

AMUSEMENT COMMUNICATOR



株式会社パブコ 大阪パシフィックベンディング株式会社
東京都港区千代田3-11 電話(03)405-5645
大阪府北区金沢町1-29 電話(06)351-7971

ゲームマシン

THE GAME MACHINE

発行所

アミューズメント通信社
編集・発行人 赤木真澄
大阪市北区神山町14(第2ビル)
電話530 06 (314) 0309
郵便振替 大阪307852
年間購読料(送料共) 7,200円



全国的規模のF大会

新作のフリッツパーキヤンペーンに準備

(株)セガ・エンタープライゼス(本社：東京都大田区羽田二丁目十二番地、電話四二一三三七一、D・ローゼン社長)は、現在全国的な規模でのフリッツパー大会を準備中である。

これは、このほどセガ・エンタープライゼス(本社：東京都大田区羽田二丁目十二番地、電話四二一三三七一、D・ローゼン社長)が発表した新作フリッツパー大会の準備中である。

セガ社

の注目を集めている話題のニュー・マシンである。この競技会は、現時点では四月の中旬から五月の上旬にかけて、セガ社の全国直営ゲームセンターで開催される予定で、東宝(株)、東宝東和(株)の後援、その他有力各社の協賛が決まり、賞品も豪華なものが多いと見られている。

ニューを編集部へ各種催し、事務所へ移転など、広く知らせる必要のあるニュースは一刻も早く本紙編集部まで!!

予定されているロックオンペラ映画「トミー」(内容は本紙で既報)とタイアップしたものである。セガ社の新フリッツパーは、マイクロ・プロセッサ(コンピュータの一種)などの最新電子工学技術を使用し、長い歴史を持つフリッツパーに、衝撃的な技術革新をもたらしたものである。

セガ社ではこれを機会に、今後この種の催物を定期的に開催し、ゲーム機への関心を高め、プレイヤーの定着化をはかるとともに、将来は同好会などの組織づくりも考えている。

また東京では三月二十四日から二日間、平河町にある同社一階のショールームにおいて開かれる予定になっている。出展内容は、これから発表されていくものであるが、相当めざましいものが期待されている。タイトロニクス・シリーズを中心にメタルゲーム機、アーケードゲーム機、ジュークボックスのニューマシンが勢揃いする予定で、アベンジャーズは二人用(ツイン)など、注目されることである。

春の新作 新製品発表会

大阪貿易センター(16・17) 東京本社一階 (24・25)

(株)タイトロー(本社：東京都千代田区平河町二番地、電話二六四一八六一、M・コーガン社長)は、昨春好評を博した新製品発表会を今年も開くことになった。

関西での新製品発表会

この業界はめまぐるしい、とよく言われる。非常によく変化していく、という意味である。人の動きはもろろんのこと、キカイや会社の動きは実によく変化していく。A社とB社の関係がよくない、などと言っている間に両社が親密になったり、その逆であったり、狭い業界だとも言われる。一見、新規参入が容易な面があるため、失敗してもまたぞろ復活したりするからだ。ああ、この顔はたしかA社で見かけたことがあるが、いつのまにかB社の人になっている、などと。厳しさを

が不足しているためか、それとも業界そのものレベルが低すぎるからか、おそろしくいずれも正しいことではあるが、要は、そのようなことではない、という認識だ。信用に裏うちされた真

事ぶりは、ある朝思いついたからと言ってそうたやすく実現できるものではない。事実の積みかさね、それが正しい方向へ向っての正しい仕事であるならば、確実に信用を

してみたり、策謀をめぐらせたりする傾向が、いつの時代でも見受けられない。が、人間を大事にしない連中が、つまり悪が栄えたためしなど、あるはずがない。

よりよい人間生活の一環としてゲーム機があるものであれば(もつとも人間を破壊させるためだという者も居ようが)、機械とともに人間とお付き合いあるのも大事にしたい。今年、この重要な年をどう乗り切っていくか、はこうした視点で、いくぶんか判明し

論潮 人間重視が大事

の営業、これが欠けると下り坂をダンゴのごとく落ちるだけである。もつとも落ちることに快感を感じる人も居るのであろうが……。

信用は一朝一夕にしてならず、ましてやよい仕

ことにゲーム機は人間がゲームをするためのものである。人間を相手にする、ということは人間を大事にすることに通じていくか、はこうした視点で、いくぶんか判明し

ば力に力に対抗しようとする。また東京では三月二十四日から二日間、平河町にある同社一階のショールームにおいて開かれる予定になっている。

内田氏後任に

谷本彰警視 警察庁

警察庁の人事異動により、防犯少年課の内田進風担当課長補佐は二月三日、鳥取県警察本部警務部長に栄転した。なお同庁後任として谷本彰警視(宮城県警察本部捜査二課長)が二月二十日付で発令、二十五日着任した。谷本氏は昭和四十年から四十六年まで同庁防犯少年課を担当したこと

選び抜かれた最新機種を求めやすい価格で!!

実力あるパチンコゲーム



スティクスレース

玉が山を登ると景品!!



ビッグクライマー

笑いの渦



ラッキーフラッグ

ゲーム場に



ピエロ

子供が大喜びする新製品

株式会社 カワクス

〒577 東大阪市稲田1414
電話06(745)2784

春一番。

子どもたちに 最高の人気!!

チャレンジャー



10円玉で遊べます。メダルで再ゲーム

〈仕様〉

高さ 1,450mm

幅 580mm

奥行 250mm

" (台) 450mm

★総発売元—代理店募集!



株式会社 ベンドジャパン

本社 〒556 大阪市浪速区水崎町18番地 TEL. 06(643)3857(大代表)

沖縄支店 沖縄ベンドジャパン
〒901-22 沖縄県宜野湾市字伊佐44 ☎09889(7)4631

西日本支店 西日本ベンドジャパン
〒745 山口県徳山市今宿町1丁目16 ☎0834(21)0279

東日本支店 千葉エンタープライズ
〒276 千葉県八千代市八千代台西5-1-4 ☎0474(85)3237

ATE 詳報

海外への日本製品進出強まる

第三十二回ATE(アミューズメント・トレイズ・エキジビション、通称ロンドンショー)での日本製ゲーム機の展示内容は、前号真鍋氏の原稿のとおりだが、さらに詳報が入った。

独自のブリス(小間)を持った(株)タイト、またアルカ・エレクトロニクス社のブリスから出展された(株)セガ・エンタープライゼスの二社については既報のとおり。



「アカアゲテ」を「ブッシュ・レッド」という声に替えて登場した。なお、三月二日から三日間、英国のブラックプールで開催された「ノーザン・アミューズメント・アンド・コインオペレイトッド・エキウイップメント・エキジビション」にも、アソシエイトッド・レジャー・セールス社を通じて同製品が出展された。



アレンジボールの(株)さとみ(本社東京都板橋区徳丸四の十七の十、電話九三六―四五一、里見治社長)はATEで、マルパナ・イン・コーポレ



写真-レジャー・アンド・アライド産業社のM.D.スタインバーグ氏(右)と日本のフジエンタープライズ(株)の浦上徳三会長(左)。ATE会場で提携を決めた。

第14回AMショー期日 10月7～9日 日内定

JAA理事会(2月20日)

全日本遊園協会(事務局)東京都渋谷区渋谷三の六の十八、荻津ビル、電話四〇七―八七一、遠藤嘉一会長、会員数百二十九、略称JAA)は、二月二十日の総会のおと開かれた第十六回理事会で、今年の第十四回アミューズメントマシショ



2月20日のJAA総会(日本出版企画制作提供)

二十一、電話三六五―〇六一、上山武夫社長)はアルカ・エレクトロニクス社から神風とスピードレースを出展。結果的にはセガ社製品と同じブリスに納まったことになる。アルカ社はセガ社前身のR.W.スチュアート氏が社長になっている。

神風旋風のフジエンター

精神的販売力を持って知られるフジ・エンタープライズ(株)(本社東京都新宿区北新宿一の七の

とくにフジエンタープライズ(株)は、海外に向けて「神風」などを強力に販売しており、ここ数ヶ月でかなりの自信をつけた。主な販売先は米、オーストラリアなどで写真の会長も喜びをかくしきれないようである。

お知らせ

謹啓 平素は格別のお引立を賜わり厚くお礼申し上げます。さて、このたび、弊社広告担当の小林一郎は都合により二月二十日付をもちまして退社いたしました。在職中は公私にわたりご指導をいただき、心よりお礼申し上げます。なお、今後当社とは無関係です。で、あしからずご諒承賜りますようお願い申し上げます。右ご案内少々お礼まで 敬具 昭和五十一年二月 アミューズメント通信社

入園料を値上げ
エキスポランド 万国博記念協会は二月二十日の理事会で、エキスポランドの入園料を三月一日から値上げすることにした。その内容は中学生以上の三百円を四百円に、また小人百円を百五十円に値上げするもの。協会によると五十年入園者数は百四十万人(推定)で、減少傾向にある。

メダルゲーム場運営基準による強磁性体適合品

ステンレスメダル

★規格も±300ミリ以内と高精度、滑り、積重ね、カッティング性能も抜群

★指定マーク製作 ★1000枚より地方発送

株式会社 東葉興業 千葉県八千代市八千代台西4-7-10 電話276 TEL.0474-83-3401

雀道場

●一〇〇円硬貨を直接使用し、3ゲームできます。
●電気は不用ですから、故障皆無です。
●スペースを必要としません。六〇×六〇センチあればゲームができます。

チャレンジジャマー

●10円玉またはメダルで遊べる
●子供用チャレンジボールゲーム

●関西・沖縄地区総発売元
(株)ベンドジャパン
大阪市浪速区水崎町18
電話06(643)3857

チャレンジボール ピーコック (孔雀)

●孔雀(ラッキー)に入ると、そのたびに1点。魅力いっぱいニュースタイル。
●左、右、横列ランプが3個つくと各1点。4個続いてランプがつくと2点、5個続いてランプがつくと3点になります。
●中央(J・P)に4個ランプがつくと3点。

対談放談(3)

A 機械の面での動向といいま
すか、推移といえますか、このメ
ダルゲーム場の継緯を眺めていま
すと、実に興味深い点が多々あり
ます。先程の、ディーラーの方達
が猛烈な勢いで普及させられた過
程で、商品としてのゲーム機のあ
り方と、メダルゲーム場の商売と
の相関関係が面白い。

B そうです。ゲーム機のゲー
ム場への登場、採用されるという
か、その手前は面白い。僕なんか
今は野次馬的な見方をしてしまっ
たから、面白い、なんて言うだけ
だ。

A たとえば、私なんかの考え
だと、ゲーム機械という、やは
り電気で動くとか、メダルを機械
に入れる、いわゆる機械ゲームを
即座に連想する。私自身がゲー
ム屋、嫌いな呼び方ですけど、根っ
からのゲーム屋ですから機械でな
いものはピンとこない。手取り早
く言うなら、スロットマシンとピ
ンゴゲーム機と、マスゲーム機、
この構成が当初からオーソドック
スなメダルゲーム場の機械構成だ
ったでしょう。その構成比はとも
かくとして、ところが、ルーレッ
トや大小ゲーム、はては、キノゲ
ームまで出てくるに及びますと、
何やら「カジノ」で使われている遊
戯具が、そのままメダルゲーム場
の機械といった風な感じで、はな
はだ疑問に思うんです。

B そうですね。メダルゲー
ム場での機械はこれ以外使っては
ないというんじゃないけど、それに
機械の構成の仕方に規定がある訳
でないですから、一概に是非を言
える訳じゃない。しかし、さっき
Aさんの言われた興味というの
は、実はこの辺のことなんじゃない
ですか。僕も同感だな。確かにゲー
ムに違いないけど、それがゲーム
として果して完結されているかど
うか、また、メダルゲーム場向き
にうまくアレンジされているかど
うか。運営のノウハウの確立されて
いないゲームがかなりあるんじゃない
かと思う。

A 当初の構成は、かなり完成
していた感じがするんですが、そ
のあたりいかがですか。

B もちろんそうだと思います。
スロットマシン、ピンゴ、マスゲ
ーム、特に英国製のマスゲーム、
という当初の構成を見ますと、こ
れらはそれぞれに長い風雪を経た
伝統がある。伝統というよりさま
ざまな改良が加えられ、磨き抜か
れて来たと言えます。スロットな
んか百年近くもかかって今日のモ
デルが出来た。それ自体が完成し
ていますね。ピンゴでも二十年以
上の歴史がある。面白いはずす
よ。アメリカで十二分に使いこな
されて来たものばかり。しかも米
国じゃ現金ですから、良い加減な
事じゃ済まない。たとえば鍵の付
け方ひとつに至っても実に工夫さ
れている。あらゆる意味で、それ自
体で完結するよう配慮されている。
もっとも自動機械とはそういう性
質のものだけだ。

A そうした風雪に耐えて磨き
抜かれたゲーム機は、確かに面白
いという以上に、それ自体で完結
する、いわば完成度のすぐれた感
が強いんですね。

B 当初のメダルゲーム場の機
械構成が完成された感が強かった
のは、そうした機械が意識的に選
択されたという事じゃないでしょ
うか。最初から使用機械に制限が
あったわけじゃないから、世界中
の現に存在するゲームというゲー

ム機がすべて自由な選択の対象だ
った、と言えるでしょう。当然そ
うすれば完成度の高いもの、より
優れたものが選ばれた……。

A 現存するゲーム機の中から、
優れたものを選んで集めたという
ことなら、当然、全体としての完
成度も高いということに……。

選択眼の大切さを!

B だけど、選択の段階でどれ
が優れているか、完成度が高いも
のの何かという選択基準は実に難
かしい。ましてや我国にはそれま
でなかったものだから、満足する
ものがスナナリなどは至難の業
です。僕なんか現実的に、使っ
ているゲーム機の評価でさえ、正直
言つて十分にはわからない。最終
的には売上金額と、維持する一定
売上水準の期間、まあそれに故障
の頻度と内容でおおよそわかるに
はわかるが、それには「使用期間
後」というおまけ付てね。買う前
にはわかりにくい。

A そうですか。私なんかも同
様ですね。カタログとか、試作機
を見ただけで注文して、ずいぶん
失敗した経験があります。まあそ
れにしても、結果的には是非の評
価を下したとしまして、何が原因
で良いのか、あるいはどういう欠
点のために劣ったゲーム機なのか、
その辺の確たる因果関係について

はポイントが難かしい。
B 感覚的なものですね。感覚
というよりも直感というべきか。
芸術家と同じに、瞬時に見極める
人もおります。でもこの選択眼は
経験的な訓練によっても養われま
すが、でも現場に初中終居座って
ゲームしてないと衰えてくる。

A だから機械を買う時、オペ
レーターの方々が自分で決ま
らないで、店にいる若い人を連れて
来て見させてから結論を出す。
B そうですね。よく見る光景
でしょう。現場に時たましか行か
ない社長が、勝手にポンポン機械
買って来ると、現場の若い者が文
句言う、なんて二方笑いしてる社
長さんもいる。しかし、社長さん
クラスの方は、結局自分が責任者
だし、金を払うのも自分だから、
慎重だし勉強もしてられる。他人
の意見も注意深く聞く、見てない
ように、そこはやはりよく把握し
ておられます。ゲーム一筋の経営者
は、個人でも会社でも、順調に推
移して来られている場合には、社
長さんかその側近に必ずと言って
良いくらい、ゲーム機の良し悪し
を見極める能力のすぐれた人がい
る。もちろん商売だから、なんに
せよ取り扱った商品に無知で居られ
るはずはないが、我々のように、
それが感覚的なものの場合には特
に難かしいし、その大切さも格段
だと思ふ。

冒険家のディーラー

A そうです。選択眼がなけれ
ば生き残れないし、新品の機械は
扱えない。しかし、もっぱら売る
事を業とされるディーラーの場合
はどうでしょう。機械の良し悪し
は、売れるか売れないかで判断で
きますし、作るのメーカーで、
金を払って買ってくれるのはオペ
レーターです。あまりリスクはな
いように見えますが、手広くなん
でも扱ってれば、選択眼の是非は
それほどシビアじゃない。

一心生



底流

オペレーターサイドからの意見と要望を100%取り入れたマシン完成

全国50カ所のロケ地で、性能及び売上成績を3ヵ月間調査し、あらゆる箇所の改良・修正を加え、自信を持って販売できるアーケードマシンが完成しました。今後も、オペレーターサイドのアイデア・意見・要望を100%以上取り入れたニューマシンを、続々発売致します。

《機構》

- ① 絵看板のボールがランプにより表示され高速回転します。この時同時にビイビイ……と電子音が連続して鳴ります。
② 回転して止ったランプの所が“当り..”になり、その数の掛けた倍数がペイアウトされます。
③ ②-③の掛数は1カ所4枚まで掛けられます。尚最高ペイアウトは120枚です。
④ IC基盤破損防止装置及び、電子ライター等による不正使用防止装置付。
⑤ メダルサイズは25セント(24.5%)オプションで5セント(21.2%)もあります。
⑥ 10円硬貨1枚で1ゲーム、メダル1枚で1ゲーム、ペイアウトはメダルが出ます。

《特徴》

- ① マシンの心臓部はIC基盤使用により、故障部品及び稼働部等の消耗が、ごくわずかです。又、メカ技術のない人でもマシン内部の一枚の基盤交換で簡単に済みます。
② マシンの操作はプレーヤーが各コーナー選定と掛数によりペイアウト率は変り、頭腦的なプレーが出来、売上は最高です。又比較的②④等のコーナーは良く当り、初めてメダルゲームをするプレーヤーに最高にうけます。
③ オペレーターサイドでは上記のペイアウト率はコントロールボリューム0-10まで調整出来、この時のペイアウト率は65-83%までコントロール出来、もう1カ所別に最高ペイアウト③のコーナーはペイアウト筒一杯の時しか当たらない様に装置してあります。但し、この時当る様にする場合はSWをONにすればペイアウト筒一杯でなくても、当りが出ます。



《仕様》
全高1,415% 全幅500% 奥行240%
重量44kg 91-11723



大阪市淀川区西中島5丁目11番10号 (新大阪丸善ビル9階)
電話 06(305)1331(代)

代理店
株式会社 カワフス

東大阪市稲田1414 ☎577
☎06(745)2784(代)



うことは、深い付き合いもないので良く分りませんが、しかし、機械の良し悪しがわからなければ、人より多くは売れないし、儲かりもしないはずでしょう。メーカーに良い機械を作らせてそれをオペレーターに売りこむ。良い機械ならオペレーターも儲かる。こういう図式が本来のディーラーの役目です。本当に儲かるディーラーは、人より先に良い機械を見つけて扱うからたくさん売れる。競争もない。利益は守れるんです。人より先にという事は、すごく危険です。果して自分の選択が正しいかどうか、売れるかどうか、賭けみたいなんもんです。外国の機械を輸入する場合もそうです。見込で輸入すれば儲けは大きいけど、ハズレもある。当たりもあれば、ハズレもある。見込違いだっただ、なんて言ったらツブれます。

A 現実にはずい分とハズレの機械も入って来ますが、これは選択眼の誤り。でも結構、その冒険をディーラーはやってるわけでしょう。

B そもそもスタート時点で、世界中のすぐれたゲーム機が、既にチヨイスされてたわけだから、それ以降に作られたもの以外は、あまり目ぼしいものがなかったんじゃないですか。どっちかかって言うと、ふるい落されたものの中から、更に何度もふるい直されて輸入された感じがする、なんて話を聞いたこともある。それにまあ、ちようどブームの時期でしたんで、なんとかかんとか言っても売れてはいたわけでしょう。結局ハズレの機械も最終的にはオペレーターと言うか、店が買取ったわけですよ。駄目なものはオペレーターがお蔵にします。だから実質的にディーラーがリスクを覚悟でなってるのは、よほどの大手で、ディーラーの大半は、オペレーターが自分で自分のリスクで入手した機械の営業成績を見ながら、同じものをどんどん入れて来た観がある。

A そうすると、輸入品の場合には、オペレーターが選択した良いものを大量に後から入れたものと、

なんでもかでも日本にまだ入っていないというところで無差別に入れたのと、まあその両方でディーラーが入れて来て、結局はオペレーターがリスクを背負いこんだということですか。

B もっともオペレーターが全員の選択力がすぐれていけばハズレは買わなかっただろうし、新規参入者にはそのチヨイスは無理です。その辺の負担、負担というより成り行き責任と言わなければならない。それが双方にあつたわけでしょう。いずれにしても、結局は良い機械の外に、つまらないものが入って来てしまった。「カジノ」では合格点の機械でも、我国のメダルゲーム場では不合格という意味でのつまらないもの。だからさっきのゲーム機の登場の仕方が面白いといったのは、その辺の観点からの話で、たとえば輸入品の場合、スタート当初から既にメダルゲームは三〜四年経ったけど、質的にゲーム機がだんだん優れたものに变化したかどうか、甚だ答えがたい。

A 最初に良いものを選ばれて、順次ふるい直されてきたとすれば、入って来た機械はだんだんつまらないものへと劣ってきたことになる。一般的には継続的に店が運営

されていけば、客はだんだん学習する結果、既存のゲーム機では満足しなくなる、そういう傾向がありますね。飽きてきた客が次のゲーム機を要求するのに対し、より劣ったものが提供されれば、その矛盾は大きくなります。

B そうです。客の学習は、当初は物珍らしさの満足といった程度から出発して、次々とゲームそのものの面白さ、楽しさを発見し身につけてゆくわけです。このプロセスは何んでも同じことですが、だから、店は客の学習速度に対応したゲーム機を用意し続けなければ、継続的な客の吸収は困難になってしまふ。もっとも、客の学習が永遠に進行し続けるということも現時点ではさほど重視する必要のないことであろうし、また、立地条件が極めて良い店なら、反復販売よりもより幅広い客層を対象にすれば、経営的な問題は当面の間回避されると思いますが、本来的にはそうであってはならんわけです。

A ちようど、シネラマが同じフィルムで、ロングランするのと同じですね。一人の人は一回だけ、大量の人が観に行つた。

B ところが現実には、メダルゲームの流行は目下のところ横に拡がった。店の数が増えたという事で、質的に縦に伸びたとは言えない。もちろん、縦に全く伸びなかったというんじゃないけど、少

なくとも、それほど歴史はない。むしろこれからの課題ですよ。メダルが最近になってもう駄目だという風に言われるのは、この辺の第一段階でのデビューが終つたという訳で、本当のところの客の学習に対応した、ステップを追った展開はこれからだ。

娯楽の一翼として

A 話しが逆戻りしますが、そうするとディーラーは現実にあるパリー社のスロットを大量に日本に持ちこみ売り尽した。英国のヘニアークードゲームを片端しか持ちこんだ。ルーレットも、ブラックジャックも、大小も、キノも、ただ外国の「カジノ」で使われている道具をすべて網羅し尽くした、ただそういう事ですか。

B 極論すればあるいはそうかも。少なくとも真面目なオペレーター、店、あるいはしっかりしたメーカーは、メダルゲームはこれから本物の事業だと言ってます。つまり、真に客の要求する娯楽をゲームを通して提供し、レジヤールの一翼を分担する、これはやはり事業と呼べるほど難しくもあり社会的にも大いに意味のある事でしょう。

A そうですね。今までは安易すぎた。パリーの電動スロットと英国のブッシャーを並べて、あたかも「カジノ」のムードを凝せればそれで商売になった。あまりにイージーだったんでしようね。それ以上に発展できなければ、メダルは本当に駄目になるでしょう。結局、一時の徒花に終つてしまふかといつてここまで賑わんだ業界は、おいそれとは転換は利かない力のない所は閉鎖し、倒産するしかない。

B 自ら自滅してる業者も既に多い。博打をする者、儲かった金を遊蕩に注ぎこむ者。まあそうして中途半端な業者が整理されれば、今後は仕事も根のついたものだけ成長する事になるでしょう。

メダルゲー

特別連載
第12回

常に話題の新鋭機械を提供するエスコ貿易!!

ジェットファイター

ニュービッグチャンス
(メダル・アーケードの2機種)

神風

ラッキーフラッグ

従来のゲーム機の型を破つた
笑いとペースの新機種

ゼロ戦のスリルあふれる
ニューマシン新発売

メダル機の人気機種
ニュータイプ新発売

一、二人用本格的空中戦ゲーム

ESCO TRADING CO. INC.
エスコ貿易

本 社 東京都目黒区大橋1-7-4 (久保ビル3F)
☎153 TEL03(462) 0477 (代表)

ショールーム 東京都目黒区青葉台3-18-10 (第一目黒橋ビル102号)
☎153 TEL06(464) 1415・1419

株式会社 大阪エスコ貿易

大阪市西区新町南通り4-53 (新町ビル3F)
☎550 TEL06(532) 3380

ホテル・スーパーゲーム場に どれも保守の心配のない商品ばかりです

ニューベニーフォールズ 120万円

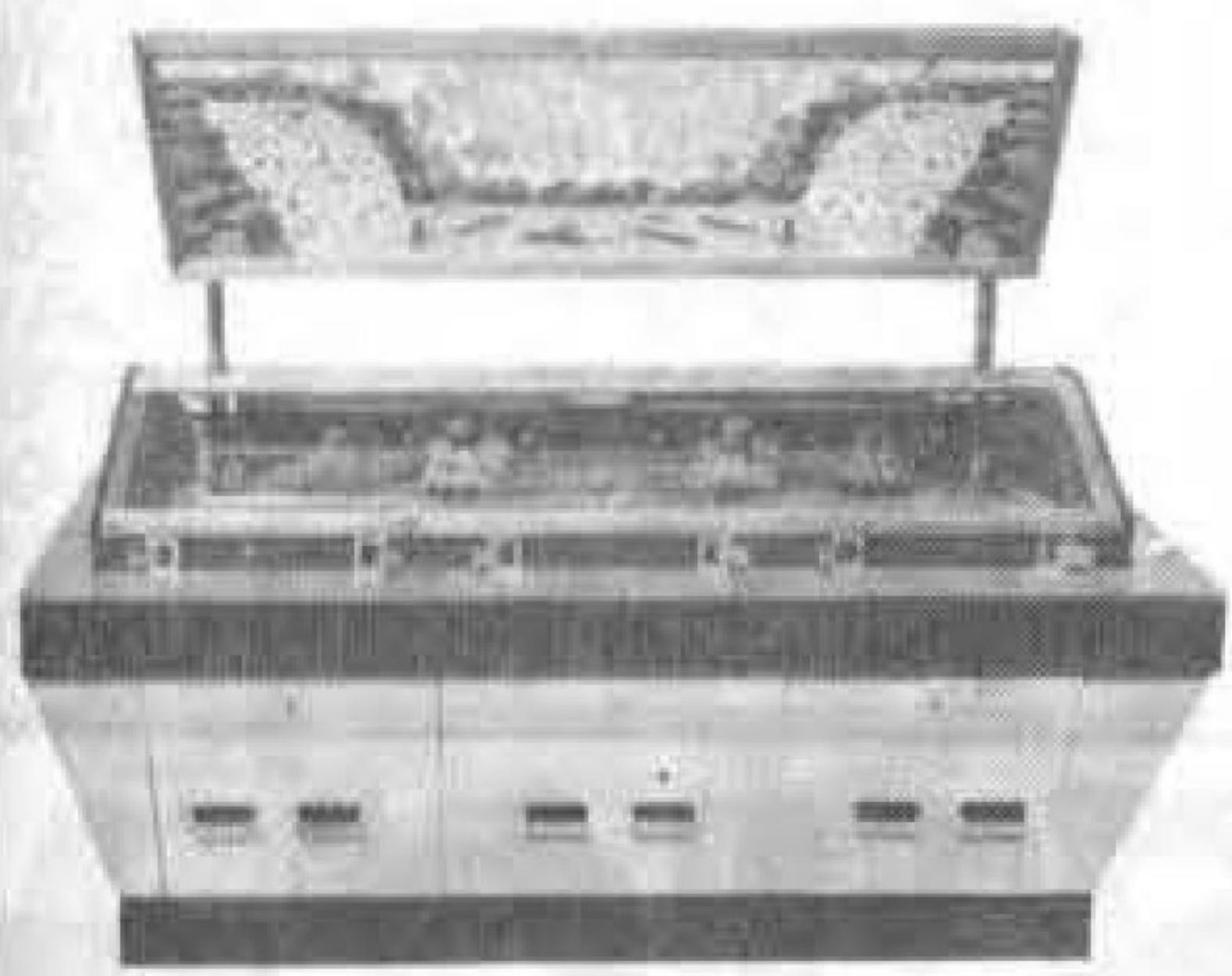

ダブルフォールズ 128万円



キノゲーム 91万円



ルーレットテーブル(イギリス製) 185万円



メダル貸出機 19.8万円

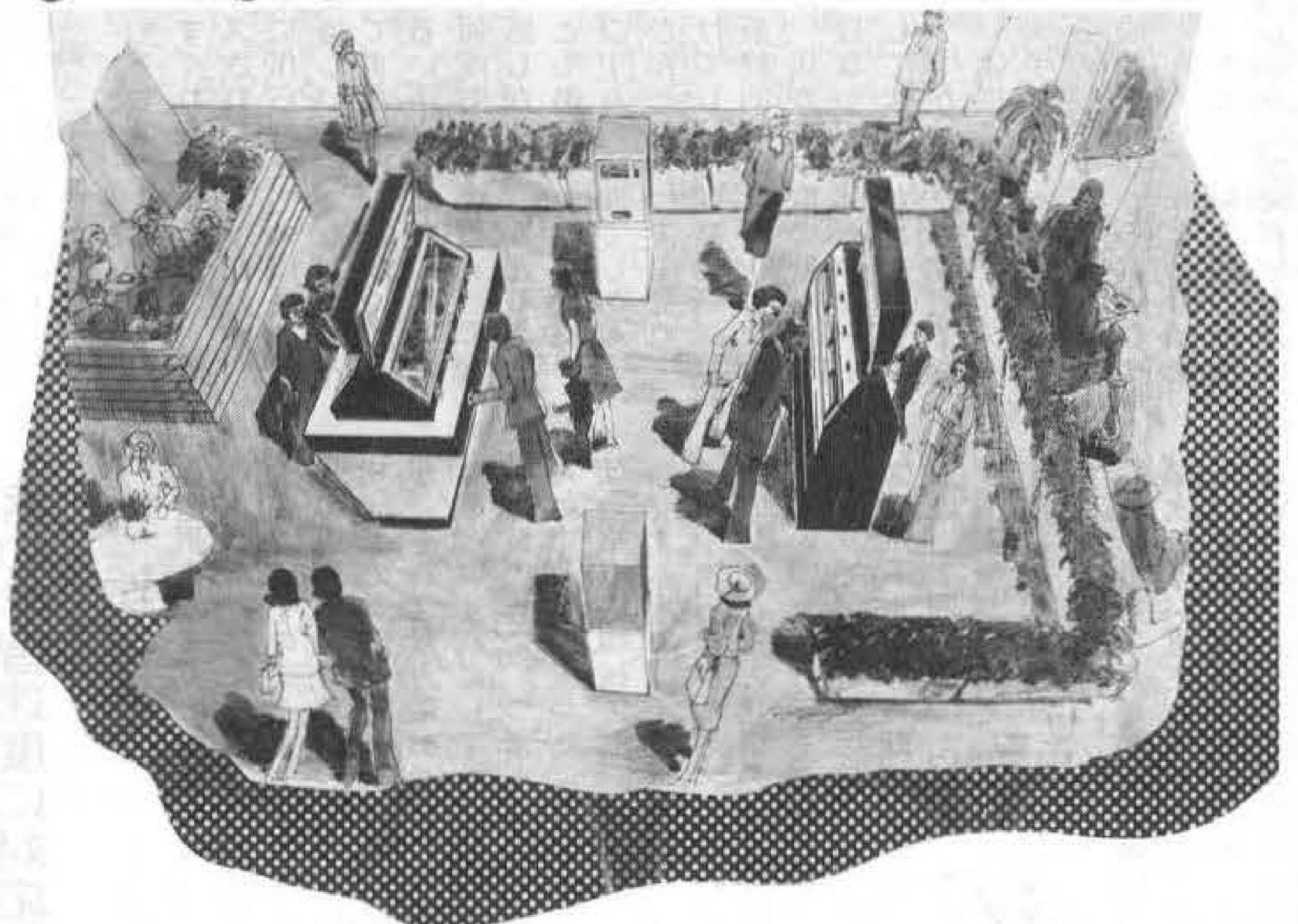

(株)ジャトレ

東京都千代田区平河町1-4-3
平河町伏見ビルTEL03(230)0671



BIG & SMALL

ビック・アンドスモール

大小ゲームの決定盤

伝統あるユニバーサルの自信作

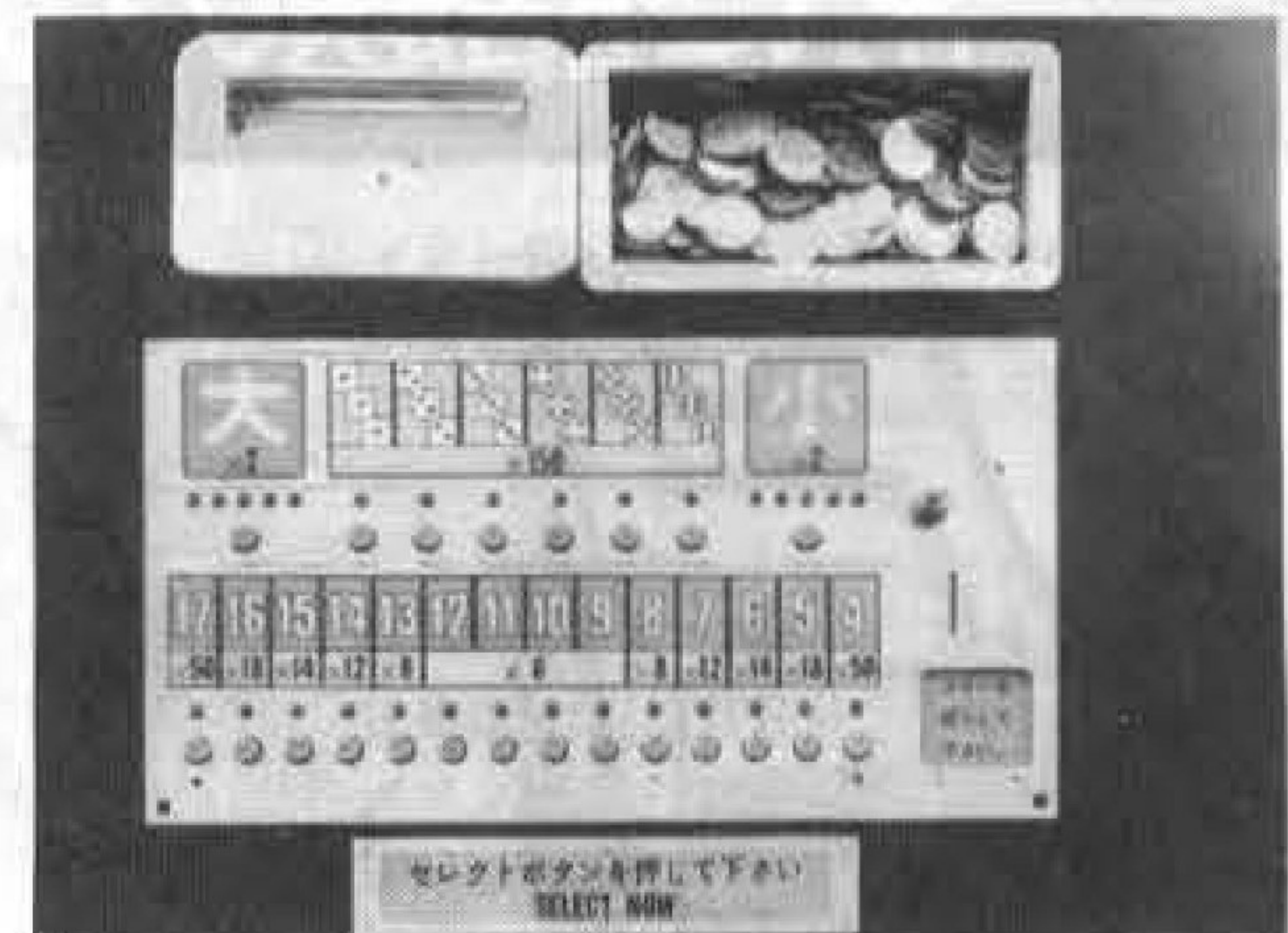

- 仕様 高さ1,800×幅1,300×奥行2,400mm
重さ250kg 使用電力A C 100V
50~60Hz 400W

●総発売元 **ユニバーサル販売(株)**

東京 ☎03(833)9581

大阪 ☎06(385)6800

●製造元



(株)ユニバーサル

★優秀なる人材を求めています。
御連絡は右記まで……。

続々と新製品を発表

メダル、アーケードとも

タイトー

タイトー(本社、東京都千代田区平河町二丁目三番二六四一八六一、M・コーゲン社長)より、ミモマシンの新製品「ダービーキング」が発売されている。

I・Cとデジタル技術



ダービー・キング



アベンジャー

は色別され、コミカルな馬の動き、音響効果とともに、視覚的にも魅力は充分。またメダル投入口の前に、メダル受皿が設けられるなどのアイデアが見うけられる。

高さ一七五メートル、幅〇・六三メートル、奥行一・七メートル。定価百七十万円。

プレイ料金を、二百円

これは、ジェット戦闘機による戦闘ゲームで、正面のパネルに本物そっくりの計器盤が配置してあり、操縦室の雰囲気を楽しむながらゲームを楽しめる。

操作桿をにぎり、向ってくる敵機を狙い撃ちする。操縦桿を前に倒すとスピードが速くなり、得点のチャンスも多くなる。飛行スピードによって得点が段階的に上る仕組み。ただし、敵機に衝突するとスピードが落ち、戦闘

で三プレイ(一プレイは百円)にした最初の一人用TVゲーム機「アベンジャー」。

時間は短くなる。二千点時間が延長される。定価以上得点すると、ゲーム五十九万円。



スティクス・レース

タイム80の改訂版 期待できるスティクス

ユニバーサル

パチンコ・タイプゲーム機の中で、かなりの人気を独占してきた「タイム80」の改訂版が登場して、話題を呼んでいる。

またプレイ料金は、十円、二十円、三十円と調整が可能である。

新しいビデオゲーム「ビッグ・アンド・スモール」がユニバーサルより発売された。

「ビッグ・アンド・スモール」は、大小ゲームをTVゲーム化したもので、画面にあらわれる三個のサイコロの目の合計を当てるもの。他にも、大きい数か小さい数を当てる方法や、ソロ目を当てる方法などがあり、配当率も、賭け方によって二倍から百五十倍まで、六人用で定価は三百六十万円。

自動車レースのビッグなグレートレース エスコ貿易



大橋一七の四、久保ビル、四二六二一〇四七七、中山雄雄社長)で製造元が野村電気機という「ザ・グレートレース・F1」。

なにしてる定価が二千万円。大ききも幅三メートル、奥行四メートルというデッカイ、メダルゲーム機で、自動車のレースを楽しむ。

目下設置されているのは新宿のカーニバルプラザ(株エスコ経営)と、神戸のカジノ・ド・三宮(株マル三商会経営)の計二台。メダルゲーム場の中心的存在として活躍できそう。同社では販売のみならず、リースの方法もある、と強調している。競馬からいろいろなものが出て、今回はオートレースという話。

話題のマシン

今までの系譜のゲーム機は一台のみの受注製品であった。五千万円を投じてゲーム機の最高水準を示した株シグマの「ザ・ダービー」が新宿に登場したあと、新宿ジョイパルクビル内のラスベガスでは水面を走る競艇「ザ・グレート・オーシャン・カップ」、ほぼ同時にその前のプレイナウガッツ

ビッグ・アンド・スモール



バリー社製品の パーツならMAXへ



本社カウンター販売システムもご利用ください。

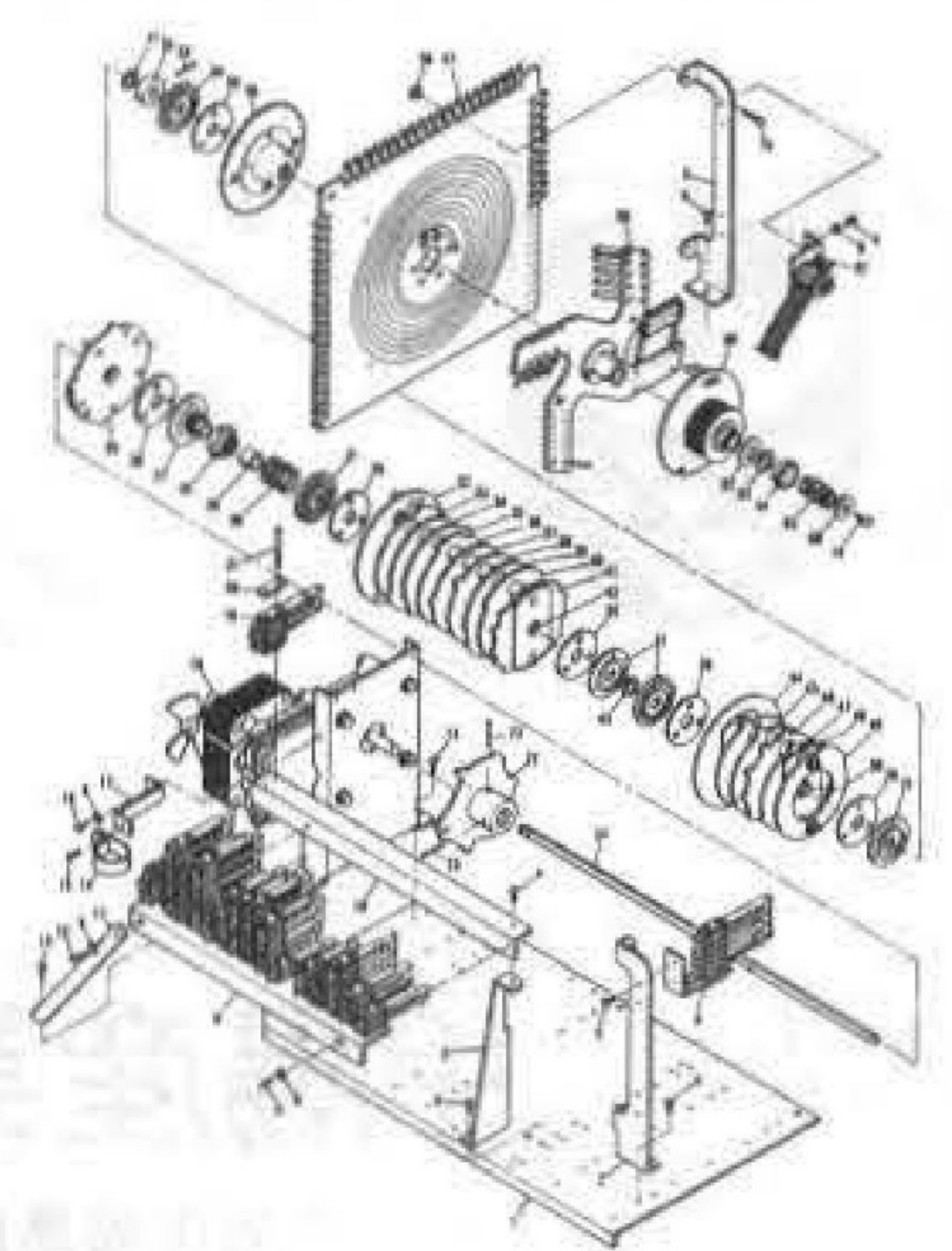

当社は日本で唯一のバリー純製パーツの指定販売会社です。

スロット・ビンゴ・フリッパーの販売も行っております。ご利用ください

Bally Parts Shop

マックス・ブラザース

〒544 大阪市生野区巽北2丁目5番31号 TEL. 06(752)4775(代)

★パーツカタログ・プライスリスト等は当社までご請求下さい

センセショナルマシン……第3弾

4月10日発売予定

FOX PART II

フォックス・パートII
7枠制連勝複式、NEXT GAME 3ゾーン方式

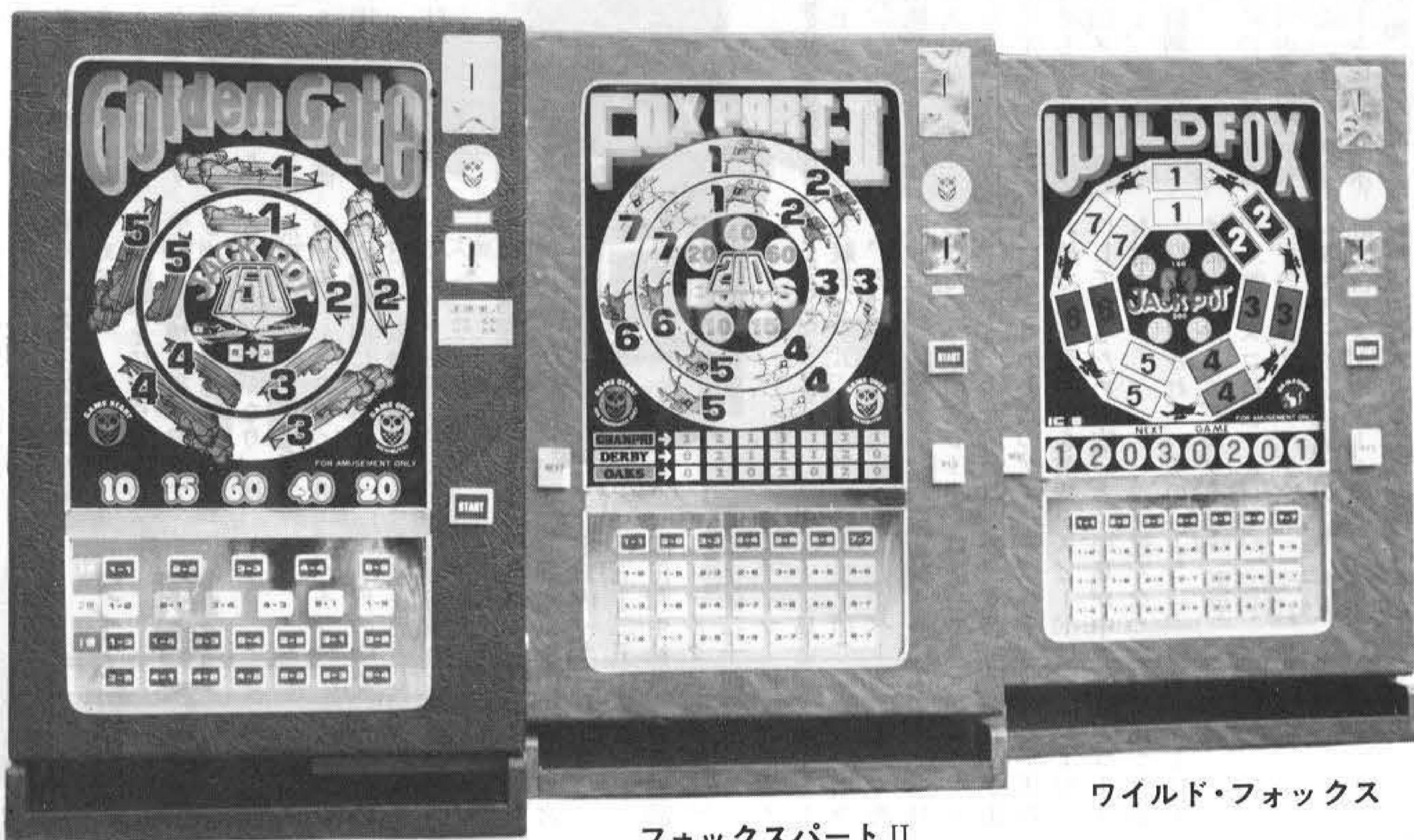

ゴールデンゲート

フォックスパートII

ワイルド・フォックス

Golden Gate

ゴールデンゲート

連勝単式5枠制25点張

話題の新機種絶賛発売中



- 通産省91-10919型式認可済 ●物品税20%課税済。
- この機種は、金品提供・交換等、賭博行為に使用すれば処罰されます。メダルゲーム場は運営基準を厳守して下さい。

総発売元 **甲陽産業株式会社**

大阪市福島区鷺洲2-12-21
〒553 ☎06(451)5994(代)

発売元 **日本ベンディング販売**

大阪府池田市八王寺町1-1-21 ☎0727(52)1980

アーマー企画

大阪市淀川区西中島4-6-10三和ビル ☎06(303)0383

大阪メカニックサービス

大阪市北区山崎町18番地 ☎06(312)2901

日物レジャーシステム

大阪市北区旅籠町9番地 ☎06(365)5401

製造元 **日本物産株式会社**

フリッパーと音と光の洪水

映画「トミー」のストーリー紹介

東宝東和提供

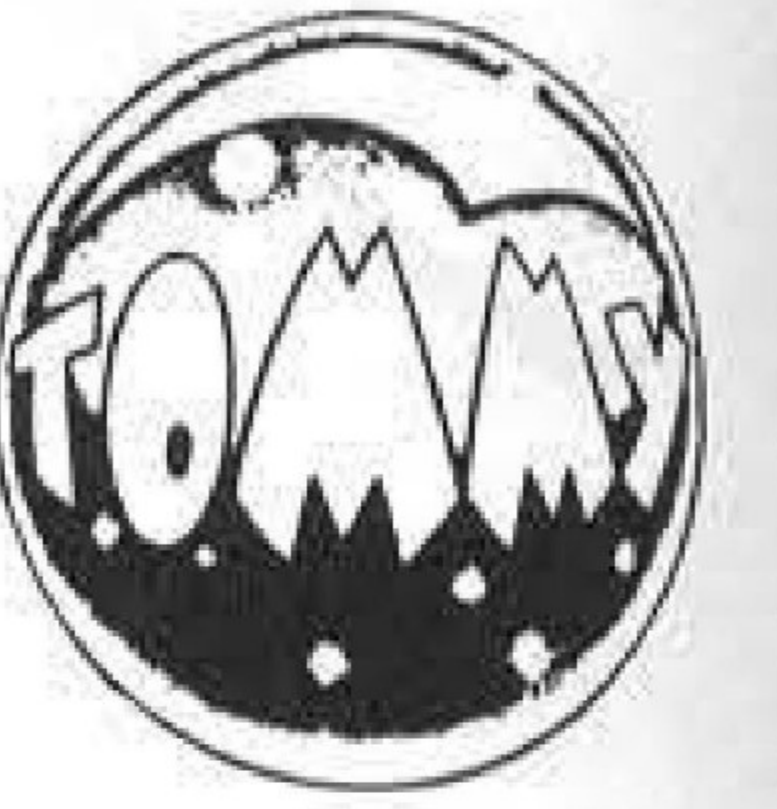

はもう無関係だった。その心は、暗黒の物音ひとつしないうちが占領していったが、トミーのすばらしい空想力は、時々その暗闇の世界で、バラ色にはじけるのだった。僕に「触って！僕を見て！僕を感じて！」——その可哀そうなトミーの頭の中の叫びを、誰も聞くことはできない。

CAMPに圧勝

ある時トミーは、鏡の中の自分が逃げようとするのを見て後を追った。いつの間にかポンコツ置場にいた。そこでトミーは本能的に、捨てられていたピンボール(フリッパー)の台をはじき始めた。たちまちその台は五彩の色に輝き、トミーの才能は花開いた。

七〇年代になった。トミーは青年になった。ノラとフランクは、なんとかしてトミーを治してやろうと、霊験あらたかな教祖さまの所に連れて行った。トミーは、マリリン・モンローそっくりの偶像の足にキスを許され、その時偶像を倒して粉々にしたが何も起らなかった。フランクは、セクシーなアシッド・クイーンにトミーを拜謁させた。女王は、ドラキュラの使う「LSD」や麻薬をトミーの肉体にプチ込んだ。しかしトミーは治らなかった。

その日から、トミーは自分の心の中に閉じこもり、何も見えず、耳も聞こえず、口もきけない少年になった。場所も時間も物音も、今のトミーに

母親達のいない間に、サディストのいとこや男色家のアーニーおじさんが、トミーをさんざんにもて遊んだが、トミーは何も感じはしなかった。何も見えないトミーにも、居間の鏡の中に映っている自分の姿だけは見る事ができた。その姿は時によって、全体が赤や青に見えるのだった。

フリッパー教

ある日、ノラは豪華な居間に立つ鏡の中のわが子を見つめていた。絶望がノラを襲い、彼女はトミーを鏡の方につきとばした。すると鏡が破裂し、鏡の中から津波が噴き出して二人をのみこんだ。この時、奇蹟がおこった。トミーの眼と耳と口がもどってきたのだ。

この奇蹟で、トミーは「自分こそが救世主だ」と悟った。何千という信者の列が、トミーの家をとり巻くようになったのは、それから間もなくのことだった。ピンボールの台を使つての信仰も、長くは続かなかった。あ

孤独な新しい自由

ノラとフランクは暴徒と化した信者たちに惨殺された。生き残つたトミーは、また孤独になってしまった。しかし、いまやトミーは自由だった。彼は新しく生まれ変わったような力強さと希望が、体の中から湧きあがってくるのを感じていた。

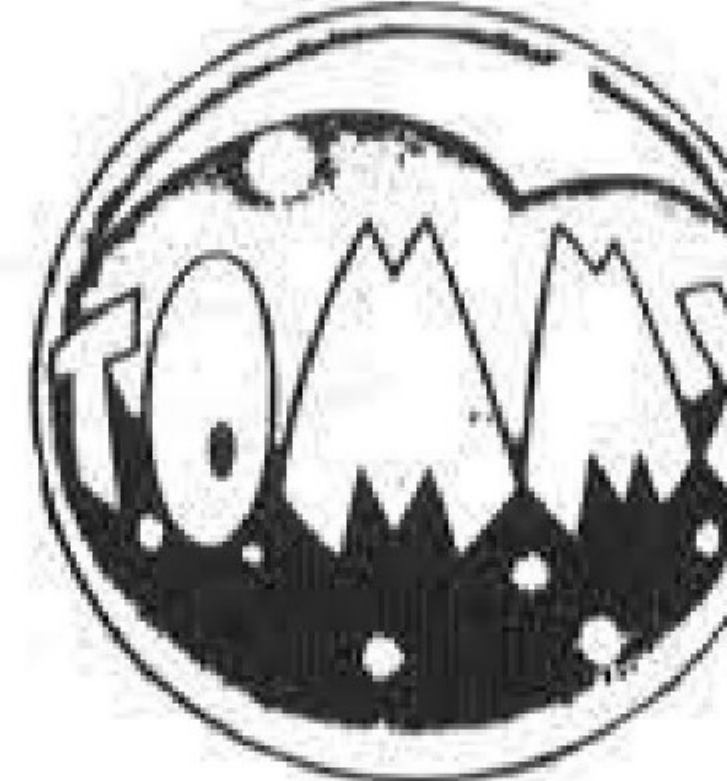

暗闇の中のトミー

第二次大戦が終りかけた頃、トミーは生まれた。空軍爆撃隊の隊長だった勇敢な父親、ウォーカー大佐は、その時すでにいなかった。ドイツ上空で撃墜されたのだった。母親のノラは二十歳半ばの陽気な美しい女性で、「バーニー」のホリデイ・キヤンプ」へトミーを連れて行った時に知り合ったフランク・ホップスと、やがて愛し合うようになった。フランクはちよつと荒っぽいけれど、いいおじさんだった。フランクおじさんとノラは結婚し、ノラの家で三人は仲よく暮らしはじめた。

ある晩、大変な事が起った。死んだと思つていたウォーカー大佐が家へ帰ってきたのだ。墜落した飛行機から奇蹟的に助かったのだ。あいにくフランクとノラはベッドにいた。怒りと驚きで立ちすくんでいるウォーカー大佐の頭を、フランク

キャスト

- トミー……ロジャー・ダルトリー
 - フランク(義父)……オリバー・リード
 - ノラ(母親)……アン・マーグレット
 - ピンボールの魔術師……エルトン・ジョン
 - 伝導師……エリック・クラプトン
 - アシッド女王……ティナ・ターナー
 - 専門医……ジャック・ニコルソン
 - 叔父アーニー……キース・ムーン
 - いとこケビン……ポール・ニコラス
 - ウォーカー大佐……ロバート・ポウエル
 - 少年トミー……バリー・ウィンチ
 - ザ・フー……ビート・タウンゼント
 - ロジャー・ダルトリー
 - ジョン・アントウィッスル
 - キース・ムーン
- スタッフ**
- 製作……ロバート・スティグウッド
 - ケン・ラッセル
 - 監督・脚本……ケン・ラッセル
 - 音楽監督……ビート・タウンゼント
 - 撮影……ディック・ブッシュ
 - ロニー・テイラー
 - 衣裳……シャーリー・ラッセル

母親役で熱演するマン・マーグレット



MANIXがモデルチェンジで新発売

ペイアウト率の変更により人気抜群

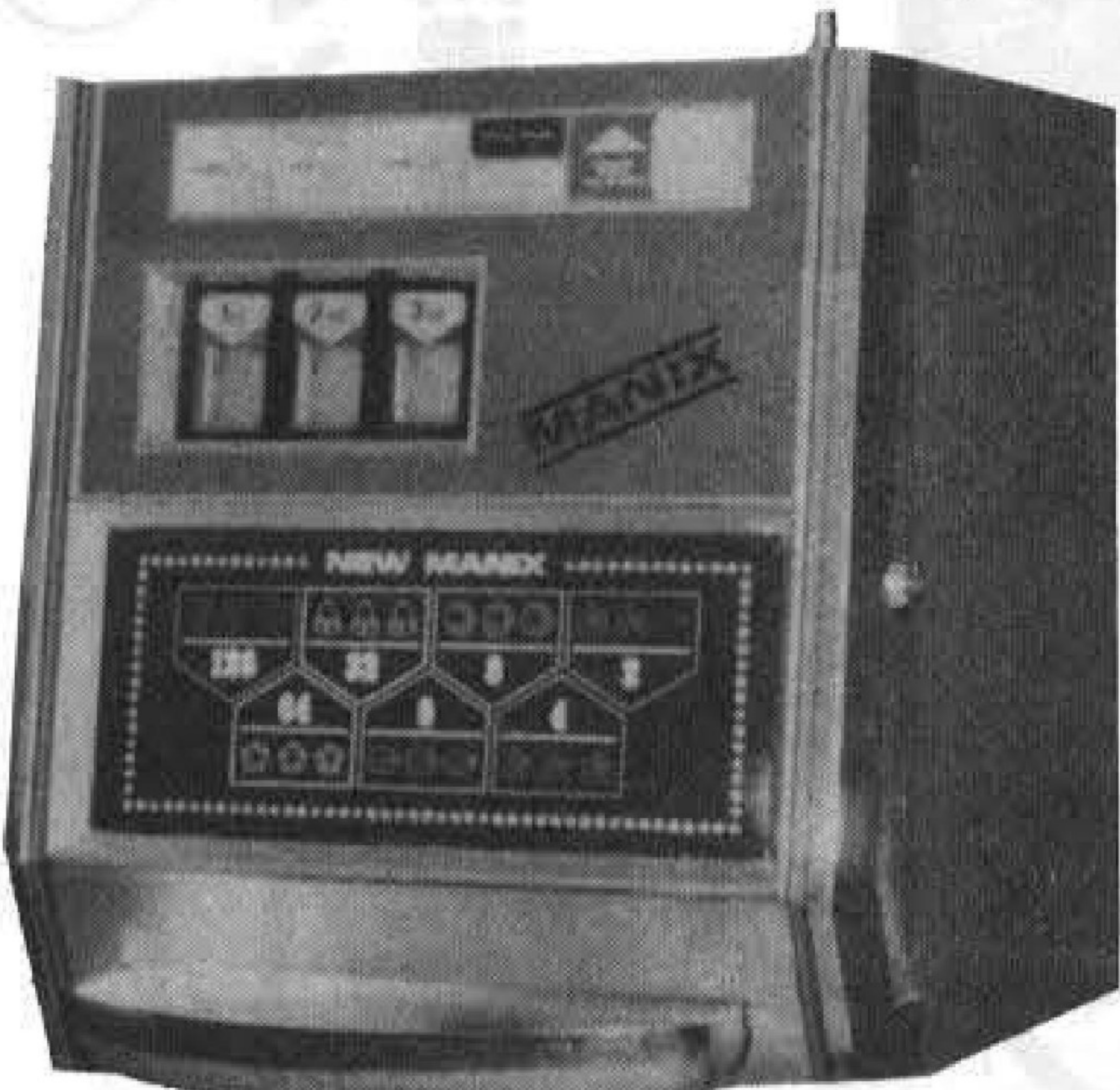

関西総代理店

スロットマシン、ビンゴ、パーツ各種

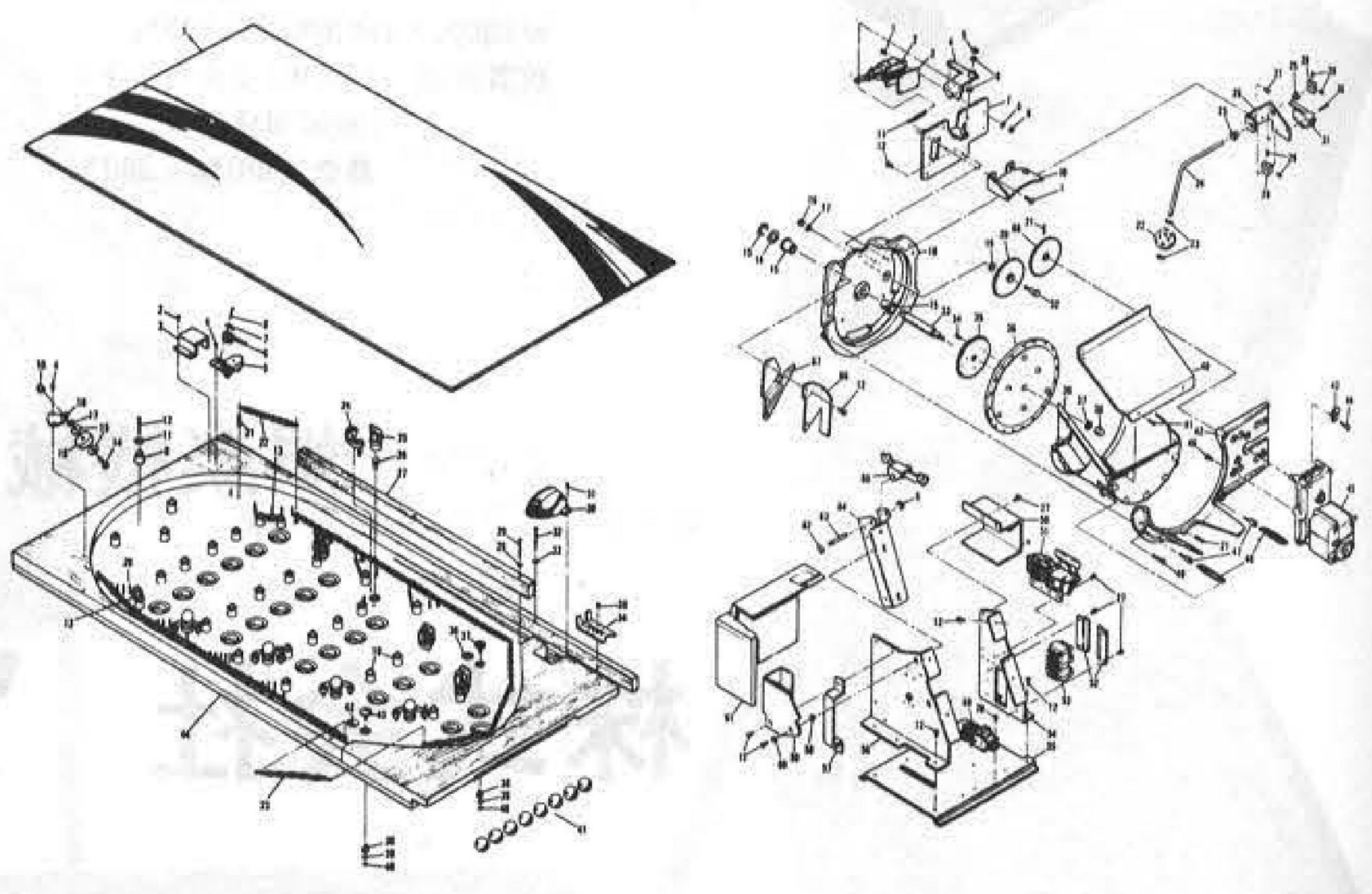

株式会社 日本商事

大阪市城東区永田 2-5-9 ☎06(962)7721(代)

Bally SLOTMACHINES, BINGO GAMES PARTS CATALOG 無料配布いたします

おまかせ下さい!!

娯楽機械の総合商社

ツムラに。

- 業界歴10余年の実績を生かして、いよいよバク進!!
- 一流メーカーとタイアップしての優れた企画と強力な供給力
- 必要なゲーム機をいち早くお届けできる十分な態勢
- 娯楽機械のことならなんでもツムラにおまかせ下さい

ダービーマシンの最高峰

イーブイアールレース



本体部
 W880mm×700mm×H1,480mm
 ディスペンサー (1台当り)
 W880mm×D420mm×H925mm
 設置面積 10人用 (5台セット)
 (機械部分のみ)
 最低2,880mm×880mm



横巾/810mm 奥行/950mm 高さ/1,280mm

最高に稼ぐプライズマシン
 ゲームコーナーで人気沸騰

ジャガー・スーパースコープ

娯楽機械の総合商社

株式会社 ツムラ

〒536 大阪市城東区諏訪2丁目7番3号 ☎06(969)3531 (代)

代理店 名古屋ジュークサービス 〒464 名古屋市千種区鏡ヶ池通3-6 ☎052(781)6380

女の文

有田佐市

"The night was young, and so was he, but the night was sweet, and he was sour."

まだ宵の口、彼は若かった。夜風は甘く薫っているのに彼の心は暗かった。

雄介はウイリアム・アイリッシュの《幻の女》がすぎだつた。街を歩きながら無意識のうちにその出だしの一行を口ずさんでいることがある。

雄介が粹がっている時にはその一行が変化して女を抱きたい夜もある。抱きたくない夜もある。――となる。

しかし、雄介はどちらかという若い女性とは縁がうすい男であつた。W大を卒業したばかりでこの春から大阪のM商事に就職した。

根が田舎生れの田舎育ちなので、東京で四年間都会のアスファルトジャングルに厭気がさし、大阪では便利な会社の独身寮には入らず電車で二時間かかる郊外というよりも田舎といった方がよ

ゲームコーナー 拝見

歌うような口調で甘く優しい声で、口もとがきゅつと縮まっていた、微笑んだ時には鬨がくつきりとうかんだ。雄介は愛くるしい瞳と唇と口もとからポニーテ

ールへと見とれていて、一瞬遅れて曖昧な返事をした後、人事部の方へ向つた。

入社後機会をみて雄介はその受付の女の子、晶子を中ノ島公園に誘つた。

「私が借りている家で今は今蛙の鳴き声が五月蠅くらいによく聞こえますよ」

「あら、雄介くんは変わった処に住んでらっしゃるのね。わたしなんか夜でも自動車の音がしないところには淋しくて住めそうないがしませんわ」

「ゲームセンターだわ、ちよつと寄って行きませんか」

「そうだな、運を占うつもりでやってみようか」雄介はオレンジ色の大きな鍔の帽子を被っている晶子についてゲームセンターに入る。そうだがアイリッシュの《幻の女》もオレンジ色の帽子を被っていた。この帽子はあまり縁起がよくないかもしれないと雄介は意識の片隅でおもう。

晶子が子鹿のような軽い足どりでメダルを持ってくる。二人でスロットマシンをやる。

「わたし、こんな賑やかな音ゲーイスキ。気が塞いでいる時にでも何となくお祭りの囃子のように



に景気をつけてくれるでしょう」晶子のマシンはよくマークが面白いほどよく出てくる。晶子の煩が上気して桜色になる。晶子は殆んど化粧をしなくてもよいほど滑すべした肌をしている。

雄介のマシンは全然出なかつた。ピヤホールでビールを飲み夜の中ノ島公園へ行く。晶子と雄介の性格が違ふことが却って二人の話を弾ませる。

月影のベンチで晶子は無言のうちに接吻をもとめて雄介の肩に頭を預ける。オレンジ色の帽子は準備よく横においてある。

雄介は朴念仁というか晶子の顔を一度離して――

「接吻する」と云わずもがなの一言、東の間タイムリングを大事にする晶子は横を向いてしまう。

「知らないわ」この日は――デキず――でありました。

「ゲームセンターだ、寄って行こう。あの音がいいな、何となく無機的で」雄介は女の子のためには無理をする男である。

今日は雄介のマシンは調子がよく、マークが揃ってメダルがよく出るが、オレンジ色の帽子の影で晶子の顔は沈んでいる。

メダルが全然出て来ないのだ。ビールで乾杯、夜の中ノ島公園へ、ベンチはアベックで満席、輝け青春、青春万歳、今夜の雄介は調子がよい、スロットマシンの占いも良い卦が出たのだ。

はい、オレンジ色の帽子は横に、晶子が頭を預けて来たから黙って泰早く接吻しよう。女の子は盗まれるという姿勢をとりたがるものだ、そんなところにはわがジャパンの後進性が残つとるな、うん

眼を閉じたところもいいものだ、長い睫毛もいいものだ、おや舌を出してきたりして、この際男の優しさのたしなみとして、さし出されるものは何でも受け入れよう。おや、晶子は着痩せをするタイプだつたのか、意外に豊かな腰だ、腰を振るとはアレをせよとの命令か、

まずは失礼、おやおやおやこんな濡らしているものか、眼を閉じて、眼を閉じて、恐くないのだから、なんて雄介は一人前のことをいって、シテ、それにつけてもスロットマシンの占いはよくあたるものだなア。

翌日雄介が出社してみると晶子から退職届が出ていました。噂によれば晶子は北海道の実家に帰り親がきめた許婚者と結婚するそうです。

教訓

オレンジ色の帽子には注意しましょう。スロットマシンの卦は場合によっては当ることもあり、当然ぬこともあります。

(ありたさいち・作家)

BALL

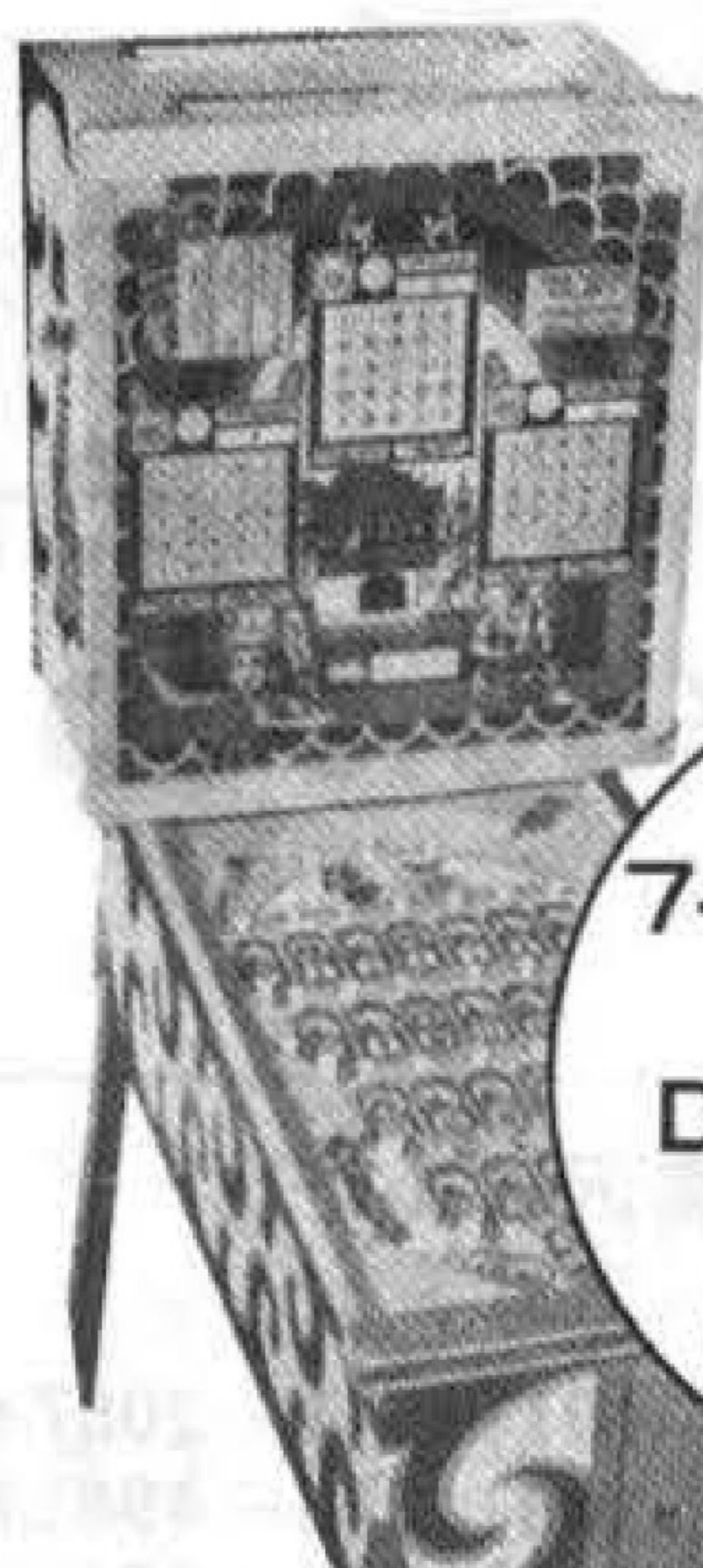

MISS AMERICA '75

3-CARD 7-COIN BINGO WITH DOUBLE OR NOHING FEATURE



3-CARD, 6-COIN BINGO WITH EXTRA BALL FEATURE

Famous MISS AMERICA Features Plus popular Double or Nothing

SUPER WALL STREET

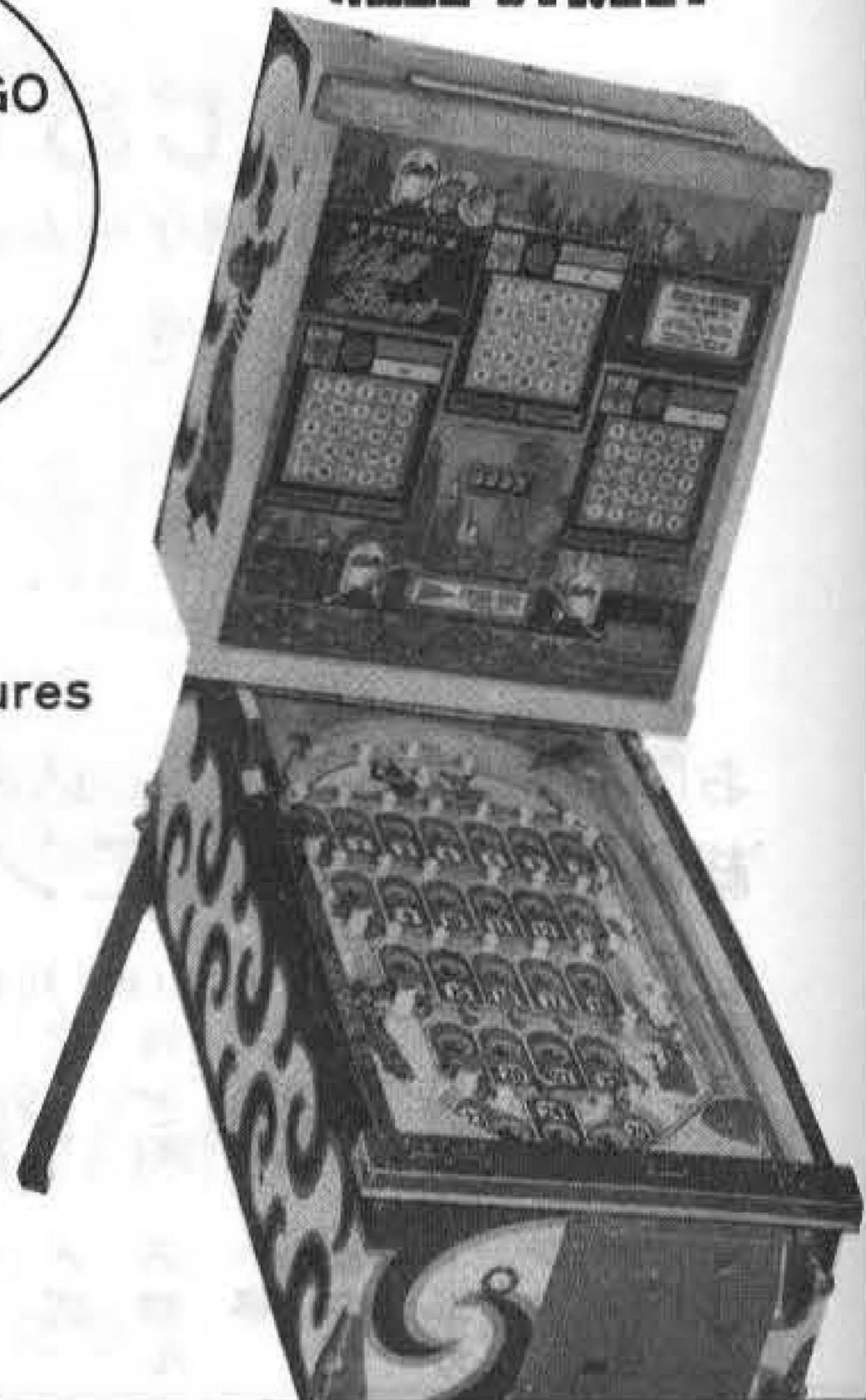

バーリーサービス(株)では、国内はもとより、世界各国から優秀なゲームマシンを厳選し低廉価格で販売しております。信用と実績を持つ弊社をご利用ください。バーリー社製品のみ下取り致します。

バーリーサービス株式会社

〒542 大阪市南区南綿屋町23-1
TEL 06 (213) 5255

ムービー
ゲーム
見本



競輪セット新発売

フジ・ハーネス・デラックスが競輪にも変わります
なお他社のハーネス等にもご利用できます

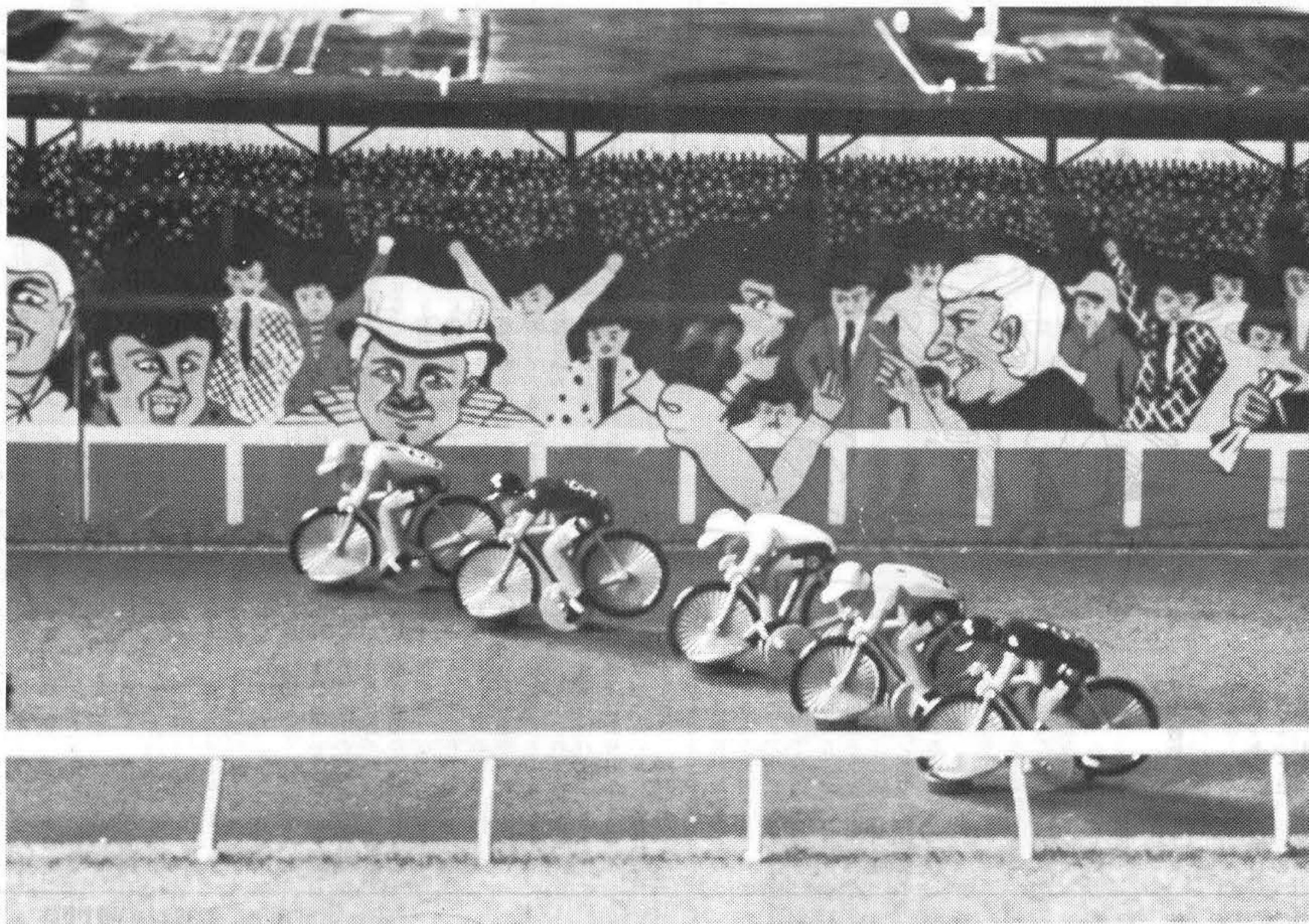

日本ではじめての試み

競馬ゲームを競輪ゲームに変えて雰囲気をも上げる
競輪選手の足が動き、ペダルを踏んで大活躍

競輪用テープ..... 2本
競輪用人形..... 6台
1セット ¥50,000-

お問い合わせ、お申し込みは

総発売元 **フジ・エンタープライズ株式会社** 東京都新宿区北新宿1-7-21高沢ビル1F
〒160 ☎ (03) 365-0611(大代表)

フジ・エンタープライズ(株)札幌支社	〒062	札幌市豊平区平岸2条3-71	☎ (011)841-2087(代)
フジ・リース株式会社	〒151	東京都渋谷区本町5-37-12	☎ (03) 378-4961(代)
城南プロンデイ	〒144	東京都大田区東糀3-13-10第1三喜ハイツ	☎ (03) 744-6641(代)
動産実業	〒020	盛岡市仙北町下野30	☎ (0196)35-5627(代)
株式会社山信	〒150	東京都渋谷区神南1-10-16(東亜ビル)	☎ (03) 463-2500(代)
東海アミューズメント	〒467	名古屋市端穂区豊岡通3-48	☎ (052)851-1319(代)
バイタル商事株式会社	〒986-61	宮城県古川市福沼字富沼1-2	☎ (02292)3-6711(代)
株式会社ガール	〒942	新潟県上越市大字藤巻865-1	☎ (0255)23-6701(代)