

ΤΕΥΧΟΣ 5 ΝΟΕΜΒΡΙΟΣ - ΔΕΚΕΜΒΡΙΟΣ 1984

ΤΙΜΗ 150 ΔΡΧ.

PIXEL

ΠΑΓΚΟΣΜΙΑ
ΑΠΟΚΛΕΙΣΤΙΚΟΤΗΤΑ:
ZX Spectrum +

Ο Spectrum
πέθανε...



Ζητω ο Spectrum Plus!



ΤΙ ΘΑ ΘΕΛΑΤΕ ΜΠΑΙΝΟΝΤΑΣ Σ' ΕΝΑ COMPUTER SHOP;



ΘΑ ΘΕΛΑΤΕ να βρείτε ΟΛΕΣ τις γνωστές μάρκες της αγοράς σε MICRO-COMPUTERS-ΕΚΤΥΠΩΤΕΣ-ΠΕΡΙΦΕΡΕΙΑΚΑ-ΔΙΣΚΕΤΕΣ-ΚΑΣΕΤΕΣ κ.λπ. σε ένα άνετο (240 τ.μ.) χώρο;

ΘΑ ΘΕΛΑΤΕ να μάθετε μέχρι πού φτάνουν οι δυνατότητες του COMPUTER που έχετε και πώς μπορεί να καλύψει καινούργιες ανάγκες σας;

ΘΑ ΘΕΛΑΤΕ να βρείτε το πιο οργανωμένο τμήμα SERVICE άμεσης εξυπηρέτησης, που όχι μόνο υποστηρίζει επισκευαστικά το μηχάνημά σας αλλά αναπτύσσει και ειδικές εφαρμογές;

ΘΑ ΘΕΛΑΤΕ να βρείτε πλήρη βιβλιοθήκη προγραμμάτων για όλα τα MICROS;

Λοιπόν **ΑΝ ΘΕΛΕΤΕ** το MICROBYTES σας περιμένει.

Στουρνάρα 16, Αθήνα 106 83, Τηλ. 3623 497

MICROBYTES

ΠΕΡΙΕΧΟΜΕΝΑ



ΕΞΩΦΥΛΛΟ

Σύνθεση: Έκτωρ Χαράλαμπος
Φωτογράφιση: Μενέλαος Μελετζής



Τα νέα του PIXEL	5
Micro-Ειδήσεις	6
Ελληνική και Διεθνής αγορά	8
Τα CLUBS... και τα clubs	14
Φεγγαράκι μου λαμπρό	15
Παρουσίαση Computer Shops	16
Πρώτα βήματα	20
Επεμβάσεις	24
Καταδύσεις: Over, Graphics... και Ελληνικά	27
Τεστ Περιφερειακών: Joysticks	30
Παράλληλοι Δρόμοι	43
Micro-Cinema	32
Τεστ: ZX SPECTRUM PLUS	36

Ένθετο.	
Ηλεκτρονική Ολυμπιάδα Σκακιού	55
Διήγημα: Φρενίτις	68
Ελληνικό Software Review	48
Ξένο Software Review	51
Σκακιστικός Προγραμματισμός	34
Υπολογιστές στα θρανία	72
Οθόνη	80
Ο Υπολογιστής και το ΠΡΟ-ΠΟ	82
Micro-βιβλία	110
Αλληλογραφία	112
Αγγελίες	114
Λέσχη	116

SOFTWARE	
SEPCTRUM	86
DRAGON	90
AMSTRAD	91
NEWBRAIN	92
COMMODORE	93
TI 99/4A	94
ORIC-ATMOS	96
BBC	98
ATARI	102
LYNX	104
TRS-80	107
SPECTRAVIDEO	109

ΙΔΙΟΚΤΗΣΙΑ: COMPUPRESS Ε.Π.Ε.

ΕΚΔΟΤΗΣ: Νίκος Μανούσος

ΑΡΧΙΣΥΝΤΑΚΤΗΣ: Αλέξης Αργύρης

ΔΗΜΟΣΙΕΣ ΣΧΕΣΕΙΣ - ΔΙΑΦΗΜΙΣΗ: Βαγγέλης Παπαλιός

ΣΥΜΒΟΥΛΟΣ ΕΚΔΟΣΗΣ: Γρηγόρης Ζώρζος
ΕΠΙΣΤΗΜΟΝΙΚΟΣ ΣΥΜΒΟΥΛΟΣ: Αλέξανδρος Τομαράς

ΣΥΝΤΑΚΤΕΣ: Γιώργος Θανάπουλος, Πάνος Καραγιώργης, Τέλης Λιβανίδης, Γιάννης Σγουροβασιάκης, Δημήτρης Τσουροπλής, Σπύρος Κωνσταντινίδης, Νίκος Τσουάνας, Βαγγέλης Κούκης.

ΣΥΝΕΡΓΑΤΕΣ: Βασίλης Κούρεντας, Χρήστος Κυριακός, Δημήτρης Κυτάνιας, Τάσος Ανθουλιός, Έκτωρ Χαράλαμπος.

ΕΚΤΑΚΤΟΙ ΣΥΝΕΡΓΑΤΕΣ: Παντελής Χελιώτης, Αλέκος Αθανασιάδης, Βαγγέλης Σπυριδάκης,

Ματθαίος Μηνδρινός, Παναγιώτης Κούβαράκης

ΥΠΕΥΘΥΝΟΣ ΠΑΡΑΓΩΓΗΣ:

Αλέκος Καραγιάννης.

ΚΑΛΛΙΤΕΧΝΙΚΗ ΕΠΙΜΕΛΕΙΑ: Δέσπρινα Σακκή, Ιωάννα Μάλεση, Βιβή Κούραση, Σταύρος Κούλας.

ΕΠΙΜΕΛΕΙΑ ΕΞΩΦΥΛΛΟΥ:

Έκτωρ Χαράλαμπος.

ΦΩΤΟΓΡΑΦΙΣΗ ΕΞΩΦΥΛΛΟΥ:

Μενέλαος Μελετζής.

ΦΩΤΟΓΡΑΦΙΕΣ: Κώστας Κωστόπουλος.

ΑΝΤΙΠΑΡΑΒΟΛΗ - ΔΙΟΡΘΩΣΗ:

Γιώργος Κοροπούλης, Ντίνα Βατούση.

ΛΟΓΙΣΤΗΡΙΟ: Χρύσα Παντελαίου

ΩΡΕΣ ΓΡΑΦΕΙΟΥ: 9.00-13.00 καθημερινώς

ΤΗΛΕΦΩΝΑ: 3644685-6, 3601761

ΓΡΑΜΜΑΤΕΙΑ: Κική Μελετζή

ΓΡΑΜΜΑΤΕΙΑ ΣΥΝΤΑΞΗΣ: Δήμητρα Παπαγιαννακοπούλου

ΔΙΑΚΙΝΗΣΗ ΤΕΥΧΩΝ: Ρούλα Πανταζή

PIXEL: Διμηνιαίο Περιοδικό για home micros
ΥΠΕΥΘΥΝΟΣ ΣΥΜΦΩΝΑ ΜΕ ΤΟ ΝΟΜΟ: Νίκος Μανούσος, 25ης Μαρτίου 27, Χολαρχός
ΦΩΤΟΣΤΟΙΧΕΙΟΘΕΣΙΑ: Καταγράμμα, Μύρων Παπουτσάκης.

ΔΙΑΧΩΡΙΣΜΟΙ ΤΕΤΡΑΧΡΩΜΙΩΝ: Κώστας Αδάμ
ΑΝΑΠΑΡΑΓΩΓΗ ΜΑΥΡΟΑΣΠΡΩΝ / ΜΟΝΤΑΖ: Λάκης Μαστραντώνης

ΕΚΤΥΠΩΣΗ/ΒΙΒΛΙΟΔΕΣΙΑ: Χαϊδεμένος ΑΕΒΕ
ΣΥΝΔΡΟΜΕΣ ΕΤΗΣΙΕΣ ΕΣΩΤΕΡΙΚΟΥ (12 τεύχη): 1.800 δρχ., Τράπεζες-Οργανισμοί-Εταιρίες-Ν.Π.Δ.Δ.: 3.500 δρχ., Αμερική: 3.200 δρχ., Κύπρος: 2.800 δρχ.

ΕΠΙΤΑΓΕΣ: Περιοδικό **PIXEL**, Μπόταση 9, 106 82 - Αθήνα

Επιτέλους ! το Ελληνικό Software ...ενηλικιώνεται !

micro·ΓΡΑΜΜΑ

Ένα πλήρες και ευέλικτο πρόγραμμα
για επεξεργασία κειμένου στον SPECTRUM 48K

Πραγματικά απαραίτητο, αν έχετε Spectrum και οποιοδήποτε συμβατό με αυτόν εκτύπωτή.

Τι δυνατότητες έχει ; Απίθανο να τις φανταστείτε,
γιατί ξεπερνάνε τις φυσιολογικές δυνατότητες του hardware!

Για να πεισθείτε, διαβάστε ένα περιληπτικό κατάλογο από τις δυνατότητες του προγράμματος, που είναι ταχύτατο γιατί είναι ολόκληρο σε κώδικα μηχανής.

■ Χειρίζεται δύο αλφάβητα ταυτόχρονα (ελληνικό μονοτονικό & λατινικό) με πάνω από 180 διαφορετικά γράμματα & σύμβολα.

παράδειγμα : § 1.3. $ds = \pm \sqrt{dx^2 + dy^2} \Rightarrow s = \int_a^b ds = \dots$ (6 περίπτωση

■ Χωράει κείμενο πάνω από 30.000 χαρακτήρες (δηλαδή πάνω από οκτώ σελίδες A4).

■ Τυπώνει ευανάγνωστα το κείμενο σε κοινό μικρό printer συμβατό με τον Spectrum, με κανονικά ή διπλού ύψους γράμματα, σε αραιές ή εφαιπόμενες γραμμές, των 32 χαρακτήρων (διστηρή σελίδα) ή σε γραμμές 64 ΚΑΝΟΝΙΚΟΥ ΜΕΓΕΘΟΥΣ ΧΑΡΑΚΤΗΡΩΝ !!

■ Έχει συνολικά 40 εντολές από τις οποίες οι 11 είναι για κίνηση του δείκτη (cursor) και του παραθύρου κειμένου.

■ Έχει αυτόματο καθάρισμα (wgarage) & φορμάρισμα του κειμένου.

■ Και φυσικά σας δίνει τη δυνατότητα για εύκολες διορθώσεις, προσθήκες & σβησίματα στο κείμενο.

■ Υπάρχουν ακόμα και εντολές για έρευνα ή αντικατάσταση λέξης και άλλες εντολές για μεταφορά παραγράφων & αναδιάταξη του κειμένου!

■ Αποθηκεύει κείμενα σε κασέτα-με τίτλους έως 31 χαρακτήρες- που μπορεί αργότερα να τα διαβάσει επιλεκτικά, ή ακόμα και να τα ενώσει σε ένα.

■ Δείχνει συνέχεια στις πληροφοριακές γραμμές τον μετρητή γραμμών & πολλές άλλες πληροφορίες. Επίσης υπάρχουν πρόχειρες σε κάθε περίπτωση, σελίδες οδηγίων με κατάλογο αντιστοιχιών πλήκτρων και εντολών.

και βέβαια,

η διαφήμιση αυτή, γράφτηκε ΟΛΟΚΛΗΡΗ με το micro·ΓΡΑΜΜΑ



Διατίθεται με αναλυτικές οδηγίες χρήσης μόνο 1500δρχ.

Κεντρική Διάθεση : PLOT 1

Ακαδημίας & Βεμιστοκλέους 23'-25

3621645

Ένα πρόγραμμα
από τις micro-ΙΔΕΕΣ

ΤΑ ΝΕΑ ΤΟΥ PIXEL

ΣΚΟΤΕΙΝΕΣ ΥΠΟΘΕΣΕΙΣ...

Όπως πάντοτε κατά την ώρα εργασίας ο αρχισυντάκτης του PIXEL κοιμόταν μακάρια (ψέματα, έβλεπε εφιάλτες, ότι καθυστερεί το τεύχος, κ.λπ.). Ξαφνικά, χτυπάει το τηλέφωνο. Ήταν μια περίεργη υπόκωφη φωνή που έμοιαζε να έρχεται από μακριά.

- Είσαι του PIXEL,
- Ναι ποιός είναι;
- Δεν έχει σημασία... Ξέρεις τον Spectrum;
- Ναι.
- Έχω μια πληροφορία γι' αυτόν, πόσα δίνεις;
- Για μια πληροφορία; Τίποτα.
- Έχω και μηχανήμα να σου δείξω.
- Δεν ενδιαφέρομαι.
- Spectrum.
- Δεν ενδιαφέρομαι.
- Τον νέο Spectrum.
- Τον QL; Δεν ενδιαφέρομαι.
- Όχι, μιλάω για τον καινούριο Spectrum.
- Ποιόν καινούριο Spectrum;
- Ε, αυτή είναι η πληροφορία.

Το ίδιο βράδυ φορώντας καμπαρντίνα και μαύρη ρεπούμπλικα ο γενναίος δημοσιογράφος διέσχιζε τα σκοτεινά δρομάκια του Πειραιά. Η συμφωνία είχε κλείσει. Γωνία Νοταρά και Φιλελλήνων στο μπαρ «Μαύρος Γάτος» θα γινόταν το *review* του καινούριου μοντέλου της Sinclair.

Όταν έφτασε εκεί, ο δημοσιογράφος αντίκρισε έναν πανύψηλο τύπο, διασταύρωση παλαίστη με μποξέρ, να κλείνει αποφασιστικά την είσοδο.

- Ε, μπορώ να περάσω; Έχω ραντεβού για να κάνω *review* σε ένα καινούριο μηχανήμα.

--Ρε άντε από 'δω πέρα (σε σπασμένα ελληνικά).

- Μα αφού μου είπαν ότι...(ο τύπος άνοιξε τα χέρια του με εμφανή διάθεση να στραγγαλίσει τον λειτουργό της τέταρτης εξουσίας)... Καλά, Καλά, ... θες

ένα joystick;

Ο πελώριος πορτιέρης άνοιξε το χέρι του φιλύποπα. Ένα joystick με το ανάλογο interface, βγήκε από την εσωτερική τσέπη της καμπαρντίνας και τοποθετήθηκε στο χέρι που περίμενε. Ο νέος του ιδιοκτήτης το περιεργάστηκε προσεκτικά, το δάγκωσε για να δει αν είναι γνήσιο και μετά... χαμογέλασε φιλικά.

- Λοιπόν τελικά είσαι καλό παιδί. Πέρνα μέσα να σε κεράσω ένα ποτό. Και μίηκαν μέσα...

Όπως καταλαβαίνετε δεν πρόκειται βέβαια να γίνει περιγραφή, ούτε των θαμώνων, ούτε των συνθηκών κάτω από τις οποίες έγινε τελικά το τεστ, γιατί το κείμενο θα ενέπιπε στο νόμο περί ασέμων ή φθοροποιών γιά την νεολογία δημοσιευμάτων. Αρκεί να ειπωθεί ότι για να ολοκληρωθεί το τεστ, χρειάστηκε τελικά να δωροδοκηθούν διάφορα άτομα με δύο Microdrives, έξι μικροκασέτες, ένα light-pen με το αντίστοιχο πρόγραμμα, 96 (ναι, ενενήντα-έξι) κασέτες με διάφορα παιχνίδια, και 3 μεγάλες έγχρωμες φωτογραφίες του αρχισυντάκτη του περιοδικού με ιδόχειρη αφιέρωση (η καμπαρντίνα είχε μεγάλες τσέπες...). Όχι τίποτα άλλο, αλλά να μη νομίζετε ότι τα τεστ που διαβάζετε καθισμένοι στο ζεστό σας σπιτάκι είναι εύκολη υπόθεση...

Αλλά καιρός ν' αφήσουμε την πλάκα και να δούμε τα πράγματα κάπως πιο σοβαρά.

Όπως θα καταλάβατε ήδη από το εξώφυλλο, ο Clive Sinclair κατάφερε για μια ακόμα φορά να κάνει την παγκόσμια αγορά να μην μπορεί παρά να ασχοληθεί μαζί του. Στην συγκεκριμένη περίπτωση δεν έχουμε να κάνουμε με μια τεχνολογική καινοτομία, όπως χαρακτηρίστηκαν

τα προηγούμενα μοντέλα του, αλλά με ένα παλιό και καθιερωμένο, τον ZX Spectrum, με ανανεωμένη εξωτερική εμφάνιση. Μια και έρχονται Χριστούγεννα - πράγμα καθόλου τυχαίο (ο νόων νοείτω...)- θα μπορούσε κανείς να πει ότι το δώρο του «θείου» Clive για την περίπτωση δεν είναι παρά ένας Spectrum με φανταχτερό περιτύλιγμα... Περισσότερα όμως για τον Plus και τις δυνατότητές του θα βρείτε στο τεστ που δημοσιεύουμε μέσα στο περιοδικό. Αυτό που μένει να τονίσουμε αφορά το ίδιο το PIXEL.

Το τεστ αυτό είναι Αποκλειστικότητα. Θα πείτε και τι έγινε... σας έχουμε συνηθίσει σε κάτι τέτοια. Το τεστ αυτό όμως είναι μια Παγκόσμια Αποκλειστικότητα, πράγμα που ξεπερνάει ακόμα και το δικό μας μέτρο (ναι, είμαστε συγκλονισμένοι...). Δεν πρόκειται βέβαια να σας αναγκάσουμε να υποστέμπελογιδρία του τύπου: «Στις επάλξεις του αγώνα... πάντα στο πλευρό του αναγνώστη ... είμαστε φανταστικοί ...» και διάφορα άλλα που συνηθίζονται σε τέτοιες στιγμές και ιδιαίτερα στη χώρα μας. Το τι κάνουμε μόνο εσείς, οι αναγνώστες μας, είσατε κατάλληλοι για να κρίνετε.

Πέρα απ' όλα αυτά τα συνταρακτικά, το τεύχος που κρατάτε στα χέρια σας συνεχίζει κατά τα καθιερωμένα με μερικές μικροαλλαγές, που σας αφήνουμε για έκπληξη (ελπίζουμε ευχάριστη...).

Μέχρι τον άλλο μήνα, γειά σας.

Ο αρχισυντάκτης

ΣΚΑΚΙ ΚΑΙ ΘΕΑΜΑΤΑ...



Η φετινή Ολυμπιάδα Σκακιού, που όπως είναι γνωστό θα διεξαχθεί στη Θεσσαλονίκη από τις 18 Νοεμβρίου μέχρι τις αρχές Δεκεμβρίου, παρουσιάζει κάποιο ιδιαίτερο ενδιαφέρον για τους φίλους των υπολογιστών. Κι αυτό γιατί, όπως μάθαμε, η Σκακιστική Ομοσπονδία φαίνεται αποφασισμένη να μηχανογραφήσει... πολλαπλώς τους αγώνες. Έτσι, σύμφωνα με αξιόπιστες πηγές, πρόκειται να χρησιμοποιηθούν καμιά δεκαριά home-micros, που θ' αναλάβουν τη "ζωντανή αναμετάδοση" των παρτίδων, που θα συγκεντρώνουν κάθε μέρα το μεγαλύτερο ενδιαφέρον.

Πιο συγκεκριμένα, οι υπολογιστές αυτοί θα συνδεθούν με μεγάλες τηλεοράσεις, που θα τοποθετηθούν σε διάφορα σημεία του "αγωνιστικού χώρου", έτσι ώστε οι θεατές να μπορούν να βλέπουν τις κινήσεις των αντιπάλων και γενικότερα την από στιγμή σε στιγμή εξέλιξη της κάθε παρτίδας. Φυσικά δεν πρόκειται για "αναμετάδοση", αλλά για si-

mulation, μια και οι κινήσεις των παικτών θα πληκτρολογούνται στους υπολογιστές και αυτοί, μέσω του σχετικού software, θα εμφανίζουν στις οθόνες των τηλεοράσεων τις αντίστοιχες κινήσεις.

Από την άλλη μεριά, κάποιο μεγαλύτερο σύστημα (κατά πάσα πιθανότητα mini) θα χρησιμοποιηθεί για να γίνεται η επεξεργασία των αποτελεσμάτων ανά παρτίδα και ανά ομάδα, έτσι ώστε κάθε 20 λεπτά να εμφανίζονται σε διάφορα τερματικά ενημερωμένες οι αναλυτικές βαθμολογίες καθώς και κάποια στατιστικά στοιχεία.

Φαίνεται λοιπόν, ότι η φετινή Σκακιστική Ολυμπιάδα θα αποτελέσει και ένα τεστ για τις δυνατότητες της ελληνικής μηχανογράφησης. Σε μας δεν μένει παρά να ευχηθούμε να πραγματοποιηθούν με επιτυχία τα σχέδια της Σκακιστικής Ομοσπονδίας, έτσι ώστε οι υπολογιστές να αναδειχθούν για άλλη μια φορά "νικητές".

ΤΑ ΜΑΤΙΑ ΠΡΟΤΙΜΟΥΝ

ΤΙΣ ΚΑΜΠΥΛΕΣ

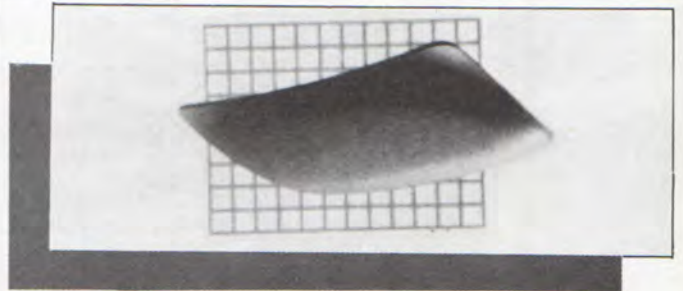

Όταν κανείς κοιτάει την οθόνη της τηλεόρασης ή του μόνιτορ προσπαθώντας να διακρίνει το διαστημόπλοιο του ή κάποιο χαρακτήρα και δεν βλέπει παρά τη φάτσα του να κάνει αγωνιώδεις γκριμάτσες, δεν αισθάνεται, όπως καταλαβαίνετε, και πολύ καλά... Για να αντιμετωπιστεί η κατάσταση αυτή επινοήθηκαν τα αντιθαμβωτικά φίλτρα που εξαφανίζουν το "καθρέφτισμα" και κάνουν τις όποιες πληροφορίες ευδιάκριτες κάτω από οποιοσδήποτε συνθήκες φωτισμού. Το κακό με τα μέχρι τώρα φίλτρα ήταν ότι έχουν επίπεδο σχήμα και σε μικρό, αλλά σημαντικό βαθμό αλλοιώνουν το είδωλο.

Το νέο φίλτρο που

σας παρουσιάζουμε ονομάζεται Romag CEAF και, πέρα απ'το ότι έχει καμπύλο σχήμα, που "αγκαλιάζει" την οθόνη, δεν είναι κατασκευασμένο από πλαστικό, αλλά από αλεπάλληλα πολύ λεπτά φύλλα γυαλιού. Έτσι επιτυγχάνεται όχι μόνο ευκρίνεια κατά μήκος ολόκληρης της οθόνης (και στα πλάγια), αλλά και μεγαλύτερη καθαρότητα των απεικονιζόμενων χρωμάτων.

Το Romag CEAF βγαίνει σε τρεις τύπους για οθόνες, 9", 12" και 14", αλλά γίνονται και ειδικές παραγγελίες. Για περισσότερες πληροφορίες απευθυνθείτε στην ROMAG, CEAF Dept. PCW, Blyadon on Tyne, Tyne & Wear NE 215SG, Tel. (091) 4145-524.

ΑΛΛΗ ΓΕΥΣΗ



Μετά τα μπλουζάκια, τα σηματάκια και τα παρεμφερή, να και κάτι για όσους θέλουν ακόμη και στον καφέ τους "γεύση από computer".

Πρόκειται για το φλυτζάνι που βλέπετε στη φωτογραφία, το οποίο, όταν είναι άδειο, εμφανίζει το μήνυμα: "Ο ειδικός εργάζεται", ενώ όταν είναι γεμάτο (το υγρό πρέπει να είναι ζεστό), εμφανίζει το μήνυμα: "Ο ειδικός κάνει

διάλειμμα". Τώρα βέβαια το γιατί θα πρέπει να πάρει κανείς ένα φλυτζάνι που καταδίδει αν εργάζεται κανείς ή όχι, είναι μια άλλη ιστορία.

Τα φλυτζάνια αυτά, που κατασκευάζονται από την Sweet Gum, 15490 N.W. 7th Ave, Miami, FL 33169, βγαίνουν σε τρεις εκδόσεις. Οι άλλες δύο, αντί για "ειδικός" γράφουν, η μια "προγραμματιστής" και η άλλη "κομπιουτερόπληκτος".

ΟΤΑΝ Ο ΥΠΟΛΟΓΙΣΤΗΣ

ΣΑΣ ΚΑΝΕΙ ΤΟ ΔΥΣΚΟΛΟ...



Το Bit Bangers, είναι το πρώτο επιθετικό όπλο εναντίον του υπολογιστή. Πρόκειται για ένα σφυρί εντυπωσιακού μεγέθους που, αν το έχετε δίπλα σας, σίγουρα ο υπολογιστής θα είναι πιο "επιφυλακτικός" και δεν θα σταματάει κάθε τόσο με μηνύματα του τύπου: ERROR IN LINE τάδε. Σε αντίθετη περίπτωση, μπορείτε να τον συνειδέτε. Χτυπήστε τον και μάλιστα με όλη σας τη δύναμη μέ-

χρι να "βάλει μυαλό"...

Δεν πρόκειται να το μετανιώσετε αργότερα, γιατί τα υλικά κατασκευής του σφυριού είναι τέτοια, ώστε ο υπολογιστής σας να βγαίνει σώος και αβλαβής από τις μικρές αυτές φιλονικίες, όσο βίαιες κι αν είναι. Οι ευέξαπτοι μπορούν να πάρουν πληροφορίες από την Silicon Valley, που κατασκευάζει το Bit Bangers, στο τηλέφωνο 32267-36086 των Βρυξελλών.

Η ΤΡΙΤΗ ΓΕΝΙΑ ΤΩΝ ΡΟΜΠΟΤ

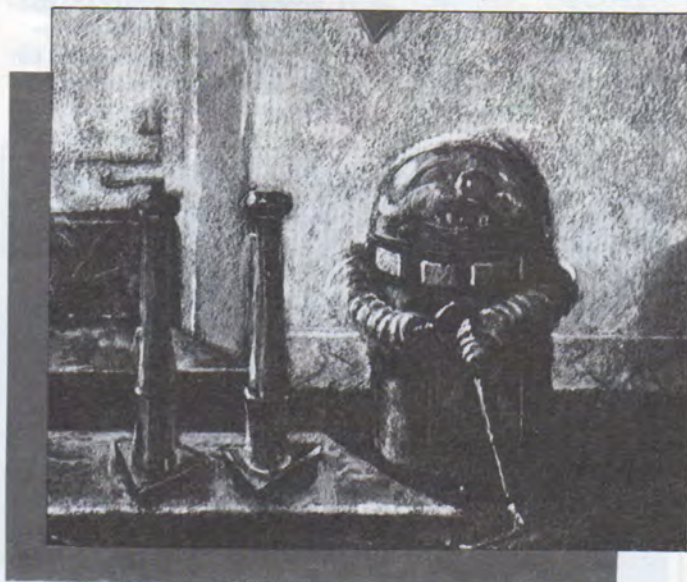

Η εξέλιξη των ρομπότ είναι στενά συνδεδεμένη με την εξέλιξη των ηλεκτρονικών υπολογιστών. Είναι λοιπόν πολύ φυσικό να κοιτάμε προς την επόμενη γενιά ρομπότ, καθώς φθάνουμε αισίως στην "πέμπτη γενιά" των ηλεκτρονικών υπολογιστών. Ας ρίξουμε όμως μια ματιά στην εξέλιξή τους.

Τα ρομπότ της "πρώτης γενιάς" δεν είναι τίποτα περισσότερο από έναν βραχίονα προγραμματισμένο να κάνει μια σειρά πολύ ειδικών και αυστηρά καθορισμένων κινήσεων. Έτυχαν ιδιαίτερης διάδοσης στην Ιαπωνία, όπου και υπάρχουν περισσότερες από διακόσιες εταιρίες που κατασκευάζουν γύρω στις 17.000 ρομπότ τον χρόνο.

Τα ρομπότ της "δεύτερης γενιάς" εκτός από τις δυνατότητες των προκατόχων τους μπορούν επιπλέον να αντιδρούν σε στοιχειώδεις μεταβολές του περιβάλλοντος. Όμως η "κοινωνική

ενσωμάτωσή τους καθώς και η ενσωμάτωσή τους στη ζωή της επιχείρησης παρουσιάζουν ακόμα αρκετές δυσκολίες. Και αυτό γιατί παρουσιάζουν αρκετές ελλείψεις στην "όραση", την "ακοή" και την "αφή".

Τα τελευταία χρόνια τόσο στην Ιαπωνία όσο και στις Ηνωμένες Πολιτείες έχουν γίνει μεγάλα βήματα προς την ανάπτυξη της "πέμπτης γενιάς" των υπολογιστών, που μπορεί να συνοψισθεί σε δύο λέξεις: "τεχνητή νοημοσύνη". Με δικαιολογημένη λοιπόν αισιοδοξία περιμένουμε να γίνουν πραγματικότητα και τα ρομπότ της "τρίτης γενιάς". Τα ρομπότ αυτά σχεδιάζονται να βλέπουν, να ακούν, να αγγίζουν, να μετακινούνται και γενικότερα να έχουν συναίσθηση του περιβάλλοντος που βρίσκονται και τη δυνατότητα να αντιδρούν στις μεταβολές του.

ελληνική και διεθνής αγορά

PLUS 4: Η ΝΕΑ ΓΕΝΙΑ ΤΗΣ COMMODORE

Η Commodore μοιράζεται σε αρκετά μεγάλο βαθμό τον τίτλο της Sinclair - "Βασίλισσα

Αξιοπαρατήρητες εδώ είναι η έξοδος για το κασετόφωνο, που δεν είναι συμβατή με τα προηγούμενα μοντέλα και σχεδιάστηκε για να συνεργάζεται αποκλειστικά με το καινούριο κασετόφωνο 1531 Datasette,



των home-micros" - και κατά συνέπεια η αναγγελία ενός καινούριου μηχανήματος από την εταιρία δεν είναι είδηση που μπορεί να περάσει απαρατήρητη. Το νέο της μοντέλο, το Plus 4, έρχεται να πάρει τη θέση του πολύ επιτυχημένου Commodore-64, σαν "αιχμή" της εταιρίας, με κύριο αντίπαλο, όπως άλλωστε φαίνεται και από τα χαρακτηριστικά του, τον QL της Sinclair. Ας τον δούμε όμως από κοντά.

Ο Plus 4 είναι εξαιρετικά μικροκαμωμένος. Διαθέτει πλήρες πληκτρολόγιο τύπου γραφομηχανής, 4 προγραμματιζόμενα πλήκτρα και 4 βελόνια που κατευθύνουν την κίνηση του δρομέα. Στο πλάι και πίσω βρίσκουμε διακόπτη ON/OFF, ένα κουμπί για RESET, έξοδο για T.V. και μόνιτορ, 2 υποδοχές για joysticks, σειριακή θύρα, θύρα I/O, υποδοχή για cartridge, και την υποδοχή για το κασετόφωνο.

και οι υποδοχές για joysticks, που κι αυτές ξεφεύγουν απ'τα καθιερωμένα στάνταρ. Στην σειριακή θύρα συνδέεται το παλιό disk-drive της εταιρίας, το 1541, αλλά και το καινούριο 1542, που έρχεται να το αντικαταστήσει. Στην υποδοχή για cartridge μπορεί επίσης να συνδεθεί το SFD-481, ένα disk-drive εντελώς διαφορετικής σχεδίασης, που είναι 12 φορές ταχύτερο από τον πρόγονό του, το 1541.

Στο εσωτερικό του Plus 4 βασιλεύει ο επεξεργαστής 7501 (παρόμοιος με τον 6502), που τρέχει με ταχύτητα μεταξύ 0.89 και 1.76 MHz (εξαρτάται από την ποσότητα κειμένου και γραφικών που βρίσκεται στην οθόνη). Η CPU συνοδεύεται από 64K RAM και 32K ROM, που περιέχουν την Basic 3.5 και 20K που συνθέτουν το ενσωματωμένο software του υπολογιστή.

Χαρακτηριστικό της καινούριας Basic είναι

οι ισχυρές εντολές για graphics (τέλος πια με τα POKE), τα 121 χρώματα, που μπορούν να συνυπάρχουν στην οθόνη, η υψηλή ανάλυση 320x200, καθώς και το ενσωματωμένο πρόγραμμα μόνιτορ για διευκόλυνση όσων προγραμματίζουν σε γλώσσα μηχανής.

Η επιτυχία όμως του Plus 4 θα εξαρτηθεί άμεσα απ'το ενσωματωμένο software, που ονομάζεται 3-Plus-1 και αποτελείται από ένα πρόγραμμα επεξεργασίας κειμένου, ένα spread sheet και μια βάση πληροφοριών. Όλα αυτά συνοδεύονται από μια ρουτίνα παραγωγής γραφικών παραστάσεων (bar-chart), που αναλαμβάνει τη γραφική απεικόνιση των στοιχείων που βρίσκονται στα άλλα τρία προγράμματα.

Κύρια προτερήματα των προγραμμάτων που συνθέτουν το 3-Plus-1 είναι το γεγονός ότι μπορούν απλά και γρήγορα να ανταλλάσσουν πληροφορίες, καθώς και το ότι βρίσκονται στην ROM και κατά συνέπεια είναι ανά πάσα στιγμή διαθέσιμα.

Βλέπουμε λοιπόν πως πρόκειται για ένα μηχανήμα που απηχεί σε μεγάλο βαθμό τις νέες αντιλήψεις περί του πώς πρέπει να είναι ένα ικανοποιητικό home-micro. Για περισσότερες πληροφορίες, ας κάνουμε λίγη υπομονή, μια και επίκειται η άφιξή του στη χώρα μας.

ΥΠΟΛΟΓΙΣΤΕΣ ΚΑΙ ΣΤΟ ΔΗΜΟΤΙΚΟ!

Στο δημοτικό σχολείο "Άγιος Διονύσιος", που βρίσκεται στην Πεύκη, φαίνεται ότι γίνονται σημαντικές

προσπάθειες για να ακολουθήσουν οι σχολικές τάξεις τα "τεχνολογικά" μηνύματα των καιρών.

Συγκεκριμένα, μετά από μια επίδειξη που έγινε, ο Σύλλογος Γονέων του σχολείου αποφάσισε να καταβάλει τα αναγκαία χρήματα ώστε να αγοραστούν micro που θα βοηθήσουν τα παιδιά τόσο στα κανονικά μαθήματα του σχολείου, όσο και στο να γνωρίσουν από πρώτο χέρι τους μικροϋπολογιστές και τη λειτουργία τους.

Η τοποθέτηση των υπολογιστών στο δημοτικό σχολείο, ήταν αποτέλεσμα της προσπάθειας που άρχισε από τον μαθηματικό και χομπίστα Σταύρο Αντωνιάδη (πατέρα μαθήτριας του σχολείου) και ολοκληρώθηκε με τη βοήθεια του "Magnet Computer Shop".

Το "Magnet", που συμμετέχει σε κάθε προσπάθεια που γίνεται για την καθιέρωση των κομπιούτερ στην εκπαίδευση, πρόσφερε για το σκοπό αυτό, σε τιμή κόστους, 5 Spectrum 48K και 5 Monitor Sanyo.

Οι άνθρωποί του, που είναι εκπαιδευτικοί, έχουν εισαγάγει και διαθέτουν εκπαιδευτικό software για όλα τα μαθήματα, ενώ παράλληλα διαθέτουν και τα προγράμματα για δημοτικά σχολεία που έχει γράψει ο κ. Σταύρος Αντωνιάδης, ελπίζοντας έτσι ότι θα βοηθήσουν να συμπληρωθεί το κενό που υπάρχει στο χώρο της εκπαίδευσης με υπολογιστές στα σχολεία.

Για περισσότερες πληροφορίες, μπορείτε να απευθυνθείτε στο δημοτικό σχολείο "Άγιος Διονύσιος", Π. Ράλλη 2. Τηλ. 8023-020, ή στο "Magnet Computer", Κηφισίας 263, Κηφισιά, τηλ. 6816.926, 6810.214.

ΣΤΑ ΒΗΜΑΤΑ ΤΟΥ ΜΕΓΑΛΟΥ ΑΔΕΛΦΟΥ

επόμενα δυο περιφερειακά, PLUS-2 και PLUS-3, προβλέπεται ότι θα έρθουν σε δύο και τέσσε-



Όταν η Acorn παρουσίασε τον Electron στην παγκόσμια αγορά, δήλωσε ότι "σύντομα" θα βάλει σε κυκλοφορία όλα τα απαραίτητα περιφερειακά, ώστε ο "μικρός" να μην έχει τίποτα να ζηλέψει απ'τον "μεγάλο" τον BBC. Επειδή λοιπόν αυτό το "σύντομα" το ακούμε πάντα, αλλά σπάνια το βλέπουμε να εφαρμόζεται, αντιμετωπίσαμε την όλη υπόθεση με αρκετό σκεπτικισμό.

Να όμως που τόσο η Acorn όσο και η ΑΞΑΡΛΗΣ Α.Ε (αντιπρόσωπος στην Ελλάδα) βάλθηκαν να μας διαψεύσουν. Το PLUS-1 έχει ήδη έρθει στη χώρα μας και παρουσιάζεται στην "ΘΟΝΗ" του PIXEL. Τα

ρις μήνες αντίστοιχα. Ας τα δούμε λίγο πιο αναλυτικά.

Το PLUS-1 καταρχήν δίνει στον Electron δυνατότητες, που θα μπορούσαμε να χαρακτηρίσουμε σαν άμεσα απαραίτητες, δηλαδή συνεργασία με εκτυπωτή, σύνδεση με joysticks και υποδοχή για προσθήκη ROM cartridges. Η θύρα για τον εκτυπωτή είναι παράλληλη (τύπου centronics) και πλήρως συμβιβαστή με την BBC BASIC. Υπάρχουν δύο υποδοχές για joysticks, οι οποίες στην ουσία δεν είναι παρά θύρες μετατροπής αναλογικών σημάτων σε ψηφιακά (A/D). Στις υποδοχές (2) για εξωτερική ROM τέλος, μπορούμε να συνδέ-

σουμε διάφορα προγράμματα που έχει ετοιμάσει η Acorn, όπως παιχνίδια ή και πιο σοβαρές εφαρμογές σαν την επεξεργασία κειμένου.

Το PLUS-2, στη συνέχεια, είναι αφιερωμένο στο θέμα της συνεργασίας του υπολογιστή με μονάδες δίσκων. Αποτελείται συγκεκριμένα από το σύστημα δισκετών της Sony με διαστάσεις δισκέτας 3", καθώς και το σχετικό interface. Το PLUS-3, τέλος, είναι αφιερωμένο στις επικοινωνίες και πιο συγκεκριμένα στο να δώσει στον Electron δυνατότητα πρόσβασης στο Econet.

Αξίζει να σημειωθεί ότι εδώ αναφέραμε μόνο τις βασικές δυνατότητες, που θα δίνουν τα interface στο micro, γιατί το καθένα απ'αυτά πέρα από τη βασική του λειτουργία θα έχει και κάποια "έξτρα", τα οποία θα μάθουμε όταν έρθουν στην χώρα μας. Και κάτι τελευταίο. Μέσω των τριών αυτών interface ο Electron θα γίνει μεν τελικά σχεδόν ισοτιμος με τον BBC, αλλά αυτό θα επιτευχθεί με οικονομική θυσία από την πλευρά του χρήστη αρκετά υψηλότερη από την τιμή αγοράς του BBC.

ΚΑΙ ΚΟΜΠΙΟΥΤΕΡΣ ΣΤΗΝ ΕΚΘΕΣΗ «MULTI INDEX»

"MULTI INDEX" είναι μια καθιερωμένη έκθεση στον ελληνικό χώρο, που πραγματοποιείται κάθε χρόνο. Για φέτος η έκθεση θα γίνει στο κτίριο του Ο.Λ.Π. στον Πειραιά από τις 8 μέχρι τις 14 Νοεμβρίου.

"MULTI INDEX" εί-

ναι η γενική ονομασία των εξειδικευμένων εκθέσεων, INDEX Μηχανολογικού Ξοπλισμού, INDEX-F Μηχανημάτων Επεξεργασίας Τροφίμων, INDEX-EL Ηλεκτρολογικού και Ηλεκτρονικού Εξοπλισμού και INDEX Computers.

Στη φετινή "MULTI INDEX", όπως μας είπαν οι διοργανωτές της, τα κομπιούτερ θα εκτεθούν σε ξεχωριστό τμήμα. Έτσι οι ενδιαφερόμενοι επισκέπτες θα μπορούν να δουν και να ενημερωθούν γύρω από τα νέα προγράμματα και μηχανήματα, αφού πολλοί αντιπρόσωποι προβλέπεται να συμμετάσχουν στη φετινή διοργάνωση. Το "PIXEL" και το "COMPUTER ΓΙΑ ΟΛΟΥΣ" θα συμμετάσχουν και φέτος με ξεχωριστό περίπτερο.

Έτσι οι επισκέπτες αναγνώστες μας θα έχουν την ευκαιρία να προμηθευτούν παλιά τεύχη και να συζητήσουν με συνεργάτες των δύο περιοδικών.

Η «ΕΛΚΑΤ» ΠΙΟ ΨΗΛΑ...

Η "ΕΛΚΑΤ Α.Ε." είναι, όπως όλοι ξέρουμε, η αντιπροσωπία, στη χώρα μας, των μηχανημάτων της ATARI. Για να μπορέσει λοιπόν η εταιρία να εξυπηρετήσει καλύτερα τους πελάτες της που δεν βρίσκονται κοντά στην Αθήνα, άνοιξε νέα γραφεία με έδρα τη Θεσσαλονίκη.

Οι φίλοι των μηχανημάτων της ATARI που βρίσκονται στη Βόρεια Ελλάδα μπορούν λοιπόν στο εξής να δουν τα νέα μοντέλα, όπως ο ATA I 600 XL, και να πάρουν οποιαδήποτε πληροφορία από τη διεύθυνση Β. Γεωργίου 7, τηλ. 831-302.

ελληνική και διεθνής αγορά

ENTERPRISE: ENA «ΟΝΟΜΑ» ΠΟΥ ΥΠΟΣΧΕΤΑΙ ΠΟΛΛΑ

Όσοι μπορείτε να παρακολουθήσετε τον ξένο Τύπο για micro (έχετε δηλαδή τα αναγκαία χρήματα και γνωρίζετε στοιχειωδώς τη γλώσσα θα μάθατε ίσως, εκεί γύρω στον Φεβρουάριο του '84, για ένα καινούριο μηχάνημα που κατασκεύασε η Intelligent Software Ltd και το οποίο επρόκειτο - τότε - να διαλύσει τους πάντες και τα πάντα... Το όνομά του ήταν "Σαμουράι".

Μετά από λίγο καιρό, κατά τον οποίο αποδείχθηκε ότι η ουσιαστική παραγωγή του θα καθυστερούσε "λιγάκι", αναγκάστηκε να αλλάξει όνομα, μια και αυτό που είχε ήταν ήδη καταχωρημένο, και ονομάστηκε "Elan". Πέρασε λίγος καιρός ακόμα - η παραγωγή εξακολουθούσε να καθυστερεί - και άλλαξε για μια ακόμα φορά όνομα, για τους ίδιους λόγους. Ο νέος τίτλος ήταν "Flan" (έχετε δει τα ρολόγια SETKO;).

Τώρα λοιπόν που έχουν περάσει 9 περίπου μήνες από την αναγγελία του μηχανήματος (ούτε ο QL να ήταν) μοιάζει να μπήκαν τα πράγματα στην τελική τους ευθεία. Ο...Enterprise - έτσι θα λέγεται "τελικά" το μηχάνημα - παρουσιάστηκε στο PCW Show στην Αγγλία με "σάρκα και οστά" και υπόσχεται να μας δώσει όλα όσα μας αρνήθηκαν τα micro, που έχουν κυκλοφορήσει μέχρι τώρα... Τα χαρακτηριστικά του είναι τα παρακάτω.

Καταρχήν το εξωτερικό: Ο Enterprise διαθέτει 64 χρωματιστά πλήκτρα τύπου γραφομηχανής, 8 προγραμματιζό-

μενα (για 16 λειτουργίες) και ενσωματωμένο joystick. Από πίσω βρίσκονται έξοδοι για σύνδεση του υπολογιστή με κοινή T.V. και μόνιτορ (RGB), δύο κασετόφωνα (remote control) και δύο joysticks (πέρα από αυτό που είναι ενσωματωμένο).

Υπάρχουν επίσης

γραμματισμό, καθώς και ειδικές εντολές για τα graphics και τον ήχο. Για τη δημιουργία των τελευταίων, υπεύθυνα είναι δύο chips, ο "Nick" και ο "Dave" (έτσι πρέπει να ονομάζονταν οι δημιουργοί τους). Μέσω του πρώτου μπορούμε να έχουμε κείμενο 50 γραμμών και 84



μια σειριακή (RS-423) και μια παράλληλη (τύπου Centronics) θύρα, μια υποδοχή για cartridges (έως 64K), μια θύρα γενικής χρήσης (θα χρησιμοποιηθεί για σύνδεση του Enterprise με μονάδες δισκετών των 3½"), μια υποδοχή για σύνδεση μέχρι 32 υπολογιστών σε δίκτυο και τέλος ένα μεγάλο κόκκινο κουμπί για RESET.

Στο εσωτερικό βασιλεύει ένας παλιός γνώριμος, ο επεξεργαστής Z-80 στα 4 MHz: Μαζί του είναι 64K RAM ή 128K ανάλογα με το μοντέλο (ο Enterprise κυκλοφορεί σε δύο τύπους), καθώς και 32K ROM. Η συνολική μνήμη μπορεί να επεκταθεί μέχρι τα 4 MB (καλό ε;).

Μέσα στη ROM βρίσκεται η BASIC του υπολογιστή, που είναι μια έκδοση της στάνταρ Basic, εμπλουτισμένη όμως με εντολές που συντίθενται στον δομημένο προ-

στηλών, ενώ η ανάλυση μπορεί να φτάσει τα 672x512 pixels.

Από πλευράς χρωμάτων, ο Enterprise μπορεί εύκολα να εμφανίσει συγχρόνως στην οθόνη έως...256, μέσω ειδικών εντολών. Όσον αφορά τον ήχο, το chip "Dave" μας προσφέρει 4 κανάλια με ανεξάρτητο έλεγχο έντασης για καθένα, που μπορούν να δώσουν μέχρι 8 οκτάβες. Υπάρχουν ειδικές εντολές envelope για έλεγχο της έντασης και της συχνότητας του ήχου σε κάθε κανάλι.

Και τώρα το καλύτερο. Ο Enterprise περιέχει ενσωματωμένο ένα πρόγραμμα...επεξεργασίας κειμένου. Διαθέτει όλες τις καθιερωμένες εντολές για εργασίες όπως κεντράρισμα, μετακίνηση λέξεων ή παραγράφων, ανεύρεση/αντικατάσταση λέξεων κλπ.

Όταν η επεξεργασία τελειώσει, το κείμενο μπορεί να φυλαχθεί σε

κασέτα ή να εκτυπωθεί. Το λειτουργικό σύστημα του υπολογιστή τέλος, είναι ιδιαίτερα ευέλικτο, αφού προσφέρει χειρισμό μνήμης μέχρι 4 MB και ανεξαρτησία από τα περιφερειακά που χρησιμοποιούνται κάθε φορά, μια και εργάζεται με κανάλια. Αν, για παράδειγμα, έχουμε ένα πρόγραμμα που χρησιμοποιεί συχνά κασετόφωνο, μπορούμε να το χρησιμοποιήσουμε και με σύστημα δισκετών, χωρίς καμιά μετατροπή.

Για περισσότερες πληροφορίες, θα πρέπει να κάνουμε όλοι υπομονή, μέχρι να εμφανιστεί το πρώτο μηχάνημα στη χώρα μας.

ΥΠΟΛΟΓΙΣΤΕΣ ΚΑΙ ΕΚΠΑΙΔΕΥΣΗ

Μια πολύ καλή σειρά προγραμμάτων παρουσιάστηκε πρόσφατα από την εταιρία "ΚΟΛΙΟΠΟΥΛΟΣ ELECTRONICS ΕΠΕ" (τηλ. 8238-100). Τα προγράμματα ανήκουν στο χώρο της εκπαίδευσης και χωρίζονται σε δύο μεγάλες κατηγορίες.

Η πρώτη κατηγορία αναφέρεται στην οργάνωση του Σχολείου και περιλαμβάνει τα παρακάτω προγράμματα: Λογιστήριο - Παρακολούθηση δελτίων μαθητών - Βαθμολογία - Εκτύπωση ελέγχων - Έκδοση αποτελεσμάτων - Εκτύπωση ενδεικτικών και απολυτηρίων.

Η δεύτερη κατηγορία αναφέρεται στην Εκπαίδευση και περιλαμβάνει τα παρακάτω προγράμματα:

α) Προγράμματα για να διοργανώσει ο καθηγητής κάποιο τεστ ή διαγωνισμό.

β) Προγράμματα για να βοηθηθεί ο καθηγητής κατά τη διάρκεια της

το club όλων των Ελλήνων!

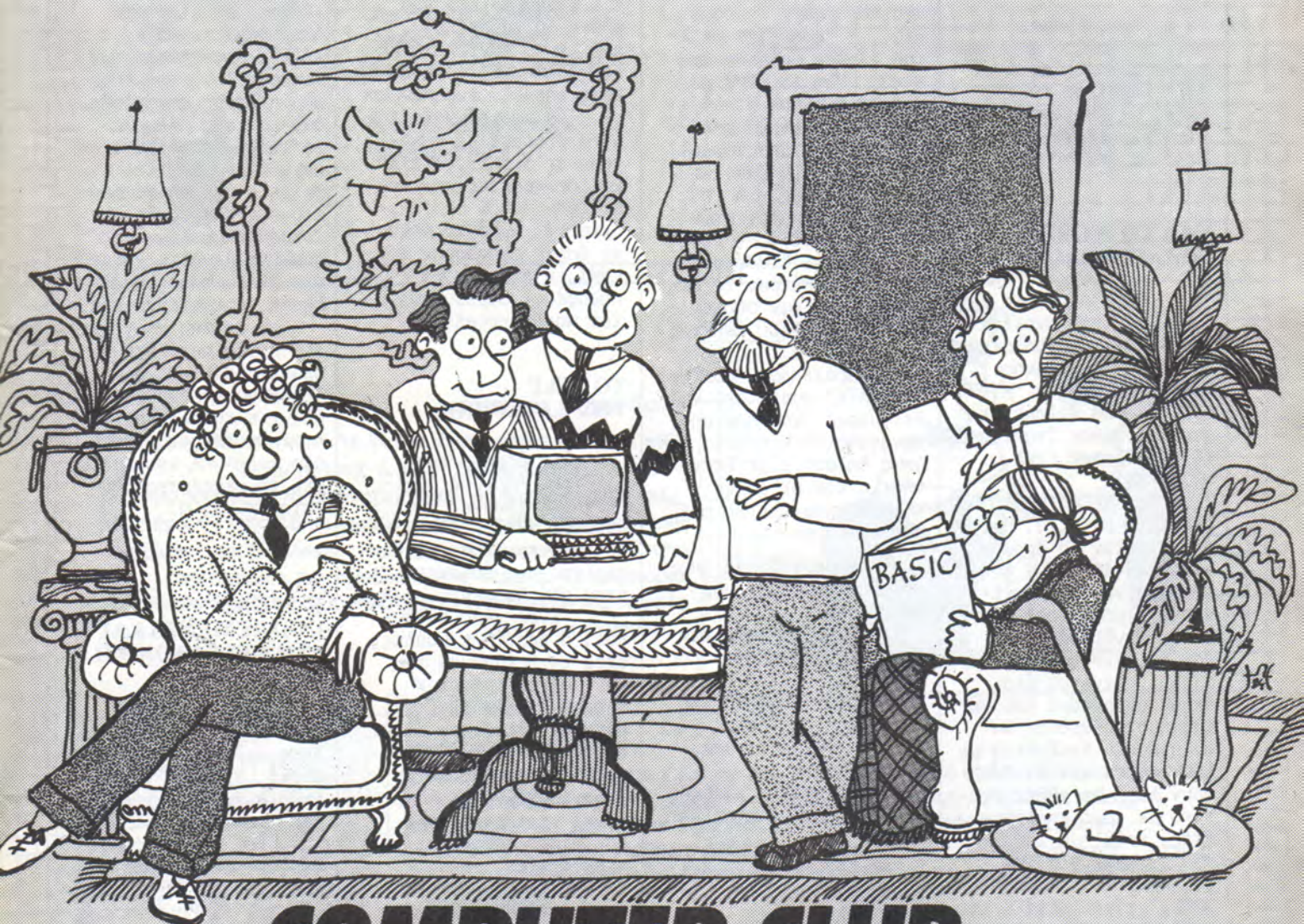

COMPUTER CLUB

ΑΘΗΝΑ
COMPUTER CLUB
ΜΠΕΝΑΚΗ & ΚΩΛΕΤΤΗ 15
ΤΗΛ. 3637442

ΘΕΣΣΑΛΟΝΙΚΗ
THESSALONIKI COMPUTER CLUB
ΔΗΜ. ΓΟΥΝΑΡΗ 60
ΤΗΛ. 2142228

ΚΟΡΙΝΘΟΣ
COMPUTER CLUB ΚΟΡΙΝΘΟΥ
ΑΠ. ΠΑΥΛΟΥ 28
ΤΗΛ. 29026/29508

διδασκαλίας (γραφήματα-υπολογισμός συστημάτων, εξισώσεων-εξομοίωση πειραμάτων Φυσικής, Χημείας-Αρχεία για την Ιστορία της Γραμματικής κλπ.).

γ) Προγράμματα για την εκπαίδευση του μαθητή (ο υπολογιστής κατασκευάζει κάποιο πρόβλημα και το θέτει προς λύση στον μαθητή ελέγχοντας τον κάθε στιγμή).

δ) Προγράμματα οργάνωσης αρχείων βιβλιοθήκης.

Όπως βλέπετε λοιπόν, το πακέτο αυτό των προγραμμάτων "αγκαλιάζει" ολόκληρο το σχολείο. Οι ενδιαφερόμενοι για "ηλεκτρονικές σπουδές" ας σπεύσουν...

«MICRO WORLD»: ΜΕ ΠΟΛΛΕΣ ΦΙΛΟΔΟΞΙΕΣ

Ένα καινούριο Computer Shop άνοιξε, κυριολεκτικά μέσα στην "καρδιά" της Αθήνας. Πρόκειται για το "MICRO WORLD", που βρίσκεται στη διεύθυνση Σταδίου 10 και Ομήρου (τηλ. 3234-743).

Το "MICRO WORLD" δεν έχει βιτρίνα. Βρίσκεται στον 4ο όροφο (γραφείο 406), με αποτέλεσμα να το επισκέπτονται μόνο όσοι πραγματικά ενδιαφέρονται και όχι περίεργοι περαστικοί. Δίνεται έτσι στους ανθρώπους του καταστήματος χρόνος να συζητήσουν διεξοδικά με τον πελάτη και να δώσουν λύση σε κάθε, σχετικό με τους υπολογιστές, πρόβλημά του.

Η εμπειρία των στελεχών του "MICRO WORLD" είναι μεγάλη και καλύπτει τους χώρους της εκπαίδευσης, της οργάνωσης γραφείου, καθώς και της μηχανογράφησης μικρών και μεγάλων οργανισμών.

Στο "MICRO WORLD" θα βρείτε μια πραγματικά πλούσια γκάμα από υπολογιστές μικρούς αλλά και μέχρι multi user, πλασιωμένους από τα περιφερειακά τους, καθώς και από άφθονο ελληνικό και ξένο software.

H COMPUTER DATA ΤΗΣ ΑΡΤΑΣ

Ύστερα από έναν περίπου χρόνο λειτουργίας, η "COMPUTER DATA" της Άρτας ωρίμασε αρκετά. Ήδη τα τέσσερα νέα παιδιά που διευθύνουν την εταιρία επέκτειναν τις δραστηριότητές τους. Πήραν τις αντιπροσωπίες για την Άρτα των υπολογιστών OKI και SPECTRUM, τους οποίους και διαθέτουν. Επίσης διαθέτουν τα περιφερειακά των υπολογιστών και πολλές κασέτες με παιχνίδια.

Παράλληλα η "COMPUTER DATA" συνεχίζει να λειτουργεί και σαν μηχανογραφικό κέντρο, όπως δηλαδή είχε ξεκινήσει, και οι σημερινές της δραστηριότητες είναι οι παρακάτω:

α) Μηχανογράφηση απογραφής του πληθυσμού της Άρτας.

β) Μηχανογράφηση των εκλογικών καταλόγων της Πρέβεζας.

γ) Μηχανογράφηση της ύδρευσης της Άρτας.

δ) Κοινόχρηστα πολυκατοικιών.

ε) Δημιουργία πακέτου Αποθήκης και Λογιστικής.

Η διεύθυνση της "COMPUTER DATA" είναι: Καραπάνου 5-7, Άρτα, τηλ. 24892.

WORLD PROCESSING ΜΕ ΤΟΝ LYNX

Η "ΑΒΑΞ ΕΠΕ", που

αντιπροσωπεύει τους υπολογιστές LYNX στην Ελλάδα, μας προσφέρει μια πολύ οικονομική λύση για word processing.

Η εταιρία διαθέτει τα κατάλληλα προγράμματα, που, σε συνδυασμό με τα διάφορα μοντέλα του LYNX, κάνουν Αγγλικό και Ελληνικό word processing, με κεφαλαία αλλά και πεζά γράμματα, στο μονοτονικό σύστημα.

Με τη χρήση του μοντέλου των 96K υπάρχει η δυνατότητα για οθόνη 40 χαρακτήρων, ενώ με το μοντέλο 128K για οθόνη 40, 64 ή 80 χαρακτήρων.

Τα προγράμματα του word processing υπάρχουν σε δισκέτες, αλλά και σε κασέτες και κοστίζουν 8.000 δρχ. Ειδικά γι' αυτό το μήνα, σε όσους αγοράσουν τον LYNX, η εταιρία θα προσφέρει δωρεάν και τον word processor.

ΤΟ STEP ΤΗΣ ΚΑΤΕΡΙΝΗΣ

Στα βήματα του STEP της Λάρισας άρχισε να λειτουργεί ένα καινούριο STEP. Πρόκειται για το STEP της Κατερίνης που βρίσκεται στην οδό Παρμενίωνος 8.

Ένας νέος άνθρωπος, ο Δημήτρης Γούλας, έχει τη διεύθυνση του καινούριου computer shop και φιλοδοξεί να κάνει το δικό του STEP, το ίδιο πετυχημένο με το STEP της Λάρισας. Ήδη το STEP της Κατερίνης γέμισε με home και micro computers, disk drives, monitor, εκτυπωτές αλλά και άφθονο software, βιβλία και περιοδικά.

Ένα επιπλέον πρότερο του μαγαζιού είναι και οι άνθρωποί του, που βρίσκονται εκεί όλες τις ώρες για

να βοηθήσουν σε οποιοδήποτε πρόβλημα σχετικά με τους υπολογιστές.

Η ΕΚΘΕΣΗ ΤΗΣ ΦΡΑΓΚΦΟΥΡΤΗΣ

Από τις 29 Ιανουαρίου μέχρι τις 3 Φεβρουαρίου 1985 θα γίνει στη Φραγκφούρτη η Διεθνής Έκθεση Μικρουπολογιστών. Στην έκθεση αυτή θα παρουσιαστούν όλες οι τελευταίες εξελίξεις στον τομέα των μικρουπολογιστών τόσο από πλευράς μηχανημάτων όσο και από πλευράς software. Παράλληλα θα οργανωθούν ειδικές επιδείξεις που θα αφορούν ειδικές εφαρμογές των μικρουπολογιστών και συγκεκριμένα τη χρήση στα σπορ, στην εκπαίδευση, στην τέχνη κλπ.

Η έκθεση θα γίνει για πρώτη φορά στη Φραγκφούρτη και οι διοργανωτές έχουν κάνει ήδη τις κατάλληλες προετοιμασίες, έτσι ώστε η όλη εκδήλωση να σημειώσει τη μεγαλύτερη δυνατή επιτυχία.

Η TEXAS INSTRUMENTS ΚΑΙ ΣΤΗ ΘΕΣΣΑΛΟΝΙΚΗ

Στο κέντρο της Θεσσαλονίκης, στη γωνία Αριστοτέλους 5 και Τσιμισκή, άνοιξαν τα καινούρια γραφεία της Texas Instruments.

Εδώ το κοινό της Θεσσαλονίκης μπορεί να βρει τον TI-99/4A αλλά και τον TI-Professional. Παράλληλα, μπορεί να βρει και όλα τα περιφερειακά της εταιρίας, καθώς και ένα μεγάλο αριθμό προγραμμάτων, ελληνικών και ξένων.

το club

όλων των Ελλήνων!



πουλάμε μηχανήματα

σωστά και υπεύθυνα.
Στο club θα βρήτε οτιδήποτε έχει σχέση με computers. Home Computers, Monitors, Printers, Joysticks, Interfaces, Data Recorders και Software...
να φάνε και οι κότες!!!
Και θυμηθήτε...

συνεχώς μεγαλώνει

και προσφέρει στους φίλους των micro, σαν κάθε club που σέβεται τον εαυτό του, ειδικές τιμές, χρήση και ενοικίαση

μηχανημάτων και περιφερειακών, βιβλιοθήκη, επιστημονική ενημέρωση, την διάθεση να σας βοηθήσουμε σε κάθε σας πρόβλημα και την... τιμή του να είσαι μέλος του club στην τιμή των 1500 δραχ. για ένα εξάμηνο συν την εγγραφή (μέχρι το τέλος του χρόνου) – και όλα αυτά στο γνώριμο φιλικό μας περιβάλλον. Και κάτι άλλο.

κάνουμε σεμινάρια

Εσείς που θέλετε να είστε IN στα micro, ελάτε στο club κάθε Τετάρτη (στις 5.30) ή Σάββατο (στις 11.30) να παρακολουθήσετε τα σεμινάρια Basic για αρχάριους. Οι φίλοι που μένουν εκτός Αθηνών μπορούν να απευθυνθούν στα club Κορίνθου και Θεσ/νίκης. Για τους προχωρημένους γίνονται σεμινάρια σε πιο εξειδικευμένα θέματα. Τα σεμινάρια ολοκληρώνονται σε 5 μαθήματα και είναι δωρεάν για τα μέλη. Ακόμη, φτιάχνουμε...



δικά μας προϊόντα

προϊόντα συνεργασίας του Club με την ROM. Το γνωστό σας προγραμματιζόμενο Joystick Interface που παίζει όλα τα παιχνίδια, τον υψηλής απόδοσης ενισχυτή φωνής Spectrum Stentor με διακόπτη on/off και ένα πρόγραμμα έκπληξη και άφθονο Software: Μαθήματα γλώσσας μηχανής, Συναρτήσεις, Στατιστική, Πίνακες, προ-πό, μαθήματα αγγλικών, τον μοναδικό ΚΟΜΠΟ και κάτι για τους επίδοξους... ... παπατζήδες.

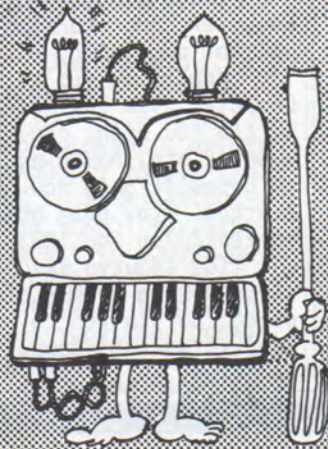

COMPUTER CLUB

ΑΘΗΝΑ
COMPUTER CLUB
ΜΠΕΝΑΚΗ & ΚΩΛΕΤΤΗ 15
ΤΗΛ. 3637442

ΘΕΣΣΑΛΟΝΙΚΗ
THESSALONIKI COMPUTER CLUB
ΔΗΜ. ΓΟΥΝΑΡΗ 60
ΤΗΛ. 2142228

ΚΟΡΙΝΘΟΣ
COMPUTER CLUB ΚΟΡΙΝΘΟΥ
ΑΠ. ΠΑΥΛΟΥ 28
ΤΗΛ. 29026/29508

Η καλή λειτουργία και ο μεγάλος αριθμός computer clubs είναι, όπως όλοι ξέρουμε, ένας από τους πιο σημαντικούς παράγοντες, που συντελούν στην εξοικείωση του κόσμου με τους υπολογιστές και τις εφαρμογές τους.

Η στήλη αυτή ξεκινάει με στόχο να προσφέρει πληροφόρηση για τις δραστηριότητες των clubs και συγκεκριμένα να δώσει απάντηση σε ορισμένα βασικά ερωτήματα που απασχολούν όλους, όπως: που βρίσκονται, τι προσφέρουν στα μέλη τους, πόσο στοιχίζει η συνδρομή, τι δραστηριότητες αναπτύσσουν, κλπ.



ΤΟ MICROCLUB ΤΗΣ ΘΕΣΣΑΛΟΝΙΚΗΣ

Έχει και η Θεσσαλονίκη το δικό της MICROCLUB. Η σχέση του MICROCLUB της συμπρωτεύουσας με το συνώνυμο του της πρωτεύουσας βρίσκεται μόνο στο κοινό τους όνομα, μια και δεν έχουν καμιά σχέση από διοικητικής πλευράς.

Σκοπός του Θεσσαλονικιού MICROCLUB είναι η ψυχαγωγία και η επιμόρφωση των μελών του σε θέματα σχετικά με τους μικροϋπολογιστές, μέσω της άμεσης πρακτικής, αλλά και των σεμιναρίων που διοργανώνει.

Η χρήση των μικροϋπολογιστών, των περιφερειακών, των βιβλίων και των περιοδικών γίνεται από τα μέλη του CLUB δωρεάν, αλλά μόνο μέσα στο χώρο του MICROCLUB.

Το MICROCLUB βρίσκεται στη διεύθυνση Ερμού 2, (τηλ. 534-258) και αυτή τη στιγμή αριθμεί περισσότερα από 50 μέλη.

«ΒΟΛΟΣ COMPUTER CLUB»

Η εταιρία SYSTEM, λειτουργεί στο Βόλο από το 1980, σαν αντιπρόσω-

πος των business-micro της NCR αλλά και σαν Software House. Τώρα οι δραστηριότητες της εταιρίας επεκτάθηκαν και στη δημιουργία ενός Computer Club.

Πρόκειται για το "ΒΟΛΟΣ COMPUTER CLUB" που βρίσκεται στη διεύθυνση Κωσταντά .140-142 και που αυτή τη στιγμή αριθμεί περισσότερα από 80 μέλη. Η οργάνωση του Club είναι πρωτοποριακή για την επαρχία, μια και στη διάθεση των μελών του βρίσκονται όλοι οι γνωστοί home-micros μαζί με τους "δορυφόρους" τους, δηλαδή περιφερειακά, προγράμματα και βιβλία.

Οι άνθρωποι του Club βρίσκονται εκεί πρόθυμοι να δώσουν λύσεις και συμβουλές σε κάθε δυσκολία που θα συναντήσουν τα μέλη του Club κατά την ευαίσθητη οπωσδήποτε πρώτη τους επαφή με τους μικροϋπολογιστές.

FUTURE ΚΑΙ ΩΡΟΣΚΟΠΙΟ

Τι θα λέγατε για επιστημονική ανάλυση των χαρακτηριστικών της προσωπικότητάς σας, βγαλμένη από ηλεκτρονικό υπολογιστή; Αν ναι, δεν έχετε παρά να δώσετε στο "FUTURE COMPUTER

CLUB" την ακριβή ώρα και ημέρα, καθώς και τον τόπο γέννησής σας - και βέβαια το πλήρες σας ονοματεπώνυμο.

Όλα αυτά τα στοιχεία το "FCC" θα τα στείλει στο ...Βέλγιο! Εκεί ο Αλέκος Σιδηρόπουλος θα αναλάβει τα υπόλοιπα, με τη βοήθεια βέβαια του υπολογιστή. Έτσι, ύστερα από λίγες ημέρες, θα λάβετε ένα εντυπωσιακό φάκελο 25 σελίδων, που θα περιέχει το αστρο-ωροσκόπιο "ASTRO-HOR". Το "ASTRO-HOR" μεταξύ των άλλων περιλαμβάνει:

1) Υπολογισμούς για τις ακριβείς θέσεις των πλανητών κατά την ώρα της γέννησής σας και τις ανάλογες επιρροές που ασκήθηκαν πάνω σας.

2) Τις βασικές σας επιδιώξεις στη ζωή.

3) Τις αντιδράσεις του υποσυνειδήτου σας.

4) Τις επιθυμίες που δεν μπορείτε να ελέγξετε.

5) Τα σημεία εστίασης του υπερεγώ σας.

6) Τις ιδιαίτερες "κλίσεις" του χαρακτήρα σας.

7) Την πορεία της πνευματικής σας εξέλιξης, και

8) Τη διανοητική σας "πειθαρχία".

Αυτά και πολλά άλλα συνθέτουν το αστρο-

ωροσκόπιο "ASTRO-HOR", που τιμάται 1.000 δρχ. και είναι γραμμένο σε Αγγλική ή Γαλλική γλώσσα, ανάλογα με την εκλογή σας, ενώ σε λίγο καιρό θα υπάρχει η δυνατότητα να γράφεται και στα Ελληνικά.

Όσοι λοιπόν αγωνιούν να βρουν τον αληθινό εαυτό τους ή να συναντήσουν κάποιο "έτερον ήμισυ" και δεν έχουν εμπιστοσύνη στις προσωπικές τους ικανότητες, μπορούν πλέον να βάλουν τη μοντέρνα τεχνολογία να δουλέψει για λογαριασμό τους. Πού ξέρετε, κάτι μπορεί να βγει.

ΕΝΑ CLUB ΣΤΗ ΛΑΜΙΑ;

Κάτι "ψήνεται" στη Λαμία. Έφτασαν μέχρι τα αυτιά μας διάφοροι ψίθυροι από τη Λαμία που μιλάνε για κάποιο Computer Club που ετοιμάζεται πυρετωδώς.

Πρόκειται για το Computer Club του Μάκη Ντέλλα που είναι ήδη γνωστός στη Λαμία από το Computer Shop που διατηρεί στην πόλη από το Σεπτέμβριο του 1983.

Τον επόμενο μήνα ελπίζουμε να έχουμε περισσότερα νέα για το "υπό κατασκευή" Computer Club.

Κάποτε τα παιδιά έβρισκαν το δρόμο για το σχολείο με το φως του φεγγαριού. Τώρα, η νέα τεχνολογία μας υπόσχεται ότι σε λίγα χρόνια θα έχει αλλάξει τα πάντα μέσα στη σχολική τάξη, μια και όλα πια θα φωτίζονται απ' το δικό της λαμπερό ηλεκτρονικό φως. Στη χώρα μας όμως τι γίνεται; Τι απ' όλα αυτά είναι πραγματικότητα και τι παραμένει «ευσεβής πόθος»;



Όπως μερικοί αναγνώστες θα έχουν ήδη αντιληφθεί, οι συντάκτες του "PIXEL" είναι κάπως προχωρημένης ηλικίας. Ο νεώτερος ανάμεσά μας, για να καταλάβετε, (ο επονομαζόμενος "Σπόρος") έκλεισε τον περασμένο μήνα τα 76 και βαδίζει (σέρνεται είναι ακριβέστερο), όπως είναι φυσικό, προς τα 75. Τι να κάνουμε, δεν φταίμε εμείς, ο χρόνος περνάει πριν να το καταλάβεις...

Φαντάζεστε λοιπόν τη χαρά μας, όταν τρεις μικροί μαθητές των Εκπαιδευτηρίων Ζηρίδη, συνοδευόμενοι από

τον καθηγητή τους κ. Ανθουλιά (ναι, ναι, κάτι σας θυμίζει το όνομα αυτό), πέρασαν απ' τα γραφεία του περιοδικού για να μας πουν τι γίνεται στο σχολείο τους, από την πλευρά των home-micros. Πριν όμως σας μεταφέρουμε όσα μάθαμε, ας κάνουμε τις απαραίτητες συστάσεις.

Τα παιδιά ήταν η Νατάσα Λύτρα (1η Γυμνασίου), ο Αλέξανδρος Παναγιωτίδης (6η Δημοτικού) και ο Θοδωρής Τσούκας (1η Γυμνασίου).

Όλα φαίνεται ότι άρχισαν πριν τρία ή τέσσερα χρόνια. Η Σχολή Ζηρίδη διατηρεί, απ' ό,τι καταλάβαμε, κάποια επαφή με το American Community School και, δεδομένου ότι το ίδρυμα αυτό διαθέτει από καιρό τώρα πλούσιο εξοπλισμό σε ηλεκτρονικούς υπολογιστές, οι μαθητές της σχολής Ζηρίδη ήρθαν για

πρώτη φορά σε επαφή με τη νέα τεχνολογία κατά τη διάρκεια τακτικών επισκέψεων στο ξένο αυτό εκπαιδευτικό ίδρυμα. Αυτή ήταν η αρχή.

Στη συνέχεια, πριν από ένα περίπου χρόνο, πάρθηκε η απόφαση να εξοπλιστεί το σχολείο με δικά του μηχανήματα και συγκεκριμένα με 4 Apple IIe, 5 disk-drives και έναν εκτυπωτή. Την ώρα που θα διαβάζετε τις γραμμές αυτές είναι αρκετά πιθανό να έχει συμπληρωθεί το σύστημα και με μια συσκευή video. Έτσι λοιπόν πάσανε οι διάφορες μετακινήσεις και τα παιδιά μπόρεσαν πλέον να γνωρίσουν ουσιαστικά τα micro και τις δυνατότητές τους.

Αυτό που μας γοήτευσε, από το ξεκίνημα κιόλας της στήλης, ήταν οι εφαρμογές που σκαρώνουν τα παιδιά, όταν βέβαια ξεπεράσουν τους πρώτους δισταγμούς τους. Τα παιδιά του Ζηρίδη λοιπόν έχουν ανάμεσα σε διάφορα άλλα κάνει και τα εξής:

Τι θα λέγατε, για παράδειγμα, να παρακολουθήσετε το ταξίδι του Ιούλιου Βέρν "γύρω απ' τη Σελήνη" κοιτάζοντας το μόνιτορ ενός υπολογιστή; Αυτό ακριβώς σκέφτηκαν και τα παιδιά και έφτιαξαν ένα πρόγραμμα που αναπαραστήσει την εκτόξευση του βλήματος, την περιφορά του γύρω απ' το φεγγάρι και την τελική του επιστροφή στη Γη.

Ένας θεσμός, τον οποίο φαίνεται καλλιεο-

γούν εδώ και καιρό στη Σχολή Ζηρίδη είναι αυτός της "Αμιλλας". Μέσω αυτού δίνεται η ευκαιρία σε μαθητές όλων των σχολείων να έρθουν σε επαφή μεταξύ τους και να γνωριστούν καλύτερα, μια και - ανάμεσα στα άλλα - ο θεσμός αυτός περιλαμβάνει έναν Διαγωνισμό Τραγουδιού. Μέρος στον διαγωνισμό αυτό μπορεί να λάβει όποιο παιδί θέλει, ενώ τα αποτελέσματα βγαίνουν απ' όλα τα υπολογιστικά με ψηφοφορία.

[Τα micro αναλαμβάνουν να καταγράψουν τις ψήφους που πήρε ο κάθε διαγωνιζόμενος, να τις συγκρίνουν και να ανακηρύξουν τον νικητή.

Και κάτι ακόμα: Με αυτά που λέγονται κατά καιρούς θα έχετε όλοι κάποια στιγμή καταλήξει να αναρωτηθείτε πώς θα είναι ο κόσμος του μέλλοντος και ίσως (αν σας απασχολούν τέτοια θέματα) να προσπαθήσατε να φανταστείτε και πώς ακριβώς θα είναι η σχολική τάξη στο μέλλον. Τα παιδιά λοιπόν προσπάθησαν να δώσουν κι εδώ μια απάντηση.

Η εικόνα που φαντάστηκαν και παρουσίασαν ήταν μια τάξη, όπου σε κάθε θρανίο θα υπάρχει ένας υπολογιστής και όλοι θα είναι συνδεδεμένοι με το κεντρικό σύστημα του δάσκαλου. Ο τελευταίος θα μοιράζει εργασία και θα κρίνει τα αποτελέσματα των προσπαθειών των μαθητών, επικοινωνώντας διαδοχικά με τα αντίστοιχα τερματικά.

Αργότερα, ο καθηγητής μπορεί να αντικατασταθεί από ένα συμπαθητικό ρομπότ, που θα είναι PANTA πρόθυμο να επαναλάβει το ίδιο πράγμα για 232η φορά και που δεν θα κάνει ΠΟΤΕ ηλίθια αστεία σε βάρος όσων δεν ξέρουν μάθημα. Ένα ακόμα βήμα στο μέλλον (μάλλον το τελευταίο) θα είναι να αντικατασταθούν και όλοι οι μαθητές από μικρά, γεμάτα σεβασμό ρομπότ, που θα κάνουν PANTA τα μαθήματά τους και δεν θα αργούν ΠΟΤΕ το πρωί (όπως καταλαβαίνετε, από κάποιο σημείο και πέρα οι παραπάνω απόψεις ΔΕΝ είναι των παιδιών...).

Όσον αφορά το μέλλον, σχέδια υπάρχουν πολλά. Με το video τα πράγματα μπορούν να ξεφύγουν από την άμεση επιτήρηση των υπολογιστών, μια και οι οθόνες θα καταγράφονται στην ταινία του video και θα προβάλλονται από κοινές τηλεοράσεις, χωρίς να είναι πλέον απαραίτητη η συνεχής παρουσία των υπολογιστών. Έτσι, ελπίζεται ότι το "ηλεκτρονικό μάθημα" θα γίνει πιο εύκολα πραγματοποιήσιμο και ότι θα αποφευχθούν οι συνήθειες αποδρασμού όσων έρχονται για πρώτη φορά σε επαφή με τα micros.

Κάπου εδώ τελειώνει η παρουσίαση των δραστηριοτήτων στις σχολές Ζηρίδη με την υπόχρεση ότι θα σας κρατήσουμε ενήμερους για ό,τι νέο προκύψει. ●

ΠΑΡΟΥΣΙΑΣΗ COMPUTER SHOPS

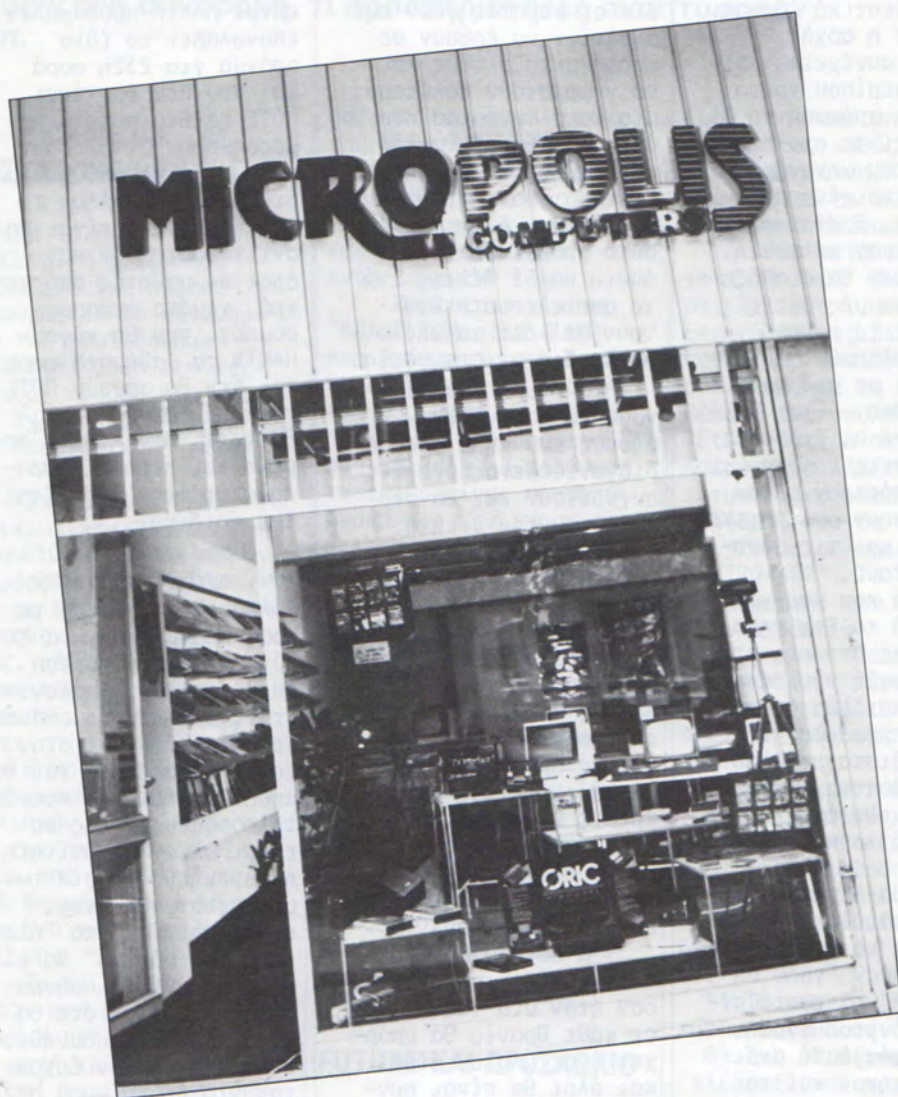

Η στήλη θα ασχοληθεί αυτό τον μήνα με το computer shop Micropolis, που, όπως και όλα όσα έχουμε παρουσιάσει μέχρι τώρα, βρίσκεται στην καρδιά της αθηναϊκής πιάτσας για υπολογιστές, αλλά όχι μόνον εκεί...

Η ΕΞΕΛΙΞΗ

Όλα άρχισαν τον Νοέμβριο του '83. Στη γωνία Τζώρτζ και Στουρνάρα εμφανίστηκε δειλά-δειλά ένα μαγαζί με εξαιρετικά ασυνήθιστο εμπόρευμα: μικρούπολογιστές για οικιακή χρήση (το αστείο αυτό έχει αρχίσει να γίνεται κοινότοπο, αλλά οι υπολογιστές δυστυχώς όχι ακόμα). Με το πέρασμα του χειμώνα έγινε φανερό πως δεν επρόκειτο για κάποιο εποχιακό "φρούτο", γιατί το μαγαζί κόλλησε καταρχήν και σε άλλους το μικρόβιο της...Στουρνάρα και στη συνέχεια - λόγω έλλειψης χώρου - άνοιξε ένα καινούριο Micropolis εκεί που όλοι ξέρουμε, δηλαδή Στουρνάρα 9. Συγχρόνως άνοιξαν και δύο υποκαταστήματα, ένα στην Κόρινθο (θεοτόκη 70) και το άλλο στο Βόλο (Σωκράτους 22). Έτσι τώρα, ενώ έχει συμπληρωθεί ένας μόλις χρόνος ζωής, μπορούμε ήδη να μιλάμε για μια "μίνι" αλυσίδα καταστημάτων με ελπίδες και για παραπέρα επέκταση. Αλλά για το μέλλον θα μιλήσουμε εκεί που αρμόζει, στο τέλος. Ας γνωρίσουμε τώρα το μαγαζί από κοντά.

ΤΑ ΕΞΩ ΚΑΙ ΤΑ ΜΕΣΑ

Τόσο εξωτερικά, όσο και από πλευράς επίπλωσης του εσωτερικού το μαγαζί ακολουθεί αυτό το είδος μόδας, που μοιάζει να έχει πλέον καθιερωθεί, μια και το συναντήσαμε σε όλα τα shops που έχουμε παρουσιάσει μέχρι τώρα, με τους μπλέ σωλήνες για τα φω-

«κάθε πώλη
και MICROPOLIS...»

τιστικά, τις μοντέρνες καρέκλες κλπ. Η όλη υπόθεση είναι βέβαια θέμα προσωπικού γούστου, αλλά η στήλη θα χαιρόταν πολύ να δει ένα shop, όπου οι υπολογιστές θα βρίσκονταν πάνω σε τραπέζια σε στυλ empire και οι χρήστες θα κάθονταν σε καρέκλες στυλ Λουδοβίκου 15ου. Όπως και να το κάνουμε, έχουν πιο πολύ στυλ...

Οι υπολογιστές που διαθέτει το κατάστημα βρίσκονται παρατεταγμένοι κατά μήκος των τοίχων, ο καθένας στο τραπεζάκι του και περιτοιχισμένος από όλα του τα περιφερειακά. Η μέθοδος αυτή μας άρεσε, γιατί έχει κανείς έτσι την ευκαιρία να δει ολόκληρο το σύστημα στο maximum των δυνατοτήτων του. Το ότι θα το αγοράσει (συνήθως) κομμάτι-κομμάτι και με χίλια βόσανα, είναι μια θλιβερή, αλλά εντελώς άσχετη ιστορία... Έτσι λοιπόν είδαμε τον Atmos με τον Printer-Plotter και το Microdisc, τον Commodore-64 με το κασετόφωνό του, αλλά και τη μονάδα δίσκου, τον Spectrum με τα Interface 1 και 2, το Microdrive και τον μικρό Seikosha GP-50S, τον QL (ή, όπως είναι ευρύτερα γνωστός, ...Ντίβα), τον νεοφερμένο Amstrad CPC-464 και τα δύο μόνιτορ (η μονάδα δίσκου επίκειται), τον Newbrain με τη μονάδα δισκετών, τον επαγγελματία Dragon επίσης με τη δισκέτα

του, τον Bit-90 χωρίς δισκέτα αλλά με επέκταση μνήμης κλπ. κλπ.

Κάπου εδώ τελειώσαμε με τα μικρά. Πάμε στα μεγάλα. Υπάρχουν καταρχήν οι φορητοί Epson HX-20 και PX-8, που ενώ δεν είναι και τόσο μεγάλοι, τους ταιριάζουν περισσότερο οι επαγγελματικές εφαρμογές. Στη συνέχεια έχουμε τον Sanyo MBC-555, τον Future, τους δύο Apricot και τον Tulip. Τα δύο τελευταία μηχανήματα, ενώ υποστηρίζονται από το μαγαζί, δεν μπορείτε - προς το παρόν τουλάχιστον - να τα δείτε, γιατί οι αγοραστές τους είναι, απ' ό,τι μάθαμε, ιδιαίτερα "αρπακτικοί". Αυτό σημαίνει ότι τα αρπάζουν και φεύγουν, οπότε δεν προλαβαίνει να μείνει κανένα για να το βλέπει ο κόσμος. Α, και κάτι ακόμα. Σύντομα το μαγαζί θα διαθέτει και το θαύμα της μεγάλης κυρίας (αυτό στην κοινή ελληνική μεταφράζεται ως: IBM PC).

Σειρά τώρα έχουν οι εκτυπωτές. Στο μαγαζί μπορείτε να βρείτε εκτυπωτές των εταιριών Brother, Seikosha, Star, Epson, Admate και Mannesmann-Tally, σε μοντέλα dot-matrix και μαργαρίτας. Αξιοσημείωτη εδώ είναι η παρουσία του καινούριου Epson P40, ο οποίος είναι 40 στηλών και προορίζεται προφανώς για τα micro (καλό κι αυτό, ε;).

Από μόνιτορ το shop διαθέτει έγχρωμα και ασπρόμαυρα μοντέλα κάθε διαχωριστικής ικανότητας από τις εταιρίες Sanyo, Hantarex, Taxan, BMC, Zenith και Prince. Όσον αφορά δε τα κασετόφωνα, πέρα απ' όσα συνεργάζονται ειδικά με έναν υπολογιστή και έχουν ήδη αναφερθεί, υπάρχουν επίσης τα κασετόφωνα Sanyo Data Recorder και Altai που είναι σχεδιασμένα για να συνεργάζονται με υπολογιστές (δεν μπορούν δηλαδή να χρησιμοποιηθούν για να ακούσει κανείς μουσική), καθώς και το μικρό δημοσιογραφικό της Sanyo που παίρνει όπως μάθαμε "συνεντεύξεις" απ' όποιον νά'ναι: ανθρώπους, επεξεργαστές κλπ...

Πριν αφήσουμε τα μηχανήματα (hardware), δεν θα πρέπει να ξεχάσουμε και μια μεγάλη σειρά μικροπραγμάτων που κάνουν εύκολη τη ζωή του ανθρώπου και του υπολογιστή, όπως joysticks, επεκτάσεις μνήμης, speech synthesizers, δισκέτες, άγραφες κασέτες κάθε μεγέθους, χαρτί για εκτυπωτές, θήκες για δισκέτες κ.ά.

Και τώρα το software. Στο Micropolis μπορείτε καταρχήν να βρείτε παιχνίδια κάθε είδους για όλους τους υπολογιστές που υποστηρίζει το μαγαζί, καθώς και πρόσθετες γλώσσες προγραμματισμού, utilities, assemblers-disassemblers και ό,τι άλλο έχει κυκλοφορήσει για τα micro αυτά στον τομέα των εφαρμογών (C.A.D., βάσεις πληροφοριών κλπ.).

Μια άλλη μεγάλη ποικιλία προγραμμάτων είναι τα ελληνικής κατασκευής, τα οποία είτε έχει κατασκευάσει το ίδιο το Micropolis, είτε απλώς έχει αναλάβει τη διάθεσή τους. Σ' αυτή την κατηγορία έχουμε καταρχήν προγράμματα για Πολιτικούς Μηχανικούς - το μαγαζί δίνει ιδιαίτερη έμφαση σ' αυτά τα προγράμματα -, που τρέχουν στους υπολογιστές Atmos, Amstrad, Sanyo, Commodore και



MICROPOLIS COMPUTERS

Future. Όπως χαρακτηριστικά μας είπαν, "ο αγοραστής είτε διαθέτει 20.000 δρχ. είτε 300.000 δρχ., θα βρει εδώ προγράμματα που να κάνουν τη δουλειά του...".

Στη συνέχεια έχουμε προγράμματα Τοπογράφων για τους υπολογιστές Atmos και Amstrad, και Μηχανολόγων για τον Atmos (σχεδιάζεται η μετατροπή του και για τον Sanyo). Και τώρα δύο προγράμματα που ξεφεύγουν κάπως από τα συνηθισμένα: Το πρώτο προορίζεται για εστιατόρια (!) και στοχεύει να λύσει το πρόβλημα έκδοσης λογαριασμού πελατών, εκτύπωσης καθημερινού μενού κλπ. (φανταστείτε την ευτραφή κυρία του εστιατόρου να χειρίζεται με μαεστρία έναν ORIC ATMOS...).

Το δεύτερο είναι ένα πρόγραμμα επεξεργασίας ελληνικών κειμένων, και πάλι για τον ATMOS. Θα το παρουσιάσουμε και τα δύο προσεχώς από τη στήλη του "ελληνικού software review".

Πριν τελειώσουμε και με το software, θα πρέπει να σημειώσουμε την ύπαρξη του κλασικού πλέον πακέτου για το εμπορικό κύκλωμα (Αποθήκη-Πελάτες-Τιμολόγια), που στην προκειμένη περίπτωση τρέχει στους υπολογιστές Commodore και Future, καθώς και ότι βρίσκεται "στα σκαριά" ένα πρόγραμμα για γιατρούς (πελατολόγιο κλπ.) που θα τρέχει στον Commodore.

Και κάτι αρκετά σημαντικό που παραλίγο να ξεχάσουμε: τα βιβλία και τα περιοδικά (κακώς πήγαμε να το ξεχάσουμε, ένας ολόκληρος τοίχος έχει μετατραπεί σε βιβλιοθήκη). Στο Micropolis μπορείτε να βρείτε όλα τα ελληνικά και πολλά ξένα περιοδικά με αντικείμενο...ας μην το πούμε, θα το μαντεύετε..., καθώς και βιβλία πάνω σε γλώσσες, λειτουργικά συστήματα και επεξεργαστές.

ΚΑΙ ΛΙΓΗ ΚΟΥΒΕΝΤΑ

Η έμπνευσή μας να επισκεφτούμε το Micropolis μια Παρασκευή απόγευμα αποδείχθηκε - στην αρχή τουλάχιστον - εξαιρετικά ατυχής και αυτό γιατί το πρώτο μέρος της συζήτησής μας με τους ανθρώπους του μαγαζιού θα έφτανε να το ζηλέψει ακόμα και ο Μπέκετ ή ο Ιονέσκο. Παρακολουθήστε: "Το Micropolis διαθέτει όλους...όχι, δεν υπάρχει τέτοιο βύσμα...τους οικιακούς υπολογιστές και αυτό γιατί...είναι δικατευθυντήριος ο εκτυπωτής αυτός...πιστεύουμε ότι όλοι οι χρήστες...δεν είναι συμβατοί με τον IBM PC...".

Όταν τελικά η ώρα πέρασε και ο κόσμος άρχισε να αραιώνει, μπορέσαμε να βγάλουμε κι εμείς κάποια συμπεράσματα. Φιλοδοξία των ιδρυτών του Micropolis, Α. Καραϊωσήφιδη και Γ. Φαλδαμή, ήταν να δημιουργήσουν έναν χώρο όπου θα μπορεί όποιος ενδιαφέρεται για τους υπολογιστές, όχι μόνο να τους δει όλους συγκεντρωμένους και να παίξει μαζί τους, αλλά και να καταλήξει σε κάποια συμπεράσματα, που θα τον βοηθήσουν στην εκλογή του, γιατί, όπως είναι αρκετά φανερό, ο αντιπρόσωπος ενός μηχανήματος δεν μπορεί παρά να εκθειάζει τις χάρες του προϊόντος του ("ήγια

δεν παινέσεις το σπίτι σου, πέφτει και σε πλακώνει").

Κατά συνέπεια το κύριο πρότερομα του Micropolis είναι, κατά τους ιδρυτές του, η παροχή συμβουλών και αντικειμενικών κρίσεων για τους υπολογιστές της αγοράς, σε σχέση πάντα με τις ανάγκες του πελάτη και δεδομένου ότι το μαγαζί δεν έχει κάποια ιδιαίτερη προτίμηση. Κατ' επέκταση το μαγαζί στοχεύει - όπως μας είπαν - να προσφέρει ολοκληρωμένες λύσεις στον πελάτη, μια και διαθέτει πέρα από όλους τους "μικρούς" και πλήρη γκάμα εκτυπωτών, μόνιτορ, περιφερειακών κλπ.

Όσον αφορά τώρα το μέλλον, οι άνθρωποι του μαγαζιού σχεδιάζουν, όπως μας είπαν, να επεκτείνουν τα Micropolis και σε άλλες πόλεις της Ελλάδας, και να υποστηρίζουν, σε πιο μεγάλο βαθμό, και μεγαλύτερα συστήματα, πέρα δηλαδή από τα τέσσερα μοντέλα που ήδη διαθέτουν. Κάπου το μέλλον μπορεί να κρύβει και ένα club για τους χρήστες των micro, ο καιρός θα δείξει.

Αυτά λοιπόν από το Micropolis της Αθήνας. Σε πρώτη ευκαιρία, οι δαιμόνιοι συντάκτες του PIXEL σχεδιάζουν να πεταχτούν και μέχρι την Κόρινθο ή τον Βόλο. Ελλάδα δεν είναι μόνο η Αθήνα, όπως λένε...



ΚΗΦΙΣΙΑ Magnet Computer Shop

ΤΙΜΕΣ ΠΟΥ ΜΑΓΝΗΤΙΖΟΥΝ

* COMPUTERS: BBC, Electron, Spectrum 48K, Oric
Atmos, Bit 90, Commodore, κ.λ.π.

ΕΙΔΙΚΟΤΗΤΑ - ΣΤΟΧΟΣ ΜΑΣ: Η ΕΚΠΑΙΔΕΥΣΗ ΜΕΣΩ ΚΟΜΠΙΟΥΤΕΡΣ

- ΠΡΟΓΡΑΜΜΑΤΑ: για ξένες γλώσσες, Μαθηματικά, Φυσική, Χημεία κλπ.
- ΠΡΟΓΡΑΜΜΑΤΑ: για τη δημιουργία οποιουδήποτε test σε οποιοδήποτε ΜΑΘΗΜΑ
- ΠΡΟΓΡΑΜΜΑΤΑ: για διοίκηση, βαθμολογία ωρολογίου προγράμματος σε σχολεία, φροντιστήρια κλπ.
- 50 ΕΙΔΙΚΑ ΠΡΟΓΡΑΜΜΑΤΑ: για μαθητές Δημοτικού, για όλα τα μαθήματα τους (στα αγγλικά & ελληνικά).
Τά προγράμματα αυτά τρέχουν σε BBC, ELECTRON, SPECTRUM, ZX-81.

ΚΗΦΙΣΙΑΣ 263 - See & Shop Center ΚΗΦΙΣΙΑ
ΤΗΛ. 6816.926 - 5734.367-5719235

AMSTRAD

GENERAL REPRESENTATIVES FOR GREECE

COMPUMAK LTD.

9 Asklipiou st.
Athens 10679
Tel. 3620 812 / 3629 212

AUTHORIZED DEALERSHIPS

Qualified companies wishing to become authorized dealers for the AMSTRAD line of computer products should contact Mr. Makris at the above address.



Sinclair QL

Στουρνάρα 9 - Εξάρχεια - Τηλ. 3633357

Τζωρτζ 34 & Στουρνάρα (1ος όροφος)
Τηλ. 3640243 (Τμήμα χονδρικών πωλήσεων)

Θεοτόκη 70 - Κόρινθος - Τηλ. 29508

Σωκράτους 22 - Βόλος - Τηλ. 38666

για τους απαιτητικούς...

32 bit/68008 processor
128-640K RAM
2 ενσωματωμένα MICRO-DRIVES
512 X 256 ανάλυση οθόνης
«παράθυρα» οθόνης
επαγγελματικές εφαρμογές

4 προγράμματα δωρεάν.

- database
- spreadsheet
- business graphics
- word processor

απίστευτη τιμή...

MICROPOLIS COMPUTERS

ΤΟ ΠΙΟ ΜΕΓΑΛΟ ΟΝΟΜΑ ΣΤΑ ΜΙΚΡΑ COMPUTERS

ρουτινιάρικα

Οι γραμμές αυτές γράφονται ενώ το "PIXEL" No 4 έχει μόνο μια μέρα κυκλοφορίας, και κατά συνέπεια δεν έχουμε λάβει ακόμα απαντήσεις για τα προβλήματα που τέθηκαν στις στήλες "Ρουτινιάρικα". "Και τώρα μπλέξαμε" (πολλά και πέρασε εδώ).

Η στήλη και ο γράφων βέβαια, δεν μπορούν να μην εκφράσουν τη βαθιά τους απογοήτευση για την έλλειψη ταχύτητας που μοιάζει να σας διακρίνει... Θα μπορούσατε να σηκωθείτε πρωί-πρωί, να προλάβετε την ουρά στο περίπτερο, να πάρετε το φρεσκοτυπωμένο "PIXEL" σας, να λύσετε τα προβλήματα μέχρι το μεσημέρι, και να μας φέρετε τα γράμματά σας με τις απαντήσεις σας ιδιοχειρώς, (τα Ταχυδρομεία αργούν...) πριν τελειώσει η ημέρα. Τέλος πάντων. Ελπίζουμε την επόμενη φορά να δραστηριοποιηθείτε περισσότερο...

Σήμερα θα ασχοληθούμε με την κίνηση πάνω στην οθόνη. Σας έχει τύχει ποτέ να θελήσετε να αναπαραστήσετε στον υπολογιστή σας την κίνηση μιας μπάλας (ή οτιδήποτε παρόμοιου) που κάνει γκελ; Χρησιμοποιώντας μια ανάλογη ρουτίνα σαν βάση, μπορείτε να φτιάξετε ένα ring-rong ή solitaire πάνω στην οθόνη σας. Εδώ σας δίνουμε τη βασική διαδικασία. Οι γωνίες ανάκλισης είναι σταθερές (δεν έχουμε "φάλτσα"). Η μπάλα αρχίζει από ένα σημείο X,Y πάνω στην οθόνη και κινείται μέσα σ' αυτήν.

Από σας θέλουμε, αφού κατα-

λάβετε τον τρόπο που δουλεύει η ρουτίνα, να προσθέσετε φάλτσα καθώς και κάποια εμπόδια μέσα στην οθόνη.

Η γραμμή 10 ορίζει το πλάτος και το ύψος της οθόνης. Εδώ 38X25.

Η γραμμή 20 δίνει στα X και Y τις αρχικές τιμές όπου η μπάλα θα εμφανισθεί.

Η γραμμή 30. δίνει στο I την τιμή 1 ή -1 και αντίστοιχα και στο J.

Η 35 αποκλείει την περίπτωση I=0 ή J=0.

Η 40 "σβήνει" την προηγούμενη μπάλα και ζωγραφίζει την καινούρια.

Στην 50 δίνουμε τα νέα σημεία (X,Y).

Η 60 και η 70 κάνουν έλεγχο για τα όρια της οθόνης, και ξανά πίσω στην 40.

Θέλουμε να δοκιμάσετε, εκτός από τα προηγούμενα, τα εξής: Γεμίστε την οθόνη με κάποιο γράμμα, π.χ. "U", πριν τρέξετε το πρόγραμμα. Τι παρατηρείτε; Στην 40 αφαιρέστε την εντολή PLOT L,M "." ώστε να μην σβήνει το ίχνος της μπάλας.

Τέλος, το πρόβλημα του μήνα: Ένα πρόγραμμα, που να τυπώνει τον εαυτό του!!! θέλουμε δηλαδή ένα πρόγραμμα, με όσο το δυνατόν μικρότερο μέγεθος, που όταν του κάνεις "RUN", στην οθόνη βγάζει ό,τι ακριβώς και όταν του κάνεις List.

Περιορισμός: Προφανώς οι εντολές POKE, PEEK και LIST ΔΕΝ επιτρέπονται. Θα πρέπει να βρείτε κάτι άλλο. Περιμένουμε...

```
10 H=38:V=25 'HORIZ & VERTIC RESOLUTION
20 X=RND(1)*39:Y=RND(1)*20:L=X:M=Y
30 I=INT(RND(1)*2)-1:J=INT(RND(1)*2)-1
35 IF I=0OR J=0 THEN 30
40 PLOT L,M," ":PLOT X,Y,"*"
50 L=X:M=Y:X=X+I:Y=Y+J
60 IF X>HORX<1 THEN I=-I
70 IF Y>UORY<1 THEN J=-J
80 GOTO 40
```

ΠΡΩΤΑ

ΒΗΜΑΤΑ

Αγοράσατε τον πρώτο σας μικροϋπολογιστή; Νιώθετε κάπως χαμένοι; Μην το βάζετε κάτω, εμείς είμαστε εδώ. Γράψτε μας για το πρόβλημά σας, όσο μικρό ή μεγάλο κι αν σας φαίνεται. Το τεχνικό επιτελείο 200 (...) περίπου ειδικών του PIXEL, λύνει οποιαδήποτε απορία (μέσα σε κάποια πλαίσια βέβαια).

Μπορείτε να μου εξηγήσετε τι ακριβώς είναι η video RAM; Χρησιμοποιείται σε σχέση με τις οθόνες των υπολογιστών ή τις δυνατότητές τους σε graphics, αλλά τι σχέση μπορεί να έχει μια μνήμη (αν είναι) με αυτά που φαίνονται στην οθόνη;

Όπως είχαμε δει στα περασμένα "Πρώτα Βήματα", η μνήμη του υπολογιστή θα μπορούσε να παρομοιαστεί με μια σειρά από κουτιά, κάθε ένα απ'τα οποία αντιστοιχεί σε μια διεύθυνση μνήμης. Έτσι αν, για παράδειγμα, ο υπολογιστής μας έχει μνήμη 64K, αυτό σημαίνει ότι μπορεί να επικοινωνήσει με 64X1024=65536 τέτοια κουτιά.

Κάθε ένα απ'αυτά τα κουτιά

είναι στην ουσία ένα byte, που μπορεί να παραστήσει ένα νούμερο από το 0 μέχρι και το 255. Από τη μνήμη που έχει στη διάθεσή του ο υπολογιστής ένα μέρος της - μεγέθους 8 ή 16K - θα γίνει μνήμη ROM (Read Only Memory), δηλαδή μνήμη της οποίας τα περιεχόμενα μπορεί μεν να διαβάσει, αλλά όχι και να αλλάξει. Η υπόλοιπη μνήμη θα είναι RAM (Random Access Memory), δηλαδή μνήμη της οποίας τα περιεχόμενα ο υπολογιστής μπορεί και να διαβάσει και να αλλάξει.

Ένα μέρος της μνήμης RAM, που γενικά χρησιμοποιείται σαν χώρος εργασίας για τον χρήστη, αλλά και τον υπολογιστή, μένει στην άκρη και συνθέτει τη video RAM. Όπως καταλαβαίνετε, δεν θα μπορούσε να πρόκειται για άλλο είδος μνήμης, γιατί αν, για παράδειγμα, ήταν μέρος της ROM, θα είχαμε μια σταθερή εικόνα στην τηλεόραση και δεν θα μπορούσαμε να γράψουμε τίποτα... Τα ηλεκτρονικά κυκλώματα του υπολογιστή διαβάζουν τα περιεχόμενα της μνήμης αυτής και τα μεταφράζουν στην εικόνα που βλέπουμε στην τηλεόραση. Αλλά καιρός είναι να δούμε πώς ακριβώς σχηματίζεται η εικόνα που βλέπουμε, μέσα στη μνήμη του υπολογιστή.

Υπάρχουν δύο βασικές μέθοδοι. Η πρώτη χρησιμοποιείται σε υπολογιστές με μικρές (block graphics) ή και καθόλου δυνατότητες στον τομέα των graphics. Εμείς θα χρησιμοποιήσουμε, σαν παράδειγμα για αυτή την κατηγορία, τον ZX-81. Στον υπολογιστή αυτό η video RAM, που ονομάζεται και Αρχείο Απεικόνισης (Display File), και έχει μέγεθος περίπου 700 bytes, περιέχει απλά και μόνο τους κωδικούς των χαρακτήρων που θα εμφανισθούν στην οθόνη. Κατά συνέπεια, όταν ο υπολογιστής δεχθεί την εντολή να παρουσιάσει έναν χαρακτήρα ή ένα block-graphics σε κάποιο σημείο της οθόνης, ακολουθεί την εξής διαδικασία: Κατ'αρχήν πηγαίνει στη θέση εκείνη της μνήμης που αντιστοιχεί με το σημείο της οθόνης στο οποίο πρέπει να εμφανισθεί ο χαρακτήρας, από όπου και πληροφορείται για ποιόν ακριβώς χαρακτήρα πρόκειται διαβάζοντας τον κωδικό του. Στη συνέχεια, μέσω μιας ρουτίνας της ROM που ονομάζεται γεννήτρια χαρακτήρων, συθέτει το σχήμα του χαρακτήρα αυτού, το οποίο και τυπώνει τε-

λικά στην οθόνη.

Όπως καταλαβαίνετε, μια τέτοια μέθοδος έχει μεν το πλεονέκτημα ότι δεν ξοδεύει πολύ μνήμη για την οθόνη - και έχουμε κατά συνέπεια χώρο να γράψουμε τα δικά μας προγράμματα - αλλά δεν μπορεί να υποστηρίξει γραφικά υψηλής ανάλυσης απαραίτητα για πολλές εφαρμογές όπως η πα-

μια και αλλάζει ο τρόπος παράστασης των χαρακτήρων. Συγκεκριμένα ο κάθε χαρακτήρας κόβεται σε οκτώ "φέτες", οπότε τα περιεχόμενα των οκτώ θέσεων της μνήμης προσδιορίζουν το τι ακριβώς θα φαίνεται σε κάθε μια από τις φέτες αυτές. Μια και κάθε θέση μνήμης δεν είναι παρά ένα byte, που αποτελείται από οκτώ bits,



ράσταση μαθηματικών εξισώσεων. Ας δούμε τώρα την άλλη μέθοδο:

Η μέθοδος αυτή χρησιμοποιείται από τους πιο πρόσφατους υπολογιστές, όπως οι Spectrum, Dragon, Oric, BBC κλπ. Μέσω αυτής είναι πλέον δυνατά τα graphics υψηλής ανάλυσης, αλλά υπάρχει και το ανάλογο αντίτιμο στη διαθέσιμη μνήμη. Να δούμε τώρα πώς λειτουργεί:

Το μέγεθος κατ'αρχήν της μνήμης, στην περίπτωση αυτή, είναι τουλάχιστον οκτώ φορές μεγαλύτερο απ'ό,τι στην προηγούμενη και αυτό γιατί η αντιστοιχία: μια θέση μνήμης για κάθε χαρακτήρα της οθόνης (1/1), που είχαμε στην προηγούμενη περίπτωση, γίνεται τώρα οκτώ προς μία (8/1),

έχουμε στην ουσία τη δυνατότητα να προσδιορίσουμε την κατάσταση (αν δηλαδή θα είναι αναμμένα ή όχι) 8X8=64 σημείων (pixels) μέσα σε κάθε χαρακτήρα.

Μέχρι εδώ τα πράγματα ήταν σχετικά απλά. Το πρόβλημα δημιουργείται στην αντιστοιχία μεταξύ των θέσεων της μνήμης και των pixels της οθόνης. Στον τομέα αυτό τα πράγματα διαφέρουν από μηχανήματα σε μηχανήματα. Η πιο συνηθισμένη μέθοδος είναι το πρώτο byte της video RAM να αντιστοιχεί στην πρώτη "φέτα" του χαρακτήρα, που βρίσκεται στο πάνω αριστερό μέρος της οθόνης, μετά να προχωρεί μέχρι να ολοκληρωθεί ο χαρακτήρας και να συνεχίζει στο αμέσως δεξιά του. Άλλοι

υπολογιστές όμως χρησιμοποιούν εντελώς διαφορετικές μεθόδους, όπως θα έχουν ανακαλύψει, για παράδειγμα, οι κάτοχοι του Spectrum.

δειγμα, υπολογιστές που δεν έχουν μια σταθερή περιοχή στη μνήμη για την οθόνη, αλλά απλά φροντίζουν να μένει πάντα το αναγκαίο κομμάτι της μνήμης ελεύ-



Επειδή ο τρόπος, με τον οποίο απεικονίζεται στη μνήμη του υπολογιστή η οθόνη, μοιάζει πολύ με χάρτη μιας περιοχής, έχει επικρατήσει η συνήθεια να αναφερόμαστε στις δύο μεθόδους που περιγράψαμε μέχρι τώρα σαν character-mapped και bit-mapped screen, πράγμα που σημαίνει: χαρτογράφηση της οθόνης ανά χαρακτήρα ή ανά bit. Οι δύο αυτοί χαρακτηρισμοί είναι αρκετά ατυχείς, γιατί ο ένας αναφέρεται σε χαρακτηρισές της οθόνης και ο άλλος σε bit της μνήμης, αλλά τι να κάνουμε... Άλλωστε δεν είναι οι μόνοι ατυχείς όροι στον χώρο των μικροϋπολογιστών (τι σας λέει ας πούμε η περίφημη εκείνη RAM, που θα ήταν πολύ πιο λογικό να την ονομάζαμε RAM Read And Write Memory;).

Πέρα απ' όσα θίξαμε μέχρι τώρα, δηλαδή την ξεχωριστή video RAM και την character bit mapped screen, υπάρχουν και άλλες μέθοδοι απεικόνισης της οθόνης στη μνήμη. Υπάρχουν, για παρά-

θερο και αποθηκεύουν σε κάποια σταθερή διεύθυνση την εκάστοτε αρχή της περιοχής αυτής.

Σε άλλες περιπτώσεις, όπως του LYNX, η μνήμη που διατίθεται για την οθόνη είναι εντελώς ανεξάρτητη και δεν έχει καμιά σχέση με τη RAM που έχει στη διάθεσή του ο χρήστης του υπολογιστή. Μια τελευταία περίπτωση είναι αυτή των υπολογιστών Oric και Dragon, που διαθέτουν άλλο χώρο όταν πρόκειται για κείμενο και άλλο όταν έχουν να κάνουν με γραφικές παραστάσεις (προφανώς, στη δεύτερη περίπτωση, η περιοχή που διατίθεται είναι πολύ πιο μεγάλη).

Κάπου εδώ τελείωσε η παρουσίαση των μεθόδων που χρησιμοποιεί ο υπολογιστής (οι κατασκευαστές του μάλλον) για να "χαρτογραφούν" την οθόνη μέσα στη μνήμη. Σε επόμενα "Πρώτα Βήματα" θα ασχοληθούμε (εφ' όσον μας δώσετε την ευκαιρία) πιο αναλυτικά με την υπόθεση των graphics και τις δυνατότητες των μοντέρνων micro στον τομέα αυτό.

και τώρα μπλέξαμε

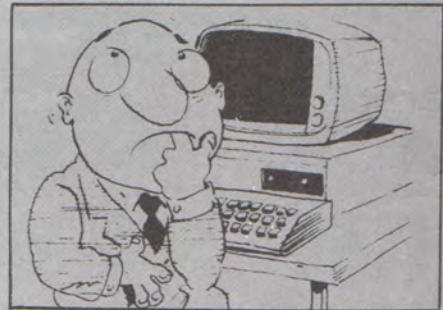

Εάν διαβάσατε τα "ΡΟΥΤΙΝΑΡΙΚΑ", τότε ξέρετε την κατάσταση. Αν όχι, διαβάστε τα!

Το βασικό μας πρόβλημα αυτή τη φορά απαιτεί περισσότερο φαντασία και λιγότερο υπολογισμούς. Σας δίνουμε τους 4 πρώτους όρους μιας ακολουθίας που αποτελείται από άπειρα... σχήματα. Σκοπός σας να βρείτε τον πέμπτο όρο, που λογικά ακολουθεί τους τέσσερις παρακάτω:

$$\begin{matrix}
 1 \\
 2 \\
 3 \\
 4 \\
 5 \\
 \vdots \\
 \Sigma
 \end{matrix}$$

Και για να μην αφήσετε τον computer σας παρανομεμένο, να ένα προβληματάκι για να ζεστάνετε τους "μύς" του.

Βρείτε τον μικρότερο καρκινικό αριθμό, που έχει άρτιο αριθμό ψηφίων και είναι τέλειο τετράγωνο. Για παράδειγμα ο 121 είναι καρκινικός (διαβάζεται το ίδιο και από την αρχή προς το τέλος και αντίστροφα, είναι τέλειο τετράγωνο (του 11) αλλά δυστυχώς για σας, έχει περιττό αριθμό ψηφίων).

Τις απαντήσεις σας - αν τα καταφέρατε... - στη διεύθυνση του περιοδικού, και παρακαλούμε χρησιμοποιήστε κάρτες αντί για γράμματα. (Περιμένουμε αθρόα συμμετοχή...). Θα γίνει κλήρωση ανάμεσα στις σωστές, και ο νικητής θα έχει τη συγκλονιστική ευκαιρία... (αγωνία)... να δει την λύση του δημοσιευμένη. Οι απαντήσεις στα προβλήματα του 4ου τεύχους θα δημοσιευθούν στο επόμενο, του 5ου τεύχους στο 6ο κ.ο.κ.

Κουράγιο...

Acorn Electron.

**ΔΗΜΙΟΥΡΓΗΣΤΕ!!
ΜΕ ΕΝΑ COMPUTER ELECTRON
ΕΧΟΝΤΑΣ ΤΗΝ ΔΥΝΑΜΗ
ΕΝΟΣ BBC MICRO ΣΤΑ ΧΕΡΙΑ ΣΑΣ**



Technical Specifications

Hardware.

2MHz 6502.
32K ROM 32K RAM (64K total).
High resolution graphics 640 x 256 max.
Seven display modes.
8 colours and 8 flashing colours.
1200 baud CUTS tape interface with motor control.
Expansion bus for add-on interface modules.
Internal loudspeaker.
PAL UHF output to colour or black and white domestic TV.
RGB output for colour monitor.
56 key full travel QWERTY keyboard with spacebar.

Software.

BBC BASIC.
Extensions include interger, floating point and string variables, multi dimensional arrays: IF...THEN...ELSE, REPEAT...UNTIL, procedures with local variables.
Operating system allows plot, draw and fill commands.
Event timing.
Built-in assembler.
6502 assembly language can be mixed with BASIC.

The Acorn  Electron.

baud οε
COMPUTER SYSTEMS

ΓΕΝ. ΑΝΤΙΠΡΟΣΩΠΟΙ Β. ΕΛΛΑΔΟΣ
546 26 ΘΕΣ/ΝΙΚΗ, ΔΩΔΕΚΑΝΗΣΟΥ 7
ΤΗΛ.: 546 633 - 528 334

✂
ΠΡΟΣ ΤΗΝ
baud Ο.Ε ΔΩΔΕΚΑΝΗΣΟΥ 7
546 26 ΘΕΣ/ΝΙΚΗ

Θα ήθελα χωρίς καμία υποχρέωση μου
περισσότερες πληροφορίες για τον
ELECTRON

ΟΝΟΜΑ:

ΔΙΕΥΘΥΝΣΗ:

ΤΗΛ.:

πυροβολείτε τον...



(Ένα λάθος κάναμε κι εμείς, αλλά... επιπέδου, έτσι;)

Το "PIXEL" No 4 έφτασε στα περίπτερα ημέρα Σάββατο. Αποκαμωμένοι λοιπόν οι συντάκτες του από τον "ηράκλειο" αυτό άθλο, δηλαδή την παρουσίαση ενός περιουδικοκού με τόσο σπαρταριστές ειδήσεις και έξυπνα προγράμματα... το έριξαν στις θριαμβολογίες και τα επινίκια. Στερνή μου γνώση, να σ' είχα πρώτα...

Τη Δευτέρα το πρωί λοιπόν, καθώς ξεκίναγε το καινούριο πια τεύχος (νέες κατακτήσεις κλπ. κλπ.) χτυπάει το τηλέφωνο. Ήταν μια πολύ ευγενική ωνή. Ας παρακολουθήσουμε όμως καλύτερα την ίδια τη συνομιλία:

PIXEL: Μάλιστα

ΑΝΑΓΝΩΣΤΗΣ: Καλημέρα. Είμαι ένας αναγνώστης του περιοδικού σας και θα ήθελα να σας ρωτήσω κάτι.

PIXEL: Βεβαίως, τι θέλετε;

ΑΝΑΓΝΩΣΤΗΣ: Στη στήλη "Επεμβάσεις" του τελευταίου τεύχους δημοσιεύετε ένα πρόγραμμα για να κάνει κανείς αλλαγές στο Jet Set Willy, έτσι δεν είναι;

PIXEL: Μάλιστα.

ΑΝΑΓΝΩΣΤΗΣ: Δυστυχώς το έτρεξα και κάτι δεν πάει καλά. Μήπως μπορείτε να με βοηθήσετε;

PIXEL: Ευχαρίστως, πού βρίσκετε το πρόβλημα;

ΑΝΑΓΝΩΣΤΗΣ: Να, έτρεξα το listing-2, όπως λέει, και άρχισα να βάζω τα νούμερα του listing-1, αλλά δεν τα δέχεται.

PIXEL: Ναι, ναι. Χωρίς καμιά αμφιβολία έχετε κάνει κάποιο λάθος στον loader.

ΑΝΑΓΝΩΣΤΗΣ: Τι είναι αυτό;

PIXEL: Δεν έχετε ξαναχρησιμοποιήσει κώδικα μηχανής;

ΑΝΑΓΝΩΣΤΗΣ: Όχι.

PIXEL: Κοιτάξτε τι γίνεται. Ο κώδικας...φορτωθεί...θέσεις μνήμης...δεκαδικά ψηφία...δεκαεξάδική παράσταση...του επεξεργαστή...δημιουργούμε πίνακα...οι λύσεις της εξίσωσης...το ολοκλήρωμα του διαφορικού...η θεωρία της σχετικότητας. Να λοιπόν τι είναι ο loader.

ΑΝΑΓΝΩΣΤΗΣ: Μα όλα αυτά τα ξέρω.

PIXEL: ...Ε, τότε που είναι το πρόβλημα;

ΑΝΑΓΝΩΣΤΗΣ: Στα νούμερα, είναι πολύ μεγάλα...(Σιωπή)... Με ακούτε;...(Και πάλι σιωπή)... Εμπρός;

PIXEL: ...Ναι, ναι, εδώ είμαι... Λοιπόν, μοιάζει να έχει γίνει ένα πολύ μικρό λαθάκι κάπου. Θα το ελέγξουμε. Τώρα πρέπει να κλείσω. Γεια σας. (Κλείνει το

τηλέφωνο και πέφτει κάτω αναίσθητος).

...Τις επόμενες ημέρες ένα μικρό (ελάχιστο) λάθος σ' ένα μικρό (ελάχιστο) πρόγραμμα εξελίχθηκε σε πολιορκία:

Το πρόγραμμα (το γνωστό πρόγραμμα) πολιορκήθηκε από αναγνώστες που επιθυμούσαν να ξεκαθαρίσουν τους λογαριασμούς τους με τον Jet Set Willy, οι αναγνώστες πολιορκήθηκαν από απορίες, το τηλέφωνο του "PIXEL" πολιορκήθηκε από αναγνώστες που "κάτι ήθελαν να ρωτήσουν", ο εκδότης πολιορκήθηκε από τύψεις συνειδήσεως, ο αρχισυντάκτης πολιορκήθηκε από τον εκδότη...

Η κατάσταση συναγωνιζόταν σε αδιέξοδα το πρόγραμμα - και ο μόνος τρόπος να εξορκίσουμε το κακό (αφού δεν γινόταν να το επανορθώσουμε) ήταν να κάνουμε κάτι χειρότερο. Χρειαζόμασταν, με δύο λόγια, κάτι που μπροστά του το λάθος να φαινόταν ανώδυνο: Διαπράξαμε λοιπόν ένα κείμενο γεμάτο καλοπροαίρετο, λαμπρό, αξιολάπητο, ενδεικτικό των ικανοτήτων μας χιούμορ...

Τέλος πάντων. Ίσως μερικοί που παιδευτήκατε με τα listing να μην εκτιμάτε και τόσο την προσπάθειά μας να το ρίξουμε στο αστείο, αλλά δεν υπάρχει και άλλη διέξοδος. Ζητούμε συννóμη για ό,τι έγινε ελπίζοντας ότι δεν πρόκειται βέβαια να ξαναγίνει. Για να παρηγορηθούν όσοι ταλαιπωρήθηκαν εξαιτίας μας, αποφασίσαμε να αναβάλουμε για τον άλλο μήνα την επέμβαση στο Frogger, που σας είχαμε υποσχεθεί, και να δημοσιεύσουμε σ' αυτό το τεύχος ένα πρόγραμμα, που θα φανεί σε όλους σας ιδιαίτερα χρήσιμο...

Αλλά καταρχήν οι διορθώσεις: Η γραμμή 140 του listing-2 θα έπρεπε να λέει: 140 POKE m,p και ΟΧΙ "n,p" όπως έλεγε. Το σωστό listing-1 το βλέπετε παρακάτω.

Και κάτι για την ιστορία: Ξέρετε πώς συνέβησαν όλα αυτά; Το listing-1 περιέχει τέσσερις οθόνες. Η πρώτη οθόνη είναι σωστή, στις επόμενες όμως, πριν να εκτυπωθεί η κάθε μια θα έπρεπε να έχει προηγηθεί ένα μικρό "CLS" για να καθαρίσει η οθόνη... Όπως έγιναν τα πράγματα έπεσε η μια πάνω στην άλλη και έτσι, όπου υπήρχε νούμερο στην νέα οθόνη τυπωνόταν, και όπου υπήρχε κενό έμενε το παλιό νούμερο...

LISTING 1

33125	58	112	129	135	195	128	ΑΒΡΟΙΣΜΑ	757
33131	129	8	8	8	8	8	ΑΒΡΟΙΣΜΑ	129
33137	1	254	127	237	128	203	ΑΒΡΟΙΣΜΑ	942
33143	95	48	235	8	8	8	ΑΒΡΟΙΣΜΑ	370
33149	58	112	129	254	128	48	ΑΒΡΟΙΣΜΑ	729
33155	7	68	58	112	129	195	ΑΒΡΟΙΣΜΑ	553
33161	233	137	175	58	112	129	ΑΒΡΟΙΣΜΑ	836
33167	58	32	132	254	42	202	ΑΒΡΟΙΣΜΑ	720
33173	167	129	254	8	48	7	ΑΒΡΟΙΣΜΑ	597
33179	61	58	32	132	195	18	ΑΒΡΟΙΣΜΑ	488
33185	137	62	68	195	156	129	ΑΒΡΟΙΣΜΑ	739
33191	61	195	155	129	62	8	ΑΒΡΟΙΣΜΑ	602
33197	58	112	129	62	195	58	ΑΒΡΟΙΣΜΑ	598
33203	201	137	62	113	58	202	ΑΒΡΟΙΣΜΑ	765
33209	137	62	129	58	203	137	ΑΒΡΟΙΣΜΑ	716
33215	195	252	135	8	8	8	ΑΒΡΟΙΣΜΑ	583
33221	62	58	58	201	137	62	ΑΒΡΟΙΣΜΑ	570
33227	223	58	202	137	62	133	ΑΒΡΟΙΣΜΑ	607
33233	58	203	137	195	252	136	ΑΒΡΟΙΣΜΑ	973

"ΣΠΑΣΤΕ"... ΟΤΙ ΝΑ' ΝΑΙ

Στο τεύχος αυτό θα ασχοληθούμε με μια επέμβαση διαφορετική από τις άλλες. Συγκεκριμένα σας δίνουμε ένα πρόγραμμα, με τη βοήθεια του οποίου μπορείτε να αντιγράψετε εύκολα, σχεδόν οποιοδήποτε πρόγραμμα. Έτσι μπορείτε χωρίς ιδιαίτερα προβλήματα να φτιάξετε γρήγορα ένα back-up για όλα σας τα προγράμματα και να απαλλαγείτε από το βραχνά του "R Tape Loading error". Κι αυτό γιατί οι κασέτες που θα αντιγράψετε με τη βοήθεια του προγράμματος αυτού θα έχουν καλύτερη ποιότητα εγγραφής ακόμη και από τις πρωτότυπες των εταιριών. Ίσως μερικοί από σας να έχετε ήδη κάποιο παρόμοιο πρόγραμμα. Συνιστούμε όμως να γράψετε κι αυτό γιατί πιστεύουμε ότι συγκεντρώνει μια σειρά προτερημάτων που δύσκολα θα βρείτε συγκεντρωμένα σε οποιοδήποτε άλλο.

Είναι καταρχήν γραμμένο εξ ολοκλήρου σε γλώσσα μηχανής και καταλαμβάνει μόνο 209 bytes μνήμης. Κατά τη λειτουργία του δίνει πλήρη μηνύματα και ξεχωρίζει αυτόματα αν το προς αντιγραφή πρόγραμμα διαθέτει header ή όχι. Έχει γραφτεί στη περιοχή της μνήμης που χρησιμοποιείται από τον Printer, έτσι ώστε να έχει τη δυνατότητα να αντιγράψει προγράμματα που καταλαμβάνουν ακόμη και περισσότερο από 41K μνήμης, ποιότητα που θεωρείται οριακή για τα υπόλοιπα προγράμματα αυτού του τύπου. Το πρόγραμμα λειτουργεί κανονικά έστω κι αν είναι συνδεδεμένος ο printer, αρκεί βέβαια να μην χρησιμοποιήσετε τις εντολές LPRINT, LLIST και COPY, γιατί τότε οι εξελίξεις θα είναι τουλάχιστον δυσάρεστες...

Για να γράψετε το πρόγραμμα θα πληκτρολογήσετε καταρχήν το

LISTING-2 και, αφού το ελέγξετε για τυχόν λάθη, δώστε RUN. Οι αριθμοί και τα αθροίσματα που θα σας ζητηθούν βρίσκονται στο LISTING-1 (μην ανησυχείτε, είναι σωστοί...). Όταν τελειώσετε όλους τους αριθμούς, θα εμφανισθεί στην οθόνη ένα μήνυμα για να σώσετε τον κώδικα μηχανής σε κασέτα. Τοποθετήστε μια καινούρια κασέτα στο κασετόφωνο και κάντε την εγγραφή κατά τα γνωστά. Αμέσως μετά θα εμφανισθεί το μήνυμα για VERIFY και θα πρέπει να γυρίσετε την κασέτα πίσω για την επαλήθευση του προγράμματος. Αν όλα είναι εντάξει, θα εμφανιστεί το μήνυμα O.K. Αν δεν συμβεί αυτό, τότε δώστε την εντολή GO TO 150 και επαναλάβετε τη διαδικασία της εγγραφής.

Μπορείτε τώρα να καθαρίσετε τη μνήμη του Spectrum (εντολή NEW) και να φορτώσετε το πρόγραμμα δίνοντας LOAD "N.T. COPY"

LISTING 1

23296	22 10 11 239 84 65	23362	255 255 205 86 5 225	23434	116 16 253 221 33 222
	ΑΘΡΟΙΣΜΑ 431		ΑΘΡΟΙΣΜΑ 1031		ΑΘΡΟΙΣΜΑ 663
23302	60 69 22 0 20 127	23368	203 126 40 18 33 255	23440	92 237 91 215 92 62
	ΑΘΡΟΙΣΜΑ 318		ΑΘΡΟΙΣΜΑ 675		ΑΘΡΟΙΣΜΑ 789
23308	32 78 46 84 83 79	23374	255 167 237 82 43 43	23446	255 205 194 4 17 8
	ΑΘΡΟΙΣΜΑ 402		ΑΘΡΟΙΣΜΑ 827		ΑΘΡΟΙΣΜΑ 683
23314	89 65 78 65 83 22	23380	235 221 33 204 92 205	23452	91 1 35 0 205 60
	ΑΘΡΟΙΣΜΑ 402		ΑΘΡΟΙΣΜΑ 990		ΑΘΡΟΙΣΜΑ 392
23320	10 11 226 84 65 80	23386	168 91 24 55 58 204	23458	32 205 198 91 24 131
	ΑΘΡΟΙΣΜΑ 476		ΑΘΡΟΙΣΜΑ 600		ΑΘΡΟΙΣΜΑ 661
23326	69 22 14 12 72 73	23392	92 17 192 9 205 10	23464	213 205 175 13 17 8
	ΑΘΡΟΙΣΜΑ 262		ΑΘΡΟΙΣΜΑ 525		ΑΘΡΟΙΣΜΑ 631
23332	84 32 65 32 75 69	23398	12 17 205 92 1 10	23470	91 1 23 0 205 60
	ΑΘΡΟΙΣΜΑ 357		ΑΘΡΟΙΣΜΑ 337		ΑΘΡΟΙΣΜΑ 380
23338	89 49 255 91 205 175	23404	0 205 60 32 55 237	23476	32 62 253 205 1 22
	ΑΘΡΟΙΣΜΑ 664		ΑΘΡΟΙΣΜΑ 589		ΑΘΡΟΙΣΜΑ 576
23344	13 17 0 91 1 23	23410	91 215 92 62 255 205	23482	175 17 161 9 205 10
	ΑΘΡΟΙΣΜΑ 145		ΑΘΡΟΙΣΜΑ 920		ΑΘΡΟΙΣΜΑ 577
23350	0 205 60 32 221 33	23416	66 5 205 166 91 221	23488	12 205 198 91 209 201
	ΑΘΡΟΙΣΜΑ 551		ΑΘΡΟΙΣΜΑ 776		ΑΘΡΟΙΣΜΑ 916
23356	203 92 221 229 55 17	23422	33 204 92 17 17 0	23494	205 142 2 123 254 255
	ΑΘΡΟΙΣΜΑ 817		ΑΘΡΟΙΣΜΑ 363		ΑΘΡΟΙΣΜΑ 961
		23428	175 205 194 4 6 50	23500	40 248 205 175 13 201
			ΑΘΡΟΙΣΜΑ 634		ΑΘΡΟΙΣΜΑ 882

CODE ή και πιο απλά LOAD" "CODE. Ακού φορτωθεί το πρόγραμμα, δώστε την εντολή RANDOMIZE USR 23339, τοποθετήστε την προς αντιγραφή κασέτα και βάλτε σε λειτουργία το κασετόφωνο. Το "N.T. COPY" είναι εφοδιασμένο με λακωνικά μηνύματα για να σας καθοδηγεί κατά τη διαδικασία αντιγραφής. Εκείνο που πρέπει να προσέξετε είναι ότι τα περισσότερα προγράμματα του εμπορίου αποτελούνται από περισσότερα του ενός υποπρογράμματα, οπότε θα πρέπει να τα αντιγράψετε κομμάτι-κομμάτι.

Στο listing-3 βλέπετε το ίδιο το πρόγραμμα, όπως γράφτηκε στον assembler. Το δημοσιεύουμε για τους εξής λόγους: Καταρχήν νομίζουμε ότι το να πληκτρολογείτε "ξερά" αριθμούς δεν προωθεί ιδιαίτερα αυτό που λένε "βαθύτερη κατανόηση της λειτουργίας του υπολογιστή...". Δεν θα χάσετε τίποτα, δηλαδή, αν προσπαθήσετε να αποκρυπτογραφήσετε τα ιερογλυφικά αυτά. Μόνο εκ πρώτης όψεως φαίνονται έτσι...

Η δημοσίευση όμως του ίδιου του προγράμματος εξυπηρετεί δύο ακόμα σκοπούς: Όσοι καταρχήν

διαθέτουν microdrive, θα μπορέσουν, κάνοντας μερικές μικρές μετατροπές, να προσαρμόσουν τη ρουτίνα έτσι ώστε να μεταφέρει προγράμματα από το κασετόφωνο σε μικροκασέτα καθώς και το αντίστροφο. Επίσης οι κάτοχοι άλλων υπολογιστών, που χρησιμοποιούν τον επεξεργαστή Z-80, θα μπορέσουν με βάση το πρόγραμμα αυτό να φτιάξουν ανάλογες ρουτίνες για τον δικό τους υπολογιστή.

Αυτά, και καλές...αντιγραφές.

LISTING 2

```

1 REM ██████████ ΝΙΚΟΣ ΤΙΟΥΑΝΑΣ ██████████
2 REM ██████████ **** 1984 **** ██████████
3 LET t=0
4 POKE 23600,50
5 FOR n=23295 TO 23505 STEP 6
6 PRINT AT 16,0;n
7 FOR m=n TO n+5
8 PRINT AT 21,0;m
9 INPUT P
10 POKE m,P
11 LET t=t+p
12 NEXT m
13 PRINT AT 21,0;"
14 PRINT "ΑΡΧΟΙΜΙΑ ? ";s
15 IF s<>t THEN BEEP 3,-20: LE
16 t=t: GO TO 40
17 LET t=0
18 NEXT n
19 CLS : PRINT AT 10,6; BRIGHT
20 CLS : PRINT AT 10,6; BRIGHT
21 "SAVE "N.T. COPY"CODE 23295,
22 "SAVE "N.T. COPY"CODE 23295
23 CLS : PRINT AT 10,4; BRIGHT
24 CLS : PRINT AT 10,4; BRIGHT
25 "VERIFY "N.T. COPY"CODE 2329
26 "VERIFY "N.T. COPY"CODE 2329
27 CLS : PRINT AT 10,6; BRIGHT
28 "D.K."
29 BEEP 3,30
30

```

LISTING 3

```

3928 31FF58 LD SP,5BFF
392E CDAF0D LD AD,ADAF
3931 11005B LD DE,5B00
3934 011700 LD BC,0017
3937 CD3C20 LD AC,203C
393A DD21CB5C LD IX,5CCC
393E DDE5 LD IX,5CCC
3940 37 PUSH IX
3941 11FFFF LD DE,FFFF
3944 CD5605 POP DE
3947 F1 BIT HL,HL
3948 CB7E JR Z,5B5E
394A 2012 LD HL,FFFF
394C A7 AND HL,DE
394F ED52 DEC HL
3950 25 EX DEC
3953 2B LD IX,5CCC
3954 EB LD SP,5BFF
3956 DD21CC6C LD IX,5CCC
3959 DD2A85B LD SP,5BFF
395C 1837 LD A,(5CCC)
395E 3ACC09 LD A,(5CC0)
3961 11C009 LD DE,5CC0
3964 CD0A00 LD DE,5CCD
3967 11CD5C LD BC,000A
396A 010A00 LD BC,203C
396D CD3C20 LD BC,203C
3970 37 SCF
3971 ED5BD75C LD DE,(5CD7)
3974 CFEF LD A,FF
3975 CD5605 LD A,55A8
3977 CDAF0D LD A,ADAF
397A CDAF0D LD A,ADAF
3981 111100 LD IX,5CCC
3984 AF XOR A
3988 CDC204 LD IX,5CDE
398B 76 HALT
398E 10FD LD IX,5CDE
3991 ED5BD75C LD DE,(5CD7)
3995 3EFF LD A,FF
3997 CDC204 LD BC,0023
399A 110658 LD DE,5B06
399D 012300 LD BC,0023
39A0 CD3C20 LD DE,5B06
39A3 CDC658 LD DE,5B2B
39A6 1863 JR DE
39A9 DS PUSH DE
39AB DS CALL AD,ADAF
39AD CDAF0D LD DE,5B06
39B0 110658 LD BC,0017
39B3 011700 LD A,FD
39B6 CD3C20 LD A,FD
39B9 3EFF LD DE,1601
39BC CD0116 LD IX,A
39BF AF XOR A
39C1 11A109 LD DE,5B0A
39C4 CDAF0D LD DE,5B06
39C7 CD0A0C LD DE,5B06
39CA D1 RET
39CC C9 CALL 028E
39CE CD8E02 LD A,E
39D1 7B LD A,FF
39D4 FF LD A,5B06
39D7 CDAF0D LD A,ADAF
39DA C9 RET

```

OVER, GRAPHICS... ΚΑΙ ...ΕΛΛΗΝΙΚΑ

του ΧΡΗΣΤΟΥ ΚΥΡΙΑΚΟΥ

Ενα από τα βασικότερα προβλήματα που αντιμετωπίζει ο αρχάριος, όταν αποκτήσει τον πολυπόθητο Spectrum του, είναι το πώς κατασκευάζονται τα περίφημα αυτά graphics, που είναι άλλωστε και ένα απ' τα κυριότερα κίνητρα για την ίδια την αγορά του υπολογιστή. Αυτός είναι και ο λόγος που πολλοί χρήστες του Spectrum έζησαν στα πρώτα τους βήματα στιγμές τρόμου και αγωνίας, μέχρι να καταλάβουν με ποιον τρόπο φτιάχτηκε ο εξωγήινος που εμφανίζεται στο listing σαν "graphic A". Με το άρθρο αυτό δεν θα εξηγήσουμε πώς κατασκευάζονται τα U.D.G. (αυτό θα γίνει εκτενώς σε προσεχή ευκαιρία, γιατί το πράγμα σηκώνει ανάλυση - κρίνοντας και από τα γραμμάτ' σας), αλλά θα σας προτείνουμε μια ιδιαίτερα πρωτότυπη μέθοδο για να φτιάχνετε πολύ εύκολα τα δικά σας graphics.

ΤΟ ΠΑΡΕΛΘΟΝ...

Τα micro, που κυκλοφορούν στην αγορά, έχουν τοποθετημένο στη μνήμη τους (ROM) το set των αγγλικών χαρακτήρων. Έτσι, για να συνεννοούμαστε με τον personal computer μας, αναγκαζόμαστε να κατανοούμε στις γνωστές μεθόδους που θα μας επιτρέψουν να γράψουμε ελληνικά, αφού πρώτα τρέξουμε το κατάλληλο πρόγραμμα.

Θα αναφέρουμε με την ευκαιρία, τις βασικότερες από τις μεθόδους αυτές. Η πρώτη στηρίζεται στα User Defined Graphics, που

έχουν πολλά μοντέρνα micro. Μέσω ενός μικρού προγράμματος και μετά από αλληπάλληλα POKE στη μνήμη θα πάρουμε τελικά το "Γ" πατώντας το graphic "C" ή το "Δ" πατώντας το graphic "D". Έτσι όμως και graphics σπαταλούμε και πολύτιμη μνήμη από τον υπολογιστή μας χάνουμε. Και δεν πρέπει να ξεχνάμε ότι τα U.D.G. είναι άκρως απαραίτητα για τη δημιουργία arcade games και γενικότερα για το σχηματισμό κάποιας "ελκυστικής" οθόνης. Είναι λοιπόν ασύμφορο να τα σπαταλούμε για να φτιάξουμε ελληνικούς χαρακτήρες, όταν δεν έχουμε καλύψει τις ανάγκες μας από πλευράς graphics.

Ένας άλλος τρόπος είναι να φτιάξουμε ένα τελείως καινούριο set χαρακτήρων σε διευθύνσεις πάνω από τη RAMTOP και να στέλνουμε τον computer να διαβάσει απ' αυτές τις διευθύνσεις το σχήμα των χαρακτήρων, αντί για τις κανονικές που βρίσκονται μέσα στην ROM. Αυτό προϋποθέτει να φτιάξουμε αρκετό χώρο στη RAMTOP του υπολογιστή μας (με τη βοήθεια της εντολής CLEAR) για να τοποθετήσουμε εκεί τους κωδικούς των χαρακτήρων, πράγμα που συνήθως ξεπερνάει τα 1.000 bytes.

Έτσι όμως καταλαμβάνεται μεγάλος χώρος, ιδιαίτερα χρήσιμος για ρουτίνες σε κώδικα μηχανής, ενώ συγχρόνως έχουμε ένα πρόγραμμα που, για να δικαιολογηθεί η ύπαρξή του, πρέπει να γράψουμε αρκετά μακροσκελή ελληνικά κείμενα, πράγμα που σπάνια συναντάται στα προγράμματα που συνήθως τρέχουμε στον υπολογιστή μας.

Και αυτό γιατί, όσο καλή είναι αυτή η μέθοδος για συχνή χρήση των ελληνικών χαρακτήρων, τόσο παράλογη γίνεται η ύπαρξή της (λόγω της μνήμης που καταλαμβάνει) όταν τη χρησιμοποιούμε για να τυπώσουμε στα ελληνικά μηνύματα του τύπου "ΠΑΡΑΚΑΛΩ ΠΕΡΙΜΕΝΕΤΕ" ή "ΠΑΤΗΣΤΕ ΕΝΑ ΠΛΗΚΤΡΟ", αντί για τα καθιερωμένα "PLEASE WAIT" και "PRESS ANY KEY"

... ΚΑΙ ΤΟ ΜΕΛΛΟΝ

Αυτό που μπορούμε λοιπόν να συμπεράνουμε είναι ότι, μέχρι τώρα, ο προγραμματιστής που ακολουθούσε τις καθιερωμένες μεθόδους ήταν υποχρεωμένος να "πληρώσει ακριβά" για να αποκτήσει ελληνικούς χαρακτήρες και γενικότερα graphics.

Το περιοδικό μας λοιπόν βρίσκεται στην ευχάριστη θέση να προσφέρει λύση ΚΑΙ σε αυτό το πρόβλημα, με το πρόγραμμα που δημοσιεύουμε, το οποίο χρησιμοποιώντας την εντολή OVER του Spectrum και άλλων υπολογιστών θα δώσει τέλος στους πονοκεφάλους σας και θα ηρεμήσει το νευρικό σας σύστημα.

ΛΕΙΤΟΥΡΓΙΑ ΤΟΥ ΠΡΟΓΡΑΜΜΑΤΟΣ

Η ιδέα του προγράμματος βρίσκεται στη δυνατότητα πολλών computers να προβάλουν δύο ή περισσότερους χαρακτήρες μαζί. Το αποτέλεσμα θα είναι να εμφανιστούν στην οθόνη μας παράξενα

σχέδια, που δύσκολα θα μπορούσε κανείς να καταλάβει πώς και από ποιούς χαρακτήρες δημιουργήθηκαν (προσέξτε το σχετικό παράδειγμα). Αυτό συμβαίνει γιατί η εντολή "PRINT OVER" του Spectrum παρουσιάζει τα εξής δύο αξιοσημείωτα χαρακτηριστικά. Όταν καταρχών το INK του δεύτερου χαρακτήρα πέσει σε PAPER του πρώτου, εμφανίζεται το INK. Όταν όμως το INK του δεύτερου πέσει σε INK του πρώτου, τότε σβήνονται και τα δύο και μένει το PAPER.

Με αυτές τις ιδιότητες, μπορούμε με δύο μόνο χαρακτήρες να δημιουργήσουμε δεκάδες χιλιάδες graphics και, το σπουδαιότερο, να χρησιμοποιήσουμε ΟΣΑ ΘΕΛΟΥΜΕ στο πρόγραμμά μας χωρίς να ξοδεύουμε καθόλου μνήμη. Βέβαια κανείς δεν μας απαγορεύει να εκτυπώσουμε περισσότερους από δύο χαρακτήρες μαζί, αλλά τότε δημιουργούνται εκατομμύρια graphics και θα χρειαστούμε πολύ χρόνο και ακόμη περισσότερη υπομονή. Πάντως το πρόγραμμα που δημοσιεύουμε σας βοηθάει να δείτε εύκολα και γρήγορα πολλούς συνδυασμούς, οπότε, άμα καταλάβετε την ουσία της μεθόδου, θα μπορέσετε να προχωρήσετε σε πιο φιλόδοξες εφαρμογές.

Όταν τρέξετε το listing, θα δείτε αμέσως ένα ελληνικό αλφάβητο και θα ερωτηθείτε αν θέλετε κάποιες οδηγίες που θα αναλάβουν να κάνουν το πρόγραμμα φιλικό και εύκολο στο χειρισμό του. Στη συνέχεια θα εμφανιστούν στην οθόνη σας όλοι οι χαρακτήρες του Spectrum, μαζί με τα graphics και τα υπόλοιπα σύμβολα, και θα σας ζητηθεί να εισάγετε αυτό που θα εκτυπωθεί πάνω στους χαρακτήρες της οθόνης.

Η μετακίνηση του χαρακτήρα που διαλέξατε γίνεται με τα CURSOR KEYS και το πρόγραμμα σας δίνει τη δυνατότητα να εισάγετε και άλλον χαρακτήρα για πιο σύνθετα αποτελέσματα. Βέβαια ευνόητο είναι ότι τα περισσότερα από τα graphics που δημιουργούνται δεν έχουν καμιά ουσιαστική χρησιμότητα. Όμως η λειτουργικότητα του προγράμματος σας επιτρέπει να δείτε εκατοντάδες gra-

phics σε ελάχιστο χρόνο και έτσι θα βρείτε γρήγορα και εύκολα κάτι που θα μπορούσε να σας χρησιμεύσει. Αυτό επιβεβαιώνεται άλλωστε και από τους ελληνικούς χαρακτήρες που συνοδεύουν το πρόγραμμα και οι οποίοι δημιουργήθηκαν μ' αυτό.

Ακόμη, μπορείτε να προσθέσετε, κάτω από τους χαρακτήρες και τα graphics που εμφανίζονται στην οθόνη, τα δικά σας User Defined Graphics που, είτε από σκοπού είτε κατά τύχη, θα σας βοηθήσουν να φτιάξετε περισσότερα χρήσιμα graphics.

ΕΦΑΡΜΟΓΕΣ/ΔΥΝΑΤΟΤΗΤΕΣ

Όπως καταλαβαίνετε, οι δυνατότητες της εντολής OVER και η σωστή χρήση της από το πρόγραμμα, μας βοηθούν να διευρύνουμε τις δυνατότητες του Computer μας στον τομέα των graphics και να ανακαλύψουμε πολλές χρήσιμες εφαρμογές. Ήδη από το πρόγραμμα παρουσιάζονται οι ελληνικοί χαρακτήρες που, μαζί με το λατινικό set που υπάρχει στο Computer και ένα άλλο set χαρακτήρων που μπορούμε να αποκτήσουμε με V.D.G. ή να φυλάξουμε σε κάποια περιοχή της μνήμης, μας δίνουν τη δυνατότητα να γράψουμε στο Spectrum κείμενα σε πολλές γλώσσες (τα κινέζικα, για παράδειγμα, είναι μια ενδιαφέρουσα ιδέα...).

Αλλά και ο τρόπος που γίνονται τα ελληνικά είναι τόσο απλός (προσέξτε τη σχετική υπορουτίνα στο listing), ώστε να έχουμε ελληνικά κείμενα χωρίς ιδιαίτερη προετοιμασία. Μ' αυτό τον τρόπο, μπορούμε ακόμα να αντικαταστήσουμε τις προτάσεις που τυπώνονται στα arcade games με ελληνικές φράσεις μόνο με τη χρήση απλών εντολών OVERPRINT.

Άλλη εφαρμογή του προγράμματος είναι η δημιουργία παιδιών με την επανάληψη κάποιου graphic που ανακαλύψατε, ώστε χωρίς να χρησιμοποιείτε U.D.G. να έχετε όμορφα BORDER.

Όμως οι εφαρμογές ενός τέτοιου προγράμματος δεν μπορούν να εξαντληθούν σε λίγες σειρές γιατί, όσο ασχολείται κανείς μ' αυτό, τόσο περισσότερα ανακαλύπτει. Και τα graphics αποτελούν ένα μεγάλο κεφάλαιο στο θέμα των computers...

Έτσι, αφού πρώτα σας ευχηθούμε καλή τύχη στα graphics που θα ανακαλύψετε, περιμένουμε από σας, φίλοι αναγνώστες, να μας στείλετε τις δικές σας εφαρμογές, για να διευρυνθούν οι εφαρμογές του προγράμματος και να ενημερωθούν οι κάτοχοι του Spectrum και των άλλων micros που κάνουν χρήση της εντολής OVER.

ΠΕΡΙΓΡΑΦΗ ΠΡΟΓΡΑΜΜΑΤΟΣ

- 9- 21 Τύπωμα χαρακτήρων για ανάμειξη.
- 105-120 Εισαγωγή του χαρακτήρα που θα αναμειχθεί.
- 121-140 Μετακίνηση χαρακτήρα με CURSOR KEYS.
- 145 Δυνατότητα αλλαγής χαρακτήρα.
- 147 Δυνατότητα πρόσθεσης χαρακτήρα.
- 150-161 Περιορισμοί οθόνης.
- 200-280 Υπορουτίνα τίτλων και παράδειγμα κατασκευής ελληνικών χαρακτήρων.
- 305-340 Σελίδα οδηγιών.
- 500-501 Σώσιμο του προγράμματος με AUTO RUN.

Παράδειγμα κατασκευής ελληνικού χαρακτήρα με τη χρήση της εντολής OVER.



+



=



```

0>REM © CHRISTOS KYRIAKOS
      1984
1 CLS
3 GO SUB 200
4 BORDER 6
5 CLS
6 REM PRINT SCREEN
9 PRINT "

10 PRINT " 1 2 3 4 5 6 7 8 9 0
0 W E R T Y
J K L Z X C U I O P A S D F G H
U i o p a s U B N M q w e r t y
v b n m ! @ d f g h j k l z x c
. [ ] © " | \ < > " " = . , ; '
L _ = P I , "

21 REM HERE YOU CAN PUT THE
    GRAPHICS YOU'VE MADE
100 OVER 1
105 LET X=0: LET Y=0
110 INPUT "CHARACTER ? ";A$
120 PRINT AT X,Y;" ";A$
121 FOR N=1 TO 10: NEXT N
124 REM MOOVING CHARACTER FOR
    MIXING
125 IF INKEY$="6" THEN LET X=X+
2 130 IF INKEY$="7" THEN LET X=X-
2 135 IF INKEY$="8" THEN LET Y=Y+
2 140 IF INKEY$="5" THEN LET Y=Y-
2 144 REM CLEAR SCREEN FOR NEW CH
    ARACTER
145 IF INKEY$="s" OR INKEY$="S"
    THEN GO TO 5
146 REM NEW CHARACTER WITHOUT
    CLEARING THE SCREEN
147 IF INKEY$="a" OR INKEY$="A"
    THEN GO TO 100
150 IF Y<0 THEN LET Y=0
151 IF Y>30 THEN LET Y=30
160 IF X<0 THEN LET X=0
161 IF X>20 THEN LET X=20
170 GO TO 120
199 REM DEMONSTRATION SUBROUTIN
E
200 PRINT AT 8,13;"EXAMPLE";AT
9,8;"GREEK CHARACTERS"
210 PRINT " A B β J E Z H O I K
L M N O O H P M T Y O X U O"
220 PRINT AT 11,0; OVER 1;"
B N : 0 H E 0

230 PRINT OVER 1;AT 11,0;"
L"
240 PRINT AT 4,8; INK 2;"
"

250 PRINT AT 5,9;"GRAPHICS MAKE
R"
260 PRINT AT 16,2;"WOULD YOU LI
KE INSTRUCTIONS ?"
290 INPUT "(Y/N)";a$
300 IF a$="Y" OR a$="y" THEN GO
TO 305
301 RETURN
    
```

```

305 CLS
310 PRINT AT 3,7;"MOOVE THE CHR
    ACFER WITH THE CURS
    OR KEYS"
320 PRINT AT 0,10; INK 4;"INSTR
    UCTIONS"; OVER 1;AT 0,9;"
    " ; INK 0;AT 7,1;"Press 'S
    ' for change character"
325 PRINT AT 9,4;"'A' change th
    e character without cleari
    ng the screen"
330 PRINT AT 15,10;"PRESS ANY K
    EY"
335 IF INKEY$="" THEN GO TO 335
340 RETURN
500 SAVE "THE OVER" LINE 1
501 VERIFY "THE OVER"
    
```

GRAPHICS MAKER

EXAMPLE
GREEK CHARACTERS

A B β J E Z H O I K λ M N ε O Π
P I T Y O X U Ω

WOULD YOU LIKE INSTRUCTIONS ?

INSTRUCTIONS

MOOVE THE CHARACTER
WITH THE CURSOR KEYS

Press 'S' for change character
'A' change the character
without clearing the screen

PRESS ANY KEY

1 2 3 4 5 6 7 8 9 0 0 W E R T Y
U I O P A S D F G H J K L Z X C
U B N M q w e r t y u i o p a s
d f g h j k l z x c v b n m ! @
\$ % & ' () _ < = > > < < /
↑ - + = : ; ? / + , . [] © " |
< > " " = . , ; ' L _ = P I ,



JOYSTICKS JOYSTICKS JOYSTICKS

Του Αλέξανδρου Αθανασιάδη



Όλοι όσοι ασχολούνται με MICRO, σίγουρα θα έτυχε να παίξουνε κάποιο VIDEO GAME, και είναι επίσης σίγουρο, ότι θα αισθάνθηκαν την ανάγκη να έχουν κάποιο πιο βολικό μέσο χειρισμού από το πληκτρολόγιο. Λύση στο πρόβλημα αυτό αποτελούν τα γνωστά JOYSTICKS, που εξωτερικά, τουλάχιστον, δεν είναι τίποτα άλλο από ένα μοχλό και ένα ή δύο πλήκτρα, τοποθετημένα εργονομικά πάνω σε ένα επιτραπέζιο ή και φορητό πλαίσιο. Εσωτερικά, τώρα, τα JOYSTICKS αποτελούνται από ένα σύνολο διακοπών ON/OFF ή από έναν αριθμό μεταβλητών αντιστάσεων (ψηφιακό και αναλογικό JOYSTICK αντίστοιχα), που σαν σκοπό έχουν να πληροφορούν τον υπολογιστή για τους χειρισμούς του χρήστη. Τα περιφερειακά αυτά συνοδεύονται, κατά κανόνα, από ένα μακρύ καλώδιο που επιτρέπει στον χρήστη να παίζει κάποιο παιχνίδι, ενώ κάθετα μακριά από την οθόνη. Η σύνδεση με τον υπολογιστή γίνεται μέσω κάποιας θύρας, που

έχει προβλεφθεί για αυτό το σκοπό από τον κατασκευαστή του ή μέσω ενός εξωτερικού INTERFACE.

Η ύπαρξη ενός JOYSTICK και ενός INTERFACE ενδεχομένως, δεν σημαίνει απαραίτητα ότι είναι δυνατόν να παιχθεί και οποιοδήποτε παιχνίδι της αγοράς. Αυτό συμβαίνει, απλά, γιατί οι λειτουργίες ενός JOYSTICK σημαίνουν για τον υπολογιστή ότι και το πάτημα συγκεκριμένων πλήκτρων του πληκτρολογίου. Κατά συνέπεια, αν κάποιο παιχνίδι χρησιμοποιεί

πλήκτρα διαφορετικά από εκείνα που ελέγχει το JOYSTICK, δεν μπορεί να παιχθεί με αυτό. Λύση στο πρόβλημα αυτό αποτελούν τα λεγόμενα προγραμματιζόμενα JOYSTICKS που είναι δυνατόν να προσαρμοστούν στις προδιαγραφές του εκάστοτε παιχνιδιού.

Στην προσπάθειά μας να σας ενημερώσουμε για τα περιφερειακά αυτού του είδους, που κυκλοφορούν στην ελληνική αγορά, δοκιμάσαμε πέντε JOYSTICKS' και σας τα παρουσιάζουμε.



CAMBRIDGE COMPUTING INTELLIGENT JOYSTICK

Εδώ έχουμε να κάνουμε με μια επίσης καλή δουλειά της CAMBRIDGE COMPUTING, ένα ιδιαίτερα καλό JOYSTICK που πραγματικά μας άφησε καλές εντυπώσεις. Μπορεί να χρησιμοποιηθεί είτε σαν επιτραπέζιο είτε σαν φορητό και, πέρα από τη μέτρια εμφάνισή του, είναι πολύ λειτουργικό και αξιόπιστο. Επίσης, πρέπει να σημειωθεί η καλή κατασκευή του, που το κάνει αρκετά ανθεκτικό ακόμα και για τους πιο "σκληρούς" χρήστες. Η δυνατότητα τέλος που έχει για κίνηση σε 8 διαφορετικές διευθύνσεις και τα δυο FIRE BUTTONS, καλύπτουν ικανοποιητικά τις ανάγκες των περισσότερων παιχνιδιών της αγοράς.



TIMEX SINCLAIR COMMAND STICK 2090

Ένα ακόμα πολύ καλό JOYSTICK είναι και αυτό της TIMEX SINCLAIR, που σίγουρα θα ικανοποιήσει και τον πιο απαιτητικό χρήστη. Πρόκειται για ένα αποκλειστικά φορητό χειριστήριο, με πολύ καλή αίσθηση και καλή ποιότητα κατασκευής. Οι κατασκευαστές του ισχυρίζονται ότι είναι σχεδιασμένο για να κάνει δουλειά ανάλογη με το χειριστήριο ενός πολεμικού JET, πράγμα για το οποίο δεν έχουμε λόγους να διαφωνήσουμε. Όπως και να έχει το πράγμα, πάντως, πρόκειται για ένα ολοκληρωμένο λειτουργικά και αισθητικά χειριστήριο, που παρέχει τη δυνατότητα στον χρήστη να κινείται σε 8 διευθύνσεις

και να χρησιμοποιεί ένα FIRE BUTTON. Πρέπει τέλος να σημειωθεί, ότι το χειριστήριο αυτό εκτός από τον TIMEX SINCLAIR 2048 (αμερικάνικη έκδοση του Spectrum) είναι δυνατόν να λειτουργήσει και με όλους τους ATARI και COMMODORE COMPUTERS. Είναι επίσης δυνατόν να χρησιμοποιηθεί και στον SPECTRUM, με τη μεσολάβηση του INTERFACE που σας παρουσιάσαμε πιο πάνω.

AVANTEC DELUXE JOYSTICK CONTROLLER

Το τρίτο JOYSTICK που δοκιμάσαμε για σας, είναι αυτό της AVANTEC, που απευθύνεται στους κατόχους των ATARI, COMMODORE VIC-20, NEP PC-6001, καθώς και στους κατόχους των συστημάτων VIDEO ARCADE της SEARS ROEBUCK. Το JOYSTICK αυτό, που μπορεί να χρησιμοποιηθεί μόνο σαν επιτραπέζιο, είναι πολύ όμορφο, και δείχνει ιδιαίτερα γερό. Δίνει τη δυνατότητα στον χρήστη να κινηθεί σε 8 διευθύνσεις και να χρησιμοποιήσει ένα διπλό FIRE BUTTON. Υπάρχουν δηλαδή δύο κουμπιά στο χειριστήριο, ένα πάνω στο μοχλό και ένα πάνω στη βάση του, που κάνουν όμως την ίδια δουλειά (αντικαθιστούν και τα δυο το ίδιο πλήκτρο του πληκτρολογίου). Το μόνο που θα μπορούσε να παρατηρήσει κανείς σαν μειονέκτημα του JOYSTICK αυτού, είναι κάποια μικρή ασάφεια που παρουσιάζεται στις κινήσεις του μοχλού πράγμα που εύκολα ξεπερνιέται.

COMMODORE INTERNATIONAL JOYSTICK

Το JOYSTICK αυτό διατίθεται από την COMMODORE για τους υπολογιστές της, μπορεί όμως να χρησιμοποιηθεί και από άλλους υπολογιστές (ATARI, DRAGON, κλπ.). Είναι λιτό και γερό, αλλά όχι ιδιαίτερα εντυπωσιακό ή αξιόπιστο. Διαθέτει και αυτό 8 διευθύνσεις κίνησης και ένα FIRE BUTTON. Κάποιες ασάφειες που παρατηρήσαμε κατά τη χρήση του (σφιχτός μοχλός και ... ανυπάκουο FIRE BUTTON) γρήγορα ξεπεράστηκαν, αφού, όπως αποδείχτηκε, θέλαμε τόσο εμείς όσο και το εξάρτημα "στρώσιμο". Η τελική εικόνα που μας έμεινε, λοιπόν, είναι ότι έχουμε να κάνουμε με ένα πάνω απ' όλα γερό JOYSTICK.

WICO COMMAND JOYSTICK

Τέλος, το JOYSTICK αυτό, που μπορεί να χρησιμοποιηθεί από τους κατόχους των υπολογιστών της ATARI, της COMMODORE, καθώς και του DRAGON, πραγματικά εντυπωσιάζει με την άψογη εργονομικά σχεδίασή του. Κρατώντας το κανείς είναι δύσκολο να αποφύγει τη σκέψη ότι δεν μπορεί παρά να είναι μια προέκταση του χεριού του. Το γεγονός αυτό σε συνδυασμό με την εξαιρετική ικανότητα απόκρισης που διαθέτει, το καθιστούν πολύ καλή λύση για όσους ενδιαφέρονται για ένα επιτραπέζιο αποκλειστικά χειριστήριο.

ΓΕΝΙΚΗ ΕΙΚΟΝΑ

Στον πιο κάτω πίνακα, επιχειρείται μια γενική αξιολόγηση των πέντε JOYSTICKS που δοκιμάσαμε.

ΟΝΟΜΑ	CAMP/COMP.	TIMEX	AVANTEC	COMMODORE	WICO
ΤΥΠΟΣ	E/Φ	Φ	E	E/Φ	E
ΔΙΕΥΘΥΝΣΕΙΣ	8	8	8	8	8
FIRE-BUTTONS	2	1	1	1	1
ΧΕΙΡΙΣΜΟΣ	9	8	7	6	10
ΕΜΦΑΝΙΣΗ	6	9	9	6	9
ANTOXH	9	8	8	9	9
ΓΕΝ/ΒΑΘΜΟΣ	9	9	8	7	10

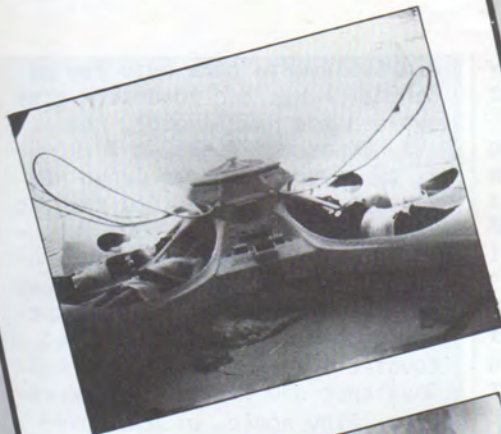

1. Η χειμερια νάρκη διακόπτεται...

2. Στην επιφάνεια του αφιλόξενου πλανήτη

3. Πορεία προς την πηγή του μυστη-
ριώδους σήματος...

4. Ένα εξωγήινο διαστημόπλοιο. Τι
να κρύβει στο εσωτερικό του;

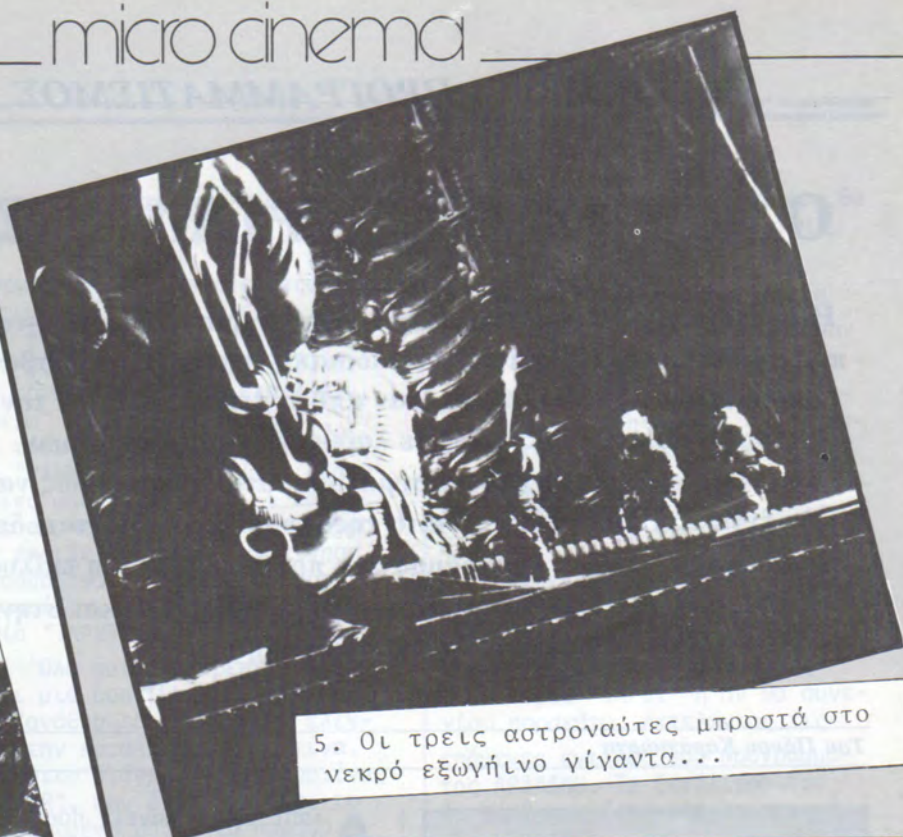

5. Οι τρεις αστροναύτες μπροστά στο
νεκρό εξωγήινο γίγαντα...

ΤΟ ΦΩΤΟΓΡΑΦΙΚΟ ΥΛΙΚΟ ΕΙΝΑΙ ΠΡΟΣΦΟΡΑ ΤΗΣ
ΕΤΑΙΡΙΑΣ CBS ELECTRONICS.

Περνώντας στη συνέχεια από διάφορα στάδια ..ωρίμανσης, το ον ξαναπαρουσιάζεται τώρα πια σαν "Alien" (αλλοδαπός, ξένος, εξωγήινος) και ξεκινάει τη συστηματική εξόντωση των μελών του πληρώματος.

Κάπου εδώ μας περιμένει και μια έκπληξη, καθώς ένας από τους αστροναύτες αποδεικνύεται τελικά ρομπότ που μέσω του υπολογιστή ελέγχεται από την εμπορική εταιρία στην οποία ανήκει το σκάφος. Η εταιρία λοιπόν δίνει εντολή στο ρομπότ να φέρει στη Γη το ον για περαιτέρω "ψάξιμο" και εμπορική αξιοποίηση, ανεξάρτητα αν το εγχείρημα κοστίζει το θάνατο όλων των μελών του πληρώματος.

Το σενάριο συνεχίζει στο ίδιο μοτίβο κρατώντας τον αναγνώστη σε πραγματική αγωνία μέχρι και την τελευταία σκηνή που δεν θα σας αποκαλύψουμε εδώ.

Τελειώνοντας θα πρέπει να τονίσουμε ότι το "Alien" είναι ένα αξιόλογο έργο που θα 'πρεπε όμως να καταταγεί στις ταινίες τρόμου μάλλον, παρά σ' εκείνες "Επιστημονικής φαντασίας" - αν και ο βιολογικός κύκλος του όντος είναι πράγματι προϊόν...επιστημονικής φαντασίας.

Ο ΜΙΤΟΣ ΤΗΣ ΑΡΙΑΔΝΗΣ

Η ανθρώπινη σκέψη δεν έχει επίγνωση της πολυπλοκότητας που τη διέπει. Διατρέχει με εντυπωσιακή ταχύτητα τα δύσβατα μονοπάτια της λογικής και, σαν από ένστικτο, βρίσκει τον προσανατολισμό της μέσα σε λαβύρινθους συλλογισμών. Κάποτε οδηγείται σε βέβαια συμπεράσματα, χωρίς όμως να έχει ξετυλίξει πίσω της το «μίτο της Αριάδνης». Να γιατί δεν είναι εύκολο να γίνει πρόγραμμα ένα πρόβλημα, που η επίλυσή του βασίζεται στην πορεία της επιστροφής, άρα και στην επίγνωση της διαδρομής

Του Πάνου Καραγιώργη

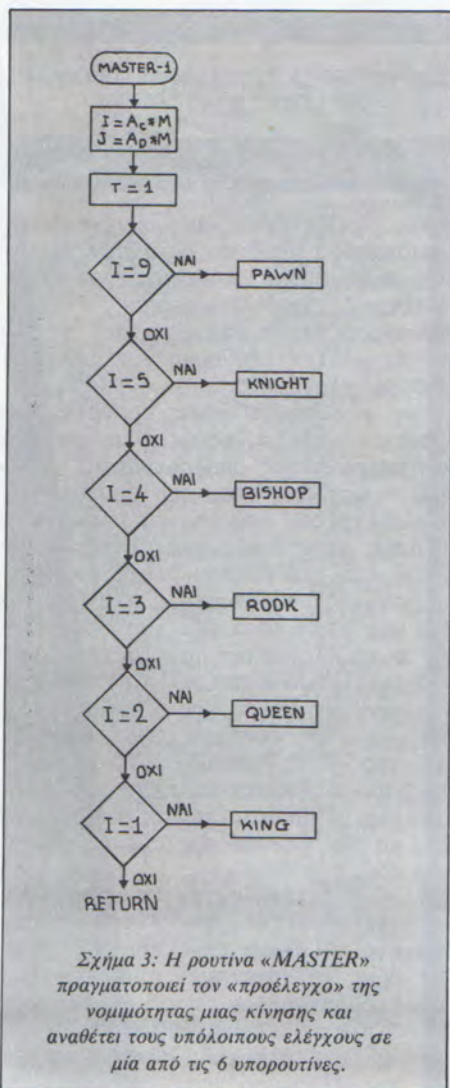

Διαπιστώνει κανείς πόσο σύνθετοι είναι στην πραγματικότητα απλοί συλλογισμοί, από τη στιγμή που θα επιχειρήσει να τους "διδάξει" στον υπολογιστή του. Αν θέλεις να φτιάξεις ένα πρόγραμμα, το πρώτο πράγμα που πρέπει να κάνεις, είναι να αναλύσεις τις δυσκολίες σε εκείνες που έχουν σχέση με τη φύση του προβλήματος, θα πρέπει να το διατυπώσεις με τρόπο απόλυτα κατανητό, χωρίς να δεσμευτείς σε συγκεκριμένες εκφραστικές "φόρμες".

Όσο πιο πολύπλοκη είναι η δομή του προβλήματος, τόσο μεγαλύτερη είναι η ανάγκη να περιοριστεί κανείς στην ουσία και να αποφύγει τα "καλούπια". Για το λόγο αυτό, πριν παρουσιάσουμε το βασικό λογικό διάγραμμα, τον αλγόριθμο δηλαδή ενός σκακιστικού προγράμματος, καλό είναι να μπούμε πρώτα και να περιπλανηθούμε για λίγο στο λαβύρινθο της στρατηγικής" σκέψης. Οπλιστείτε λοιπόν με τον απαραίτητο... μίτο και ξετυλίξτε τον μαζί μου.

Όσοι από σας είχαν την εμπειρία, να δουν την κινηματογραφική ταινία "TRON", σίγουρα θα μου καταλογίσουν έλλειψη πρωτοτυπίας, πριν προλάβω να ολοκληρώσω την άποψη ότι είμαι... πρόγραμμα, και μάλιστα πρόγραμμα για σκάκι! Μόνο που εγώ, αντίθετα με τον ήρωα του έργου, εκού-

σια διαλέγω το ρόλο αυτό που με βοηθάει - και σας βοηθάει - στην ανάλυση του προβλήματος.

Είμαι το πρόγραμμα λοιπόν κι έχω εντυπώσει, στη μνήμη που χρησιμοποιώ, τη σκακιάρα και τις θέσεις των κομματιών πάνω σε αυτή. Περιμένω να παίξει την κίνησή του ο αντίπαλός μου. Το χρόνο της αναμονής, μπορώ να τον εκμεταλλευτώ για να "εκτιμήσω" τις δυνατές απαντήσεις μου στις πιθανότερες από τις εχθρικές κινήσεις. Στην πράξη, οι σκακιστές αυτό το κάνουν πάντα. Όμως κάτι τέτοιο είναι αμφίβολης απόδοσης πολυτέλεια, σε ένα πρόγραμμα υπολογιστή. Κι αυτό, γιατί ο σκακιστής διαθέτει την αφαιρετική ικανότητα που του επιτρέπει να χαρακτηρίζει μια κίνηση μειονεκτική και να την αποκλείει χωρίς ανάλυση, ενώ εγώ - το πρόγραμμα - δεν έχω αυτή τη δυνατότητα.

Πριν προλάβω να εντοπίσω τις πιθανότερες κινήσεις του αντιπάλου μου, αυτός θα έχει κάνει ήδη την επιλογή του. Δεν θα μου έχει μείνει έτσι χρόνος για παραπέρα ανάλυση. Καλύτερα λοιπόν να περιμένω και να ξεκουράζω τα ... κυκλώματα του υπολογιστή που με φιλοξενεί.

Κάποτε, ο αντίπαλός μου αποφασίζει να κάνει την κίνησή του. Μου πληροφορολογεί, στο αλγεβρικό σύστημα, το τετράγωνο της αφετηρίας και το τετράγωνο της άφιξης, για το κομμάτι που κίνησε. Εγώ τώρα πρέπει να ελέγξω, αν η συγκεκριμένη κίνηση είναι νόμιμη. Εξετάζω πρώτα, αν και ποιο αντίπαλο κομμάτι υπάρχει στη θέση της αφετηρίας. Για το σκοπό αυτό, χρησιμοποιώ σαν οδηγό μου έναν αριθμό I. Ποιος είναι αυτός; Είναι ένα γινόμενο δύο παραγόντων. Ο πρώτος παράγοντας είναι ο κωδικός του κομματιού που εντοπίστηκε στην αφετηρία. Ο δεύτερος είναι ο M. Ο M είναι ίσος με +1, αν τα λευκά έχουν σειρά να παίξουν, και ίσος με -1, αν είναι η σειρά των μαύρων. Κατά συνέπεια, όταν στην αφετηρία βρίσκεται ένα κομμάτι που "κατ'αρχήν δικαιούται" να κινηθεί, τότε το I είναι θετικό. Αν το τετράγωνο της αφετηρίας είναι κενό, τότε I=0. Και όταν στην αφετηρία υπάρχει κομμάτι που δεν είναι η σειρά του

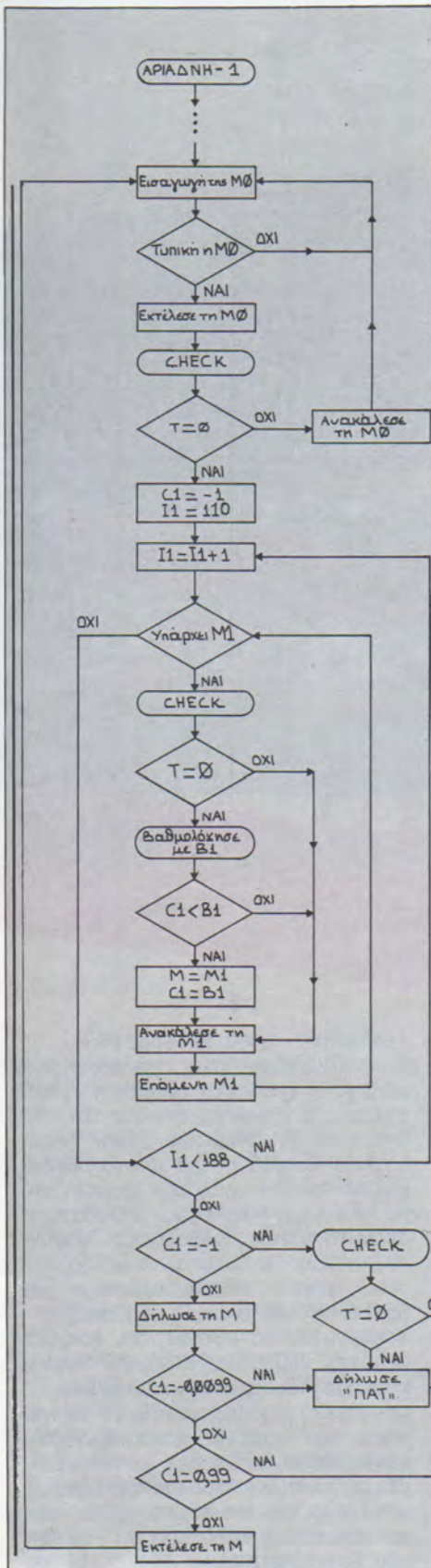

να παίξει, τότε το I είναι αρνητικό.

Στη συνέχεια, εκτελώ τη ρουτίνα που αντιστοιχεί στο συγκεκριμένο I. Αν το I είναι 1, τότε εκτελώ τη ρουτίνα "KING". Αν I=2, εκτελώ την "QUEEN", αν I=3 τότε την "ROOK". Για I=4 "τρέχω" τη ρουτίνα "BISHOP", αν I=5 τότε τη "KNIGHT" και για I=9 την "PAWN". Αν το I είναι διαφορετικό από 1, 2, 3, 4, 5 και 9, τότε συμπεραίνω ότι ο αντίπαλός μου έπαιξε αντικοινωνική κίνηση, αρνούμαι να την εκτελέσω και αποφασίζω να επαναλάβω τη διαδικασία "INPUT".

Όλα αυτά θα πρέπει να τα κάνει μια ρουτίνα "προελέγχου" και "ανάθεσης" του κυρίως ελέγχου στην κατάλληλη υπορουτίνα. Το λογικό διάγραμμα της ρουτίνας "MASTER", που έχει αναλάβει το συγκεκριμένο ρόλο, το παρουσιάζουμε στο σχήμα 3. Τα δεδομένα της είναι η αφετηρία C, η άφιξη D, το γνωστό μας M αλλά και το Z, η θέση δηλαδή του αντίπαλου βασιλιά.

Το τετράγωνο άφιξης D και τη θέση του βασιλιά Z, η ρουτίνα "MASTER" δεν τα αξιοποιεί άμεσα.

Όμως πρέπει να αποτελούν δεδομένα της, γιατί καθεμιά από τις 6 υπορουτίνες χρησιμοποιεί τόσο το Z, όσο και το J που αποτελεί συνάρτηση των D και M. Το J απλώς παράγεται στη "MASTER".

Οποιαδήποτε από τις 6 υπορουτίνες κι αν εκτελεστεί, στη ρουτίνα "MASTER" θα επιστραφεί η τιμή T=0, τότε και μόνο τότε όταν η ελεγχόμενη κίνηση αποδειχτεί νόμιμη, πέρα για πέρα (γι' αυτό χρειάζεται και η ρουτίνα "CHECK" που παρουσιάσαμε στο τεύχος Νο4).

Στην περίπτωση αυτή, η κίνηση θα έχει ήδη εκτελεστεί μέσα στη μνήμη του υπολογιστή.

Το Z θα δηλώνει τώρα τη θέση του δικού μου βασιλιά - μην ξεχνάτε ότι είμαι το πρόγραμμα - και το M θα έχει αλλάξει πρόσημο. Αν η κίνηση κριθεί αντικοινωνική, τότε το T θα παραμείνει ίσο με 1 και καμιά μεταβολή δεν θα συμβεί στη μνήμη του υπολογιστή.

Εκτέλεσα λοιπόν τη ρουτίνα "MASTER" και δεν έχω παρά να ελέγξω την τιμή του T για να αποφασίσω αν θα επαναλάβω τη διαδικασία "INPUT" ή αν θα συνεχίσω παρακάτω, εκτελώντας τις επόμενες εντολές του προγράμματος ΑΡΙΑΔΝΗ. Το ξετύλιγμα του "μίτου" αρχίζει, από τη στιγμή που ο αντίπαλός μου αποφασίσει κάποτε να παίξει μια νόμιμη κίνηση.

Ήρθε λοιπόν η ώρα να περιπλανηθούμε στο λαβύρινθο. Το λογικό διάγραμμα που ακολουθεί αποτελεί τον κορμό του προγράμματος ΑΡΙΑΔΝΗ. Είναι τόσο απλό, όσο απλά μπορούν να είναι και τα αρχιτεκτονικά σχέδια ενός... λαβύρινθου. Προς το παρόν ας μελετήσουμε απλώς τα σχέδια. Κι ας περιμένουμε το επόμενο τεύχος, πριν αποπειραθούμε κι εμείς, σαν τους αρίστους νέους της αρχαίας Αθήνας, την είσοδο στο λαβύρινθο που μας περιμένει. Αφού με ανεχτήκατε σαν... πρόγραμμα, δεν μπορείτε τώρα πια να μου αρνηθείτε και το ρόλο του θησέα!

ΥΠΟΜΝΗΜΑ

MO: Η κίνηση που αποφάσισε να παίξει ο αντίπαλος.

M1: Η εξεταζόμενη «τυπική» κίνηση του φιλικού κομματιού που βρίσκεται στη θέση I1 (βλ. τεύχος 3)

M: Η καλύτερη από τις νόμιμες κινήσεις που, μέχρι κάποια στιγμή, έχει αξιολογήσει ο υπολογιστής.

B1: $B1 = -0,99 * C2$, όπου C2 η βαθμολογία (από -1 έως 0,99) της καλύτερης απάντησης του αντίπαλου στην εξεταζόμενη κίνηση. $C2 = -1$ όταν ο αντίπαλος δεν έχει νόμιμη απάντηση, ενώ απειλείται ο βασιλιάς του, οπότε $B1 = 0,99$

$C2 = 0,01$ όταν δεν έχει απάντηση και δεν απειλείται ο βασιλιάς του, οπότε $B1 = -0,0099$.

**In Spectrum
we trust!**



ΕΠΙΣΤΡΟΦΗ ΣΤΟ ΘΑΥΜΑΣΤΟ ΚΟΣΜΟ ΤΟΥ SPECTRUM

Μια φορά κι ένα καιρό... νεννήθηκε ο πρώτος υπολογιστής που πραγματικά ταιριάζει ο χαρακτηρισμός home-micro, δηλαδή οικιακός υπολογιστής. Το μηχάνημα αυτό ονομαζόταν ZX-80 και κατασκευάστηκε εταιρία κάποια Sinclair Research Ltd. Οι δυνατότητες εκείνου του δοξασμένου προπάτορα είναι κάπως αστείες, αν τις δούμε με το μάτι της τωρινής πραγματικότητας, αλλά αυτό δεν μειώνει καθόλου την αξία του. Αν δηλαδή υπάρχει αιτή τη στιγμή στην Ελλάδα κάποιος κάτοχος αυτού του υπολογιστή, του

συνιστώ ολόθερμα να τον φυλάει ως κόρη οφθαλμού. Σε λίγα χρόνια θα μπορέσει να τον πουλήσει σε τιμή σχεδόν αντίστοιχη μιας παλιάς Σεβρολέτ...

Η εμφάνιση του ZX-80 ήταν το πρώτο βήμα, που είναι, όπως ξέρετε, και το δυσκολότερο. Από εκεί και πέρα η εξέλιξη ήταν ραγδαία. Ένα χρόνο περίπου αργότερα εμφανίστηκε ο ZX-81, ο οποίος πέρα απ' την επίσης χαμηλή του τιμή, διέθετε και το προσόν να μπορεί να κάνει κάτι. Η αγορά των οικιακών υπολογιστών είχε πλέον λόγους ύπαρξης... Ο κόσμος άρχισε, μέσα σε λίγο σχετικά χρόνο, να ενδιαισθεται, να πληροφορείται και να πιέζει. Αποτέ-

λεσμα ήταν ο ...ZX-Spectrum.

Τα χρώματα, η ικανοποιητική μνήμη, η τεράστια υποστήριξη από πλευράς software, έκαναν τον Spectrum ...αυτό που είναι σήμερα, το γενικό μέτρο με το οποίο κρίνονται τα υπόλοιπα μηχανήματα. Και τον κερδίζουν. Άλλος στην ταχύτητα, άλλος στη γλώσσα, άλλος στην ευκολία χειρισμού, υπερτερούν σε σχέση με τον Spectrum, αλλά παρ' όλα αυτά ο τελευταίος τα καταφέρνει και παραμένει δημοφιλέστατος. Ο βασικότερος λόγος για το παραπάνω φαινόμενο πρέπει να είναι το γεγονός ότι κανένας κατασκευαστής μικροϋπολογιστών δεν κατάφερε μέχρι τώρα να παρουσιάσει ένα μηχάνημα που να συγκεντρώνει χαρακτηριστικά καλύτερα απ' αυτά του Spectrum, αλλά στην ΙΔΙΑ τιμή.



Ο «θείος» Clive γεγονός είναι ότι μας έχει συνηθίσει στις εκπλήξεις. Όλα τα μηχανήματα που έχει μέχρι στιγμής παρουσιάσει η εταιρία του, η Sinclair Research Ltd, άφησαν την αγορά, αλλά και τον κόσμο γενικότερα, περίπου άναυδους, μια και αποτελούσαν, το καθένα στην εποχή του, επαναστατικές καινοτομίες. Τώρα, ενώ το τελευταίο «θαύμα» της εταιρίας, ο QL, βρίσκεται ακόμα στην παιδική του κούνια, ο θείος Clive μας κάνει μια ακόμα έκπληξη. Ένας καινούριος Spectrum, ο Spectrum Plus... Και δημιουργείται το ερώτημα: Πόσο καινούριος είναι στην πραγματικότητα ο Spectrum Plus ή, αν θέλετε, πόσο καινούριος μπορεί να είναι δεδομένης της ύπαρξης του QL;

Στο ερώτημα αυτό, αλλά και σε πολλά άλλα που δημιουργήθηκαν «καθ' οδόν» επιχειρεί να απαντήσει το PIXEL με το τεστ αυτό που δημοσιεύει, το οποίο, περικό πλέον να πούμε - θα το έχετε συνηθίσει-είναι μια ακόμα ΑΠΟΚΛΕΙΣΤΙΚΗ προσφορά του περιοδικού για σας.

Του Αλέξη Αργύρη

Για το τελευταίο "θαύμα" της Sinclair, τον QL, δεν χρειάζεται να πούμε τίποτα. Τόσο το σήριαλ της παραγωγής του, όσο και το ίδιο το μηχάνημα και οι δυνατότητές του, είναι γνωστά από το προηγούμενο τεύχος του περιοδικού (ΑΛΛΗ μια ΑΠΟΚΛΕΙΣΤΙΚΟΤΗΤΑ του PIXEL). Για τη μοίρα του QL είναι νωρίς να μιλήσουμε, μια και χρειάζεται να περάσουν τουλάχιστον έξι μήνες, πριν μπορέσουμε να οδηγηθούμε σε κάποια ουσιαστικά συμπεράσματα.

Και ...φτάνουμε στο προκείμενο. Η Sinclair, ενώ όλοι νόμιζαν ότι λόγω QL θα έθαβε τον Spectrum ... στο χρονοντούλαπο της ιστορίας, προετοίμασε με άκρα μυστικότητα και έριξε στην αγορά μια νέα έκδοση του μηχανήματος με την ονομασία ZX-Spectrum Plus. Το φαινόμενο δεν είναι



άγνωστο. Δεν έχει περάσει πολύς καιρός από τότε που ο ORIC-1 εκτοπίστηκε από τον ORIC ATMOS εξαιτίας ενός καλύτερου πληκτρολόγιου και μιας ROM χωρίς λάθη, γιατί λοιπόν να μην έχουμε μια απλή επανάληψη εκείνης της κατάστασης; Το όλο λοιπόν πρόβλημα (αν υπάρχει) είναι να δούμε από τι ακριβώς αποτελείται ο κόσμος του Plus και τι σχέση έχει ο κόσμος αυτός με τον παλιό Spectrum. Ας ξεκινήσουμε.

ΚΑΠΟΥ ΤΟ ΧΩ ΞΑΝΑΔΕΙ...

Το πρώτο πράγμα που παρατηρεί κανείς κοιτάζοντας τον Plus είναι ότι η αντίληψη της Sinclair περί κομψότητας δεν έχει αλλάξει. Το μηχάνημα αυτό διατηρεί το κλασικό μαύρο χρώμα που είχαν και τα τρία προηγούμενα (QL, Spectrum, ZX-81). Αυτό που βασικά αλλάζει είναι το πληκτρολόγιο. Πάνε τα περίφημα πλαστικά πλήκτρα, που τόσες κριτικές προξένησαν κατά καιρούς. Στη θέση τους έχουμε 56 πλήκτρα τύπου γραφομηχανής (σε περίπτωση που υπάρχει κάποιος που ανησυχεί για την τύχη της μεμβράνης κάτω από τα πλήκτρα μπορεί να πάψει να αγωνιά, εκεί είναι...).

Όπως αρκετοί από σας θα ξέρετε, ο παλιός Spectrum είχε 40 πλήκτρα, άρα ο Plus έχει 16 παραπάνω. Πράγματι η Sinclair «ρόντισε» να "φουτέψει" στο πληκτρολόγιο κάθε πλήκτρο που θα μπορούσε κανείς να διανοηθεί, έτσι ώστε να ξεπεράσει σε ευκολίες όλα τα ανεξάρτητα πληκτρολόγια που έχουν μέχρι στιγμής παρουσιαστεί για τον Spectrum. Θα συνεχίσουμε την εξωτερική περιγραφή και αργότερα θα δούμε σε τι χρησιμεύουν και τα παραπάνω-σια πλήκτρα.

Από πίσω τα πράγματα παραμένουν όπως τα ξέρουμε. Η έξοδος για την τηλεόραση (θείε Clive, γιατί δεν έβαλες και μια έξοδο για μόνιτορ; μόνο δύο κολλημάτα χρειάζονται), οι MIC και EAR για σύνδεση με κασετόφωνο και με ενισχυτή ήχου, η θύρα γενικής χρήσης και η είσοδος για την τροφοδοσία. Σχετικά με την τροφοδοσία συμβαίνει κάτι αστείο. Στο καινούριο εγχειρίδιο οδηγιών που συνοδεύει τον Plus (θα μιλήσουμε αναλυτικά παρακάτω) υπάρχει μια φωτογραφία του συστήματος, στην οποία ο μετασχηματιστής που φαίνεται να χρησιμοποιείται, είναι ίδιος με αυτόν που συνοδεύει και τον παλιό Spectrum

Αντίθετα, αυτός που είχαμε εμείς κατά τη διάρκεια του τεστ, ήταν μέσα σε ένα κουτί που έμοιαζε πολύ με τον μετασχηματιστή του QL. Φαίνεται ότι πρόκειται για μια απόφαση της τελευταίας στιγμής. Μια και οι ανάγκες του μηχανήματος από πλευράς τροφοδοσίας δεν πρέπει να έχουν αλλάξει (υπάρχει μια περίπτωση που θα συζητήσουμε αργότερα), οι δύο μετασχηματιστές πρέπει να διαφέρουν εξωτερικά μόνο και όχι λειτουργικά.

Εδώ θα τελειώνω η εξωτερική περιγραφή, αν είχαμε να κάνουμε με τον κανονικό Spectrum. Στη περίπτωση όμως του Plus, υπάρχουν δύο ακόμα σημεία με ενδιαφέρον, από κάτω και πλάι. Ο "θείος" Clive λοιπόν ευαρεστήθηκε να εισακούσει τις ικεσίες των πιστών του και να εφοδιάσει το μηχάνημα με ένα κουμπί για RESET. Βρίσκεται στο πλάι και είναι εντελώς αδύνατο να το πατήσετε κατά λάθος, αφού μόνο κατ'ευσχημισμό μπορεί κανείς να ονομάσει αυτό το πράγμα "κουμπί".

Πρόκειται για ένα κατασκευάσμα λίγο μεγαλύτερο από ένα κεφάλι σπύρτου, που πρέπει κανείς να ψάξει αρκετά για να το εντοπίσει (υποθέτω ότι με τη συνήθεια όλα γίνονται). Ανεξάρτητα πάντως από το μέγεθός του, δεν παύει να είναι μια εξαιρετικά απαραίτητη προσθήκη, μια και αποφεύγεται το άσκοπο ξεχαρβάλωμα της εισόδου τροφοδοσίας κάθε φορά που ο κώδικας μηχανής μας δεν δουλεύει ακριβώς όπως θα θέλαμε... και δεν εκτίθενται σε υπερβολικούς κινδύνους τα ευαίσθητα κυκλώματα του εσωτερικού από την ανώμαλη διακοπή που προκαλεί η μέθοδος "τράβα τη μπρίζα" (θείε Clive, σε ευχαριστούμε που έβαλες κουμπί για RESET, ένα κουμπί για ON-OFF δεν μπορούσες να βάλεις; - ας ήταν και μεγέθους κεφαλιού καρφίτσας).

Το δεύτερο αξιοσημείωτο βρίσκεται, όπως είπαμε, από κάτω. Πρόκειται για δύο όμορφα ποδαράκια. Μέσω αυτών ο Plus ανασηκώνεται σε μια πολύ βολική θέση και έτσι θα μπορούσατε να βάλετε το βιβλίο που είχατε μέχρι τώρα κάτω από το μηχάνημα πίσω στη βιβλιοθήκη. Το εγχειρίδιο οδηγιών μοιάζει να αγνοεί την ύπαρξη των κάτω άκρων του μηχανήματος και κατά συνέπεια δεν μας λέει τι θα γίνει σε περίπτωση που έχουμε συνδέσει κάποιο interface, που δεν αλλάζει την κλίση του μηχανήματος όπως το Interface-1, και πάμε να σηκώσουμε τα ποδαράκια για να δουλέψουμε με την άνεσή μας. Έχω την εντύπωση ότι το interface θα "δαγκώνει" απεγνωσμένα τις επαφές της θύρας γενικής χρήσης, προσπαθώντας να μην πέσει στην άβυσσο...

ΗΛΕΚΤΡΟΝΙΚΕΣ ΔΥΝΑΣΤΕΙΕΣ

Στο εσωτερικό του Plus τα πράγματα εξελίσσονται αργά, αλλά σταθερά. Οι πρώτοι Spectrum που κυκλοφόρησαν είχαν μέσα μια πλακέτα που έλεγε ZX-SPECTRUM ISSUE 1. Η πλακέτα που βρήκαμε μέσα στον Plus έγραφε πάνω της ISSUE 4B, πράγμα που σημαίνει βελτιώσεις, αλλά και - ίσως - προβλήματα. Η ISSUE 3 του Spectrum αν και επέφερε δραστικές βελτιώσεις στην εικόνα που έστειλε ο υπολογιστής σε κοινή τηλεόραση, δημιούργησε αρκετά προβλήματα από πλευράς software.

Συγκεκριμένα, μερικά παιχνίδια αποδείχθηκε ότι δεν μπορούσαν να λειτουργήσουν, γιατί οι προγραμματιστές για να διευ-



**In Spectrum
we trust!**



κόλυνουν τη ζωή τους εκμεταλλεύτηκαν υπάρχουσες ιδιομορφίες της λειτουργίας του υπολογιστή, που όμως σε εκείνη την έκδοση (την 3) μεταβλήθηκαν ολοκληρωτικά. Όλα αυτά σημαίνουν ότι είναι αρκετά πιθανό, ενώ έχουν ίσως γίνει περαιτέρω βελτιώσεις στην τρέχουσα έκδοση, να εμφανιστούν - λίγα - προγράμματα που θα παρουσιάζουν προβλήματα κι ας λέει ο Sinclair ότι ο Plus είναι πλήρως συμβατός με όλα τα προγράμματα και τα περιφερειακά που έχουν κυκλοφορήσει μέχρι τώρα για τον Spectrum.

Ένας λόγος που συνηγορεί στις παραπάνω υποθέσεις είναι και το πληκτρολόγιο. Οι κατασκευαστές πληκτρολογίων για τον Spectrum συνάντησαν αρκετά προβλήματα μέχρι τώρα στο έργο τους και αυτό γιατί η υπάρχουσα ULA (Uncommitted Logic Array) τους εμπόδιζε να προσθέσουν κι άλλα πλήκτρα στο πληκτρολόγιο με νέες λειτουργίες, κάνοντας το μηχάνημα να κολάει κ.λπ. Όταν λοιπόν στον Plus έχουμε 16 καινούρια πλήκτρα, δύο πράγματα μπορεί να έχουν συμβεί: ή οι μηχανικοί της Sinclair σκέφτηκαν κάτι ιδιαίτερα έξυπνο ή έχει αλλάξει η ULA.

Στην δεύτερη περίπτωση, ενώ η συμβατότητα με περιφερειακά όπως αυτά της ίδιας της Sinclair είναι εξασφαλισμένη, η λειτουργία των προγραμμάτων ή άλλων εξωτικών περιφερειακών, καλό είναι να διαπιστωθεί πρώτα, γιατί μπορεί να εμφανιστούν προβλήματα

(από τις πιθανές αυτές αλλαγές πηγάζει και το ενδεχόμενο να έχουν αλλάξει και τα χαρακτηριστικά της τροφοδοσίας).

Από κει και πέρα, η κατάσταση μέσα στην πλακέτα είναι υποδειγματική, αν εξαιρέσουμε τα δύο αυτά σύρματα που βλέπετε και στη φωτογραφία, τα οποία καταλήγουν στο περίφημο κουμπί για RESET. Επεξεργαστής εξακολουθεί να είναι ο Z-80, η διαθέσιμη μνήμη RAM είναι 48K, ενώ η ROM 16K. Κάτι αξιοπαρατήρητο είναι το εσωτερικό μεγαφωνάκι. Παρόλο που δεν υπήρχε κάποιο μέσο μέτρησης κατά τη διάρκεια του τεστ, η γνώμη μου, αλλά και των παρευρισκομένων, είναι ότι πρέπει να είναι λίγο καλύτερο από το προηγούμενο. Μην περιμένετε βέβαια ήχο της έντασης του ATMOS ή του BBC, αλλά κάποια βελτίωση οπωσδήποτε υπάρχει.

ΤΑ ΕΠΙΠΛΕΟΝ ΠΛΗΚΤΡΑ

Μια απ' τις πιο σημαντικές βελτιώσεις που έχει να παρουσιάσει ο Plus έναντι του προκατόχου του, είναι το πληκτρολόγιο. Τα πλήκτρα δεν είναι βέβαια επαγγελματικού επιπέδου, αλλά η επεξεργασία κειμένου, ενώ με τον Spectrum ήταν μια λίγο-πολύ φαιδρή υπόθεση, με τον Plus γίνεται πλέον μια ρεαλιστική δυνατότητα.

Κατά δεύτερο λόγο, εκείνα τα οδονηρά αστεία γι' αυτόν που έγραφε στον Spectrum και κατέληξε να μεπρδέψει τα δάκτυλά του και να μην μπορεί να τα ξεχωρίσει... μάλλον πρόκειται να πάψουν. Έχουμε και λέμε: ειδικό πλήκτρο για BREAK, INVERSE VIDEO, TRUE VIDEO, DELETE, GRAPHIC

MODE, EXTENDED MODE, EDIT, ENTER (τεράστιο, υπέροχο), διπλά πλήκτρα CAPS, SHIFT, διπλά για SYMBOL SHIFT, καθώς και ειδικά πλήκτρα για τα σύμβολα ; " .

Αλλά δεν τελειώσαμε. Επιτέλους ένα πλήκτρο διαστήματος με φυσιολογικό μέγεθος και ειδικά πλήκτρα για την κίνηση του δρομέα (αυτό που στην κοινή ελληνική ονομάζεται κερσοράκι...). Μετά απ' όλα αυτά δεν πιστεύω να υπάρχει κανείς που να μην εντυπωσιάστηκε. Θα μπορούσα να βρω διάφορα ελαττώματα, όμως η αλήθεια είναι ότι αυτό που λένε "καλός ο Spectrum, αλλά αυτό το πληκτρολόγιο που έχει, ρε παιδί μου..." μπορεί να ισχύει για τον ίδιο τον Spectrum, αλλά δεν ισχύει για τον Plus.

ΟΥΔΕΝ ΝΕΩΤΕΡΟ ΑΠΟ ΤΟ ΜΕΤΩΠΟ ΤΗΣ ROM

Ο χάρτης της μνήμης που δημοσιεύεται στο καινούριο ενχειρίδιο οδηγιών είναι παρωχημένος με αυτόν του κλασικού Spectrum. Το γεγονός αυτό, καθώς και το ότι από τη σύντομη ματιά που ρίξαμε δεν διαπιστώσαμε καμιά αλλαγή, μας κάνει να πιστεύουμε ότι η ROM είναι η ίδια. Μην πείτε "και τι έγινε...", όταν η ROM παραμένει ίδια, τότε και το μηχάνημα, όσο τουλάχιστον αφορά τη γλώσσα, είναι ίδιο.



Όταν λοιπόν συνδέσουμε τον Plus στο ρεύμα, βρισκόμαστε στον κόσμο του Spectrum. Οι εντολές δεν γράφονται γράμμα-γράμμα, αλλά με το πάτημα του αντίστοιχου πλήκτρου, ενώ οι γραμμές των προγραμμάτων είναι πολλαπλών εντολών (μια γραμμή μπορεί να γεμίσει μέχρι και ολόκληρη την οθόνη, από κει και πέρα το μηχάνημα αρνείται να συνεργαστεί και αρχίζει να σφυρίζει).

Ο editor παραμένει ο γνωστός, αλλά η διαδικασία διόρθωσης απλοποιείται τώρα σημαντικά μια και υπάρχει πλέον ειδικό πλήκτρο για την εντολή edit, καθώς και ανεξάρτητα πλήκτρα για το σβήσιμο και τη μετακίνηση του δρομέα κατά μήκος της γραμμής. ▶

PLDT-1

στούς μικροϋπολογιστές



έφτασαν οι πρώτοι

QL Sinclair

δείτε τους
δοκιμάστε τους και
αγοράστε τον δικό σας
με 4 προγράμματα
δωρο.

- γραπτή εγγύηση
- υπεύθυνο service
- παρακαταθήκη ανταλλακτικών



PLDT-1

Πλατεία Κάνιγγος · Ακαδημίας και Θεμιστοκλέους 23-25
Τηλ. 3621 645 · Αθήνα

PLOT-2

ΠΙΣΤΕΣ, ΠΡΩΤΑΓΩΝΙΣΤΕΣ



πολλά περιφερειακά



μεγάλη ποικιλία
πρωτότυπων κασσετών

PLOT-2

Κουντουριώτου 94 · Τηλ. 4119 818 · Πειραιάς

**In Spectrum
we trust!**

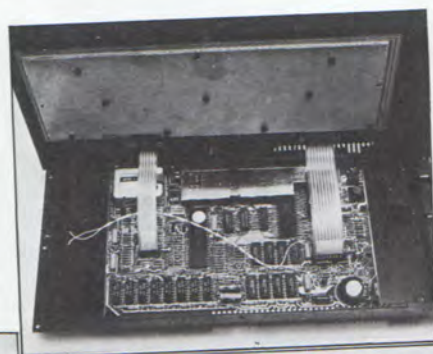

ΜΕ ΜΙΑ ΜΑΤΙΑ

ΤΥΠΟΣ: ZX-SPECTRUM PLUS
ΠΛΗΚΤΡΟΛΟΓΙΟ: 65 πλήκτρα τύπου γραφομηχανής, πλήκτρα ειδικών λειτουργιών.
CPU: Z-80 (3,6 MHz)
ΜΝΗΜΗ RAM: 48 Kbytes
ΜΝΗΜΗ ROM: 16 Kbytes
FIRMWARE: Sinclair Basic και λειτουργικό σύστημα.
ΘΘΟΝΗ: Κείμενο 24X32. Ανάλυση οθόνης 176X256 pixels. 8 διαθέσιμα χρώματα ταυτόχρονα σε χαμηλή ανάλυση. Δυνατότητα flash, Bright, U.D.G., κλπ.
ΗΧΟΣ: 1 κανάλι ήχου για τόνους ή θόρυβο, ενσωματωμένο μεγαφωνάκι.
ΔΥΝΑΤΟΤΗΤΕΣ ΚΕΝΤΡΙΚΗΣ ΜΟΝΑΔΑΣ: Σύνδεση με κοινή TV ασπρόμαυρη ή έγχρωμη, κοινό κασετόφωνο, κουμπί για RESET, μικρά ποδαρικά κάτω από το πληκτρολόγιο.
ΕΠΕΚΤΑΣΗ: Interface για σύνδεση της κεντρικής μονάδας με Microdrives, εκτυπωτές, δίκτυο, modems, joysticks, light-pens, graphpads, και διάφορα άλλα.

Το test του ZX Spectrum Plus έγινε στο computer shop PLOT 1 (3621645)

Από πλευράς μαθηματικών συναρτήσεων, αριθμητικών και αλφαριθμητικών μεταβλητών, πινάκων, λογικών βρόχων κλπ. τα πράγματα παραμένουν ακριβώς όπως τα ξέρατε. Αν δηλαδή ελπίζατε προς στιγμή για γρήγορα παιχνίδια μέσω BASIC, μπορείτε να το ξεχάσετε.

Από πλευράς χρωμάτων όμως, γραφικών παραστάσεων και ήχου η κατάσταση αλλάζει ολοκληρωτικά. Έχουμε τώρα στη διάθεσή μας 256 χρώματα, ανάλυση 600X548 pixels, καθώς και 4 κανάλια ήχου (3 τόνων και 1 θορύβου)... ΔΕΝ ΠΙΣΤΕΥΩ ΝΑ ΤΟ ΠΙΣΤΕΨΕ ΚΑΝΕΝΑΣ) ΕΤΣΙ; Η θλιβερή πραγματικότητα είναι ότι και σε αυτούς τους τομείς τίποτα δεν άλλαξε. Το μόνο που ίσως να άλλαξε είναι η ένταση και η ευαισθησία του μεγαφωνού, όπως είπαμε και κατά την εγχείριση του εσωτερικού.

Για να ολοκληρώσουμε λοιπόν από πλευράς γλώσσας και δυνατοτήτων σε γραφικά δεν υπάρχει καμιά εμφανής διαφορά μεταξύ του Plus και του Spectrum...

ΠΕΡΙΦΕΡΕΙΑΚΑ - ΕΠΕΚΤΑΣΗ

Όπως είδαμε κατά την εξωτερική περιγραφή, ο Plus δεν έχει να επιδείξει καμιά επιπρόσθετη θύρα. Κατά συνέπεια η οδός για επέκταση του μηχανήματος θα είναι και στην περίπτωση του Plus, η καθιερωμένη. Αυτό σημαίνει είτε τα Interface 1 και 2 της ίδιας της Sinclair για σύνδεση με microdrives εκτυπωτές, modem, δίκτυο κ.λπ. είτε τα interface που έχουν παράγει διάφορες ανεξάρτητες εταιρίες.

Το εγχειρίδιο οδηγιών δηλώνει - και το τονίζει - ότι ο Spectrum Plus είναι απολύτως συμβατός με οτιδήποτε έχει ήδη κυκλοφορήσει για τον Spectrum είτε πρόκειται για πρόγραμμα, είτε για hardware (light-pens, joysticks, graph-pads, κ.λπ.). Απ'όσο πρόλαβα να δω (φόρτωσα όλα τα παιχνίδια που διαθέτω, έχω μια αρκετά σεβαστή συλλογή) δεν παρουσιάστηκε κανένα πρόβλημα. Όπως όμως είπαμε και προηγουμένως, η πιθανότητα να δημιουργηθεί κάπου κάποιο πρόβλημα δεν μπορεί να αποκλειστεί εντελώς...

ΕΠΙΛΟΓΟΣ

Ο Sinclair τα κατάφερε πάρα πολύ, είναι το μόνο πράγμα που μπορεί να πει κανείς καταρχήν. Εκεί που το παγκόσμιο κοινό είχε αρχίσει να κουράζεται κάπως απ'την βασιλεία του Spectrum και να βλέπει με καλό μάτι έναν πιθανό του διάδοχο, η κίνηση αυτή αναποδογυρίζει την κατάσταση στη σκακιέρα και μας εξωθεί για μια ακόμα φορά να μην μπορούμε να αγνοήσουμε τον Spectrum, ντυμένος όπως είναι με τη νέα του χρυσή φορεσιά, την Plus...

Οπωσδήποτε δεν έχουμε να κάνουμε με το μηχάνημα του μέλλοντος. Η τεχνολογία στην οποία βασίζεται είναι τουλάχιστον καθιερωμένη, αν όχι παρωχημένη. Έχουμε όμως να κάνουμε με το μηχάνημα του παρελθόντος; Ούτε αυτό είναι εντελώς αλήθεια. Ο υπολογιστής δεν μπορούσε μέχρι τώρα να χρησιμοποιηθεί ουσιαστικά για επαγγελματικές εφαρμογές και ο βασικότερος λόγος για

το παραπάνω ήταν το πληκτρολόγιό του. Τώρα το πρόβλημα αυτό εξαλείφεται και κατά συνέπεια ανοίγεται ο δρόμος για εύκολη και φτηνή (χωρίς πολλές απαιτήσεις βέβαια) επεξεργασία κειμένων. Το συμπέρασμα αυτό δεν είναι μόνο δικό μας, γιατί απ'ότι μάθαμε ο Plus θα δίνεται μαζί με έξι προγράμματα (το γνωστό Six Pack), ένα από τα οποία θα είναι το Tasword Two, το καλύτερο μέχρι τώρα πρόγραμμα για επεξεργασία κειμένων στα αγγλικά.

Ναι θα πει κανείς, αλλά πέρα απ'αυτό, τι γίνεται; Ο Plus δεν είναι παρά ένας Spectrum με διαφορετικό περίβλημα. Τι θα γίνει λοιπόν με όλους όσους έχουν ήδη τον υπολογιστή, πρέπει να τον πετάξουν και να αγοράσουν έναν Plus; Όχι βέβαια. Το ζήτημα είναι τι κάνουν όσοι λογάριαζαν να αγοράσουν έναν στο μέλλον και τώρα τους εμφανίζεται και αυτή η δυνατότητα. Μου φαίνεται ότι απ'τη μεριά του καταναλωτή που είναι και αυτή άλλωστε που μας ενδιαφέρει, αυτό που θα μετρήσει είναι η τιμή στην οποία τελικά θα σταθεροποιηθούν τα δύο μηχανήματα.

Αν υπάρξει τελικά μεγάλη διαφορά στην τιμή, θα πρέπει να το σκεφτούν καλά όσοι προτιμούν τον Plus γιατί στην ουσία δεν είναι παρά ένας Spectrum. Αν απ'την άλλη η διαφορά τιμής είναι μικρή, δεν βλέπω γιατί κανείς να μην τον προτιμήσει. Αν η διαφορά είναι μεσαία το PIXEL δεν είναι σε θέση να σας συμβουλευτεί τίποτα, κάντε ότι καταλαβαίνετε... Ο Spectrum Plus μοιάζει να είναι το μηχάνημα του παρόντος.

ΠΑΡΑΛΛΗΛΟΙ ΔΡΟΜΟΙ

ZX-SPECTRUM (16 ΚΑΙ 48K)

```

20 CLS
25 PLOT 140,0: DRAW 0,160
30 PRINT INVERSE 1;AT 0,8;"□BIN,
  DEC, HEX□"
40 PRINT INVERSE 1;AT 4,2;
  "□□BINARY:□□□□□"
50 PRINT INVERSE 1;AT 9,2;
  "□□DECIMAL:□□□□□"
60 PRINT AT 10,5;"□+□□□+□□□+
  □□□+□□□+□□□+
  □□□+□□□+"
70 PRINT INVERSE 1;AT 17,2;
  "□□HEXADECIMAL:"
80 PRINT AT 18,4;"□+□□+
  □□+□□□="
90 PRINT AT 18,20;"□+□□+
  □□+□□□="
100 LET NO=0
110 GOTO 150
120 LET AS=INKEYS: IF AS="" THEN
  GOTO 120
130 IF AS="□" THEN LET NO=NO+1: IF
  NO=256 THEN LET NO=0
135 IF AS="b" THEN LET NO=NO-1: IF
  NO=-1 THEN LET NO=255
140 IF AS="b" OR AS="□" THEN GOTO
  150
145 INPUT "?";NO
150 GOSUB 170: GOSUB 250
160 GOTO 120
170 LET NU=NO: LET C=128
175 FOR X=0 TO 7
  
```

```

180 LET N=0: IF NU>=C THEN LET N=1:
  LET NU=NU-C
190 LET C=C/2
200 PRINT AT 5,2+4*X;N
210 IF N=1 THEN PRINT AT
  10,2+4*X;C*2
220 IF N=0 THEN PRINT AT
  10,2+4*X;"0□□□"
230 NEXT X
235 PRINT AT 13,6;"DECIMAL
  TOTAL=□";NO;"□□"
240 RETURN
250 LET HI=INT(NO/16): LET HH=HI
260 LET LO=(NO-HI*16): LET LL=LO:
  IF LO>9 THEN LET HI=HI+7
265 IF HI>9 THEN LET HI=HI+7
270 LET HI=HI+48: LET LO=LO+48
280 PRINT AT 18,14;CHRS HI;AT
  18,30;CHRS LO
290 LET C=8
300 FOR X=0 TO 3
310 LET N=0: IF HH>=C THEN LET
  N=C: LET HH=HH-C
315 LET M=0: IF LL>=C THEN LET
  M=C: LET LL=LL-C
320 LET C=C/2
330 PRINT AT 18,2+X*3;N;AT
  18,18+X*3;M
340 NEXT X
400 PRINT AT 21,6;"HEX TOTAL=□";
  CHRS HI;CHRS LO
500 RETURN
  
```

άνθρωπο. Αν και δεν έχετε δεκά-
ξι δάκτυλα, θα διαπιστώσετε κι
εσείς πολύ πιο εύκολο να δουλέ-
ψετε με το δεκαεξαδικό σύστημα,
παρά με το δυαδικό.

ΤΙ ΕΙΝΑΙ ΤΟ ΔΕΚΑΕΞΑΔΙΚΟ ΣΥΣΤΗΜΑ

Όπως το λέει και το όνομά
του, το δεκαεξαδικό είναι ένα
σύστημα που χρησιμοποιεί σαν βά-
ση το 16 (από το 0 έως το F). Οι
αντίστοιχοι αριθμοί του δεκαδι-
κού και του δεκαεξαδικού συστή-
ματος δίνονται στον Πίνακα Νο 1.

ΠΙΝΑΚΑΣ Νο 1

ΔΕΚΑΔΙΚΟ 16-	ΔΙΚΟ	ΔΕΚΑΔΙΚΟ 16-	ΔΙΚΟ
0	0	8	8
1	1	9	9
2	2	10	A
3	3	11	B
4	4	12	C
5	5	13	D
6	6	14	E
7	7	15	F

```

20 CLS
30 PRINT AT 0,9;"BIN, DEC, HEX"
40 PRINT AT 4,4;"BINARY:"
50 PRINT AT 9,4;"DECIMAL:"
60 PRINT AT 10,5;"□+□□□+□□□+
  □□□+□□□+□□□+
  □□□"
70 PRINT AT 17,4;"HEXADECIMAL:"
80 PRINT AT 18,4;"□+□□+□□+
  □□□="
90 PRINT AT 18,20;"□+□□+□□+
  □□□="
100 LET NO=0
110 GOTO 150
120 LET AS=INKEYS
125 IF AS="" THEN GOTO 120
130 IF AS<>"F" THEN GOTO 135
131 LET NO=NO+1
132 IF NO=256 THEN LET NO=0
135 IF AS<>"B" THEN GOTO 140
136 LET NO=NO+1
137 IF NO=-1 THEN LET NO=255
140 IF AS="B" OR AS="F" THEN
  GOTO 150
145 INPUT NO
150 GOSUB 170
155 GOSUB 250
160 GOTO 120
170 LET NU=NO
171 LET C=128
175 FOR X=0 TO 7
180 LET N=0
185 IF NU>=C THEN LET N=1
186 IF NUC>=C THEN LET NU=NU-C
  
```

```

190 LET C=C/2
200 PRINT AT 5,2+4*X;N
210 IF N=1 THEN PRINT AT 10,2+4*X;
  C*2
220 IF N=0 THEN PRINT AT 10,2+4*X;
  "0□□□"
230 NEXT X
235 PRINT AT 13,6;"DECIMAL TOTAL
  =□";NO;"□□"
240 RETURN:
250 LET HI=INT(NO/16)
255 LET HH=HI
260 LET LO=(NO(HI*16))
261 LET LL=LO
270 LET HI=HI+28
275 LET LO=LO+28
280 PRINT AT 18,14;CHRS HI;
  AT 18,30;CHRS LO
290 LET C=8
300 FOR X=0 TO 3
310 LET N=0
311 IF HH>=C THEN LET N=C
312 IF HH>=C THEN LET HH=HH-C
315 LET M=0
316 IF LL>=C THEN LET M=C
317 IF LL>=C THEN LET LL=LL-C
320 LET C=C/2
330 PRINT AT 18,2+X*3;N;AT
  18,18+X*3;M
340 NEXT X
400 PRINT AT 21,6;"HEX TOTAL=□";
  CHRS HI;CHRS LO
500 RETURN
  
```

ZX-81

Βλέποντας τον Πίνακα Νο 1
παρτηρούμε ότι, από το 0 έως το
9, και τα δύο συστήματα αριθμη-
σης έχουν τα ίδια ψηφία. Από το
δέκα και μετά το πράγμα αλλάζει.
Έχουμε τα γράμματα A έως F, τα
οποία και αντιστοιχίζουμε στα
ψηφία του δεκαδικού 10-15. Εύκο-
λα καταλαβαίνουμε ότι το 16 του
δεκαδικού θα είναι το 10 του
δεκαεξαδικού, το 17 του δεκαδι-
κού είναι το 11 του δεκαεξαδι-
κού κ.ο.κ.

Πέρα από τα άλλα του προ-
σόντα, η χρήση του συστήματος
αυτού εξασφαλίζει και οικονομία
στη μνήμη, που φαίνεται καλύτερα
από την εξής σύγκριση:

16 (δεκαδικού)=10 (δεκαεξαδικού)=
10000 (δυαδικού)

Το δυαδικό χρειάζεται 5 ψη-
φία όπως βλέπετε, ενώ τα άλλα
συστήματα 2. Αν πάλι συγκρίνουμε
θα έχουμε:

65500 (δεκαδικού)=FFDC (δεκαεξα-
δικού)

Εδώ το δεκαδικό χρειάζεται
5 ψηφία, ενώ ο ίδιος αριθμός στο
δεκαεξαδικό τέσσερα.

ΑΠΟ ΤΟ ΔΥΑΔΙΚΟ ΣΤΟ ΔΕΚΑΕΞΑΔΙΚΟ

Το να μετατρέψει κανείς ένα δυαδικό (binary) αριθμό σε ένα δεκαεξαδικό (hex) είναι ιδιαίτερα εύκολο. Δεν έχετε παρά να χωρίσετε το δυαδικό αριθμό σε δύο τμήματα, των τεσσάρων ψηφίων το καθένα, και να βρείτε τον αντίστοιχο δεκαεξαδικό για κάθε ένα από αυτά, π.χ.

ΣΧΗΜΑ 1

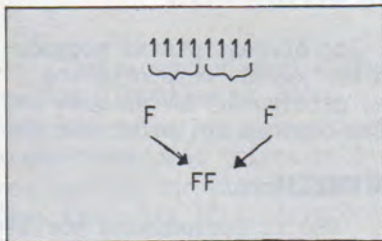

Εδώ ο αριθμός 11111111 του δυαδικού, αντιστοιχίζεται στον FF του δεκαεξαδικού, που με τη σειρά του δεν είναι παρά ο 255 του δεκαδικού:

$$FF = (F \times 16) + F \\ = (15 \times 16) + 15 \\ = 255$$

Η μετατροπή ενός δεκαδικού αριθμού σε ένα δεκαεξαδικό είναι κάπως πιο δύσκολη. Επιτυγχάνεται, αν διαιρούμε διαδοχικά το δεκαδικό αριθμό με το 16. Το υπόλοιπο κάθε διαιρέσεως μας δίνει το κάθε δεκαεξαδικό ψηφίο.

Αν διαιρέσουμε, για παράδειγμα, το δεκαδικό αριθμό 1226 με το 16, θα έχουμε πηλίκο 76 και υπόλοιπο 10. Το 10 είναι το A στο δεκαεξαδικό.

Διαιρώντας τώρα το 76 με το 16, θα έχουμε πηλίκο 4 και υπόλοιπο 12. Το 12 είναι το C στο δεκαεξαδικό.

Διαιρώντας το 4 με το 16, έχουμε πηλίκο 0 και υπόλοιπο 4. Το 4 είναι ίδιο και για τα δύο συστήματα αρίθμησης. Έτσι βρήκαμε ότι ο δεκαδικός αριθμός 1226 αντιστοιχεί στον 4CA του δεκαεξαδικού.

Στο Σχήμα 2 φαίνεται ολόκληρη η διαδικασία αναλυτικά (πρέπει να σημειωθεί ότι τα υπόλοιπα δεν γράφονται με τη σειρά που τα βρίσκουμε, αλλά ανάποδα).

```

10 MODES
20 VDU23;8202;0;0;0;
30 PRINTTAB(13,2)"BIN, DEC, HEX"
40 PRINTTAB(13,3)STRINGS
   (13,CHRS(224))
50 PRINTTAB(5,12);"+ □□□+ □□+
   □□□□+□□□+□□□+
   □□□+□□□="TAB(5,17);"+
   □□□+□□□+□□□="
   □□□□□□+□□□+ □□□
   +□□="
60 PRINTTAB(1,5)"Binary□:"TAB(1,10)
   "Decimal□:"TAB(1,15)
   "Hexadecimal□:"TAB(12,20)
   "Hex Number□="
70 ?&70=0
80 T=?&70:PROC BIN:PROC DEC:
   PROC HEX
90 *FX21,0
95 G=GET
100 IF G=32 THEN?&70=?&70+1:
   GOTO80
105 IF G=66 THEN?&70=?&70-1:
   GOTO80
110 PRINTTAB(0,23);:INPUT?&70:
   PRINTTAB(0,23)STRINGS(39,"");
   GOTO80
120 DEF PROC BIN

```

```

130 FOR X=0 TO 7
140 IF -(T AND 2 ^ X) THEN PRINT TAB
   (34-X*4+(X>3)*2,7)"1"TAB(34-
   X*4+(X>3)*3+(X>6),12);(T AND
   2 ^ X) ELSE PRINTTAB(34-X*4+(X>3)
   *2,7)"0"TAB(34-X*4+(X>3)*2-
   2,12);"□□□"
150 NEXT X
160 ENDPROC
170 DEF PROC HEX
180 FOR X=4 TO 7
190 PRINT TAB(31-X*4,17);(T AND
   2 ^ X)/16
200 NEXT X
210 FOR X=0 TO 3
220 PRINTTAB(34-X*4,17);(T AND 2 ^ X)
230 NEXT X
240 X=(T AND 240)/16
250 AS=CHRS(X+48-7*(X>9))
260 PRINTTAB(18,17);AS
270 X=(T AND 15)
280 BS=CHRS(X+48-7*(X>9))
290 PRINTTAB(37,17);BS
300 PRINTTAB(26,20)AS+BS
310 ENDPROC
320 DEF PROC DEC
330 PRINTTAB(37,12);T"□□"
340 ENDPROC

```

```

20 PRINT "□"CHRS(8):FOR Z=1 TO
   8:READ A(Z):NEXT Z:DATA 128,64,
   32,16,8,4,2,1
30 KS="0123456789ABCDEF":POKE 650,
   255:POKE 53280,0:POKE53281,0
40 PRINT "S"TAB(13)"BIN,DEC,HEX"
50 PRINT TAB(13)
   "-----"
60 PRINT "□□□□□ BINARY □:□"
70 PRINT "□□□□□ DECIMAL □:□"
80 PRINT "□□□□□ HEXADECEMAL
   □:□"
90 PRINT"□□□□□":
   VS="":FOR Z=1 TO 8:VS=VS+LEFTS
   ("□"+STR$(B(Z))+ "□□",4):NEXT Z
100 PRINT MIDS(VS,3,14)"□□"
110 PRINT "□□□□□":VS="":FOR Z=1
   TO 8
120 VS=VS+LEFTS(" "+RIGHTS
   (STR$(D(Z)),LEN(STR$(D(Z)))-1)+
   "□□□",4):NEXT Z
130 PRINT MIDS(VS,2,15);"□□□";
   MIDS(VS,18,16)"=□□□□□□□□□□
   □□□□"
140 PRINTD(1)+D(2)+D(3)+D(4)+
   D(5)+D(6)+D(7)+D(8)
150 PRINT "□□□□□":VS="":FOR Z=1
   TO 8
160 VS=VS+LEFTS(" "+RIGHTS(STRS
   (H(Z)),LEN(STR$(H(Z)))-1)+
   "□□□",4):NEXT Z
170 X1S=MIDS(KS,H(1)+H(2)+H(3)+
   H(4)+1,1):X2S=MIDS(KS,H(5)+H(6)+
   H(7)+H(8)+1,1)
180 PRINT MIDS(VS,2,15);"□□□□□"=

```

```

"X1S"□□□□";MIDS(VS,18,16);
"=□□□□□X2S
190 PRINT,"□□□□□□□□□□HEX□
TOTAL□:□□□□□□□□
"□□□□□□□□□□";
X1S+X2S
200 GET AS:IF AS="" THEN 200
210 POKE 198,0:IF AS="□" THEN
   A=A+1:IF A>255 THEN A=0
220 IF AS="B" THEN A=A-1:IF A<0
   THEN A=255
230 IF AS<>"□" AND AS<>"B"
   THEN 350
240 AA=A
250 FOR Z=1 TO 8:IF A(Z)<=AA THEN
   B(Z)=1:D(Z)=A(Z):AA=AA-A(Z):
   GOTO 270
260 B(Z)=0:D(Z)=0
270 NEXT
280 FORZ=1 TO4:IFB(Z)=1THENH(Z)=
   A(Z+4):GOTO300
290 H(Z)=0
300 NEXT Z
310 FOR Z=1 TO 4:IF B(Z+4)=1 THEN
   H(Z+4)=A(Z+4):GOTO 330
320 H(Z+4)=0
330 NEXT Z
340 GOTO 90
350 IS="":PRINT "□□□□□□□□□□
□□□□□□□□□□□□□□□□□□□□□□□□
INPUT NUMBER? (0 - 255):
□□□□□□□□□□";
360 FOR Z=1 TO 3
370 GET JS:PRINT "□□□□□";:IF

```

VIC-20

γραμμα του Spectrum), το πρόγραμμα παρέχει και άλλη δυνατότητα. Πατώντας οποιοδήποτε άλλο πλήκτρο, εκτός από το space-bar και το B, ο μικροϋπολογιστής θα εμφανίσει στην οθόνη σας ένα ερωτηματικό. Στην περίπτωση αυτή, δώστε ένα δεκαδικό αριθμό μικρότερο του 255, πιέστε το πλήκτρο ENTER ή RETURN (ανάλογα με το μικροϋπολογιστή που χρησιμοποιείτε) και θα σας εμφανιστούν οι αντίστοιχοι αριθμοί για κάθε βάση.

ΕΠΙΛΟΓΟΣ

Για μια ακόμη φορά κλείνουμε τους "Παράλληλους Δρόμους" διαπιστώνοντας ότι, αν και κάθε μικροϋπολογιστής τρέχει τη δική του version της γλώσσας BASIC, όλοι έχουν τις ίδιες δυνατότητες, αρκεί να προγραμματιστούν κατάλληλα.

```

190 FORX=7700 STEP -1
200 IF(NO AND 2 ↑ X) THENN=1
    ELSEN=0
210 PRINT@125-X*4,N;
220 IFN=1 THENN=INT(2 ↑ X);
    NS=STR$(N):NS=MIDS(NS,2,
    LEN(NS)-1) ELSENS=RIGHTS
    ("□□0", LEN(STR$(2 ↑ X))-1)
230 PRINT@255-X*4-LEN(NS),NS;
240 NEXT
250 PRINT@279,"□=□";MIDS
    (STR$(NO)+"□□",2,3);
    
```

```

260 RETURN
270 FORX=7 TO 4 STEP -1
280 PRINT@374-X*3,STR$(NO
    AND 2 ↑ X)/16;
290 NEXT
300 PRINT@367,HEXS(NO/16);
310 FORX=3700 STEP -1
320 PRINT@378-X*3,STR$(NO AND 2 ↑ X);
330 NEXT
340 PRINT@383,HEXS(NO AND 15);
350 POKE1488,PEEK(1391):POKE
    1489,PEEK(1407)
360 RETURN
370 NUS="":PRINT@439,"?";
380 INS=INKEYS:IF(INS<"0"ORINS>
    "9") ANDINS<>CHR$(13)THEN
    GOTO 380
390 IFINS=CHR$(13) THENNO=VAL
    (NUS):IFNO>255 THEN370
    ELSEPRINT@439,STRINGS(5,
    CHR$(128));RETURN
400 IFINS<>CHR$(13) ANDLEN
    (NUS)>2 THEN380
410 NUS=NUS+INS:PRINT@441,
    MIDS(NUS+"□□□",1,3);GOTO380
    
```

Και ο μόνος ορθός δρόμος είναι η ουσιαστική συνειδητοποίηση της δομής και της λειτουργίας του προγράμματος. Ελπίζουμε δηλαδή να μη μένετε στην απλή πληκτρολόγηση των προγραμμάτων μας, αλλά να ερευνάτε τι και γιατί αλλάζει σε κάθε μικροϋπολογιστή.

ΑΝ:

- 1) Οι γνώσεις σας γύρω από τους υπολογιστές είναι επαγγελματικού επιπέδου.
- 2) Έχετε σοβαρή ενημέρωση και πρακτική πείρα γύρω από τους μικροϋπολογιστές.
- 3) Διαθέτετε πραγματικά μεγάλη ευχέρεια σύνταξης.
- 4) Γνωρίζετε καλά αγγλικά.
- 5) Έχετε αρκετό ελεύθερο χρόνο.
- 6) Πιστεύετε ότι η επιτυχία απαιτεί πάνω από όλα σκληρή και υπεύθυνη δουλειά.
- 7) Θέλετε να πετύχετε σε ένα νέο και δυναμικά εξελισσόμενο τομέα με μεγάλες προοπτικές για τους πραγματικά ικανούς.

ΤΟΤΕ:

Η Compress ΕΠΕ σας προσφέρει τη δυνατότητα να γίνετε συνεργάτης της και να γράφετε στα περιοδικά «Computer για όλους» και «PIXEL», που εκδίδει.

Αν δεν έχετε κάποιο από τα προσόντα που προαναφέραμε, σας παρακαλούμε να μην σπαταλήσετε το χρόνο ούτε το δικό σας ούτε το δικό μας. Αν πάλι τα έχετε, τηλεφωνήστε στα γραφεία μας από τις 12 μέχρι τις 1 μ.μ. οποιαδήποτε εργάσιμη μέρα.



σολωμού & μπότση 9, αθήνα 10682, τηλ. 3644685-6, 360176

ΤΙΤΛΟΣ: ΒΑΤΡΑΧΟΣ
ΥΠΟΛΟΓΙΣΤΗΣ: TI-99/4A
ΜΟΡΦΗ: ΚΑΣΕΤΑ
ΚΑΤΑΣΚΕΥΑΣΤΗΣ: ΠΟΥΛΙΑΔΗΣ
& ΣΥΝ
ΤΙΜΗ: 700 δρχ.

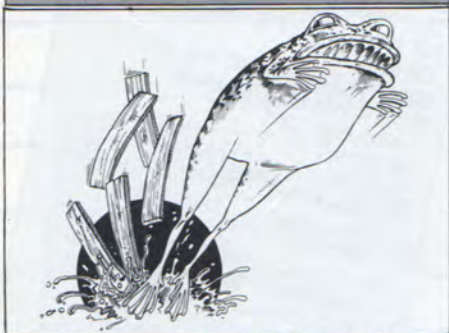

Ο ΒΑΤΡΑΧΟΣ είναι η ελληνική έκδοση του πασίγνωστου FROGGER. Το πρόγραμμα "τρέχει" στον υπολογιστή TI-99/4A με την προϋπόθεση να υπάρχει η EXTENDED BASIC.

Το σκηνικό του παιχνιδιού μας είναι γνωστό από τον κλασικό FROGGER. Έχουμε λοιπόν τον βάτραχο να προσπαθεί, κάνοντας συνέχεια ελιγμούς, να διασχίσει τη λεωφόρο, την όχθη και το ποτάμι για να βρεθεί έτσι στην απέναντι όχθη. Βέβαια τα πράγματα δεν είναι και τόσο καλά για το βάτραχο. Η λεωφόρος είναι γεμάτη από πολύχρωμα αυτοκίνητα που τρέχουν με ιλιγγιώδη ταχύτητα. Χρειάζεται να επιδείξουμε ιδιαίτερη δεξιοτεχνία στην κίνηση του βατράχου μας ώστε να μην τον δούμε να πέφτει θύμα τροχαίου.

Αν τα κατάφευγουμε και ο βάτραχος περάσει σώος τη λεωφόρο, θα πρέπει να τον προστατεύουμε από τις άγριες διαθέσεις του φιδίου που παραμονεύει στην όχθη του ποταμού. Αν ο βάτραχός μας σταθεί τυχερός και αποφύγει το καταραμένο φίδι, δεν απομένει πια παρά να διασχίσει το ορμητικό ποτάμι το οποίο παρασύρει στο ρεύμα του μεγάλα κομμάτια ξύλο. Τα κομμάτια αυτά μπορεί να είναι επικίνδυνα, αλλά είναι και ο μόνος τρόπος για τον βάτραχό μας να διασχίσει το ποτάμι περνώντας από ξύλο σε ξύλο και πλησιάζοντας έτσι την απέναντι όχθη.

Δεν μένει πια παρά ένα άλμα για να προσγειωθεί στη στεριά.

Εδώ χρειάζεται κάποια προσοχή γιατί από το σημείο της όχθης στο οποίο θα προσγειωθεί ο βάτραχος θα εξαρτηθούν και οι βαθμοί που θα κερδίσουμε. Υπάρχουν στην όχθη ειδικά σημεία που δίνουν περισσότερους βαθμούς, όπως για παράδειγμα, η φωλιά της πεταλούδας. Ακόμα περισσότερους βαθμούς θα κερδίσουμε αν ο βάτραχος απλώσει τη γλώσσα του και προλάβει να πιάσει την πεταλούδα.

Η κίνηση του βατράχου γίνεται με τα 4 βέλη. Με τα ίδια πλήκτρα μπορούμε να κινήσουμε και τη γλώσσα του βατράχου. Κινώντας το παιχνίδι έχουμε στη διάθεσή μας 4 ζωές (βατράχους).

Για κάθε 1000 βαθμούς που συγκεντρώνουμε κερδίζουμε και από μια ζωή. Ο ΒΑΤΡΑΧΟΣ είναι ένα συναρπαστικό παιχνίδι και πιστεύουμε ότι δεν έχει να ζηλέψει τίποτα από το αγγλικό του πρότυπο.

GRAPHICS: ● ● ● ● ○
ΗΧΟΣ: ● ● ● ● ○
ΠΛΟΚΗ: ● ● ● ● ○
ΓΕΝΙΚΗ ΕΝΤΥΠΩΣΗ: ● ● ● ● ○

ΤΙΤΛΟΣ: μ-ΓΡΑΜΜΑ
ΥΠΟΛΟΓΙΣΤΗΣ: ZX-SPECTRUM
ΜΟΡΦΗ: ΚΑΣΕΤΑ
ΕΙΔΟΣ: ΕΦΑΡΜΟΓΗ
ΚΑΤΑΣΚΕΥΑΣΤΗΣ: micro-IDEES
ΤΙΜΗ: 1.500 δρχ.

Λέγεται πως κάθε πρόγραμμα είναι και ένας ξεχωριστός κόσμος ή τουλάχιστον έτσι θάπρεπε να είναι. Αυτό το λέμε γιατί οι - ευτυχώς λιγοστές - πρόχειρες δουλειές, που κατά καιρούς κυκλοφορούν (δεν φορτώνουν, "κολάνε", σταματούν με ένδειξη σφάλματος, δεν λειτουργούν), δεν μπορούν κατά κανένα τρόπο να θεωρηθούν σαν ξεχωριστοί "κόσμοι".

Το πρόγραμμα που μας απασχολεί εδώ ξεκαθαρίζει ευθύς εξαρχής ότι δεν ανήκει στην παραπάνω μειονότητα, αντίθετα μάλιστα. Η εντύπωση αυτή μας δημιουργήθηκε απλά και μόνο από τη θέα του καλαίσθητου εξώφυλλου της κασέτας. Ίσως η κρίση αυτή να ξενίζει μερικούς, αλλά κατά τη γνώμη μας είναι καιρός να πάψουμε πια να βλέπουμε εξώφυλλα

από το "χέρι" του ZX printer, μια και μόνο αμφιβολίες για την ποιότητα του προγράμματος μπορούν να δημιουργήσουν.

Αλλά καιρός είναι να μπούμε στον "κόσμο" του μ-ΓΡΑΜΜΑ. Η κασέτα συνοδεύεται από ένα μικρό χαρτί, που εξηγεί πώς να φορτώσουμε το πρόγραμμα, και τις οδηγίες, που βρίσκονται σε μορφή αρχείου στη δεύτερη πλευρά της κασέτας. Η διαδικασία του φορτώματος έληξε χωρίς προβλήματα, μια και το πρόγραμμα πληροφορεί από μόνο του το χρήστη αν έχει θέσει σε σωστό επίπεδο την ένταση.

Μπαίνοντας στο μ-ΓΡΑΜΜΑ βρίσκόμαστε στο χώρο της επεξεργασίας κειμένου. Στη διάθεσή μας υπάρχουν δύο σεντ εντολών, αυτό των κύριων και αυτό των εντολών επέκτασης. Θα τις δούμε με τη σειρά.

Η πρώτη ομάδα, των κύριων εντολών, είναι αυτή που ελέγχει την μετακίνηση του δείκτη. Μέσω αυτών έχουμε πλήρη ελευθερία, μια και μπορούμε να τον τοποθετήσουμε σε οποιοδήποτε σημείο μιας σελίδας. Αν το κείμενό μας ξεπερνά σε μέγεθος τη μια σελίδα, υπάρχουν εντολές που μετακινούν το παράθυρο της οθόνης κατά μήκος του κειμένου, είτε προς τα πάνω είτε προς τα κάτω, σε βήματα της μιας γραμμής ή της μιας σελίδας. Υπάρχουν, τέλος, δύο εντολές για να μετακινηθούμε στην αρχή και στο τέλος του κειμένου.

Η επόμενη ομάδα εντολών - βρίσκόμαστε πάντα στις κύριες - προσδιορίζει τα αλφάβητα. Έχουμε στη διάθεσή μας ελληνικά και λατινικά (κεφαλαία και μικρά), αλλά και το σεντ των γραφικών συμβόλων graphics που περιέχει ενσωματωμένα ο Spectrum.

Οι χαρακτήρες των δύο αλφάβητων είναι ευανάγνωστοι, αλλά ως γνωστόν όποιος έχει μόνιτορ γλιτώνει τα γυαλιά...

Η τελευταία ομάδα εντολών

ΠΡΟΓΡΑΜΜΑ ΕΠΕΞΕΡΓΑΣΙΑΣ ΚΕΙΜΕΝΟΥ ΓΙΑ SPECTRUM 48K

μ-ΓΡΑΜΜΑ

ΠΑΝΩ ΑΠΟ 950 ΓΡΑΜΜΕΣ ΚΕΙΜΕΝΟΥ ΚΑΙ ΜΕ 38 ΕΝΤΟΛΕΣ ΕΠΕΞΕΡΓΑΣΙΑΣ

micro-IDEES

ZX Spectrum μ-ΓΡΑΜΜΑ micro-IDEES

μ-ΓΡΑΜΜΑ

ΠΡΟΓΡΑΜΜΑ ΕΠΕΞΕΡΓΑΣΙΑΣ ΚΕΙΜΕΝΟΥ ΓΙΑ SPECTRUM 48K

Άλφαβήτα: ελληνικό μονοτονικό και αγγλικό ταυτόχρονα.
 Τύπων σε έκτυπη συμβατό με τον Spectrum, με γράμματα κανονικά ή διπλού ύψους. 38 εντολές επεξεργασίας κειμένου - 11 για μετακίνηση του κέρσορα.

Έρευνα και αντικατάσταση λέξεων ή φράσεων. Μετακίνηση παραγράφων. Κεντράρισμα σειράς ή παραγράφου.

Εύκολη χρήση. Βοηθητικό μενού οδηγιών.

ασχολείται με εργασίες όπως σβήσιμο χαρακτήρων ή γραμμών, πρόσθεση κενών γραμμών μέσα στο κείμενο ή διαστημάτων μέσα σε μια γραμμή, μετακίνηση ή κεντράρισμα λέξεων μέσα σε μια γραμμή και, τέλος, με δύο λειτουργίες που ονομάζονται καθάρισμα και φορμάρισμα. Η πρώτη διευθετεί τα διαστήματα μέσα σε μια γραμμή, εφόσον η τελευταία λέξη της γραμμής δεν συνεχίζει αποκάτω, ενώ η δεύτερη μετακινεί τη λέξη που δεν χώρεσε ολόκληρη σε μια γραμμή στην από κάτω, και αραιώνει τα διαστήματα της προηγούμενης.

Στη συνέχεια έχουμε τις εντολές επέκτασης. Αξιοσημείωτες εδώ είναι οι εντολές μετακίνησης παραγράφων σε οποιοδήποτε σημείο του κειμένου, η εντολή εύρεσης-αντικατάστασης λέξεων και η εντολή έκτυπωσης. Μέσω της τελευταίας μπορούμε να εκτυπώσουμε 32 ή 64 (!) χαρακτήρες σε κάθε

γραμμή που μπορούν εκτός απ'την κανονική τους μορφή να εμφανιστούν και με διπλό ύψος. Έχουμε επίσης τη δυνατότητα να προσδιορίσουμε και την πυκνότητα σειρών του κειμένου κατά την εκτύπωση.

Οι τελευταίες εντολές επέκτασης αναλαμβάνουν το σώσιμο, το φόρτωμα και την ένωση κειμένων, χαρακτηριστικά εντελώς απαραίτητα σε μια τέτοια εφαρμογή. Αξιοσημείωτο εδώ είναι το γεγονός ότι το όνομα του κειμένου μπορεί να έχει μήκος μέχρι 30 χαρακτήρες, και το ότι μπορούμε να το καλέσουμε χρησιμοποιώντας ακόμα και ένα μικρότερο κομμάτι του τίτλου. Αν για παράδειγμα ονομάσουμε ένα κείμενο: "Σκουληκομυρηγκότρυπα", μπορούμε να το καλέσουμε με το όνομα: "Σκουληκο" ή "Σκουλ".

Πριν κλείσουμε θα πρέπει να αναφερθούμε σε δύο ακόμα σημεία.

Επειδή καταρχήν δεν είναι δυνα-

τόν να θυμάται κανείς απ'έξω όλες τις διαθέσιμες εντολές και τα αντίστοιχα πλήκτρα, υπάρχουν δύο συνοπτικοί πίνακες που παρουσιάζουν τόσο τις κύριες, όσο και τις εντολές επέκτασης. Στη συνέχεια πρέπει να πούμε και για το "παράθυρο" στο κάτω μέρος της σελίδας, μέσα στο οποίο εμφανίζονται πληροφορίες για ορισμένα βασικά σημεία της λειτουργίας του προγράμματος, όπως το είδος του αλφάβητου που χρησιμοποιείται, ο αριθμός της γραμμής του κειμένου στην οποία βρίσκεται ο δείκτης, κλπ.

Εδώ τελειώνει η παρουσίαση των δυνατοτήτων του μ-ΓΡΑΜΜΑ και φτάνουμε στην "ώρα της κρίσης". Το πρόγραμμα λοιπόν χωρίς καμιά αμφιβολία είναι επιτυχημένο, μια και δίνει πράγματι στον Spectrum τη δυνατότητα επεξεργασίας ελληνικών κειμένων. Το ερώτημα που δημιουργείται είναι το κατά πόσον είναι εφικτή μια τέτοια εφαρμογή παίρνοντας υπόψη την ποιότητα του πληκτρολόγιου του υπολογιστή, αλλά και αυτήν του εκτυπωτή με τον οποίο συνεργάζεται.

Ανεξάρτητα πάντως απ'αυτούς τους ενδοιασμούς, δεν μπορούμε παρά να χαιρετίσουμε την είσοδο στην αγορά ενός προγράμματος που πραγματοποιεί όσα υπόσχεται, στο βαθμό βέβαια που δεν περιορίζεται από το hardware.

ΤΕΚΜΗΡΙΩΣΗ: ● ● ● ● ●
ΛΕΙΤΟΥΡΓΙΚΟΤΗΤΑ: ● ● ● ● ○
ΛΣΙΑ/ΤΙΜΗ: ● ● ● ● ●

ΤΙΤΛΟΣ: ΠΑΚΕΤΟ ΚΕΝΤΡΙΚΗΣ ΘΕΡΜΑΝΣΗΣ
ΥΠΟΛΟΓΙΣΤΗΣ: ORIC-1 ΚΑΙ ORIC-ATMOS
ΕΙΔΟΣ: ΜΗΧΑΝΟΛΟΓΙΚΗ ΕΦΑΡΜΟΓΗ
ΚΑΤΑΣΚΕΥΑΣΤΗΣ: Θ. ΑΥΜΠΕΡΟΠΟΥΛΟΣ
ΤΙΜΗ: 40.000 ΔΡΥ.

Το Πακέτο Κεντρικής Θέρμανσης αναλαμβάνει να απελευθερώσει τον μηχανικό από ένα πλήθος υπολογισμών, που όχι μόνο τον κάνουν δύσκολη τη ζωή, αλλά και αποτελούν συχνά αφορμή για λάθη ή παραλείψεις. Ας το δούμε όμως από πιο κοντά:

Καταρχήν μια διευκρίνιση. Η στήλη δεν θα τολμούσε κατά κανένα τρόπο να κομπάσει για τις

ΤΙΤΛΟΣ: CODE NAME MAT
ΥΠΟΛΟΓΙΣΤΗΣ: ZX-SPECTRUM 48K
ΜΟΡΦΗ: ΚΑΣΕΤΑ
ΕΙΔΟΣ: ARCADE
ΚΑΤΑΣΚΕΥΑΣΤΗΣ: MICROMEGA
ΤΙΜΗ: 1.800 δρχ.

Η εποχή μας είναι γεγονός ότι "τρέχει" με ρυθμούς που δύσκολα θα μπορούσε κανείς να παρακολουθήσει. Ένα καλό παράδειγμα αυτής της κατάστασης είναι και οι τρομερές ευθύνες που συσσωρεύονται σε εύθραυστους εφηβικούς ώμους (αλλά και σε πολλούς πιο ώριμους), όπως για παράδειγμα η ευθύνη να διασωθεί ο γήινος πολιτισμός από τις επιθέσεις των κάθε λογής διαστημικών εισβολέων...

Έτσι τουλάχιστον υποστηρίζουν τα διαφημιστικά μηνύματα των παιχνιδιών τύπου STAR TRECK, ένα απ' τα οποία, που μας απασχολεί αυτή τη φορά, είναι το CODE NAME MAT.

Για άλλη μια φορά, λοιπόν, έχουμε στα χέρια μας τα όργανα οδήγησης του τελειότερου οχήματος που κατασκευάστηκε ποτέ (προσωπικά έχω αρχίσει να βαριέμαι, θα ήθελα να οδηγήσω και μια φορά μια διαστημική σακαράκα) με αποστολή να κατατροπώσουμε την κακόβουλη φυλή των MYONS, που σκοπό έχουν να αφανίσουν ολόκληρο το ηλιακό μας σύστημα, και να τους στείλουμε "από εκεί που 'ρθαν".

Το παιχνίδι εξελίσσεται ως εξής: Κατ' αρχήν διαλέγουμε το επίπεδο δυσκολίας, το οποίο στην ουσία προσδιορίζει την ευθυβολία και τη μαχητικότητα των εχθρικών οχημάτων. Μετά, η μάχη που... θα κρίνει την τύχη του ανθρώπινου γένους ξεκινάει. Έχουμε στη διάθεσή μας δύο αναλυτικούς χάρτες, που δείχνουν την εξέλιξη της μάχης σε κάθε στιγμή. Μέσω αυτών μπορούμε να προσδιορίσουμε την κατάσταση του οχήματός μας (ποια συστήματά του δηλαδή λειτουργούν και ποια όχι) και ανάλογα με την έκταση των βλαβών είτε να ψάξουμε να βρούμε έναν πλανήτη για προσγείωση, επισκευή και ανεφοδιασμό, είτε να εντοπί-

σουμε εχθρικό σκάφος σε κάποια περιοχή του συστήματος και να πάμε να το διαλύσουμε.

Έστω λοιπόν ότι το σκάφος μας βρίσκεται σε αξιόμαχη κατάσταση και ότι εντοπίσαμε εισβολείς σε κάποια περιοχή. Αντίθετα με τα άλλα παιχνίδια αυτού του τύπου, όπου απλώς δίνεις τις συντεταγμένες της περιοχής και αυτομάτως μεταφέρεσαι εκεί, στο CODE NAME MAT πρέπει στην κυριολεξία να οδηγήσουμε το όχημά μας στην περιοχή που μας ενδιαφέρει.

Μπαίνουμε λοιπόν σε "υπερταχύτητα", οπότε εμφανίζεται στην οθόνη ένα τετράγωνο πλαίσιο μέσα στο οποίο υπάρχει ένας



σταυρός. Για να φτάσουμε εκεί που θέλουμε, θα πρέπει σε όλη τη διάρκεια του ταξιδιού, ο σταυρός να μη βγει έξω απ' το τετράγωνο, πράγμα καθόλου εύκολο. Μου πήρε αρκετή ώρα για να καταφέρω να μην εμφανίζομαι στην άλλη άκρη του ηλιακού συστήματος...

Αφού λοιπόν φτάσουμε στην περιοχή, πρέπει μέσω του Long Range Scan να προσδιορίσουμε την κατεύθυνση του εχθρικού πλοίου

και να τοποθετήσουμε το δικό μας, έτσι ώστε να βρίσκεται στο ίδιο περίπου ύψος και να έχει παράλληλη κατεύθυνση. Όταν γίνει κι αυτό (υπάρχουν διάφοροι μετρητές που υποβοηθούν στον προσδιορισμό της ακριβούς πορείας) είμαστε έτοιμοι για την ουσιαστική μάχη.

Από το "παράθυρο" του οχήματός μας έχουμε θέα μπρος ή πίσω. Προχωρούμε λοιπόν μέχρι να διακρίνουμε τον αντίπαλο. Μόλις εμφανιστεί, αν προλάβουμε, τον πυροβολούμε. Αυτός θα προλάβει οπωσδήποτε... Όταν περάσει γυρνάμε αντίθετα σε σχέση με την κατεύθυνση που είχαμε (μπρος-πίσω, πίσω-μπρος) και συνεχίζουμε να πυροβολούμε, μήπως και καμιά ριπή τον πετύχει. Αυτή η διαδικασία επαναλαμβάνεται συνέχεια, πολλές φορές με δύο και τρεις αντιπάλους, μέχρι είτε να τους καταστρέψουμε, είτε (το συνηθέστερο) να γίνει το αντίστροφο. Ομολογώ ότι στο ανώτερο επίπεδο, όπου οι MYONS είναι ιδιαίτερα μαχητικοί και επιτίθενται πολλοί μαζί, σήκωσα τα χέρια ψηλά η αντιμετώπισή τους απαιτεί ιδιαίτερο ταλέντο.

Για να παίξουμε λοιπόν με κάποιες - λιγοστές έστω - ελπίδες επιτυχίας, θα πρέπει να προγραμματίσουμε τις ενέργειές μας έτσι ώστε να μην ξοδεύονται άσκοπα καύσιμα, να μένουν πλανήτες ελεύθεροι για να μπορούμε να ανεφοδιαστούμε, και τέλος να διασπάται η μάζα των εχθρικών σκαφών σε απομονωμένες μονάδες. Η αντιμετώπισή τους είναι τότε πιο εύκολη.

Γενικά λοιπόν το CODE NAME MAT αποτελεί μια θεαματική βελτίωση, αν το συγκρίνουμε με άλλα παιχνίδια ανάλογου περιεχομένου, όπου ούτε καν η μάχη δεν φαίνεται, αλλά παρ' όλα αυτά δεν παύει να πάσχει από το πρόβλημα που μαστίζει και τα άλλα.

Μετά τα πρώτα παιχνίδια, δηλαδή, το ενδιαφέρον πέφτει, μια και καταλήγει κανείς να κάνει συνέχεια το ίδιο πράγμα. Καλά θα κάνουν οι προγραμματιστές να καταλάβουν πως το γεγονός ότι έχουμε να κάνουμε με μηχανήματα που "αρέσκονται" στις επαναλη-



super προσφορά
sinclair - E.C.S. A.E.

ZX EXPANSION SYSTEM

ΑΞΙΑΣ 45.000 ΜΟΝΟ 28.000 δραχ.!

ΠΕΡΙΛΑΜΒΑΝΕΙ:

- **INTERFACE 1**
- **MICRODRIVE**
- **3 CARTRIDGES ΠΟΥ ΠΕΡΙΕΧΟΥΝ:**
Εισαγωγή στη χρήση των MICRODRIVES.
Επεξεργασία κειμένου (WORD PROCESSING TASWORD TWO)
Αρχειοθήκη (MASTERFILE)
Σχεδιαστή παιχνιδιών (GAMES DESIGNER)
Το παιχνίδι ANT ATTACK
(Τα ανωτέρω είναι αξίας 20.000 δραχ.)
- **1 ΚΕΝΗ CARTRIDGE**

Το ZX EXPANSION SYSTEM διατίθεται ήδη από την ECS A.E. και τα εξουσιοδοτημένα computer shops. Η Super προσφορά της ECS ισχύει μέχρι τέλος Δεκεμβρίου 1984.

SUPER ΠΡΟΣΦΟΡΑ ΕΟΡΤΩΝ: Κάθε Spectrum 48K περιέχει ένα κουπόνι της ECS αξίας μέχρι 10.000 δραχ.!!! Μην το ΧΑΣΕΤΕ.



ΖΗΤΑΤΕ ΠΑΝΤΑ ΤΗΝ ΕΓΓΥΗΣΗ ΤΗΣ ECS A.E., ΑΠΟΚΛΕΙΣΤΙΚΗΣ ΑΝΤΙΠΡΟΣΩΠΕΙΑΣ ΤΗΣ SINCLAIR ΣΤΗΝ ΕΛΛΑΔΑ. ΤΑ ΕΞΟΥΣΙΟΔΟΤΗΜΕΝΑ ΚΕΝΤΡΑ ΠΩΛΗΣΕΩΝ ΕΧΟΥΝ ΣΤΗΝ ΕΙΣΟΔΟ ΤΟ ΕΙΔΙΚΟ ΑΥΤΟΚΟΛΛΗΤΟ ΣΗΜΑ

E.C.S. A.E.
micros

ΚΕΝΤΡΟ ΕΦΑΡΜΟΓΩΝ ΗΛΕΚΤΡΟΝΙΚΩΝ ΥΠΟΛΟΓΙΣΤΩΝ
ΕΡΜΟΥ & ΦΩΚΙΩΝΟΣ 8 - ΣΥΝΤΑΓΜΑ - ΑΘΗΝΑ 105 63
ΤΗΛ: 3225426 - 3253839 - 3235415



ZX Spectrum+

Η επαγγελματική λύση της Sinclair στα home micros. Το Spectrum + συμπληρώνει το κενό στο χώρο του πλέον απαιτητικού χρήστη και διεκδικεί το υπόλοιπο κομμάτι της αγοράς. Εργονομικό επαγγελματικό εύχρηστο μελετημένο πληκτρολόγιο για... πολλή δουλειά. Λειτουργεί με όλα τα προγράμματα και περιφερειακά του Spectrum.



ΟΛΟΣ... Ο ΚΟΣΜΟΣ των home, professional και personal computers. SPECTRUM +.

Για σχολεία και κάθε επαγγελματική χρήση.



ΖΗΤΑΤΕ ΠΑΝΤΑ ΤΗΝ ΕΓΓΥΗΉ ΤΗΣ ECS Α.Ε., ΑΠΟΚΛΕΙΣΤΙΚΗΣ ΑΝΤΙΠΡΟΣΩΠΕΙΑΣ ΤΗΣ SINCLAIR ΣΤΗΝ ΕΛΛΑΔΑ. ΤΑ ΕΞΟΥΣΙΟΔΟΤΗΜΕΝΑ ΚΕΝΤΡΑ ΠΩΛΗΣΕΩΝ ΕΧΟΥΝ ΣΤΗΝ ΕΙΣΟΔΟ ΤΟ ΕΙΔΙΚΟ ΑΥΤΟΚΟΛΛΗΤΟ ΣΗΜΑ

Από την αποκλειστική αντιπροσωπεία της SINCLAIR
E.C.S. A.E. KENTRO ΕΦΑΡΜΟΓΩΝ ΗΛΕΚΤΡΟΝΙΚΩΝ ΥΠΟΛΟΓΙΣΤΩΝ
 ΕΡΜΟΥ & ΦΩΚΙΩΝΟΣ 8 - ΣΥΝΤΑΓΜΑ - ΑΘΗΝΑ 105 63
 ΤΗΛ: 3225426 - 3253839 - 3235415

Ξένο software review

πτικές διαδικασίες, δεν σημαίνει ότι θέλουμε και εμείς να μετατραπούμε σε μηχανήματα...

Παρ' όλη την γκρίνια μας, οι φίλοι των διαστημικών περιπέτειών, δεν πρέπει να απογοητευτούν.

GRAPHICS: ● ● ● ● ●
 ΗΧΟΣ: ● ● ● ● ●
 ΠΛΟΚΗ: ● ● ● ● ●
 ΓΕΝΙΚΗ ΕΝΤΥΠΩΣΗ: ● ● ● ● ●

ΤΙΤΛΟΣ: BUSINESS
 ΥΠΟΛΟΓΙΣΤΗΣ: COMMODORE-64
 ΕΙΔΟΣ: ΕΦΑΡΜΟΓΗ
 ΜΟΡΦΗ: ΔΙΣΚΕΤΑ
 ΚΑΤΑΣΚΕΥΑΣΤΗΣ: COMMODORE
 ΤΙΜΗ: 4000 δρχ.

Το "FUTURE COMPUTER AND THINGS" έφερε πρόσφατα στην Ελλάδα την "PUBLIC DOMAIN SERIES". Πρόκειται για μια σειρά προγραμμάτων σε δισκέτες, που "τρέχουν" στον Commodore-64. Σας παρουσιάζουμε ένα από τα μέλη της σειράς. Ονομάζεται BUSINESS και αποτελείται από 14 προγράμματα, τα οποία κάνουν μια σειρά από υπολογιστικές εργασίες που φτάνουν μέχρι και σε έλεγχο αποθήκης.

Αμέσως μόλις "φορτώσουμε" το πρόγραμμα, εμφανίζονται στην οθόνη οι πολύ κατανοητές οδηγίες χρήσης, που εξηγούν τη φύση των υποπρογραμμάτων, καθώς και τον τρόπο χρησιμοποίησής τους. Ακολουθώντας το μενού "τρέχουμε" ένα-ένα τα προγράμματα. Τα πρώτα προγράμματα κάνουν επίδειξη σε εισπράξεις και πληρωμές με τις αντίστοιχες μετατροπές σε μετρητά. Ακολουθούν προγράμματα, τα οποία υπολογίζουν το χρόνο και τις δόσεις που θα χρειαστούν για να ξεπληρωθεί ένα δάνειο, αφού πρώτα ληφθούν υπόψη διάφοροι παράγοντες, όπως η αύξηση του τιμάρθιμου, τα επιτόκια κλπ.

Στη συνέχεια του μενού υπάρχουν προγράμματα τα οποία "κρατούν" ημερολόγιο, που μπορεί να περιλαμβάνει ένα πλήθος από στοιχεία έτοιμα για να χρησιμοποιηθούν αμέσως μόλις ζητηθούν. Υπάρχει η δυνατότητα για "υπογράμμιση" κάποιας συγκεκριμένης ημερομηνίας και επιπλέον γίνεται ο υπολογισμός του αριθμού των

ημερών που έχουν περάσει γενικά ή και μέχρι την παραπάνω συγκεκριμένη ημερομηνία.

Τέλος, ιδιαίτερο ενδιαφέρον βρήκαμε ότι παρουσιάζουν τα προγράμματα που κάνουν εξομίωση του ανταγωνισμού μεταξύ δύο εταιριών οι οποίες παράγουν το ίδιο προϊόν (χάος...). Η σειρά περιέχει πολλά προγράμματα πραγματικά αξιολογα, που, εκτός των άλλων, εξοικονώνουν και τον χρήστη με διάφορες οικονομικές έννοιες, χρήσιμες στην καθημερινή ζωή.



ΤΕΚΜΗΡΙΩΣΗ: ● ● ● ● ●
 ΛΕΙΤΟΥΡΓΙΚΟΤΗΤΑ: ● ● ● ● ●
 ΑΞΙΑ/ΤΙΜΗ: ● ● ● ● ●

ΤΙΤΛΟΣ: MONSTERS
 ΥΠΟΛΟΓΙΣΤΗΣ: BBC
 ΜΟΡΦΗ: ΚΑΣΕΤΑ
 ΕΙΔΟΣ: ARCADE
 ΚΑΤΑΣΚΕΥΑΣΤΗΣ: ACORNSOFT
 ΤΙΜΗ: 1.000 δρχ.

Το MONSTERS είναι ένα από τα κλασικά arcade games της "Acornsoft". Βρίσκεται ήδη πολλούς μήνες στην αγορά, αλλά εξακολουθεί να προσελκύει αγοραστές. Το πρόγραμμα περιγράφει τις περιπέτειες ενός ανθρώπου που βρίσκεται παγιδευμένος σε ένα λαβύρινθο γεμάτο σκάλες και

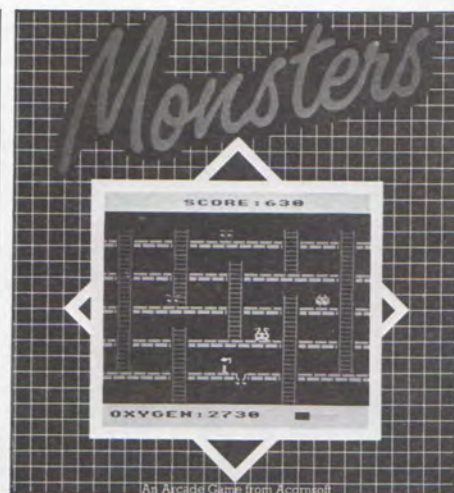

τοίχους. Η ατμόσφαιρα είναι αποπνικτική, το οξυγόνο όσο πάει και λιγοστεύει και ο άνθρωπος μας κινδυνεύει να πεθάνει από ασφυξία.

Και σαν να μην έφταναν όλα αυτά, έχουμε και τα εχθρικά τέρατα που, όπως συνήθως, πεθαίνουν της πείνας και βλέπουν τον άνθρωπο σαν μια τερατωδών διαστάσεων λιχουδιά... Τα τέρατα αυτά είναι καταδικασμένα να περιπλανώνται μέσα στο λαβύρινθο και μοιάζουν με μεγάλες ντομάτες (!). Ο μόνος τρόπος για να αντιμετωπίσει ο άνθρωπός μας τα τέρατα, είναι να ανοίξει τρύπες στο έδαφος και μετά να τα σπρώξει, έτσι ώστε να πέσουν μέσα σε αυτές και να σκοτωθούν από την πτώση.

Ο ρόλος του ανθρώπου μας, δηλαδή τελικά ο δικός μας, είναι πολύ δύσκολος. Όσο εξελίσσεται το παιχνίδι, τα τέρατα κινούνται όλο και πιο γρήγορα και γίνονται έτσι πολύ επικίνδυνα. Ο μόνος τρόπος για να τα αντιμετωπίσουμε είναι να ανοίγουμε πολλές τρύπες, τη μια κάτω από την άλλη, ώστε να κερδίζουμε περισσότερους πόντους, γιατί έτσι τα τέρατα θα πέφτουν από μεγαλύτερο ύψος.

Οι πολλές τρύπες επιβάλλονται κυρίως στα πιο "προχωρημένα" στάδια του παιχνιδιού, όπου τα τέρατα γίνονται πιο ανθεκτικά και σκοτώνονται μόνο όταν πέσουν από πολύ ψηλά.

Ξεκινώντας το παιχνίδι έχουμε τρεις "ζωές". Κάθε 5.000



ΕΙΔΙΚΟ ΕΝΘΕΤΟ Νο. 4

ΤΕΥΧΟΣ 5 ΝΟΕΜΒΡΙΟΣ - ΔΕΚΕΜΒΡΙΟΣ 1984

ΗΛΕΚΤΡΟΝΙΚΗ ΣΚΑΚΙΣΤΙΚΗ ΟΛΥΜΠΙΑΔΑ



**Οι πιο δημοφιλείς μικρο μονομαχούν
μεταξύ τους αλλά και με τους
συντάκτες μας για τον τίτλο του μαίτρ!**

ΠΡΟΣΕ



SPECTRUM+!

ΤΕΧΝΙΚΑ ΧΑΡΑΚΤΗΡΙΣΤΙΚΑ

- 48K RAM
- 16K ROM
- Ανάλυση Οθόνης 256X176
- 8 χρώματα
- Πλήρες πληκτρολόγιο τύπου γραφομηχανής 56 πλήκτρων
- συμβιβαστό με το υπάρχον HARDWARE & SOFTWARE για τον ZX-SPECTRUM

MICROPOLIS COMPUTERS

ΤΟ ΠΙΟ ΜΕΓΑΛΟ ΟΝΟΜΑ ΣΤΟΥΣ ΜΙΚΡΟΥΣ COMPUTERS

- Στουρνάρα 9 - Αθήνα - Τηλ: 36.33.357
- Σωκράτους 22 - Βόλος - Τηλ: 38.666
- Τζώρτζ 34 - Αθήνα - Τηλ: 36.40.243
- Θεοτόκη 70 - Κόρινθος - Τηλ: 29.508

PANSYSTEMS

junior

και τώρα

PANSYSTEMS junior

Ελάτε να θαυμάσετε και να «παίξετε» με τα πολυμήχανα Home computers στην PANSYSTEMS computer stores στην **Λ. Συγγρού 314**.

Στο ειδικά διαμορφωμένο τμήμα έμπειροι υπάλληλοι θα σας μηύσουν στον υπέροχο κόσμο των Home computers.

Αλλά προσέξτε ελάτε μεταξύ **22 Νοεμβρίου - 14 Ιανουαρίου**

που θα γίνουν έκτακτες εκδηλώσεις με πολλά δώρα εκπλήξεις και θα ισχύσουν τιμές γνωριμίας.

Ελάτε οικογενειακώς γιατί εκτός από την μεγάλη γκάμα Home computers

**SPECTRUM
QL
COMMODORE 64
ATARI κ.ά.**

υπάρχει πάντα η PANSYSTEMS computer stores το κορυφαίο κατάστημα για business micros

ελάτε σας περιμένουμε...



PANSYSTEMS

COMPUTERS STORES
Λεωφ. Συγγρού 314 - Τηλ.: 9589026

8:2=4
4:2=2
2:2=1
1:2=0

ΣΚΑΚΙ ΟΣΑ ΙΣΩΣ ΝΑ ΜΗΝ ΞΕΡΕΤΕ

ΓΙΑ ΤΟ ΠΙΟΝΙ

Κάθε πιόνι στην παρθενική του κίνηση μπορεί να μετακινηθεί σύμφωνα με την επιθυμία του παίκτη κατά ένα ή κατά δύο τετράγωνα προς το στρατόπεδο του αντιπάλου. Όπως και στην απλή κίνηση, έτσι και στη διπλή το πιόνι δεν πρέπει να εκτοπίζει αντίπαλο κομμάτι κατά τη μετακίνησή του. Η μόνη περίπτωση για το πιόνι να "κόψει" ένα αντίπαλο κομμάτι είναι με απλή διαγώνια μετακίνηση. Σε αυτήν την κατηγορία ανήκει και το *.

ΠΑΡΣΙΜΟ "ΑΝ ΠΑΣΣΑΝ": Είναι το λεγόμενο πάρσιμο εν διελεύσει (από τη γαλλική έκφραση EN PAS-SANT που σημαίνει "περνώντας" και η οποία χρησιμοποιείται από τους σκακιστές όλου του κόσμου). Πότε και πώς γίνεται αυτό το πάρσιμο;

Εάν ένα πιόνι βρίσκεται ακόμα στην αρχική του θέση και το μετακινήσουμε ΔΥΟ τετράγωνα εμπρός και αν μετά την κίνησή μας αυτή το πιόνι μας βρεθεί δίπλα (δεξιά ή αριστερά, κατά οριζόντια κατεύθυνση) σ' ένα αντίπαλο πιόνι, τότε ο αντίπαλός μας μπορεί (χωρίς να είναι και υποχρεωμένος) να πάρει το πιόνι μας, έτσι σαν αυτό το πιόνι μας να είχε κινηθεί μόνο κατά ένα τετράγωνο (και όχι κατά δύο).

Σχετικά με το πιόνι πρέπει να ξέρετε ακόμα και τα εξής. **ΠΡΟΑΓΩΓΗ:** Όταν ένα πιόνι φτάσει στην τελευταία γραμμή, μπορεί να προαχθεί σε οποιοδήποτε άλλο κομμάτι του ίδιου χρώματος (εκτός βασιλιά). Με άλλα λόγια: μόλις το πιόνι μας φτάσει στην τελευταία οριζόντια γραμμή, θα το απομακρύνουμε από τη σκακιέρα και θα τοποθετήσουμε στη θέση

του όποιο άλλο κομμάτι θέλουμε. Έτσι είναι δυνατό να έχουμε δύο (ή και περισσότερες) βασιλίσσες, τρεις πύργους κ.τ.λ.

ΓΙΑ ΤΟ ΡΟΚΕ

Στο γενικό κανόνα (ότι δηλαδή σε κάθε κίνηση μετακινείται μόνο ένα κομμάτι) υπάρχει μια εξαίρεση: είναι το λεγόμενο ροκέ, στο οποίο ένας παίκτης μπορεί να μετακινήσει (μια φορά σε κάθε παρτίδα) και τον βασιλιά και τον πύργο ταυτόχρονα.

Υπάρχουν δύο ροκέ: το μικρό (όταν γίνεται με τον πύργο του βασιλιά) και το μεγάλο ροκέ (με τον πύργο της βασίλισσας).

Για να γίνει ένα ροκέ πρέπει απαραίτητα να πληρούνται όλες οι παρακάτω προϋποθέσεις:

1) Μεταξύ του βασιλιά και του πύργου (με τον οποίο θα γίνει το ροκέ) να μην υπάρχει κανένα άλλο κομμάτι.

2) Ο βασιλιάς και ο πύργος να μην έχουν μετακινηθεί μέχρι τη στιγμή που θα γίνει το ροκέ.

3) Ο βασιλιάς να μην απειλείται από εχθρικό κομμάτι (δηλαδή τη στιγμή που θα γίνει το ροκέ κανένα εχθρικό κομμάτι να μην απειλεί το βασιλιά).

4) Τα τετράγωνα πάνω από τα οποία θα περάσει ο βασιλιάς (συμπεριλαμβάνεται και το τετράγωνο στο οποίο θα φτάσει) να μην απειλούνται από τα εχθρικά κομμάτια (για τον πύργο δεν απαιτούνται οι προϋποθέσεις αρ. 3 και 4).

Με λίγα λόγια: για να κάνουμε ροκέ, μετακινούμε τον πύργο στο τετράγωνο που βρίσκεται ακριβώς δίπλα στον βασιλιά μας και συγχρόνως με τον βασιλιά υπερηρδούμε τον πύργο και τον

τοποθετούμε από την άλλη μεριά του πύργου. Οι δύο αυτές κινήσεις γίνονται ταυτόχρονα και θεωρούνται ως μία και μόνη κίνηση.

ΓΙΑ ΤΟ ΣΑΧ

Εάν με μια κίνησή μας απειλήσουμε τον βασιλιά του αντιπάλου, τότε το αναγγέλλουμε αυτό λέγοντας ΣΑΧ. Ο αντίπαλός μας τότε είναι υποχρεωμένος να φροντίσει για την προστασία του βασιλιά του (γιατί η απώλεια του βασιλιά σημαίνει και το χάσιμο της παρτίδας). Ένα ΣΑΧ μπορεί να αντιμετωπιστεί με τρεις τρόπους:

1) Με τη μετακίνηση του βασιλιά σε ένα τετράγωνο όπου δεν απειλείται.

2) Με το πάρσιμο (δηλαδή το κόψιμο) του εχθρικού κομματιού που δίνει το ΣΑΧ.

3) Με την παρεμβολή ενός κομματιού μεταξύ του βασιλιά και του κομματιού που δίνει το ΣΑΧ, (εάν το ΣΑΧ το δίνει ο ίππος ή το πιόνι, τότε ο τρίτος αυτός τρόπος δεν υπάρχει).

ΣΑΧ το οποίο δεν μπορεί να εξουδετερωθεί με κανένα τρόπο, είναι ΜΑΤ.

ΓΙΑ ΤΟ ΔΙΑΡΚΕΣ ΣΑΧ

Το τι σημαίνει ΔΙΑΡΚΕΣ ΣΑΧ φαίνεται από την ονομασία: ένας παίκτης απειλεί συνεχώς τον αντίπαλο βασιλιά (λέγει, δηλαδή, συνεχώς ΣΑΧ). Με κάθε κίνησή του, δηλαδή, λέγει ΣΑΧ στον αντίπαλό του και μπορεί να συνεχίσει έτσι δίνοντας ΣΑΧ όσο θέλει. Στην περίπτωση αυτή ο αγώνας λήγει ισόπαλος.

Φυσικά, ο παίκτης που έχει στην παρτίδα υπεροχή και πιθανότητες να κερδίσει, δεν θα κάνει ποτέ ΔΙΑΡΚΕΣ ΣΑΧ, αλλά μόνο ο παίκτης που κινδυνεύει να ηττηθεί.

ΓΙΑ ΤΟ ΠΑΤ

Εάν ένας παίκτης δεν μπορεί να παίξει καμιά κίνηση, ενώ εκείνη τη στιγμή ο βασιλιάς του δεν είναι σαχ (δεν απειλείται δηλαδή) τότε η θέση αυτή λέγεται ΠΑΤ. Στην περίπτωση αυτή ο αγώνας θεωρείται ότι έληξε ισόπαλος.

ΓΙΑ ΤΟ ΜΑΤ: ΤΟ ΤΕΛΟΣ ΤΟΥ ΠΑΙΧΝΙΔΙΟΥ

Εάν με ένα κομμάτι μας α-

6^η Ολυμπιάδα σκακιού



Θεσσαλονίκη '84

λειώσει ή με νίκη ενός από τους δύο παίκτες ή με ΙΣΟΠΑΛΙΑ (λέγεται ακόμα και νούλα ή ρεμί).

Οι περιπτώσεις ισοπαλίας είναι οι εξής:

1) Εάν κανένας από τους παίκτες δεν διαθέτει αρκετά κομμάτια για να κάνει ματ τον αντίπαλο βασιλιά.

2) Εάν τρεις φορές επαναληφθεί ακριβώς η ίδια θέση και ο ίδιος παίκτης έχει σειρά να παίξει. Τότε η παρτίδα μπορεί να κατακυρωθεί ισόπαλη, εάν αυτό το απαιτεί ένας από τους αντιπάλους.

3) Εάν ένας παίκτης αποδείξει ότι στη διάρκεια των τελευταίων 50 κινήσεων, δεν έχει γίνει καμιά κίνηση πιονιού ούτε πάρσιμο κομματιού.

4) Εάν ένας παίκτης δίνει διαρκές σαχ.

5) Εάν συμβεί πατ.

6) Κατόπιν συμφωνίας και των δύο αντιπάλων.

ΓΙΑ ΤΗΝ ΓΡΑΦΗ ΤΩΝ ΚΙΝΗΣΕΩΝ

Για να υπάρξει μια κοινή γλώσσα μεταξύ των σκακιστών, μια κωδικοποίηση των κινήσεων, αναπτύχθηκε η σκακιστική γραφή που πρέπει να τη γνωρίζετε για να μπορείτε να διαβάσετε ένα σκακιστικό βιβλίο, μια παρτίδα ή άσκηση κ.ά.

Έτσι καθιερώθηκαν τα σύμβολα των κομματιών (Ρ=βασιλιάς, Β=βασίλισσα, Α=αξιωματικός, Ι=ίππος, Π=πύργος, για τα πόνια δεν χρησιμοποιούμε σύμβολο) ενώ κάθε τετράγωνο, καθώς βρίσκεται στη διασταύρωση μιας κάθετης (α, β, γ, δ... θ) και μιας οριζόντιας (1, 2, 3... 8) γραμμής, έχει ένα όνομα, όπως φαίνεται στο σχήμα.

Αν η σκακιέρα δεν έχει πάνω της τα γράμματα και τους αριθμούς που χαρακτηρίζουν τα τετράγωνα της, τότε πρέπει να τοποθετηθεί έτσι ώστε ο κάθε παίκτης να έχει στα δεξιά του ένα γωνιακό άσπρο τετράγωνο. Για τον λευκό, που παίζει πρώτος, αυτό είναι το θ1 και για τον μαύρο το α8.

Τώρα για να γράψετε μια κίνηση δεν έχετε παρά να σημειώσετε το σύμβολο του κομματιού που κινήθηκε και το όνομα του τετραγώνου που πήγε. Έτσι Ιγ3 σημαίνει μετακίνηση ίππου στο τετράγωνο γ3, ενώ ε4 σημαίνει κίνηση του πιονιού στο ε4.

Σε μερικά βιβλία για μεγαλύτερη σαφήνεια γράφεται και το

τετράγωνο αναχώρησης, π.χ. Ιβ1-γ3 ή ε2-ε4. Τέλος τα δύο ροκέ έχουν ιδιαίτερα σύμβολα, 0-0 το μικρό και 0-0-0 το μεγάλο. Το πάρσιμο αντίπαλου κομματιού συμβολίζεται με το χ ή: π.χ. Αχδ5 σημαίνει κίνηση του αξιωματικού στο δ5 με ταυτόχρονο πάρσιμο του αντίπαλου κομματιού.

Τα σαχ συμβολίζεται με +, στο πάρσιμο αν-πασσάν σημειώνουμε e.p. Πολλές φορές θα δείτε και τα σύμβολα ! που σημαίνει καλή κίνηση και το ; που σημαίνει κακή κίνηση. Χρησιμοποιούνται κι άλλα δευτερεύοντα σύμβολα που όμως δεν είναι απαραίτητα για να διαβάσετε ένα κοινό σκακιστικό βιβλίο ή περιοδικό.

ΓΙΑ ΤΑ ΤΟΥΡΝΟΥΑ

Όταν ένας παίκτης πιάσει ένα δικό του κομμάτι, τότε είναι υποχρεωμένος να το κινήσει, εφ' όσον βέβαια είναι η σειρά του να παίξει και υπάρχει νόμιμη κίνηση για το κομμάτι αυτό. Επίσης, αν πιάσει ένα αντίπαλο κομμάτι, τότε είναι υποχρεωμένος να το "κόψει" με την προϋπόθεση ότι μια τέτοια κίνηση είναι επιτρεπτή.

Από τη στιγμή που ο παίκτης τοποθετήσει το κομμάτι του στον προορισμό του και το αφήσει από το χέρι του, δεν έχει πια δικαίωμα να "μετανιώσει" και να προτιμήσει ένα διαφορετικό τετράγωνο αφίξεως.

Ο χρόνος σκέψης σε μια επίσημη παρτίδα είναι ανάλογα με την κατηγορία του τουρνουά, 2 ή 2.30' ώρες για τις πρώτες 40 κινήσεις και 1 ή 1.15' αντίστοιχα, για κάθε 20 κινήσεις στη συνέχεια. Ένα ειδικό "διπλό" ρολόι μετράει τον χρόνο σκέψης του κάθε παίκτη ξεχωριστά. Μόλις ο ένας εκτελέσει την κίνησή του, "πατάει" το ρολόι του και μετράει ο χρόνος για τον αντίπαλό του.

Μετά από 4 ή 5 ώρες συνολικά, αν η παρτίδα δεν έχει τελειώσει διακόπτεται μόλις ο παίκτης, που έχει σειρά να παίξει, καταγράψει τη θέση της διακοπής και την "κρουφή του κίνησης" σε ένα ειδικό χαρτί, που το παραδίδει μέσα σε ένα σφραγισμένο φάκελο, στο διαιτητή της συνάντησης. Η παρτίδα θα συνεχιστεί με το άνοιγμα του φακέλου, την ημερομηνία και την ώρα που ορίζουν οι κανονισμοί του τουρνουά για την περίπτωση.

πειλούμε τον αντίπαλο βασιλιά και ο αντίπαλός μας δεν μπορεί να αποφύγει την αιχμαλωσία του βασιλιά του, τότε ο αγώνας λήγει με νίκη μας. Συνεπώς ο τελικός σκοπός του παιχνιδιού είναι η αιχμαλωσία του αντίπαλου βασιλιά. Θα προσπαθήσουμε, λοιπόν, να αιχμαλωτίσουμε τον αντίπαλο βασιλιά, αλλά θα φροντίζουμε ταυτόχρονα και για την ασφάλεια του δικού μας (την αιχμαλωσία του οποίου θα επιδιώξει ο αντίπαλός μας).

Μπορούμε να χάσουμε οποιοδήποτε άλλο κομμάτι και να συνεχίσουμε τον αγώνα. Με την απώλεια όμως του βασιλιά, ο αγώνας τελειώνει. Δεν είναι όμως υποχρεωτικό η παρτίδα να τελειώνει πάντα με ματ. Ένας παίκτης που έχει λιγότερα κομμάτια από τον αντίπαλο και βρίσκεται συνεπώς σε μειονεκτική θέση, μπορεί να εγκαταλείψει τον αγώνα, δηλαδή να αναγνωρίσει την ήττα του. Γιατί είναι θέμα χρόνου πότε θα γίνει ματ.

ΓΙΑ ΤΗΝ ΙΣΟΠΑΛΙΑ

Μια παρτίδα μπορεί να τε-

ΟΙ ΑΛΛΟΙ MAITRES

του Πάνου Καραγιώργη

Στο τουρνουά πήραν μέρος τέσσερα σκακιστικά προγράμματα και ο νικητής αντιμετώπισε ...εμένα. Το Logi Chess του LYNX, το πρόγραμμα που αναδείχτηκε σε πρωταθλητή με δύο νίκες σε ισάριθμους αγώνες, δεν κατάφερε να επιβληθεί και στην ανθρώπινη σκακιστική φαντασία, αν και, κατά τη διάρκεια της παρτίδας, δημιούργησε τις προϋποθέσεις για ένα πραγματικό θρίαμβο.

Το γεγονός ότι δεν κατάφερε τελικά να τις αξιοποιήσει, ήταν μάλλον τυχαίο, όπως θα διαπιστώσετε, αν μπειτε στον κόπο να αναλύσετε και τις τρεις παρτίδες που το πρόγραμμα αυτό έπαιξε συνολικά. Ο LYNX με τα 96 Kbytes RAM που διαθέτει και με την ταχύτητα που τον χαρακτηρίζει, φαίνεται ότι προσφέρει ένα "εύφορο έδαφος" για την ανάπτυξη ενός εξαιρετικού προγράμματος σαν το Logi Chess.

Δεν θα πρέπει όμως να αδικήσουμε και το White Knight του BBC. Γιατί όσο τυχαία ήταν η ήττα του Logi Chess από εμένα, άλλο τόσο τυχαία ήταν και η επικράτησή του στον αγώνα με τον "Άσπρο Ιππότη". Το 32 συνολικά Kbytes του BBC σίγουρα δεν μπορούν να "χωρέσουν" περισσότερα από όσα προσφέρει το White Knight που στα ..."κυβικά" του είναι το καλύτερο πρόγραμμα της αγοράς.

Το σκάκι της "PSION" που πήρε επίσης μέρος στο τουρνουά και κατέλαβε την τρίτη θέση δεν είναι το καλύτερο από όσα "τρέχουν" στον SPECTRUM. Το Super Chess III είναι το καλύτερο, αλλά δεν μπορέσαμε να το βρούμε για να το βάλουμε να παίξει. Απέναντι στους "μαιτρ" του LYNX και του BBC, ο "αναπληρωματικός" του SPECTRUM, φυσιολογικά, δεν είχε πολλές πιθανότητες να διακριθεί.

Όσον αφορά το πρόγραμμα για σκάκι του TI-99/4A, το μόνο αμερικανικό ανάμεσα σε τρία αγγλικά προγράμματα, είναι αρκετά

παλιό για να είναι καλό. Οι πληροφορίες λένε ότι σύντομα θα αντικατασταθεί από ένα ισχυρότερο σκακιστικό πρόγραμμα της ίδιας εταιρείας.

Οι παρτίδες του τουρνουά που ακολουθούν είναι γραμμένες στο αλγεβρικό σύστημα, με την αγγλική ονοματολογία των κομματιών και των στηλών της σκακιέρας. Οι αντιστοιχίες με τους ελληνικούς συμβολισμούς παρουσιάζονται στους πίνακες 1 και 2 αντίστοιχα.

Ακόμα, για να χαρακτηρίσουμε μια κίνηση σαν κακή, στα ελληνικά την σχολιάζουμε με ένα ερωτηματικό (;) ενώ στα αγγλικά με ένα ...

ζεται η 3. Nb1-c3 που ισχυροποιεί το κέντρο.

- 3.....Bf8-g7
4. Bc1-g5 0-0
5. Qd1-c2 Nb8-c6

Απειλώντας το πιόνι που τώρα δεν το υποστηρίζει η άσπρη Βασίλισσα.

6. Bg5xf6 Bg7xf6
7. Pd2-d3 Pd7-d6
8. Bc2-e4?

Κίνηση χωρίς σημασία. Τα μαύρα κερδίζουν αναπτύσσοντας τις δυνάμεις τους.

8. Bc8-d7
9. Qe4-c2 Bd7-g4?

Χάνοντας ένα από τα δύο "τέμπα" που είχε προηγηθεί ο μαύρος.

ΠΙΝΑΚΑΣ 1

Συμβολισμοί των κομματιών	
ΕΛΛΗΝΙΚΑ ΣΥΜΒΟΛΑ	ΑΓΓΛΙΚΑ ΣΥΜΒΟΛΑ
P (Ρουά)	K (King)
B (Βασίλισσα)	Q (Queen)
Π (Πύργος)	R (Rook)
I ('Ιππος)	N (Knight)
A (Αξιωματικός)	B (Bishop)
Σ (Στρατιώτης)	P (Pawn)

ΠΙΝΑΚΑΣ 2

Αντιστοιχίες ανάμεσα στις ονομασίες των στηλών της σκακιέρας.

ΚΟΛΩΝΑ	ΕΛΛΗΝΙΚΕΣ ΟΝΟΜΑΣΙΕΣ	ΑΓΓΛΙΚΕΣ ΟΝΟΜΑΣΙΕΣ
Του πύργου της βασίλισσας	α	a
Του ίππου της βασίλισσας	β	b
Του αξιωματικού της βασίλισσας	γ	c
Της βασίλισσας	δ	d
Του βασιλιά	ε	e
Του αξιωματικού του βασιλιά	ζ	f
Του ίππου του βασιλιά	η	g
Του πύργου του βασιλιά	θ	h

αγγλικό ερωτηματικό (?). Το ίδιο ισχύει και για τις αμφίβολης ορθότητας κινήσεις (;! και ?! αντίστοιχα), καθώς επίσης και για τις κινήσεις που αξίζουν προσοχής (!; και !?). Ακολουθούν οι παρτίδες του τουρνουά με σχόλια του Πάνου Καραγιώργη.

ΛΕΥΚΑ PSION CHESS (SPECTRUM) **ΜΑΥΡΑ CARTRIDGE (ΤΟΥ TI-99/4A)**

1. Pd2-d4 Nq8-f6
2. Pc2-c4 Pq7-g6
3. Nb1-a3?!.....

Ανορθόδοξη κίνηση. Συνηθι-

10. Ng1-f3 Pe7-e5
11. Qc2-e4

'Αντε πάλι! Αυτή τη φορά όμως, τουλάχιστον απειλεί τον αξιωματικό στο g4.

- 11..... Bg4-d7
12. Pd4xe5 Bf6xe5
13. Nf3xe5 Pd6xe5
14. 0-0-0 Qd8-e7
15. Na3-b5

Βγάζοντας επιτέλους τον ίππο από το ...ψυγείο.

- 15..... Bd7-f5



16. Qe4-d5? Nc3-a5?

Η κίνηση 16 ... Nc3-b4 θα έβαζε σε μελάδες τα λευκά.

17. Nb5-c3 Pb7-b6
18. Pe3-e4 Bf5-g4?
19. Bf1-e2?

Καλύτερα θα ήταν να έπαιζαν τα λευκά 19. Pf2-f3

19. Bg4Xe2
20. Nc3Xe2 Qe7-f6?

Δίνοντας την ευκαιρία στα λευκά να επιτεθούν με

21. Pf2-f4 Pe5-f4
22. Rd1-f1 Pq6-q5
23. Ph2-h4 Ph7-h6
24. Ph4Xg5 Ph6Xg5
25. Rh1-h5 κλπ.

Καλύτερη θα ήταν η κίνηση 20...Qe7-g5+. Όμως τα λευκά χάνουν την ευκαιρία.

21. Rh1-f1? Qf6-g5+
22. Kc1-c2 Ra8-d8
23. Pf2-f4??

Τα λευκά έτσι χάνουν τη ντάμα ή χάνουν ό,τι έχουν και δεν έχουν!

23. Qq5Xq2
24. Qd5Xd8 Rf8Xd8

25. Rd1Xd8+ Kq8-a7
26. Rf1-e1 Qg2Xh2

Άλλες συνέχειες θα μπορούσαν να είναι η 26...Qg2Xe4+ με την ιδέα να 27...Qe4Xc4 και η 26...Qg2-f2, 27 kc2-d1 Na5Xc4 κλπ. Πάντως τα μαύρα του TI-99/4A έχουν έτσι κι αλλιώς σημαντική υπεροχή.

27. Rd8-d7 Na5Xc4
28. Rd7Xc7 Nc4-e3+
29. Kc2-d3 Pe5Xf4
30. Rc7XA7 Qh2-h4
31. Re1-b1 Kg7-g8?

Αντί να αρχίσει να "κατεβάζει" τα ελεύθερα πιόνια της πτέρυγας του βασιλιά, ο TI προτίμησε να παίξει μια κίνηση... αναμονής.

32. Ra7-b7 Qh4-f6
33. Rb7-b8+ Kg8-g7
34. Rb8-c8 Qf6-d6+
35. Ne2-d4

Καρφώνοντας μόνα τους τον ίππο τα λευκά, χειροτερεύουν κι άλλο τη θέση τους 35...Ph7-h5. Αρχίζει επιτέλους η ...κατεβασιά.

36. Rc8-c3 Kg7-h6
37. Pb2-b4

Την υπεροχή του κατά ένα πιόνι στην πτέρυγα της ...απούσας βασίλισσας προσπαθεί τώρα να εκμεταλλευτεί ο SPECTRUM.

37. Ph5-h4
38. Rc3-c1 Qd6-e7?

Ξεκαρφώνοντας τον ίππο χωρίς λόγο. Η προώθηση 38...Pq6-q5 ήταν οπωσδήποτε καλύτερη.

39. Nd4-e2 Pq6-g5
40. Rc1-c6+ Kh6-h5
41. Ne2-d4

Με την απειλή 42. Nd4-f5+ που κερδίζει τη βασίλισσα (Ρουά-Ρεν).

41. Qe7-a7
42. Rb1-b2 Ne3-g4

Με την απειλή 43. Ng4-e5+ που κερδίζει τον πύργο (Ρουά-τουρ).

43. Rc6-c3 Ng4-e5+
44. Kd3-c2 Qa7-a8

Σημαδεύοντας το πιόνι στο e5.

45. Kc2-b1

Με την κίνηση αυτή, ο λευκός βασιλιάς υποστηρίζει το πιόνι του στο a2 και αποδεσμεύει τον πύργο που βρίσκεται στο b2. Όμως το πιόνι στο e4 δεν μπορεί να σωθεί.

45. Qa8Xe4+
46. Nd4-c2

Αναγκαστικά, γιατί αλλιώς ο ίππος χάνεται.

46. Ne5-d3!

Απειλεί ταυτόχρονα

47. Qe4-h1+ματ

και τον πύργο με 47.Nd3Xb2. Ο πύργος λοιπόν θυσιάζεται για να σωθεί το ματ.

47. Pa2-a4 Nd3Xb2
48. Kb1Xb2 Qe4-e5

Καρφώνοντας τον πύργο για να σπρώξει τα 4(!) ελεύθερα πιόνια. Η παρτίδα έχει κριθεί υπέρ του TI. Ο ίδιος όμως δεν φαίνεται να συμφωνεί!

49. Kb2-b3 Pg5-g4
50. Rc3-c6 Qe5-b8
51. Rc6-f6 Qb8-c7

Η βασίλισσα από τη θέση αυτή "κρατάει" και τα τρία πιόνια που απειλεί ο άσπρος πύργος.

52. Rf6-f5+ Kh5-g6
53. Rf5-b5 Ph4-h3
54. Pa4-a5

Αργός ο αντιπερισπασμός. Όμως ο TI κατάφερε να ...χάσει.

54. Pb6Xa5
55. Pb4Xa5 Pf4-f3
56. Rb5-b6+ Kg6-g5
57. Rb6-b5+ Kg5-f6
58. Rb5-b6+ Kf6-e7

Τώρα τελειώσανε τα σαχ. Μα το πρόγραμμα της PSION δεν το βάζει κάτω!

59. Nc2-e3

Απειλώντας να δώσει Ρουά-Ρεν από το d5. Ο TI βλέπει τον κίνδυνο και μετακινεί τη βασίλισσα στο ...f4!

59. Qc7-f4??
60. Ne3-d5+ Ke7-f8
61. Nd5Xf4

Η βασίλισσα χάθηκε. Τώρα τα μαύρα δεν ελπίζουν παρά σε μια ισοπαλία. Και παίζουν σωστά ...
61. Pf3-f2!

Απειλούνε να ξαναφέρουν στη σκακιέρα τη βασίλισσα που χάσανε.

Η συνέχεια που υπάρχει για τα λευκά είναι μοναδική αλλά και ισχυρή συνάμα:

62. Rb6-b8+! Kf8-g7
63. Nf4-h5+

Αν ο μαύρος βασιλιάς είχε

παίζει 62. Kf8-e7 τότε ο ίππος θα έδινε σαχ από το d5 και θα κατέληγε στο e3 για να φυλάει το τετράγωνο προαγωγής f1.

63. Kg7-g6
64. Nh5-g3 Kg6-g7!

Μια περίεργη κίνηση που αποτελεί την τελευταία ελπίδα του μαύρου. Ο βασιλιάς πιάνει το τετράγωνο h8 για να μην πατάει ο πύργος. Η απειλή είναι 65. Rh3-h2! και στη συνέχεια 66. ... Rh2-h1, θυσία, για να βγει το άλλο πιόνι βασίλισσα. Ο SPECTRUM αντιδρά.

65. Rb8-b4!

για να αμυνθεί στην 65. Rh3-h2 με 66. Rb4-f4. Τα μαύρα έχουν χάσει την παρτίδα.

65. Kg7-f8
66. Rb4Xg4 Pf7-f5
67. Rg4-f4 Pf2-f1=Q
66. Ng3Xf1 Kf8-g8
67. Rf4Xf5 Ph3-h2
68. Nf1Xh2 Kg8-h8
69. Rf5-g5! Kh8-h7
70. Pa5-a6 Kh7-h6
71. Nh2-f3 Kh6-h7
72. Pa6-a7 Kh7-h6
73. Pa7-a8=Q Kh6-h7
74. Qa8-e4+ Kh7-h8
75. Qe4-h4+ και ματ!

Ένα "πικρό" αποτέλεσμα για τον ΤΙ που είχε συντριπτική υπεροχή, μέχρι τη στιγμή που έπεσε στο σημείο Ρουά-Ρεν του SPECTRUM. Και τώρα το παιχνίδι που έκρινε το τουρνουά.

ΛΕΥΚΑ ΜΑΥΡΑ
WHITE KNIGHT LOGI CHESS
(BBC) (LYNX)

1. Pe2-e4 Pe7-e5
2. Ng1-f3 Nb8-c6
3. Bf1-b5

Ισπανική παρτίδα. Από τα κλασικά "ανοιχτά" ανοιγμάτα που προσφέρουν συνήθως θεαματικές εξελίξεις.

3. Pa7-a6
4. Bb5-a4 Ng8-f6
5. 0-0 Nf6Xe4
6. Pd2-d4 Pd7-b5
7. Ba4-b3

Εδώ πρέπει να σημειώσουμε ότι ο "Άσπρος Ιππότης", ενώ δεν διαθέτει "βιβλίο ανοιγμάτων", έπαιξε πολύ καλά στο άνοιγμα, αλλά έμεινε πίσω στο χρόνο γιατί το Logichess απαντούσε αμέσως τις κινήσεις του.

Φαίνεται ότι η σχετική πίεση χρόνου στην οποία βρέθηκε

προς το τέλος της παρτίδας, είχε σαν αποτέλεσμα το μοιραίο λάθος που προκάλεσε την ήττα του, ενώ η παρτίδα ήταν θεωρητικά ισοπαλη.

7. Pd7-d5
8. Pd4Xe5 Bc8-e6
9. Pc2-c3 Bf8-e7
10. Nb1-d2 0-0
11. Qd1-e2 Ne4-c5
12. Nf3-d4 Qd8-d7

Εδώ το άνοιγμα τελειώνει. Όμως, δυστυχώς για τον White Knight, είναι κοντά και το τέλος της παρτίδας!

13. Nd4Xc6 Qd7Xc6
14. Nd2-f3 Qc6-d7

Ίσως καλύτερο για τον μαύρο θα ήταν να έπαιζε 14. Nc5Xb3, "διπλώνοντας" ένα πιόνι του λευκού και διατηρώντας για τον εαυτό του το πλεονέκτημα των δύο αξιωματικών.

15. Bb3-c2 Be6-f5

"Κοντράροντας" τον αξιωματικό στο c2.

16. Nf3-d4 Bf5Xc2
17. Qe2Xc2 Pf7-f6!

Με την κίνηση αυτή το Logi Chess θα πετύχει την κυριαρχία στο κέντρο και θα ανοίξει την κάθετο f του πύργου. Ο βασιλιάς του εξακολουθεί να είναι καλά προστατευμένος, μια που το ισχυρό πιόνι στο d5 φυλάει τη διαγώνιο a2-g8.

18. Pf2-f4 Pf6Xe5
19. Pf4Xe5 Rf8Xf1
20. Kg1Xf1

Κι έτσι ο λευκός βασιλιάς του "Λευκού Ιππότη" βρέθηκε εκτεθειμένος στα μαύρα πυρά...

20. Ra8-f8+
21. Kf1-g1 Be7-h4!

Μια κίνηση που σκοπό έχει να προκαλέσει παραπέρα "έκθεση" του αντίπαλου βασιλιά.

22. Pg2-g3?

Καλύτερο φαίνεται το 22. Bc1-e3 που ανοίγει και τον πύργο που βρίσκεται στο a1.

22. Qd7-g4!
23. Qc2-e2

Ο BBC προτείνει την αλλαγή των βασιλισσών - και καλά κάνει. Όμως τα πράγματα παίρνουν μια αναπάντεχη τροπή στη συνέχεια.

23. Qg4Xe2
24. Nd4Xe2 Bh4-e7
25. Ne2-f4 Pc7-c6
26. Pb2-b4?



Πάλι καλύτερο ήταν το 25. Bc1-e3.

26. Nc5-e4
27. Bc1-b2

Ο άσπρος αξιωματικός "θάφτηκε" στο b2, ενώ τα μαύρα ξεκινούν την επίθεσή τους.

27. Be7-g5
28. Nf4-e6? Bg5-e3+
29. Kg1-h1 Rf8-f2!
30. Ra1-b1 Ne4-d2!!

Ο μαύρος ίππος απειλεί ταυτόχρονα τον πύργο και ματ σε τρεις με 31. Nd2-f3 και 32. Rf2Xh2+ και ματ! Δεν υπάρχει θεραπεία για το λευκό.

31. Rb1-g1 Nd2 f3
32. Rg1-g2

Το ματ έρχεται τώρα από αλλού.

32. Rf2-f1+
33. Rg2-g1 Rg1Xg1+ και ματ

Θα παρατηρήσατε ότι κανένα από τα δύο στρατόπεδα δεν έχασε υλικό κατά τη διάρκεια της παρτίδας. Όμως το πλεονέκτημα "θέσης" των μαύρων, μετά την 26η



κίνηση των λευκών, οδήγησε γρήγορα σε ένα θεαματικό ματ. Το μέγεθος της παρτίδας πάντως, σίγουρα δεν είναι αντιπροσωπευτικό της μάχης που έγινε.

Το Logi Chess νίκησε στον αγώνα του με το Chess της PSION, όμως χρειάστηκε 84 κινήσεις. Η παρτίδα ήταν αρκετά ενδιαφέρουσα και κράτησε 8 ώρες!

ΛΕΥΚΑ

LOGI CHESS (LYNX)

1. Pd2-d4
2. Nb1-c3
3. Pe2-e3
4. Bf1-d3
5. Ng1-f3
6. 0-0
7. Nc3-b5
8. Bc1-d2

MAYPA

PSION CHESS (SPECTRUM)

- Pe7-e6
- Pd7-d5
- Nb8-c6
- Ng8-f6
- Bf8-d6
- 0-0
- Bd6-e7
- Nc6-b4

Μια από τα ...ίδια. Η αλλαγή του αξιωματικού με ίππο, στην αρχή του παιχνιδιού, είναι συνήθως ασύμφορη. Το ζευγάρι των αξιωματικών αξίζει περισσότερο από το ζευγάρι των ίππων.

9. Bd3-e2
10. Pc2-c3
11. Ra1-c1

Με σκοπό την προώθηση του πιονιού από το c3 στο c4.

11. Pa7-a6
12. Nb5-a3 Be7Xa3
13. Pb2Xa3

Το δίπλωμα των άσπρων πιονιών στην κολώνα a είναι το μειονέκτημα που "αγκάλιασε" το Logi Chess από την αρχή κιόλας του παιχνιδιού. Γι' αυτό και άργησε τόσο πολύ να επικρατήσει.

13. Qd8-c8

Για να "κρατάει" και το πiónι στο b7

14. Be2-d3 Ph7-h6
15. Pc3-c4 Nf6-e4
16. Kg1-h1?!

Μια περίεργη κίνηση που ακόμα ...αναρωτιέμαι σε τι εξυπηρετεί.

16. Rf8-d8
17. Rc1-c2 Ra8-b8
18. Kh1-g1?!

Πολύ επιφυλακτικοί και οι δύο αντίπαλοι. Μα τώρα ο SPECTRUM αποφασίζει να δώσει ένα δείγμα ...αποφασιστικότητας.

18. Ne4Xd2
19. Qd1Xd2 Bd7-e8

Ετοιμάζοντας την επίθεση στο κέντρο.

20. Rf1-b1 Rd8-d6
21. Pc4-c5 Rd6-d7
22. Rc2-c3 Pf7-f5
23. b1-b2 Be8-h5
24. Bd3-e2

Για να αποφύγει και νέο δίπλωμα πιονιών στην κολώνα f

24. Kg8-h8?!

Τώρα είναι ο μαύρος που δείχνει ...ικανοποιημένος από τον εαυτό του.

25. Nf3-h4 Bh5Xe2
26. Qd2Xe2 Qc8-e8

Η μαύρη βασίλισσα αποφάσισε να μπει στο παιχνίδι.

27. Rc3-d3 Kh8-g8
28. Qe2-f3 Qe8-f7

Αντ' αυτής, η κίνηση 28. Pg7-g5 δεν κερδίζει τον ίππο γιατί υπάρχει η απάντηση 29. Qf3-g3.

29. Pg2-g3 Kg8-h8?!
30. Pa3-a4 Qf7-f6
31. Qf3-h5!

Επιτέλους ο Lynx άρχισε να παίζει σκάκι!

31. Rd7-f7

32. Rd3-c3 Kh8-g8
33. Qh5-g6! Nc6-e7
34. Qg6Xf6 Rf7-f6
35. Rc3-b3!

Και τα λευκά κερδίζουν το πiónι της στήλης b.

35. Pb7-b6
36. Pc5Xb6 Rb8Xb6
37. Rb3Xb6 Pc7Xb6
38. Rb2Xb6

Ο άσπρος πύργος, μετά τις αλλαγές που στοίχισαν ένα πiónι στον Spectrum, βρέθηκε να απειλεί ένα ακόμη πiónι, το οποίο δεν μπορεί να σωθεί.

38. Pa6-a5
39. Rb6-a6 Pf5-f4?!

Το πρόγραμμα της PSION δίνει κι άλλο πiónι, "οικειοθελώς" τη φορά αυτή!

40. Ra6-a8+? Kg8-f7
41. Pg3Xf4 Ne7-c6

Η 40η κίνηση του Logi Chess δεν ήταν από τις ...καλύτερες του. Τώρα το μαύρο πiónι στο a5 μπορεί να σωθεί!

42. Ra8-a6 Nc6-b4
43. Ra6Xa5 Nb4Xa2

Επίσης θα μπορούσε να είχε παιχτεί η συνέχεια 43. Pa2-a3 Nb4-c2, οπότε το μαύρο πiónι στο a3 δεν γλιτώνει. Ή 43. Pa2-a3 Nb4-d3 με την ιδέα της θυσίας του ίππου στο f4. Όμως υπάρχει η απάντηση 44. Kg1-g2! που εξουδετερώνει αυτό το σχέδιο.

44. Ra5-c5 Kf7-e8?

Καλύτερη η

44. Na2-b4
45. Pf4-f5! Ke8-d7
46. Rc5-c2 Na2-b4
47. Rc2-b2 Nb4-a6
48. Pf5Xe6+ Kd7Xe6

Ακόμα πάντως, παρ' όλη την υπεροχή των λευκών κατά δύο πiónια, η παρτίδα δεν έχει κριθεί.

49. Rb2-b6+ Ke6-d7?
50. Rb6Xf6 Pa7Xf6

Με την αλλαγή των πύργων, τα μαύρα πiónια βρέθηκαν διασπασμένα και "ευπρόσβλητα" από τον άσπρο ίππο. Καλύτερο θα ήταν για τον μαύρο να είχε παίξει

49. Ke6-f7

51. Nh4-f5 Ph6-h5
52. Nf5-g7 Ph5-h4
53. Kg1-g2!

και το μαύρο πiónι στην κολώνα h χάνεται.

53. Na6-b4

54. Ng7-f5 Kd7-c7
55. Nf5Xh4 Kc7-b6

Ο λευκός δεν μπορεί να σώσει το πιόνι του στο a4, μπορεί όμως να βγάλει βασίλισσα εκείνο που βρίσκεται στο h2!

56. Kg2-f3! Kf6-a5
57. Kf3-g4 Nb4-d3
58. Pf2-f3 Ka5Xa4
59. Kg4-f5 Ka4-b4
60. Nh4-a2 Kb4-c3

Τρεχάτε ποδαράκια μου!

61. Kf5Xf6 Kc3-d2
62. Pe3-e4 Pd5Xe4
63. Pf3Xe4

Τώρα πια ουσιαστικά η παρτίδα έχει λήξει. Τα τρία πιόνια του λευκού δεν είναι δυνατόν να αναχαιτιστούν.

63. Nd3-f2!

64. Pe4-e5 Nf2-g4+
65. Kf6-f5 Ng4-h6+?
66. Kf5-e4 Kd2-c3
67. Ng2-e3 Nh6-f7
68. Ph2-h4 Nf7-d8
69. Pd4-d5 Nd8-b7
70. Pd5-d6 Nb7-c5+
71. Ke4-d5 Nc5-d7
72. Pe5-e6 Nd7-f6+
73. Kd5-e5 Nf6-h7
74. Pe6-e7 Nh7-g5

Πιο ... ηρωικό από το

74. Nh7-f7+
75. Ph4Xg5 Kc3-d3
76. Ne3-d5

Σπερώντας από τον λευκό την ικανοποίηση του να ... γευτεί το άλογο τουλάχιστον

76. Kd3-d2

Περιμένοντας τον ... Γκοντό!

77. Pe7-e8=Q Ke2-f3
78. Ke5-f5 Kf3-f2
79. Qe8-e4

Περιττό... Η πρόωξη του ενός από τα δύο πιόνια κάνει ματ πιο γρήγορα.

79. Kf2-f1
80. Pd6-d7 Kf1-f2
81. Pd7-d8=Q Kf2-f1
82. Pg5-g6

Όχι για να βγάλει και ... τρίτη βασίλισσα, αλλά για να ελευθερώσει το τετράγωνο για τη βασίλισσα που μόλις εμφανίστηκε στη σκακιέρα.

82. Kf1-g1
83. Qd8-h4 Kg1-f1
84. Qh4-e1+ και ματ.

Ήταν μια παρτίδα που είχε κριθεί πολύ πριν τελειώσει. Αν

και το Logi Chess "κουβαλούσε" στην αρχή ένα μειονέκτημα, από το άνοιγμα.

Η παρτίδα του ΤΙ με τον White Knight κράτησε κι αυτή πολύ. Φαίνεται ότι οι "μεγάλοι" μόνο μεταξύ τους ξεκαθαρίζουν τις διαφορές τους γρήγορα!

ΛΕΥΚΑ ΜΑΥΡΑ
CARTRIDGE WHIGHT KNIGHT
(TOY TI-99/4A) (BBC)

1. Pe2-e4 Pc7-c6
2. Pd2-d4 Pd7-d5
3. Nb1-c3 Pd5Xe4?

Η "βαριάντα" αυτή είναι αντιθεωρητική τουλάχιστον.

4. Nc3Xe4 Ng8-f6
5. Ne4Xf6 Pe7Xf6
6. Bf1-c4 Bc8-f5
7. Bc1-e3 Bf5-e4!?

Μια αρκετά παράξενη "μανούβρα" του αξιωματικού.

8. Pf2-f3 Be4-d5
9. Qd1-d3 Pb7-b5

Ο BBC έχει δει ότι η θυσία του αντίπαλου αξιωματικού στο b5 δεν είναι ωφέλιμη για τα λευκά.

- Π.χ.
10. Bc4Xb5 Pc6Xb5
11. Qd3Xb5+ Bd5-c6 κλπ.
10. Bc4Xd5 Qd8Xd5
11. Ng1-e2 Bf8-b4+?!
12. Pc2-c3 Pb4-d6
13. Qd3-e4

Η θέση είναι ισόπαλη και τα λευκά προτείνουν την αλλαγή των βασιλισσών.

13. Qd5Xe4
14. Pf3Xe4 Nb8-d7
15. 0-0 0-0
16. Be3-f4

Σαν να καταλάβαινε ο ΤΙ ότι έχει να κάνει με ισχυρό αντίπαλο προτείνει συνέχεια αλλαγές!

16. Bd6Xf4
17. Rf8Xf4 Pg7-g5?

Μια κακή κίνηση που αδυνατίζει τα πιόνια του Ροκέ.

18. Rf4-g4?

Η σωστή απάντηση είναι η

18. Rf4-f5!
18. Ph7-h5!
19. Rg4-g3 Ra8-e8
20. Rg3-e3 Kg8-g7
21. Ne2-g3

Απειλώντας το πιόνι στο h5 που για να σωθεί πρέπει να προωθηθεί

21. Ph5-h4



22. Ng2-f5+ Kg7-g6
23. Ra1-d1 Nd7-b6
24. Nf5-d6?

Αφήνοντας την καλή του θέση για να πάει για ... βρούβες.

24. Re8-e6
25. Pe4-e5 Pf6Xe5
26. Pd4Xe5 Pf7-f6!

Έτσι ανοίγει η κολώνα για τον πύργο που βρίσκεται στο f8 και προσβάλλεται ταυτόχρονα η θέση του λευκού ίππου.

27. Rd1-d3 Pf6Xe5
28. Nd6-e4

Τα μαύρα κέρδισαν ένα πιόνι. Όμως δεν αρκούνται σε αυτό:

28. Nb6-d5!
29. Ne4-c5 Nd5Xe3
30. Rd3Xe3

Ο ΤΙ δεν μπορεί να παίξει 30. Nc5Xe6 γιατί υπάρχει η απάντηση 30. Rf8-f1+ και ματ!

30. Re6-e7
31. Re3-d3 Rf8-f6?!
32. Nc5-e4 Rf6-e6
33. Kg1-f2?! Re7-f7+
34. Kf2-e3 Pg5-g4
35. Ne4-c5 Re6-f6!

Το δίπλωμα των πύργων στην



κολώνα αυτή είναι καλό γιατί κάποια στιγμή ο ένας από τους δύο θα περάσει "στην έβδομη γραμμή" και θα προσβάλει τα αντίπαλα πιόνια.

36. Ke3-e4?

Καλύτερη ήταν η 36. Nc5-e4

36. Rf6-f2
37. Rd3-d6+ Rf7-f6
38. Rd6xf6 Rf2-f6??

Αντί να διατηρήσει τον πύργο του στην "έβδομη", ο "Άσπρος Ιππότης" δίνει το πιόνι του στο e5.

39. Nc5-d3 Kg6-g5
40. Nd3xe5 Rf6-f2

Αφήνοντας και το Pc6 να χαθεί.

41. Ne5xc6
Απειλώντας και το Ra7!

41. Rf2xg2
42. Nc6xa7 Rg2xb2
43. Pa2-a3 Ph4-h3!

Η απειλή είναι το σπρώξιμο Pg4-g3 και προαγωγή σε δύο κινήσεις του πιονιού της κολώνας h.

44. Ke4-d4? Rb2-b3?

Αντί για
44. Pg4-g3
45. Kd4-c5 Rb3xc3+
46. Kc5-b4!? Rc3-c2!

Το πιόνι στο h2 τώρα χάνεται.

47. Na7xb5 Rc2xh2
48. Kb4-c4 Rh2-g2!

Το Ph3 προάγεται ...ολοταχώς.

49. Nb5-d6 Ph3-h2
50. Nd6-e4+ Kg5-f4
51. Ne4-c3 Ph2-h1=Q
52. Pa3-a4

Μια κίνηση νεμάτη ...αισιοδοξία!

52. Rg2-h2
53. Nc3-d5+ Kf4-e5
54. Nd5-b4 Qh1-e4+
55. Kc4-c5 Ke5-e6
56. Nb4-a6 Rh2-b2!

Περιορίζοντας τα λευκό βασιλιά

57. Na6-c7+ Ke6-d7
58. Nc7-b5 Rb2-c2+
59. Nb5-c3

Ηρωικός και ο ΤΙ! Θυσιάζει τον ίππο, αλλά ο BBC παίρνει πρώτα το πιόνι

59. Qe4xa4!
60. Kc5-d5 Rc2-c3
61. Kd5-e5 Rc3-f3!

Υποχρεώνοντας τον βασιλιά να επιστρέψει στο d5.

62. Ke5-d5 Rf3-f5+ mat

Η ανωτερότητα του White Knight φάνηκε στο φινάλε. Η κατάσταση στο τουρνουά είναι:

1. Logi Chess	2B
2. White Knight	1B
3. PSIION Chess	1B
4. TI-99/4A	0B

Ο "Άσπρος Ιππότης" πήρε τη δεύτερη θέση από το πρόγραμμα της PSIION γιατί είχε μια νίκη παίζοντας τα μαύρα. Είναι ένα κριτήριο που έχει πια καθιερωθεί, όπως στο ...ποδόσφαιρο μετράει το εκτός έδρας γκόλ.

Και τώρα ο αγώνας μου με το Logi Chess, που παραλίγο να μου στοιχίσει τη σκακιστική μου ... τιμή.

ΛΕΥΚΑ

ΠΑΝΟΣ ΚΑΡΑΓΙΩΡΓΗΣ

1. Pe2-e4
2. Nb1-c3

ΜΑΥΡΑ

LOGI CHESS (LYNX)

Pe7-e5

Για μεγάλη μου έκπληξη, το Logi Chess δεν απάντησε αμέσως στην κίνησή μου αυτή, πράγμα που

σημαίνει ότι η κλασική "Βιενέζικη παρτίδα" δεν συμπεριλαμβάνεται στο "βιβλίο" ανοιγμάτων του. Αναθαρρυσμένος από το γεγονός ότι το πρόγραμμα αγνοούσε τη συνέχεια που εγώ γνώριζα, δεν πρόσεξα την παγίδα που έκρυβε η δεύτερη κι όλας κίνησή του:

2. Bf8-e7!

Πήρα λοιπόν φόρα και έπαιξα τα ...γνωστά:

3. Pf2-f4? Pe5xf4

Είχα ήδη αντιληφθεί το λάθος μου. Το σαχ από το h4 θα μου στερούσε υλικό.

4. Ng1-f3 Be7-h4+
5. Pg2-g3

Για να περιορίσω τις απώλειες στο ελάχιστο, θα έπρεπε να παίξω

5. Ke1-e2

Όμως μια τέτοια συνέχεια θα με εγκλώβιζε για τα καλά, π.χ.

5. Pd7-d6 ή ακόμα και
5. Pd7-d5 με την ιδέα
6. Bc8-g4. Γι'αυτό αποφάσισα να δώσω κι άλλο πιόνι που το Logi Chess το δέχτηκε ...ευχαρίστως:

5. Pf4xg3
6. Ph2xg3 Bh4xg3+
7. Ke1-e2 Ph7-h5

Η κίνηση αυτή του μαύρου, αφενός δημιουργεί τις προϋποθέσεις για να εδραιωθεί η θέση του αξιωματικού του στο g3 κι αφετέρου προετοιμάζει τον "πονοκέφαλο" της προώθησης του ελεύθερου πιονιού στην κολώνα h με την απειλή της προαγωγής σε βασιλίσσα.

Μια σκακιστική αρχή λέει ότι όταν ο αντίπαλος επιτίθεται στην "πτέρυγα" και δεν υπάρχουν εκεί αρκετές δυνάμεις για να αμυνθούν, τότε η καλύτερη λύση είναι ένας αντιπερισπασμός στο κέντρο της σκακίερας. Αυτήν ακριβώς την αρχή εφαρμόσα κι εγώ:

8. Pd2-d4 Pd7-d6
9. Pe4-e5 Pd6xe5
10. Nc3-e4

Απειλώντας τον αξιωματικό στο g3. Όμως η μοναδική συνέχεια των μαύρων είναι αρκετά καλή. Τόσο που να τους χαρίζει και ... τρίτο πιόνι:

10. Bg3-f4
11. Pd4xe5 Pf7-f5?

Λάθος. Τα μαύρα θα είχαν κερδισμένο παιχνίδι, αν άλλαζαν βασιλίσσες σε αυτή τη φάση.

12. Bc1Xf4 Qd8Xd1

Το μειονέκτημα της αλλαγής τώρα είναι ότι τα λευκά πιάνουν με "tempo" την κολώνα d μετά από:

13. Ra1Xd1 Pf5Xe4

14. Nf3-h2

Καλύτερο από κάθε άλλη κίνηση του ίππου, γιατί στερεί στον μαύρο αξιωματικό το σαχ από το h4.

14. Bc8-f5

15. Bf1-g2 Ng8-h6

Ισχυροποιώντας τα τετράγωνα g4

16. Ke2-e3!

Με την κίνηση αυτή παίρνω πίσω ένα από τα τρία - δυστυχώς - πιόνια που χάνω.

16. Nh6-g4

17. Nh2Xg4 Bf5Xg4

18. Rd1-d2

Κίνηση εξίσου καλή με τη

18. Rd1-d4

18. Rh8-g8

Με την απειλή 19.

Pg7-g5 και την προώθηση στη συνέχεια δύο ελεύθερων πιονιών στην πτέρυγα του βασιλιά.

19. Bg2Xe4 Pg7-g5?

20. Be4Xb7

Η ευκαιρία που περίμενα. Το υλικό έχει τώρα ισοφαριστεί.

20. Pg5Xf4

21. Ke3-f2?

Φοβήθηκα να φάω το πιόνι για να μην "πέσω" πάνω στο σαχ του πύργου από το f8. Όμως στην πραγματικότητα δεν υπήρχε λόγος να είμαι τόσο επιφυλακτικός.

21. Nb8-d7

22. Bb7Xa8 Ke8-e7!

Κίνηση αμυντική και επιθετική ταυτόχρονα. Αφενός απειλεί "εξ αποκαλύψεως" με τον πύργο τον αξιωματικό στο a8 και αφετέρου "ξεφεύγει" από την απειλή καρφώματος του ίππου με

23. Ba8-c6, που τώρα δεν έχει νόημα. Γι' αυτό συνέχισα:

23. Ba8-d5 Rg8-g5

24. Pe5-e6!

Δίνοντας το πιόνι για να ανοίξει η κολώνα e και να μπει στο παιχνίδι κι ο άλλος πύργος με την κίνηση 25. Ph1-e1. Όμως, αυτή τη φορά, το Logi Chess φάνηκε να μην αποδέχεται τη θυσία.

24. Nd7-f8

25. Rh1-e1 Bg4Xe6

Γελάστηκα! Τα σκακιστικά προγράμματα δεν αφήνουν το υλικό να τους ξεφύγει, εκτός κι αν διαπιστώσουν ότι ο αντίπαλος μπορεί άμεσα να εκδικηθεί.

26. Pc2-c4 Rg5-f5

27. Rd2-e2

Η σκοπιμότητα της κίνησης 26. Pe2-c4 γίνεται τώρα εμφανής: Να υποστηριχτεί ο αξιωματικός με πιόνι, ώστε να αποδεσμευτεί ο πύργος που τον υποστηρίζει και να "διπλωθεί" στην κολώνα e.

27. Rf5-f6

28. Kf2-f3

Όστε να μην μπορεί να αλλάξει κάθετο ο πύργος που υποστηρίζει το πιόνι στο f4.

28. Ke7-d7

Δεν υπάρχει κίνδυνος από το διπλό σαχ.

29. Bd5Xe6++ Nf8Xe6

30. Re2Xe6?!

Δίνοντας τη διαφορά. Βασίστηκα στην υποψία μου ότι το φινάλε πιονιών θα ήταν δύσκολο για τον Lynx, λόγω ελλείψεως ... πείρας

30. Rf6Xe6

31. Re1Xe6 Kd7Xe6

32. Kf3Xf4 Ke6-f6??

Το μοιραίο λάθος. Το παιχνίδι θα ήταν ισοπαλο αν τα μαύρα είχαν παίξει 32

32. Ke6-d6

33. Pb2-b4 Pa7-a6

34. Pa2-a4 Kf6-g6?

Απομακρυνόμενος κι άλλο από την πτέρυγα της βασίλισσας όπου η μάχη εξελίσσεται.

35. Pb4-b5! Pa6Xb5

36. Pc4Xb5 Kg6-f7

Είναι πια αργά. Η παρτίδα για το Logi Chess είναι χαμένη.

37. Pa4-a5 Ph5-h4

Ο αντιπερισπασμός είναι καθυστερημένος.

38. Pa5-a6 Pc7-c6

39. Pb5Xc6 Ph4-h3

40. Kf4-g3

Αντί να βγάλουμε και οι δύο από μια βασίλισσα, καλύτερα να βγάλω εγώ και τις δύο!

40. Kf7-e6

41. Pa6-a7 Ke6-d6

42. Pa7-a8=Q Kd6-c7

Φαίνεται ότι το Logi Chess δεν διανοείται να εγκαταλείψει. Το πρόγραμμα παραείναι...αισιόδοξο.

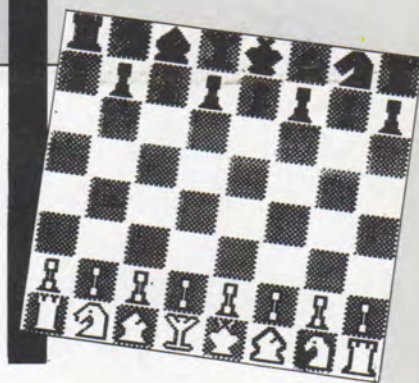

43. Qa8-b7+ Kc7-d6

44. Pc6-c7 Ph3-h2

45. Pc7-c8=Q!

Αφήνοντας τον ηλεκτρονικό μου αντίπαλο να γευτεί και αυτός τη χαρά της προαγωγής πιονιού σε βασίλισσα.

45. Ph2-h1=Q

46. Qc8-d7+ Kd6-e5

47. Qb7-b5+ Qh1-d5

Θυσία στο βωμό της ...ήττας

48. Qb5Xd5+ Ke5-f6

49. Qd5-f5+ και ματ

Κι έτσι το Logi Chess γνώρισε στο τουρνουά την πρώτη και μοναδική του ήττα. Κρίμα! Γιατί είχε προηγηθεί κατά τρία ολόκληρα πιόνια. Δεν άντεξε όμως τελικά στην ανθρώπινη προσπάθειά μου να διατηρήσω τη σκακιστική μου ...αξιοπρέπεια.

ΕΠΙΛΟΓΟΣ

Ολοκληρώθηκε λοιπόν η ... απομύηση της Ολυμπιάδας που επιχειρήσαμε. Όπως και μεταξύ των ανθρώπων, έτσι κι ανάμεσα στους υπολογιστές, ο συναγωνισμός επιφέρει τη βελτίωση του software που συνοδεύει τα μηχανήματα.

Περισσότερο ωφελημένοι από τους αγώνες, από τη στιγμή που δεν υπάρχει χρηματικό έπαθλο, βγαίνουν οι ηττημένοι των συναντήσεων. Γιατί η ήττα αποτελεί ισχυρό κίνητρο παραπέρα βελτίωσης, ενώ οι νικητές συνήθως επαναπαύονται στις δάφνες τους. Εξάλλου, πέρα από τον πρωταθλητισμό είναι και ο αθλητισμός, το αθλητικό πνεύμα που η ύπαρξή του ή η απουσία του γίνονται περισσότερο αισθητές στις αντιδράσεις του ηττημένου, παρά του νικητή.

Το ζήτημα είναι ότι από το συναγωνισμό βγαίνουν κερδισμένοι όλοι. Οι νικητές κρατούν τη δόξα, οι ηττημένοι την αγωνιστικότητα, κι εμείς που παρακολουθούμε τους αγώνες την απόλαυση και τη βελτίωση των αξιολογικών μας κριτηρίων.

με κάθε αγορά
ένα ΔΩΡΟ!

Μicro-λύσεις μέ μικρό κόστος;

Μην ψάχνετε άσκοπα... τώρα υπάρχει η MICROPOLIS !

- ✓ Με την μεγαλύτερη ποικιλία Micro ,περιφερειακών και προγραμμάτων.
- ✓ Με την ακόμα μεγαλύτερη διάθεση να βρή μια λύση στα μέτρα σας.



• ΥΠΟΛΟΓΙΣΤΕΣ

AMSTRAD
NEWBRAIN AD
ORIC ATMOS
SPECTRUM 48 K
DRAGON 32
DRAGON 64
EPSON HX-20
LASER 200
LYNX 128 K
MPF-11 64 K
MPF-1B
TEXAS 99/4A
BIT-90
TRS COLOUR
COMMODORE 64
ORIC-1

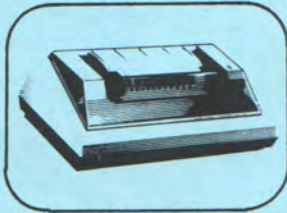

• ΕΚΤΥΠΩΤΕΣ

STAR GEMINI 10" -15"
STAR RADIX 10" - 15"
STAR DELTA 160cps
EPSON RX-80
EPSON FX-80
EPSON FX-100
SEIKOSHA GP-50
SEIKOSHA GP-550
SEIKOSHA GP-700
ADMATE DP-80

• ΣΥΣΤΗΜΑΤΑ

SHARP MZ-80A/B
TULIP
DIMAN
FUTURE
Monte Carlo
SANYO
κ.λ.π.

1000 φύλλα χαρτί
με κάθε εκτυπωτή

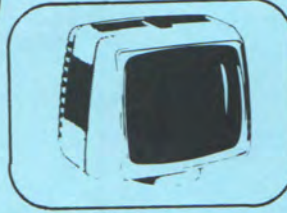

• ΘΟΝΕΣ

HANTAREX 9" , 12" , 15"
SANYO 12"
BMC 12"
ZENITH 12"
TAXAN
SANYO COLOUR
GRUNDIG 18" TV
• ΚΑΣΣΕΤΟΦΩΝΑ
PEARLCORDER
SANYO

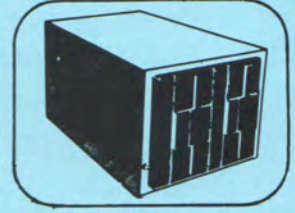

• DISK DRIVES

ATMOS 3"
NEWBRAIN 200, 800 KB
LUNX
COMMODORE
DRAGON
SPECTRUM



• ΕΚΤΥΠΩΤΕΣ ΜΑΡΓΑΡΙΤΑΣ

BROTHER CE-50
BROTHER CE-60
BROTHER EM-44
BROTHER EM-100
BROTHER HR-25
BROTHER HR-5

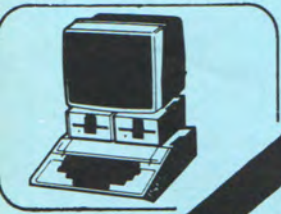

Ακόμα:

- Αριθμομηχανές ηλιακές
 - Δισκέττες από 350 δραχ.
 - Κασσέτες, βιβλία, χαρτί
 - Εμπορικές Εφαρμογές
 - Πακέτο Στατικών MICRO - STAT 1
 - Όλα τα ελληνικά και ξένα περιοδικά
 - Αποστέλλονται & με αντικαταβολή στην επαρχία
- Ζητούνται ΣΥΝΕΡΓΑΤΕΣ επαρχιών

8 ΚΑΣΕΤΕΣ ΜΕ ΚΑΘΕ
SPECTRUM

ΚΑΣΕΤΟΦΩΝΑ
ΓΙΑ ΚΟΜΠΙΟΥΤΕΡ

ORIC ATMOS !
DISC DRIVE 3"

Στουρνάρα 9 - Εξάρχεια - Τηλ. 3633357

Τζωρτζ 34 & Στουρνάρα (1ος όροφος)
Τηλ. 3640243 (Τμήμα χονδρικών πωλήσεων)

Θεοτόκη 70 - Κόρινθος - Τηλ. 29508

Σωκράτους 22 - Βόλος - Τηλ. 38666

MICROPOLIS

COMPUTERS

ΤΟ ΠΙΟ ΜΕΓΑΛΟ ΟΝΟΜΑ ΣΤΑ ΜΙΚΡΑ COMPUTERS

πόντους, δηλαδή στους 5.000, 10.000 και 15.000 πόντους "κέρδιζουμε" από μια ζωή. Τέλος υπάρχει πίνακας που φυλάει τις 10 καλύτερες επιδόσεις.

Το MONSTERS το βρήκαμε στο κατάστημα "ΑΞΑΡΛΗΣ Α.Ε".

GRAPHICS: ● ● ● ● ●
 ΗΧΟΣ: ● ● ● ● ●
 ΠΛΟΚΗ: ● ● ● ● ●
 ΓΕΝΙΚΗ ΕΝΤΥΠΩΣΗ: ● ● ● ● ●

ΤΙΤΛΟΣ: SABRE WOLF
 ΥΠΟΛΟΓΙΣΤΗΣ: ZX-SPECTRUM 48K
 ΜΟΡΦΗ: ΚΑΣΕΤΑ
 ΕΙΔΟΣ: GRAPHIC ADVENTURE
 ΚΑΤΑΣΚΕΥΑΣΤΗΣ: ULTIMATE
 ΤΙΜΗ: 2.200 δρχ.

Η "Ultimate", μια από τις καλύτερωμένες εταιρίες software για τον Spectrum; ακολουθεί μια εντελώς ιδιότυπη τακτική. Συγκεκριμένα βγάζει ένα παιχνίδι και, εφ' όσον αποδειχθεί επιτυχημένο, ρίχνει στην αγορά κι ένα δεύτερο βασισμένο στην ίδια ιδέα με το πρώτο, αλλά με διάφορες βελτιώσεις και προσθήκες που το κάνουν τελικά αγνώριστο.

Αρχή αυτής της συνήθειας στάθηκε το Jet-pac, που συνοδεύτηκε από το Lunar Jetman. Στη συνέχεια είχαμε το Attic-Attack, που στάθηκε μια απ' τις μεγαλύτερες επιτυχίες της εταιρίας, το οποίο τώρα ακολουθεί το Sabre Wolf.

Ο κόσμος του προγράμματος αυτού είναι μια ζούγκλα. Όταν λέμε ζούγκλα, εννοούμε ζούγκλα, δηλαδή άγρια ζώα, τροπικά φυτά, λίμνες, καλύβες, ιθαγενείς, καθώς και μαγικά λουλούδια και διάφορα άλλα πράγματα που θα σταθούν χρήσιμα σε όποιον βρεθεί εκεί μέσα, σ' εσάς δηλαδή. Το όλο πρόβλημα είναι το πώς θα βγει κανείς από κει (γι' αυτό θα μιλήσουμε παρακάτω), πράγμα που απαιτεί τη λεπτομερή εξερεύνηση ολόκληρης της περιοχής για να βρεθούν τα τέσσερα κομμάτια του φυλακτού που εξασφαλίζει την έξοδο από τον λαβύρινθο.

Η εξερεύνηση είναι εξαιρετικά διασκεδαστική, αν και επικίνδυνη. Καθώς προχωράμε εμφανίζονται άγρια ζώα (ρινοκεροι, γορίλλες, φίδια) που ο μοναδικός τους σκοπός σ' αυτή τη ζωή φαίνε-

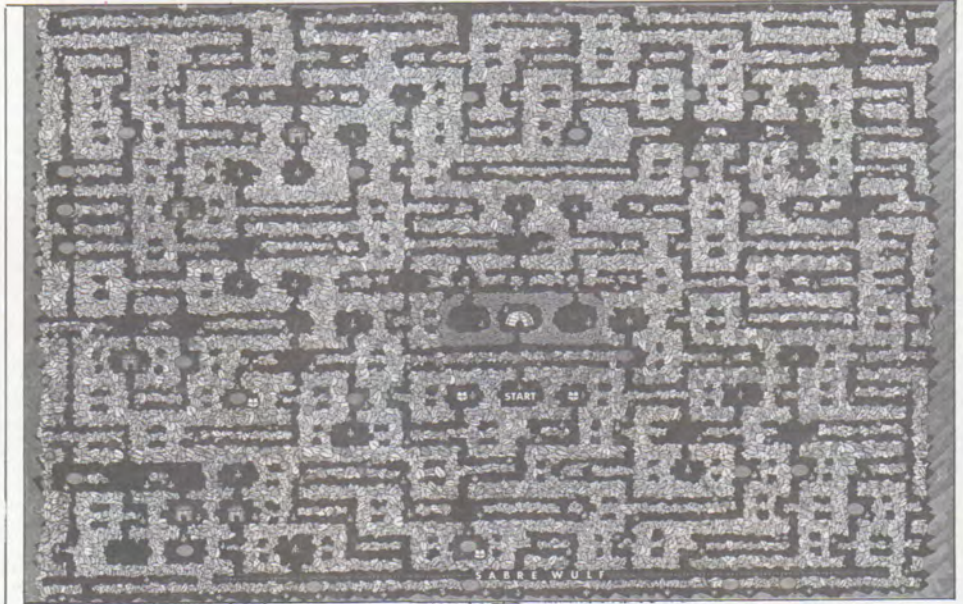

ται να είναι το να μας κατασπαράξουν. Εδώ αρχίζει το δύσκολο κομμάτι. Πρέπει, μέσω των αρκετά πολύπλοκων πλήκτρων χειρισμού (ή μέσω joystick), να παλέψουμε με τα ζώα αυτά και να τα σκοτώσουμε ή τουλάχιστον να τα τρέψουμε σε φυγή. Το μοναδικό μας όπλο είναι ένα μικρό σπαθάκι, το οποίο ο ανθρωπάκος-εξερευνητής χειρίζεται με μεγάλη δεξιοτεχνία και ταχύτητα, αν βέβαια οδηγηθεί κατάλληλα.

Το παιχνίδι χαρακτηρίζεται γενικά από μια "δόση μυστηρίου", μια και ουσιαστικά ούτε οδηγίες έχει ούτε υπάρχει καμιά πληροφορία για τη χρησιμότητα ή και τον κίνδυνο που μπορεί να κρύβουν τα διάφορα αντικείμενα, που βρίσκονται σκορπισμένα στα μονοπάτια της ζούγκλας.

Όταν τελειώσουμε το παιχνίδι, είτε πεθαίνοντας είτε καταφέροντας να το σκάσουμε, το πρόγραμμα εμφανίζει το ποσοστό εξερευνημένου χώρου στο στυλ που πρώτο εφάρμοσε το Hobbit.

Και καταλήγουμε στο αναπόφευκτο ερώτημα: Πώς μας φάνηκε το Sabre Wolf; Τα graphics του παιχνιδιού είναι χωρίς καμιά αμφιβολία εξαιρετικά, τόσο τα σταθερά (βουνά, δέντρα κλπ.) όσο και τα κινούμενα (εξερευνητής, άγρια ζώα). Το σημείο στο οποίο

κολλήσαμε, για μια ακόμα φορά, είναι η υπόθεση του παιχνιδιού.

Τα κομμάτια του φυλακτού εμφανίζονται σε τυχαίες βέβαια θέσεις κάθε φορά και έτσι υπάρχει πάντα κάποιο πρόβλημα προς λύση, αλλά παρ' όλα αυτά, μετά τις πρώτες ώρες του ενθουσιασμού, δεν αποφύγαμε να κοιτάξουμε βαριεστημένοι τη μονότονη ζωηρή συμπλοκή του εξερευνητή με κάποιον ανεγκέφαλο ρινόκερο. Πάντως επαναλαμβάνουμε ότι τα εξαιρετικά του graphics θα κάνουν το παιχνίδι αγαπητό σε όσους αρέσει να εξερευνούν λίγο-πολύ γνωστές περιοχές.

Αλλά ας μπούμε στο προκείμενο. Το "Pixel" δεν εννοεί να αφήνει τους αναγνώστες του αβοήθητους μέσα σε ζούγκλες "να τους φάνε τα άγρια θηρία..." και γι' αυτό φρόντισε να βρει και δημοσιεύει τον ακριβή χάρτη της ζούγκλας του Sabre Wolf. Έχοντας τον στην "τσέπη" σας ελπίζουμε ότι ο αιμοβόρος λύκος του παιχνιδιού (από κει άλλωστε πήρε και το όνομά του το πρόγραμμα) θα αποδειχθεί μάλλον υπόθεση ρουτίνας, παρά ουσιαστικός κίνδυνος.

GRAPHICS: ● ● ● ● ●
 ΗΧΟΣ: ● ● ● ● ●
 ΠΛΟΚΗ: ● ● ● ● ●
 ΓΕΝΙΚΗ ΕΝΤΥΠΩΣΗ: ● ● ● ● ●



Εικονογράφηση: Σταύρος Κούλας

ΦΡΕΝΙΤΙΣ

- Λαβίδα Νο 6 αδελφή... Μπαύρον, κράτα εδώ...έτσι... προσεκτικά. Προσέξτε τώρα, θα απολινώσω το αγγείο που βλέπετε δεξιά... 'Ετσι. Σφυγμοί;
- Εξήντα τέσσερις, δόκτωρ Λούις.
- Πίεση;
- Εννέα, πέντε.
- Από τη μεριά σου, Τσέζ;
- Μέχρι τώρα, όλα πάνε κανονικά στη νάρκωση, δόκτωρ Λούις.
- Δώστε μου κατάσταση κικλωμάτων.

Του Τέλη Λιβανίδη

- Μετατροπέας νευρικών παλμών συνδεδεμένος παράλληλα με 1/6 βασικών νευρικών απολήξεων, οκέυ. Τα όργανά μου λένε ότι όλες οι συνδέσεις έχουν γίνει κανονικά και αντιδρούν θετικά στη νευρική τροφοδότηση, τουλάχιστον σε κατάσταση πλήρους ναρκώσεως του υποκειμένου.

- Δεν είναι υποκείμενο, δόκτωρ Χάκ... Είναι ένας άνθρωπος σαν κι εμάς, εμένα, όλους μας. Ζει, αναπνέει, σκέφτεται, ονειρεύεται.

- Καμιά αντίρρηση, δόκτωρ Λούις; Μόνο που από εδώ κι εμπρός θα ζει, θα αναπνέει, θα σκέφτεται και θα ονειρεύεται με τον τρόπο που θέλουμε εμείς...

- Δεν έχω πεισθεί ακόμα για τις προθέσεις σας, δόκτωρ Χάκ.

- Συμμετείχατε όμως στο πείραμα...

- Το πείραμα... Σίγουρα είναι η μεγαλύτερη τεχνολογική πρόκληση που αντιμετώπισε το ανθρώπινο γένος, δεν μπορείτε όμως σε καμιά περίπτωση να μου εγγυηθείτε τα αποτελέσματά της...

- Αυτό είναι μομφή για μένα, δόκτωρ Λούις; Ξέρετε ότι εγώ είμαι ένας απλός παρατηρητής της κατασκ...

- Ναι, της κατασκευάστριας εταιρίας του μετατροπέα. Το ξέρω. Πόσο καλά το ξέρω...

- Φυσικά το ξέρετε... Όπως επίσης ξέρετε καλά ότι μέρος του πειράματος είναι και η χρηματοδότηση της νέας χειρουργικής μονάδας σας... 'Ετσι λοιπόν...

- 'Ετσι λοιπόν, δόκτωρ Χάκ, αναγκαστήκαμε να υποκύψουμε στην πανίσχυρη "Ρόθγουελ"...

- Δεν συμφ...
- Δόκτωρ Λούις, οι σφυγμοί!... Ρυθμοί πτώσης 76%!

- Διοχετεύστε σοκ σε δίλεπτα διαστήματα! Τέσσερα γραμμάρια

φenoβάλ, ενδοφλέβια, τώρα! Γρήγορα, αδελφή... Γρήγορα...

Τα πρόσωπα στο χειρουργείο είχαν πετρώσει. Το αδύνατο αντρικό σώμα πάνω στο χειρουργικό τραπέζι μόλις που ανέπνεε, κάτωχρο. Σιγά-σιγά, καθώς το υγρό της αμπούλας άρχισε να κυκλοφορεί στο ναρκωμένο οργανισμό, τα όργανα και τα μόνιτορς στον τόχο άρχισαν και πάλι να εμφανίζουν σημεία ζωής.

Σε λίγα λεπτά, η εγχείρηση ξανάρχισε κανονικά. Οι δύο χειρουργοί του νοσοκομείου, οι νοσοκόμες και το βοηθητικό προσωπικό ήταν όλοι μαζεμένοι στην

άκρη του τραπεζιού, εκεί που βρισκόταν το κεφάλι του ξαπλωμένου άντρα, που είχε μεταβληθεί σε μια μάζα από καλώδια, ακροδέκτες και ματωμένες νάζες. Κάτω από τα εκτυλωτικά ώτα δέσποζε το ισχυρό μικροσκόπιο και ο οδηγός των μικροχειρουργικών εργαλείων που χρησιμοποιούσε ο Δρ. Λούις, ένας από τους διασημότερους νευροχειρουργούς στον κόσμο. Δίπλα του ο δόκτωρ Χώκ. Ο "παρατηρητής". Τα μάτια του, ψυχρά, έπεφταν επάνω σε κάθε πρόσωπο, ερευνητικά, υπολογίζοντας πιθανότητες. Σε λίγο, όλα είχαν τελειώσει.

- Εντάξει αδελφή, τελειώσαμε. Δόκτωρ Μάρτιν, κλείστε, σας παρακαλώ. Σε μισή ώρα στο γραφείο μου, κύριοι. Ευχαριστώ.

Οι άνθρωποι με τις λευκές μπλούζες βγήκαν σιγά-σιγά από τη χειρουργική αίθουσα. Η αγωνία και η προσμονή χαραγμένες στα βλέμματά τους. Θα έφτανε το "πείραμα" σε επιτυχία; Με τι αποτελέσματα; Και αν κάτι πήγαινε στραβά; Τι θα γινόταν στο μέλλον; Θα ακολουθούσαν άλλα "πειράματα"; Πιο τολμηρά; Ο χρόνος θα το έδειχνε... Ο χρόνος και οι πρώτες αντιδράσεις του "υποκειμένου" μόλις συνερχόταν από τη νάρκωση...

- Φοβάμαι, δόκτωρ Λούις.

- Μην ανησυχείς, Μάρτιν.

Όλα θα πάνε καλά. Δοκιμάσαμε σήμερα κάτι το εκπληκτικό, το πρωτοφανές, το όνειρο ίσως της ανθρωπότητας...

- Ναι, δόκτωρ Λούις, αλλά...

- Μην φοβάσαι Μάρτιν. Ο μετατροπέας θα πάει μια χαρά. Κι αργότερα, θ' ακολουθήσουν κι άλλα πειράματα...

- Είμαστε σίγουροι όμως ότι, αντικαθιστώντας τον εγκεφαλικό φλοιό με μια σειρά νευρονικών μετατροπέων θα εξαλείψουμε όλα τα κακά και τα προβλήματα του υπερσυναισθηματισμού;

- Βέβαια, Μάρτιν. Σκέψου τι έχει υποφέρει η ανθρωπότητα, σαν άτομα, σαν λαοί, σαν πολιτισμοί, από μυριάδες άστοχες, βιαστικές και ανεύθυνες αποφάσεις; Αν όμως ο ανθρώπινος εγκέφαλος μπορούσε να προγραμματιστεί, να κατευθυνθεί...

- Ο χρόνος θα το δείξει, δόκτωρ Λούις, αλλά το να αντικαταστήσουμε σταδιακά τον ανθρώπινο εγκέφαλο με έναν ηλεκτρονικό υπολογιστή είναι κάτι που με τρομάζει. Με τρομάζει πολύ...

- Έχεις δίκιο, Μάρτιν, ο χρόνος θα το δείξει.

Ο πόνος στο πίσω μέρος του κεφαλιού του ήταν ανόρητος. Έκανε μια προσπάθεια ν' ανοίξει τα μάτια του. Αδύνατο. Οι ήχοι έφταναν στ' αυτιά του πνιγμένοι, θαμποί. Ο πόνος στο κεφάλι του δεν τον άφηνε να σκεφτεί. Πού βρισκόταν; Δεν θυμόταν τίποτα... Ο πόνος...

- Γκάρυ; Γκάρυ; Μ' ακούς; Κάποιος του μιλούσε. Ποιος ήταν ο Γκάρυ; Ο εαυτός του; Αν μπορούσε να θυμηθεί... Έστω και κάτι. Ο πόνος στο πίσω μέρος του κεφαλιού του έκανε τη σκέψη του αδύνατη. Αν κουνούσε το χέρι του... Τίποτα.

- Γκάρυ; Προσπάθησε ξανά ν' ανοίξει τα μάτια του.

- Τίποτα, δόκτωρ Λούις. Θα πρέπει να περιμένουμε ακόμα, έως ότου συνέλθει τελείως. Είναι πολύ αδύναμος.

- Εντάξει αδελφή. Μόλις συμβεί κάτι, οτιδήποτε, να με ειδοποιήσετε αμέσως. Θα βρίσκομαι στο γραφείο μου.

Ησυχία. Γκάρυ... Ποιος ήταν, που να πάρει ο διάβολος; Ο πόνος συνεχιζόταν όλο και περισσότερο. Το κεφάλι του βούιζε.

- Όχι! Δεν αντέχω άλλο! Πονάω! ούρλιαξε από μέσα του. Σταματήστε τον! Τώρα!

Μέσα στο μυαλό του άναβαν φωτιές. Ο πόνος κάθε στιγμή μεγάλωνε. Άρχισε να ουρλιάζει μέσα στη σκέψη του, χωρίς να ακούγεται κανένας ήχος. Να ουρλιάζει απελπισμένα, πέρα απ' το ανθρώπινο. Ο πόνος είχε κατακλύσει όλο του το σώμα, τώρα. Συγκέντρωσε όλη τη δύναμη της θέλησής του.

- Σταμάτα! είπε. Σταμάτα! Τώρα! Και ο πόνος σταμάτησε.

- Τώρα θ' ανοίξω τα μάτια μου, σκέφτηκε. Και άνοιξε τα μάτια του.

- Διψάω, σκέφτηκε.

Και το ποτήρι με το νερό που βρισκόταν ακουμπισμένο στο τραπέζι δίπλα στο κρεβάτι του, κινήθηκε διστακτικά, αργά αλλά σταθερά και πλησίασε το στόμα του. Χωρίς να το αγγίξει κανείς... Έγειρε σιγά, κι ο Γκάρυ άρχισε να πίνει νερό.

- Τώρα θα σηκωθώ, σκέφτηκε. Και τα λευκά, απρόσωπα σκεπάσματα του κρεβατιού του νοσοκομείου παραμέρισαν για να αφήσουν το αδύνατο σώμα του Γκάρυ Κ. ελεύθερο. Και οι πόρτες του θαλάμου

και του διαδρόμου, όλες οι πόρτες, άνοιξαν για να τον αφήσουν να περάσει.

- Τι μου έκαναν; Τι; ούρλιαξε φοβισμένος ο Γκάρου, περπατώντας μέσα στη νύχτα, στο δάσος που περιτριγύριζε το νοσοκομείο. Τι μου συνέβη; Γιατί αισθάνομαι διαφορετικά; Ξαν ξένος; Ξαν κάτι το όχι ανθρώπινο; Τι μου έκαναν; Και κάπου στο πίσω μέρος του κεφαλιού του, ο μετατροπέας άρχισε να δίνει τα σήματά του.

Ο μικροσκοπικός νευρονικός μετατροπέας που βρήκε το δικό του περιβάλλον για να λειτουργήσει και να υπάρξει, το θερμό γνώριμο περιβάλλον που ήδη άρχισε να συνεργάζεται μαζί του, που ήταν σχεδιασμένος έτσι πολύπλοκα, με την ίδια ακρίβεια και ταχύτητα για να συνυπάρχει μαζί του. Ο μετατροπέας που κανείς δεν είχε προβλέψει ότι υπάρχει ένα σημείο πολυπλοκότητας πέρα απ' το οποίο η αυτενέργεια είναι αναπόφευκτη...

Και τα δύο τέλεια δημιουργήματα, τα τόσο ξένα αλλά και τόσο κοντινά άρχισαν να συνεργάζονται. Να ανταλλάσσουν μηνύματα. Με ταχύτητες που μόνο αυτά μπορούσαν να προλάβουν. Να μοιράζονταν τις ικανότητές τους.

Και ο Γκάρου Κ. κατάλαβε μέσα σε μια νύχτα ότι είχε ξεφύγει για πάντα από το γένος του. Ότι ήταν κάτι το μοναδικό, υπέροχο αλλά και αφύσικο. Και ότι είχε καταδικαστεί να είναι για πάντα μόνος... Ότι είχε αποκόψει, του είχαν αποκόψει για πάντα τον ομφάλιο χώρο που τον συνέδεε με τους ανθρώπους, και ότι μόνη του συντροφιιά τώρα πια ήταν ένα μικροσκοπικό κύκλωμα ηλεκτρονικού υπολογιστή...

Ο Γκάρου όμως κατάλαβε σε μια νύχτα ότι αυτό το μικροσκοπικό κύκλωμα τον έκανε παντοδύναμο. Και αποφάσισε κάτι να κάνει για όσους τον είχαν μετατρέψει σ' αυτό που ήταν...

-ΕΦΥΓΕ; Πώς; Πότε; Καταλαβαίνετε τι σημαίνει αυτό; Ηλίθιοι! Ανίκανοι!

- Σιωπή, Χώκ. Σου απαγορεύω να μου μιλάς έτσι! Έχε υπ...

- Εσύ θα μου πεις τι θα έχω και τι δεν θα έχω υπόψη μου, Λούι; Ξέρεις τι προγράμματα βρίσκονταν μέσα σ' εκείνο το μετατροπέα; Βρείτε τον! Αμέσως! Κινητοποιήστε...

- Προγράμματα; Ποια προγράμματα Χώκ; Το τσιπ ήταν ένας ενι-

σχυτικός μετατροπέας νευρονικών σημάτων ο οποίος...

- Μετατροπέας! Ηλιθιότητες!

- Τι βρισκόταν σ' εκείνο το τσιπ, Χώκ; Απάντησέ μου!

- Προγράμματα ενεργοποίησης εγκεφαλικών και μυϊκών λειτουργιών πέρα απ'τα γνωστά πειραματικά όρια! Να τι βρισκόταν! Καταλαβαίνετε τι θα συμβεί αν ο Γκάρου ξεφύγει; Βρείτε τον! Ανίκανοι!

- Δυνατότητες ελέγχου;

- Καμιά! Το τσιπ ήταν πειραματικό. Θα τον υποβάλαμε σε τελικές δοκιμασίες, μέχρι να διαπιστωθούν τα όριά του...

- Δηλαδή θα τον αποτελειώνατε...

- Σκασμός! Αφήστε τα λόγια όλοι σας και βρείτε τον. Δεν ξέρουμε ούτε τα όρια των δυνατοτήτων του, ούτε πώς θα τα χρησιμοποιήσει, ούτε τι μπορεί να επηρεάσει!

- Χρειάζεται να βρίσκεται σε άμεση επαφή για να δράσει;

- Πού θες να το ξέρω; Τα τεστ έγιναν μόνο για ορθότητα μηχανικής και ηλεκτρονικής λειτουργίας

- Και απέδωσαν; ρώτησε σαρκαστικά ο Λούι.

- Άριστα... απάντησε με σφιγμένα δόντια ο Χώκ.

- Τότε, Χώκ, αν ο "μετατροπέας" σας δουλεύει καλά, και ο Γκάρου είχει "σώας τας φρένας", ξέρεις τι έχουμε στα χέρια μας;

- Ναι... έναν υπεράνθρωπο στου οποίου τις διαθέσεις είμαστε ανίσχυροι...

"ΚΗΡΥΚΑΣ": 7-10-19...: Ο μυστηριώδης θάνατος του γνωστού νευροχειρουργού Τ. Λούις έχει επηρεάσει τη διεθνή γνώμη, δεδομένου ότι...

"ΗΜΕΡΗΣΙΟΣ ΤΗΛΕΓΡΑΦΟΣ": 20-11-19...: Οι εκτεταμένες δολιοφθορές στις εγκαταστάσεις του βιομηχανικού γίγαντα "Ρόθγουελ" που προκάλεσαν ζημιές αρκετών εκατομμυρίων, αποδίδονται, σύμφωνα με ασφαλείς πληροφορίες σε τρομοκρατικές...

"ΚΗΡΥΚΑΣ": 5-12-19...: Τεράστιες καταστροφές και ανυπολόγιστες ζημιές σε κτίρια και άγνωστος αριθμός νεκρών είναι η μόνη εκτίμηση που μπορεί να δοθεί από τον κυκλώνα "Ρόζα" που χτύπησε τις ακτές της Ιαπωνίας χτες το βράδυ. Οι τελευταίες αναφορές μιλούν για τρομακτικές καταστροφές στις κεντρικές εγκαταστάσεις της "Ρόθγουελ Νακαμίτσι" οι οποίες...



OPENITIS

Computer Shop
στη Θεσσαλονίκη

MPS

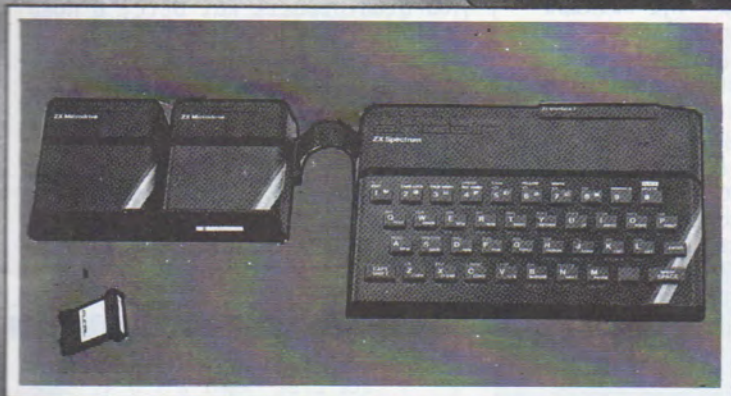

SINCLAIR ZX SPECTRUM

ΔΙΑΛΕΞΑΜΕ ΓΙΑ ΣΑΣ ΚΑΙ ΔΙΑΘΕΤΟΥΜΕ ΤΟΥΣ ΠΙΟ ΑΞΙΟΠΙΣΤΟΥΣ ΜΙΚΡΟΫΠΟΛΟΓΙΣΤΕΣ ΤΗΣ ΠΑΓΚΟΣΜΙΑΣ ΑΓΟΡΑΣ

- SINCLAIR ZX SPECTRUM
- EPSON HX-20, EPSON QX-10
- COMMODORE 64
- BBC MODEL II
- IBM® P.C.

ΕΠΙΣΗΣ ΤΗΝ ΚΟΡΥΦΗ ΣΤΗΝ ΠΑΓΚΟΣΜΙΑ ΑΓΟΡΑ ΤΩΝ ΕΚΤΥΠΩΤΩΝ:

EPSON PRINTERS series RX και FX
ΠΛΗΡΗΣ ΠΑΡΑΚΑΤΑΘΗΚΗ ΣΕ ΚΑΘΕ ΕΙΔΟΣ ΠΕΡΙΦΕΡΕΙΑΚΟΥ ... ΚΑΙ ΜΙΑ ΤΕΡΑΣΤΙΑ ΒΙΒΛΙΟΘΗΚΗ ΜΕ ΠΡΟΓΡΑΜΜΑΤΑ ΥΠΟΣΤΗΡΙΞΕΩΣ (SOFTWARE)

MPS

ΠΟΛΥΤΕΧΝΕΙΟΥ 47 (Προέκταση Τσιμισκή) ΤΗΛ. 540246 - 536968
ΘΕΣΣΑΛΟΝΙΚΗ



COMMODORE 64

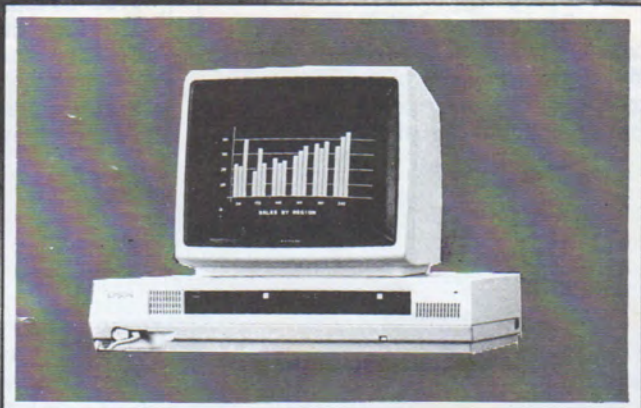

EPSON HX-20, EPSON QX-10

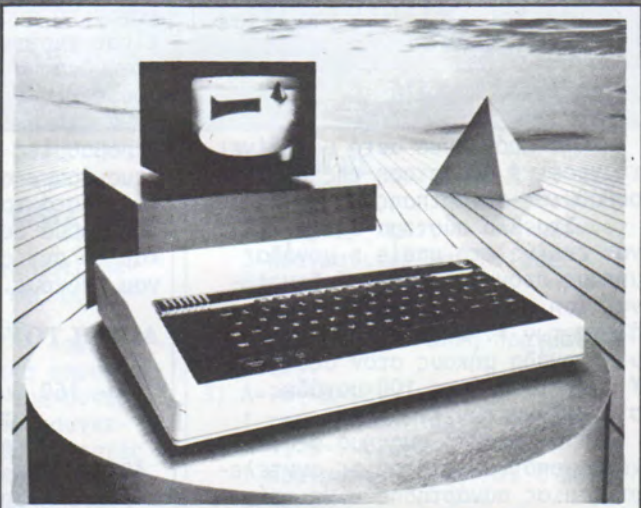

BBC MODEL II



ΥΠΟΛΟΓΙΣΤΕΣ ΣΤΑ ΘΡΑΝΙΑ

Δύο νέα ενδιαφέροντα προγράμματα των Μαθηματικών και δύο της Φυσικής παρουσιάζονται στη στήλη αυτού του μήνα και, όπως πάντα, απευθύνονται σε μαθητές Γυμνασίου-Λυκείου.

ΤΟΥ ΤΑΣΟΥ ΑΝΘΟΥΛΙΑ

ΕΠΙΜΕΛΕΙΑ:
ΓΙΑΝΝΗΣ ΣΓΟΥΡΟΒΑΣΙΛΑΚΗΣ

Και τα δύο προγράμματα των Μαθηματικών, που εμφανίζονται στα listing 1 και 2 αντίστοιχα, αναφέρονται, όπως άλλωστε σας είχαμε υποσχεθεί στο προηγούμενο τεύχος, στη λύση εξισώσεων και στη γραφική παράστασή τους.

Πιο συγκεκριμένα, το πρόγραμμα του listing-1 αναφέρεται στη γραφική παράσταση της συνάρτησης $y=ax^2+bx+c$ σε στρεβλό σύστημα ορθογωνίων αξόνων και στην

εύρεση των λύσεων της δευτεροβάθμιας εξίσωσης $ax^2+bx+c=0$. Το listing-2 ασχολείται με το σχεδιασμό της γραφικής παράστασης της συνάρτησης $y=x^3+ax^2+bx+c$.

Τα δύο επόμενα προγράμματα αυτού του μήνα (listing-3 και 4) είναι αφιερωμένα στη φυσική και ιδιαίτερα σε δύο πολύ σπουδαία κεφάλαιά της, την Τριβή Ολίσθησης και την Ισοροπία στερεού σώματος. Σημαντικό σημείο και στα δύο προγράμματα είναι, όπως

θα διαπιστώσετε και σεις, η πολύ πετυχημένη εξομίωση (simulation) των φαινομένων που διαπραγματεύονται.

Καιρός όμως να δούμε τα τέσσερα αυτά προγράμματα πιο αναλυτικά. Ας ξεκινήσουμε λοιπόν την παρουσίασή μας με το πρόγραμμα του listing-1.

Γραφική παράσταση της συνάρτησης:

$$y=ax^2+bx+c \text{ (δευτεροβάθμια)}$$

σε στρεβλό σύστημα ορθογωνίων αξόνων και οι λύσεις της εξίσωσης $ax^2+bx+c=0$.

Το πρόγραμμα αυτό μας δίνει τη γραφική παράσταση της δευτεροβάθμιας συνάρτησης $y=ax^2+bx+c=0$.

Στρεβλό σύστημα αξόνων είναι εκείνο στο οποίο η μονάδα μήκους στον άξονα των X δεν είναι ίση με τη μονάδα μήκους στον άξονα των Y . Σ' αυτό το πρόγραμμα μια μονάδα μήκους στον άξονα των Y αντιστοιχεί με 100 μονάδες στον άξονα των X .

Το στρεβλό σύστημα αξόνων χρησιμοποιείται όταν οι συντελεστές μιας συνάρτησης είναι τέ-

τοιοί ώστε η αύξηση (ή μείωση) του y γίνεται πολύ ταχύτερα (ή πολύ πιο σιγά) από την αύξηση (ή μείωση) του x , με αποτέλεσμα η μορφή της καμπύλης στο ορθοκανονικό σύστημα αξόνων να μην είναι εποπτική.

Για να το καταλάβετε αυτό δώστε τις τιμές $A=50$, $B=20$, $C=-5$ στο πρόγραμμα για τις δευτεροβάθμιες συναρτήσεις που παρουσιάσαμε στο προηγούμενο τεύχος. Κατά τα άλλα, το σημερινό πρόγραμμα δουλεύει όπως ακριβώς και το αντίστοιχο του προηγούμενου τεύχους.

ΔΟΜΗ ΤΟΥ ΠΡΟΓΡΑΜΜΑΤΟΣ

100- 160 Εισαγωγή των συντελεστών A, B, C της συνάρτησης.

400- 480 Κατασκευή της καμπύλης από διαδοχικά σημεία.

500- 530 Υπολογισμός και έλεγχος της διακρίνουσας D .

600- 880 Υπολογισμός και παρουσίαση των ριζών της εξίσωσης.

1000-1450 Παρουσίαση της συνάρτησης με τους συγκεκριμένους συντελεστές των εφαρμογών.

2000-4050 Σχεδίαση των αξόνων.

ΕΦΑΡΜΟΓΗ

$$A=5, B=150, C=-2500$$

Επειδή ο συντελεστής A είναι σχετικά μικρός για το πρόγραμμα αυτό, τα σημεία της καμπύλης είναι τόσο κοντά το ένα με το άλλο ώστε μοιάζει να σχηματίζεται μια συνεχής γραμμή.

(Στις γραμμές 400, 420 και 440 του προγράμματος καθορίζονται τα βήματα σύμφωνα με τα οποία αυξάνεται το x).

LISTING 1

```

10 REM : GRAPH 2a PLOT
20 REM : COPYRIGHT 1984 BY
   TASSOS ANTHOULIAS
90 TEXT : HOME
100 PRINT "Y=f(X)"
105 PRINT
110 PRINT
120 PRINT "GRAPH Y=A*X*X+B*X+C"
130 PRINT
140 INPUT "A=";A
150 INPUT "B=";B
160 INPUT "C=";C
170 FOR K = 1 TO 1000
180 NEXT K
200 HGR
210 HCOLOR= 7
220 GOSUB 2000
300 IF A > 50 OR A < - 50 THEN
   GOTO 420
310 IF A > 100 OR A < - 100 THEN
   GOTO 440
400 FOR X = - 140 TO 139 STEP .
   5
410 GOTO 450
420 FOR X = - 140 TO 139 STEP .
   2
430 GOTO 450
440 FOR X = - 140 TO 139 STEP .
   1
450 Y = A * X * X + B * X + C
460 IF 79 - Y / 100 > 159 OR (79
   - Y / 100) < 0 THEN GOTO 4
   80
470 HPLOT X + 140,(79 - Y / 100)

480 NEXT X
500 D = B * B - 4 * A * C
510 IF D > 0 THEN GOTO 600
520 IF D = 0 THEN GOTO 700
530 IF D < 0 THEN GOTO 800
600 R1 = ( - B + SQR (D)) / (2 *
   A)
610 R2 = ( - B - SQR (D)) / (2 *
   A)
620 UTAB 22
630 GOSUB 1000
640 PRINT "X1=";R1,"X2=";R2
650 END
700 R1 = - B / (2 * A)
710 UTAB 22
720 GOSUB 1000
730 PRINT "X1=X2=";R1
740 END
800 D = - D
810 G = - B / (2 * A)
820 H = SQR (D) / (2 * A)
830 IF H < 0 THEN H = - H
840 UTAB 22
850 GOSUB 1000

```

```

860 PRINT "X1=";G;"+";H;
870 PRINT "X2=";G;"-";H;
880 END
1000 IF B > = 0 AND C > = 0 THEN
   GOTO 1100
1010 IF B < 0 AND C > = 0 THEN
   GOTO 1200
1020 IF B > = 0 AND C < 0 THEN
   GOTO 1300
1030 IF B < 0 AND C < 0 THEN GOTO
   1400
1100 PRINT "Y=";A;"*X*X+";B;"*X+
   ";C
1150 RETURN
1200 PRINT "Y=";A;"*X*X";B;"*X+
   ";C
1250 RETURN
1300 PRINT "Y=";A;"*X*X";B;"*X"
   ";C
1350 RETURN
1400 PRINT "Y=";A;"*X*X";B;"*X";
   C
1450 RETURN
2000 HPLOT 0,79 TO 279,79
2010 HPLOT 140,0 TO 140,159
2020 FOR L = 9 TO 149 STEP 10
2030 HPLOT 139,L TO 141,L
2040 NEXT L
2050 HPLOT 138,29 TO 142,29
2060 HPLOT 138,129 TO 142,129
2070 FOR M = 10 TO 270 STEP 10
2080 HPLOT M,78 TO M,80
2090 NEXT M

```

```

2100 HPLOT 40,77 TO 40,81
2110 HPLOT 240,77 TO 240,81
3000 FOR N = 29 TO 129 STEP 100
3010 HPLOT 118,N + 2 TO 121,N +
   2 TO 121,N TO 118,N TO 118,N
   - 2 TO 121,N - 2
3020 FOR P = 123 TO 133 STEP 5
3030 HPLOT P,N + 2 TO P + 3,N +
   2 TO P + 3,N - 2 TO P,N - 2 TO
   P,N + 2
3040 NEXT P
3050 NEXT N
3060 HPLOT 113,129 TO 116,129
3070 FOR Q = 36 TO 236 STEP 200
3080 HPLOT Q - 1,83 TO 0,83 TO 0
   ,87
3090 HPLOT 0 + 2,87 TO 0 + 5,87 TO
   0 + 5,83 TO 0 + 2,83 TO 0 +
   2,87
3100 HPLOT 0 + 7,87 TO 0 + 10,87
   TO 0 + 10,83 TO 0 + 7,83 TO
   0 + 7,87
3110 NEXT Q
3120 HPLOT 30,85 TO 33,85
4000 HPLOT 276,76 TO 279,79 TO 2
   76,82
4010 HPLOT 137,9 TO 140,9 TO 143
   ,3
4020 HPLOT 273,74 TO 276,67
4030 HPLOT 279,74 TO 273,67
4040 HPLOT 148,7 TO 148,9 TO 145
   ,0; HPLOT 148,3 TO 151,0
4050 RETURN

```

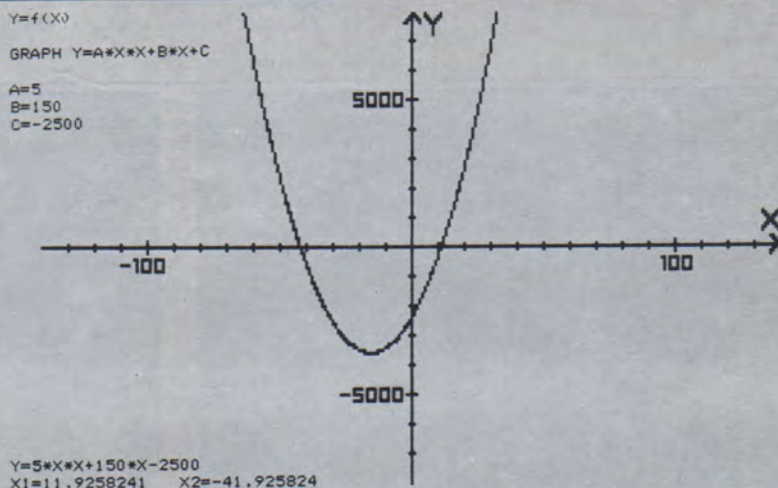

Γραφική παράσταση της συνάρτησης:

$$y=x^3+ax^2+bx+c \text{ (τριτοβάθμια)}$$

Το πρόγραμμα αυτό μας δίνει τη γραφική παράσταση της τριτοβάθμιας συνάρτησης $y=x^3+ax^2+bx+c$.

Αφού δώσουμε τιμές στους συντελεστές A,B,C σχεδιάζονται οι άξονες X και Y και στη συνέχεια σχηματίζεται η καμπύλη $y=x^3+Ax^2+Bx+C$ (από διαδοχικά ση-

μεία).

ΔΟΜΗ ΤΟΥ ΠΡΟΓΡΑΜΜΑΤΟΣ

100- 160 Εισαγωγή των συντελεστών A,B,C της συνάρτησης.
400- 480 Κατασκευή της καμπύλης από διαδοχικά σημεία.
500-1850 Παρουσίαση της συνάρτησης με τους συγκεκριμένους συντελεστές των εφαρμογών.
2000-4050 Σχεδίαση των αξόνων.

ΕΦΑΡΜΟΓΕΣ

- 1) A=2, B=-2, C=-1
3 πραγματικές και άνισες ρίζες.
- 2) A=1, B=-1, C=-1
1 διπλή και 1 απλή πραγματική ρίζα.
- 3) A=-6, B=12, C=-8
1 τριπλή πραγματική ρίζα.
- 4) A=1, B=-1, C=1
1 πραγματική ρίζα και 2 μιγαδικές.



LISTING 2

```

10 REM : GRAPH 3 PLOT
20 REM : COPYRIGHT 1984 BY
   TASSOS ANTHOULIAS
90 TEXT : HOME
100 PRINT "Y=f(X)"
110 PRINT
120 PRINT "GRAPH Y=X*X*X+A*X*X+B
   *X+C"
130 PRINT
140 INPUT "A=";A
150 INPUT "B=";B
160 INPUT "C=";C
170 FOR K = 1 TO 1000
180 NEXT K
200 HGR
210 HCOLOR= 7
220 GOSUB 2000
300 IF A > 4 OR A < - 4 THEN GOTO
   420
310 IF A > 9 OR A < - 9 THEN GOTO
   440
400 FOR X = - 14 TO 13.9 STEP .
   05
410 GOTO 450
420 FOR X = - 14 TO 13.9 STEP .
   02
430 GOTO 450
440 FOR X = - 14 TO 13.9 STEP .
   01
450 Y = X * X * X + A * X * X + B
   * X + C
460 IF 79 - Y * 10 > 159 OR 79 -
   Y * 10 < 0 THEN GOTO 480
470 HPLOT X * 10 + 140,79 - Y *
   10
480 NEXT X
500 VTAB 22
510 GOSUB 600
520 END

```

```

600 IF A < 0 THEN GOTO 1000
610 IF A > = 0 THEN GOTO 1050
1000 IF B > = 0 AND C > = 0 THEN
   GOTO 1100
1010 IF B < 0 AND C > = 0 THEN
   GOTO 1200
1020 IF B > = 0 AND C < 0 THEN
   GOTO 1300
1030 IF B < 0 AND C < 0 THEN GOTO
   1400
1050 IF B > = 0 AND C > = 0 THEN
   GOTO 1500
1060 IF B < 0 AND C > = 0 THEN
   GOTO 1600
1070 IF B > = 0 AND C < 0 THEN
   GOTO 1700
1080 IF B < 0 AND C < 0 THEN GOTO
   1800
1100 PRINT "Y=X*X*X";A;"*X*X";B
   ;"*X";C
1150 RETURN
1200 PRINT "Y=X*X*X";A;"*X*X";B;
   "*X";C
1250 RETURN
1300 PRINT "Y=X*X*X";A;"*X*X";B
   ;"*X";C
1350 RETURN
1400 PRINT "Y=X*X*X";A;"*X*X";B;
   "*X";C
1450 RETURN
1500 PRINT "Y=X*X*X";A;"*X*X";
   B;"*X";C
1550 RETURN
1600 PRINT "Y=X*X*X";A;"*X*X";B
   ;"*X";C
1650 RETURN
1700 PRINT "Y=X*X*X";A;"*X*X";
   B;"*X";C
1750 RETURN

```

```

1800 PRINT "Y=X*X*X";A;"*X*X";B
   ;"*X";C
1850 RETURN
2000 HPLOT 0,79 TO 279,79
2010 HPLOT 140,0 TO 140,159
2020 FOR L = 9 TO 149 STEP 10
2030 HPLOT 139,L TO 141,L
2040 NEXT L
2050 HPLOT 138,29 TO 142,29
2060 HPLOT 138,129 TO 142,129
2070 FOR M = 10 TO 270 STEP 10
2080 HPLOT M,79 TO M,80
2090 NEXT M
2100 HPLOT 40,77 TO 40,81
2110 HPLOT 240,77 TO 240,81
3000 FOR N = 29 TO 129 STEP 100
3010 HPLOT 133,N + 2 TO 136,N +
   2 TO 136,N TO 133,N +
   - 2 TO 136,N - 2
3020 NEXT N
3030 HPLOT 128,129 TO 131,129
3040 FOR O = 38 TO 238 STEP 200
3050 HPLOT 0 - 1.83 TO 0,83 TO 0
   ,87
3060 HPLOT 0 + 2.87 TO 0 + 5.87 TO
   0 + 5.83 TO 0 + 2.83 TO 0 +
   2.87
3070 NEXT O
3080 HPLOT 32.85 TO 35.85
4000 HPLOT 276.76 TO 279.79 TO 2
   76.82
4010 HPLOT 137.3 TO 140,0 TO 143
   ,3
4020 HPLOT 273.74 TO 279.67
4030 HPLOT 279.74 TO 273.67
4040 HPLOT 148.7 TO 148.3 TO 145
   ,0;HPLOT 148.3 TO 151,0
4050 RETURN

```

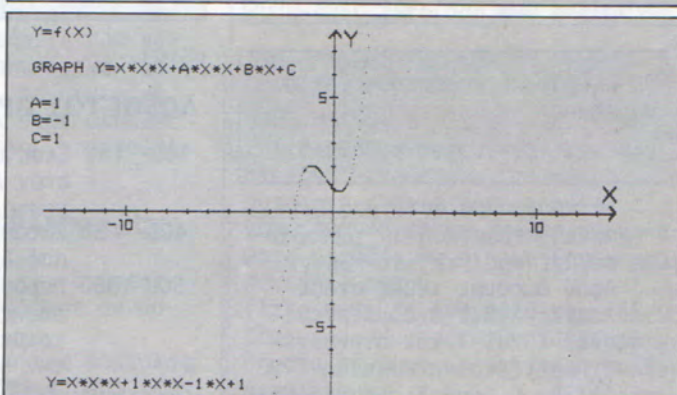
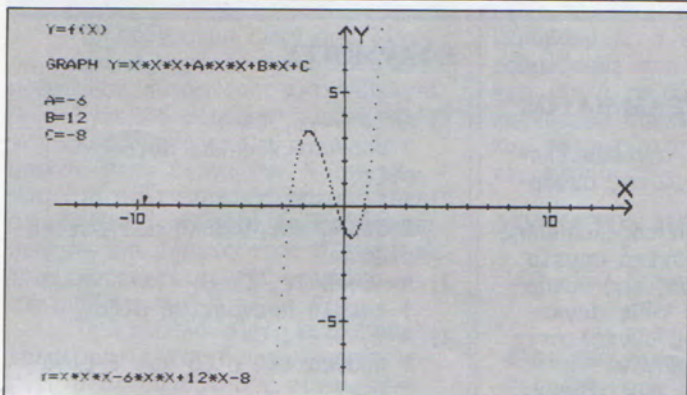
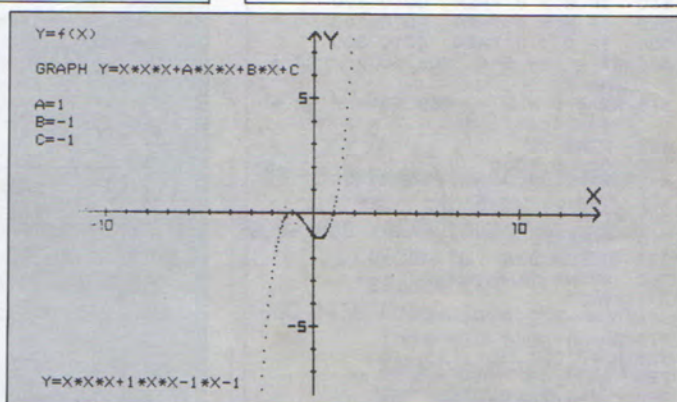
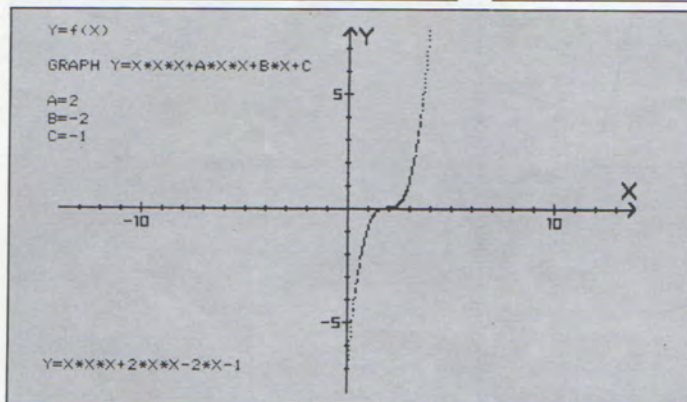

ΤΡΙΒΗ ΟΛΙΣΘΗΣΗΣ

Σ' αυτό το πρόγραμμα από τη Φυσική αντιμετωπίζεται η έννοια της τριβής ολίσθησης.

Στην αρχή το πρόγραμμα μας ζητά το συντελεστή τριβής ολίσθησης. Μόλις τον δώσουμε, εμφανίζεται στην οθόνη ένα οριζόντιο επίπεδο πάνω στο οποίο βρίσκεται ένα σώμα (σχήματος ορθογωνίου παραλληλεπίπεδου). Στο πάνω αριστερά μέρος της οθόνης εμφανίζεται το περίγραμμα του σώματος και οι δυνάμεις που ασκούνται στο σώμα (το βάρος του και η αντίδραση του επιπέδου στήριξης).

Στη συνέχεια, το επίπεδο αρχίζει να ανεβαίνει από τα δεξιά. Καθώς ανεβαίνει παρακολουθούμε τη μεταβολή των δυνάμεων που ασκούνται πάνω στο σώμα. Το βάρος του σώματος αναλύεται σε δύο συνιστώσες: μία κάθετη και μία παράλληλη στο επίπεδο στήριξης. Η κάθετη ισορροπεί (είναι

ίση και αντίθετη) με την αντίδραση του επιπέδου στήριξης. Η παράλληλη στο επίπεδο ισορροπεί (είναι ίση και αντίθετη) με τη δύναμη τριβής.

Η δύναμη τριβής αυξάνει μέχρι να γίνει ίση με $n \cdot B$, όπου n ο συντελεστής τριβής και B το βάρος του σώματος. Μόλις η συνισταμένη του βάρους που είναι παράλληλη στο επίπεδο στήριξης ξεπεράσει τη μέγιστη δύναμη τριβής, το σώμα αρχίζει να ολισθαίνει και σταματά μόνο όταν φτάσει στο κατώτερο μέρος του κεκλιμένου επιπέδου.

Τότε, στο κάτω μέρος της οθόνης, εμφανίζεται η τιμή της γωνίας A (γωνία τριβής), που ισούται με το τόξο το οποίο έχει εφαστομένη ίση με το συντελεστή τριβής που έχουμε δώσει.

ΔΟΜΗ ΤΟΥ ΠΡΟΓΡΑΜΜΑΤΟΣ

100- 170 Παρουσίαση του προ-

- 200- 270 Υπολογισμός της γωνίας τριβής.
- 300- 370 Σχεδίαση του σώματος.
- 400- 440 Σχεδίαση του περιγράμματος του σώματος και των δυνάμεων που ασκούνται πάνω στο σώμα.
- 600- 890 Κίνηση του συστήματος.
- 900- 930 Παρουσίαση της γωνίας τριβής.
- 5000-5080 Αντιμετώπιση της περίπτωσης μηδενικού συντελεστή τριβής.
- 6000-6130 Περιορισμοί του προγράμματος.

ΕΦΑΡΜΟΓΗ

Παρουσιάζονται ορισμένες διαδοχικές φάσεις του προγράμματος για $n=0.4$.

LISTING 3

```

10 REM : FRICTIONAL FORCE
20 REM : COPYRIGHT 1984 BY
   TASSOS ANTHOULIAS
90 TEXT : HOME
100 HTAB 12
110 PRINT "FRICTIONAL FORCE"
120 PRINT : PRINT : PRINT
130 PRINT "VARIABLE:"
140 PRINT
150 PRINT " Coefficient of fric
   tion      0=<n<1"
160 PRINT : PRINT : PRINT
170 INPUT "n=";N
180 IF N < 0 THEN GOTO 6000
190 IF N > 1 THEN GOTO 6100
200 W = ATN (N)
210 P = 3.1415927
220 A = 180 * W / P
230 A = INT (A * 100) / 100
240 C = P / 4 : C = INT (C * 100) /
   100
250 D = P - P / 4 : D = INT (D * 1
   00) / 100
260 W = INT (W * 100) / 100
270 A = INT (A * 100) / 100
300 HOME
310 HGR
320 HCOLOR= 7
330 HPLLOT 0,150 TO 279,150
340 HPLLOT 170,149 TO 170,130 TO
   210,130 TO 210,149
350 FOR K = 0 TO 19
360 HPLLOT 170,130 + K TO 210,130
   + K
370 NEXT K
400 HPLLOT 30,90 TO 110,90
410 HPLLOT 55,89 TO 55,70 TO 95,7
   0 TO 95,89

```

```

420 HPLLOT 75,35 TO 75,125
430 HPLLOT 75,35 TO 75 + 5 * COS
   (C),35 + 5 * SIN (C) TO 75 -
   5 * COS (C),35 + 5 * SIN (
   C) TO 75,35
440 HPLLOT 75,125 TO 75 + 5 * COS
   (C),125 - 5 * SIN (C) TO 75
   - 5 * COS (C),125 - 5 * SIN
   (C) TO 75,125
500 FOR K = 1 TO 1000
510 NEXT K
520 IF N = 0 THEN GOTO 5000
600 FOR Z = .05 TO W STEP .05
610 Z1 = INT ( COS (Z) * 1000) /
   1000
620 Z2 = INT ( SIN (Z) * 1000) /
   1000
630 Z3 = 90 * Z1
640 Z4 = 90 * Z2
650 Z5 = 130 * Z1
660 Z6 = 130 * Z2
670 E = 20 * Z2
680 F = 20 * Z1
690 X1 = 30 + 45 * Z1 - 10 * Z2
700 Y1 = 90 - 45 * Z2 - 10 * Z1
710 S1 = 45 * Z1
720 R1 = 45 * Z2
730 V1 = X1 - S1 * Z2
740 V2 = Y1 - S1 * Z1
750 V3 = X1 + S1 * Z2
760 V4 = Y1 + S1 * Z1
770 V5 = X1 - R1 * Z1
780 V6 = Y1 + R1 * Z2
790 V7 = X1 + R1 * Z1
800 V8 = Y1 - R1 * Z2
810 HGR : HCOLOR= 7 : GOSUB 1000 :
   GOSUB 2000

```

```

820 FOR K = 1 TO 1000 : NEXT K
830 NEXT Z
840 GOSUB 3000
850 FOR M = 1 TO 89
860 HCOLOR= 7 : GOSUB 4000
870 HCOLOR= 0 : GOSUB 4500
880 NEXT M
890 PRINT CHR# (7) : PRINT CHR#
   (7) : PRINT CHR# (7)
900 VTAB 22
910 PRINT "n = tan(A) = 0";N
920 PRINT "Angle of friction A
   = ";A;" degrees"
930 END
1000 HPLLOT 0,150 TO 279,150
1010 HPLLOT 80,150 TO 80 + 170 *
   Z1,150 - 170 * Z2
1020 FOR G = 0 TO 20
1030 HPLLOT 80 + Z3 - E + G * Z2,
   150 - Z4 - F + G * Z1 TO 80 +
   Z5 - E + G * Z2,150 - Z6 - F
   + G * Z1
1040 NEXT G
1050 HPLLOT 80 + Z3,150 - Z4 TO 8
   0 + Z3 - E,150 - Z4 - F TO 8
   0 + Z5 - E,150 - Z6 - F TO 8
   0 + Z5,150 - Z6
1060 RETURN
2000 HPLLOT 30,90 TO 30 + 80 * Z1
   ,90 - 80 * Z2
2010 HPLLOT 30 + 25 * Z1,90 - 25 *
   Z2 TO 30 + 25 * Z1 - 20 * Z2
   ,90 - 25 * Z2 - 20 * Z1 TO 3
   0 + 65 * Z1 - 20 * Z2,90 - 6
   5 * Z2 - 20 * Z1 TO 30 + 65 *
   Z1,90 - 65 * Z2

```



LISTING 3

```

2020 FOR U = - 5 TO 35 STEP 10
2030 H PLOT X1,Y1 + U + 5 TO X1,Y
      1 + U + 10
2040 NEXT U
2050 FOR U = 0 TO 45 * Z1 STEP 3
2060 H PLOT U5 + U * Z2,U6 + U *
      Z1
2070 NEXT U
2080 FOR U = 0 TO 45 * Z2 STEP 3
2090 H PLOT U3 - U * Z1,U4 + U *
      Z2
2100 NEXT U
2110 H PLOT U1,V2 TO U3,U4
2120 H PLOT U5,U6 TO U7,U8
2130 H PLOT U1,U2 TO U1 + 5 * COS
      (C - Z),U2 + 5 * SIN (C - Z
      ) TO U1 - 5 * COS (C + Z),U
      2 + 5 * SIN (C + Z) TO U1,V
      2
2140 H PLOT U3,U4 TO U3 + 5 * COS
      (- Z - D),U4 + 5 * SIN (-
      Z - D) TO U3 - 5 * COS (P +
      P / 4 + Z),U4 + 5 * SIN (P +
      P / 4 + Z) TO U3,U4
2150 IF R1 < = 5 THEN GOTO 218
      0
2160 H PLOT U5,U6 TO U5 + 5 * COS
      (- C - Z),U6 + 5 * SIN (-
      C - Z) TO U5 - 5 * COS (D +
      Z),U6 + 5 * SIN (D + Z) TO
      U5,U6
2170 H PLOT U7,U8 TO U7 + 5 * COS
      (D - Z),U8 + 5 * SIN (D - Z
      ) TO U7 - 5 * COS (Z - C),U
  
```

```

      8 + 5 * SIN (Z - C) TO U7,U
      8
2180 RETURN
3000 HCOLOR= 7
3010 H PLOT 140,150
3020 FOR Z = 0 TO W STEP .05
3030 H PLOT TO 80 + 60 * COS (Z
      ),150 - 60 * SIN (Z)
3040 NEXT Z
3050 IF TAN (W) < 1 / 8 THEN GOTO
      3100
3060 X = 80 + 75 * COS (W / 2)
3070 Y = 150 - 75 * SIN (W / 2) -
      4
3080 H PLOT X - 3,Y + 6 TO X,Y TO
      X + 3,Y + 6
3090 H PLOT X - 2,Y + 4 TO X + 2,
      Y + 4
3100 RETURN
4000 H PLOT 80,150 TO 80 + 170 *
      Z1,150 - 170 * Z2
4010 H PLOT 80 + .23 - M * Z1,150 -
      24 + M * Z2 TO 80 + 23 - E -
      M * Z1,150 - 24 - F + M * Z2
      TO 80 + 25 - E - M * Z1,150
      - 26 - F + M * Z2 TO 80 + Z
      5 - M * Z1,150 - 26 + M * Z2
4020 RETURN
4500 H PLOT 80 + 25 - E - (M - 1)
      * Z1,150 - 26 - F + (M - 1)
      * Z2 TO 80 + 25 - 22 - (M -
      1) * Z1,150 - 26 - Z1 + (M -
      1) * Z2
4510 H PLOT 80 + 25 - E - (M - 1)
      * Z1,150 - 26 - F + (M - 1)
  
```

```

      * Z2 TO 80 + 25 - E - (M -
      10) * Z1,148 - 26 - F + (M -
      10) * Z2
4520 H PLOT 80 + 25 - E - (M - 10
      ) * Z1,149 - 26 - F + (M - 1
      0) * Z2 TO 80 + 25 - 22 - (M
      - 2) * Z1,150 - 26 - Z1 + (
      M - 2) * Z2
4530 RETURN
5000 Z1 = 1
5010 Z2 = 0
5020 Z3 = 90
5030 Z4 = 0
5040 Z5 = 130
5050 Z6 = 0
5060 E = 0
5070 F = 20
5080 GOTO 850
6000 PRINT
6010 PRINT "A negative n is mean
      ingless"
6020 PRINT
6030 GOTO 170
6100 PRINT
6110 PRINT "Please write a numbe
      r between 0 and 1"
6120 PRINT
6130 GOTO 170
  
```

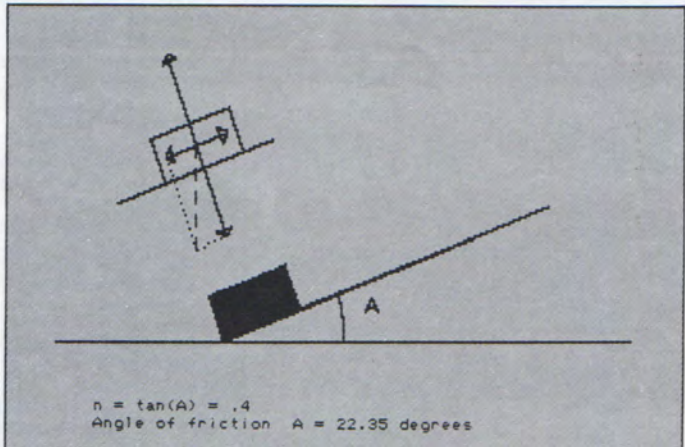
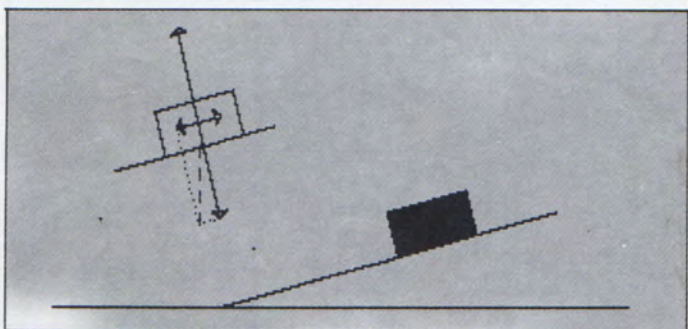
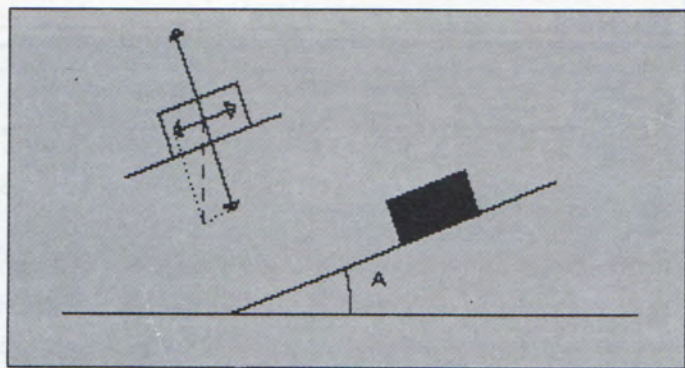
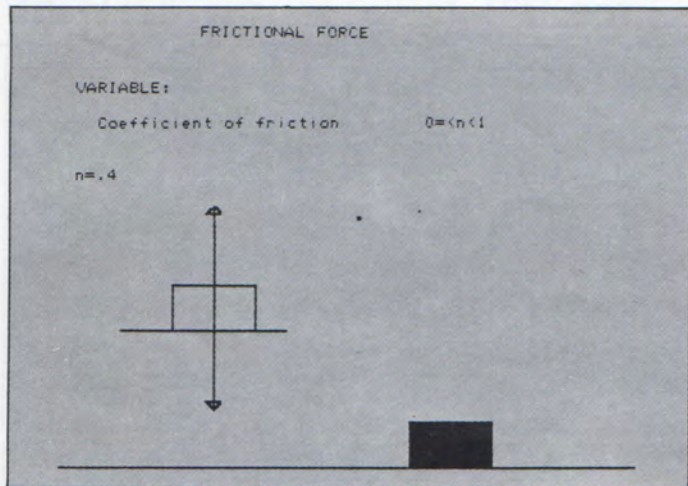

ΙΣΟΡΡΟΠΙΑ ΣΤΕΡΕΟΥ ΣΩΜΑΤΟΣ

Άλλο ένα πρόγραμμα από τη Φυσική. Αφορά την ισορροπία μιας ράβδου που θεωρούμε ότι δεν έχει βάρος και μπορεί να περιστρέφεται χωρίς τριβή γύρω από έναν άξονα. Σε διαφορετικά σημεία της ράβδου εφαρμόζονται τρεις παράλληλες δυνάμεις F_1 , F_2 και F_3 , που είναι κάθετες στη ράβδο και ομοεπίπεδες. Ο άξονας της περιστροφής είναι κάθετος στο επίπεδο των δυνάμεων. Η ράβδος ισορροπεί όταν:

α) Το αλγεβρικό άθροισμα όλων των δυνάμεων (συμπεριλαμβανομένης και της αντίδρασης F του άξονα) είναι ίσο με μηδέν και

β) Το αλγεβρικό άθροισμα των ροπών όλων των δυνάμεων ως προς

τον άξονα περιστροφής είναι ίσο με μηδέν.

Το πρόγραμμα μας ζητά να ορίσουμε:

- α) Τη θέση του άξονα.
- β) Τα σημεία εφαρμογής των δυνάμεων F_1 , F_2 , F_3 .
- γ) Τα μεγέθη των δυνάμεων F_1 και F_2 .

Αφού δώσουμε τα παραπάνω στοιχεία, στην οθόνη σχεδιάζεται η ράβδος με τις δυνάμεις που ασκούνται επάνω της και δίνονται οι τιμές για:

- α) Τη δύναμη F_3
- β) Την αντίδραση F

έτσι ώστε η ράβδος να ισορροπεί.

ΔΟΜΗ ΤΟΥ ΠΡΟΓΡΑΜΜΑΤΟΣ

100- 390 Παρουσίαση του προ-

γράμματος και εισαγωγή των μεταβλητών H , H_1 , H_2 , H_3 , F_1 , F_2 .

400- 470 Υπολογισμός των F_3 και F .

500-1450 Σχεδίαση της ράβδου και των δυνάμεων.

1500-1640 Παρουσίαση όλων των στοιχείων του προβλήματος.

3000-4520 Περιορισμοί του προγράμματος.

ΕΦΑΡΜΟΓΕΣ

- 1) $H=4$, $F_1=5$, $H_1=6$, $F_2=-8$, $H_2=7$, $H_3=1$.

Στην περίπτωση αυτή $F_3=-4.67$ και $F=7.67$. Το αρνητικό πρόσημο στις δυνάμεις δείχνει πως κατευθύνονται προς τα αριστερά.

LISTING 4

```

20 REM : MOMENTS
30 REM : COPYRIGHT 1984 BY
  TASSOS ANTHOULIAS
90 TEXT : HOME
100 HTAB 5
110 PRINT "EQUILIBRIUM OF COPLAN
  AR FORCES"
120 PRINT
130 HTAB 2
140 PRINT "The sum of the forces
  equals to zero"
150 HTAB 2
160 PRINT "The sum of the moment
  s equals to zero"
170 PRINT : PRINT
180 PRINT "VARIABLES:"
190 PRINT " a) Distance of the
  axis H 0=<H<=14"
200 PRINT " (from the top)"
210 PRINT " b) Force F1
  -10<F1<10"
220 PRINT " c) Distance H1
  0=<H1<=14"
230 PRINT " d) Force F2
  -10<F2<10"
240 PRINT " e) Distance H2
  0=<H2<=14"
250 PRINT " f) Distance H3
  0=<H3<=14"
260 PRINT " (of the unknown
  Force F3)"
270 PRINT : PRINT
280 INPUT "H=" ;H
290 IF H > 14 OR H < 0 THEN GOSUB
  4000: GOTO 280
300 INPUT "F1=";F1
310 IF F1 > = 10 OR F1 < = -
  10 THEN GOSUB 4500: GOTO 30
  0
320 INPUT "H1=";H1
330 IF H1 > 14 OR H1 < 0 THEN GOSUB
  4000: GOTO 320
340 INPUT "F2=";F2
350 IF F2 > = 10 OR F2 < = -
  10 THEN GOSUB 4500: GOTO 34
  0

```

```

360 INPUT "H2=";H2
370 IF H2 > 14 OR H2 < 0 THEN GOSUB
  4000: GOTO 360
380 INPUT "H3=";H3
390 IF H3 > 14 OR H3 < 0 THEN GOSUB
  4000: GOTO 380
400 A1 = H1 - H
410 A2 = H2 - H
420 A3 = H - H3
430 M = F1 * A1 + F2 * A2
440 IF A3 = 0 THEN GOTO 3000
450 F3 = M / A3
460 F3 = INT (F3 * 100) / 100
470 F = - (F1 + F2 + F3)
480 FOR K = 1 TO 1000
490 NEXT K
500 HOME
510 HGR
520 HCOLOR= 7
530 HPLLOT 137,10 TO 143,10 TO 14
  3,150 TO 137,150 TO 137,10
540 B = 4 * 10 + 10
550 B1 = H1 * 10 + 10
560 B2 = H2 * 10 + 10
570 B3 = H3 * 10 + 10
580 HPLLOT 139,B - 1 TO 141,B - 1
  TO 141,B + 1 TO 139,B + 1 TO
  139,B - 1
590 T = F * 10 + 140
600 T1 = F1 * 10 + 140
610 T2 = F2 * 10 + 140
620 T3 = F3 * 10 + 140
630 GOTO 2000
700 IF F1 = 0 THEN GOTO 800
710 HPLLOT 140,B1 TO T1,B1
720 IF T1 < 140 THEN GOTO 770
730 HPLLOT T1,B1 TO T1 - 4,B1 - 3
  TO T1 - 4,B1 + 3 TO T1,B1
740 HPLLOT T1 + 6,B1 + 3 TO T1 +
  6,B1 - 3 TO T1 + 10,B1 - 3: HPLLOT
  T1 + 6,B1 TO T1 + 8,B1
750 HPLLOT T1 + 12,B1 - 1 TO T1 +
  13,B1 - 1 TO T1 + 13,B1 + 3
760 GOTO 800

```

```

770 HPLLOT T1,B1 TO T1 + 4,B1 - 3
  TO T1 + 4,B1 + 3 TO T1,B1
780 HPLLOT T1 - 14,B1 + 3 TO T1 -
  14,B1 - 3 TO T1 - 10,B1 - 3:
  HPLLOT T1 - 14,B1 TO T1 - 12
  ,B1
790 HPLLOT T1 - 8,B1 - 1 TO T1 -
  7,B1 - 1 TO T1 - 7,B1 + 3
800 IF F2 = 0 THEN GOTO 900
810 HPLLOT 140,B2 TO T2,B2
820 IF T2 < 140 THEN GOTO 870
830 HPLLOT T2,B2 TO T2 - 4,B2 - 3
  TO T2 - 4,B2 + 3 TO T2,B2
840 HPLLOT T2 + 6,B2 + 3 TO T2 +
  6,B2 - 3 TO T2 + 10,B2 - 3: HPLLOT
  T2 + 6,B2 TO T2 + 8,B2
850 HPLLOT T2 + 12,B2 - 1 TO T2 +
  14,B2 - 1 TO T2 + 14,B2 + 1 TO
  T2 + 12,B2 + 1 TO T2 + 12,B2
  + 3 TO T2 + 14,B2 + 3
860 GOTO 900
870 HPLLOT T2,B2 TO T2 + 4,B2 - 3
  TO T2 + 4,B2 + 3 TO T2,B2
880 HPLLOT T2 - 14,B2 + 3 TO T2 -
  14,B2 - 3 TO T2 - 10,B2 - 3:
  HPLLOT T2 - 14,B2 TO T2 - 12
  ,B2
890 HPLLOT T2 - 8,B2 - 1 TO T2 -
  6,B2 - 1 TO T2 - 6,B2 + 1 TO
  T2 - 8,B2 + 1 TO T2 - 8,B2 +
  3 TO T2 - 6,B2 + 3
900 FOR K = 1 TO 1000
910 NEXT K
1000 HPLLOT 140,B3
1010 IF A3 = 0 THEN GOTO 1200
1020 .IF T3 = 140 THEN GOTO 1110
1030 IF T3 < 140 THEN GOTO 1080
1040 FOR L = 1 TO T3 - 140
1050 HPLLOT 140,B3 TO 140 + L,B3
1060 NEXT L
1070 GOTO 1110
1080 FOR L = - 1 TO T3 - 140 STEP
  - 1

```



LISTING 4

```

1090 HPLOT 140,B3 TO 140 + L,B3
1100 NEXT L
1110 IF T3 < 146 AND T3 > 134 THEN
  GOTO 1200
1120 IF T3 < = 134 THEN GOTO 1
  170
1130 HPLOT T3,B3 TO T3 - 4,B3 -
  3 TO T3 - 4,B3 + 3 TO T3,B3
1140 HPLOT T3 + 6,B3 + 3 TO T3 +
  6,B3 - 3 TO T3 + 10,B3 - 3: HPLOT
  T3 + 6,B3 TO T3 + 8,B3
1150 HPLOT T3 + 12,B3 - 1 TO T3 +
  14,B3 - 1 TO T3 + 14,B3 + 3 TO
  T3 + 12,B3 + 3: HPLOT T3 + 1
  2,B3 + 1 TO T3 + 14,B3 + 1
1160 GOTO 1200
1170 HPLOT T3,B3 TO T3 + 4,B3 -
  3 TO T3 + 4,B3 + 3 TO T3,B3
1180 HPLOT T3 - 14,B3 + 3 TO T3 -
  14,B3 - 3 TO T3 - 10,B3 - 3:
  HPLOT T3 - 14,B3 TO T3 - 12
  ,B3
1190 HPLOT T3 - 8,B3 - 1 TO T3 -
  6,B3 - 1 TO T3 - 6,B3 + 3 TO
  T3 - 8,B3 + 3: HPLOT T3 - 8,
  B3 + 1 TO T3 - 6,B3 + 1
1200 FOR K = 1 TO 1000
1210 NEXT K
1300 IF T = 140 THEN GOTO 1500
1310 IF T < 140 THEN GOTO 1360
1320 FOR L = 0 TO T - 145 STEP 1
  0
1330 HPLOT 140 + L,B TO 145 + L,
  B
1340 NEXT L
1350 GOTO 1390
1360 FOR L = 0 TO T - 135 STEP -
  10

```

```

1370 HPLOT 140 + L,B TO 135 + L,
  B
1380 NEXT L
1390 IF T < 146 AND T > 134 THEN
  GOTO 1500
1400 IF T < = 134 THEN GOTO 14
  40
1410 HPLOT T,B TO T - 4,B - 3 TO
  T - 4,B + 3 TO T,B
1420 HPLOT T + 6,B + 3 TO T + 6,
  B - 3 TO T + 10,B - 3: HPLOT
  T + 6,B TO T + 8,B
1430 GOTO 1500
1440 HPLOT T,B TO T + 4,B - 3 TO
  T + 4,B + 3 TO T,B
1450 HPLOT T - 14,B + 3 TO T - 1
  4,B - 3 TO T - 10,B - 3: HPLOT
  T - 14,B TO T - 12,B
1500 IF A3 = 0 THEN GOTO 1600
1510 UTAB 22
1520 PRINT "H=";H;" F1=";F1;"
  H1=";H1
1530 PRINT "F2=";F2;" H2=";H2
  ;" H3=";H3
1540 PRINT "F3=";F3;" F=";F;
1550 END
1600 UTAB 22
1610 PRINT "H=";H;" F1=";F1;"
  H1=";H1;" F2=";F2
1620 PRINT "H2=";H2;" H3=";H3
  ;" F=";F
1630 PRINT "F3 can have any magn
  itude";

```

```

1640 END
2000 IF T > 265 THEN T = 265
2010 IF T < 15 THEN T = 15
2020 IF T3 > 265 THEN T3 = 265
2030 IF T3 < 15 THEN T3 = 15
2040 GOTO 700
3000 IF M = 0 THEN GOTO 3100
3010 PRINT
3020 PRINT "There isn't any Force
  e F3"
3030 PRINT "which can balance th
  e other Forces !"
3040 PRINT "because"
3050 PRINT "H3-H=0 and"
3060 PRINT "M=F1*(H1-H)+F2*(H2-H
  )=";M
3070 PRINT "(M not equal to zero
  )"
3080 PRINT
3090 GOTO 280
3100 F = - (F1 + F2)
3110 GOTO 480
4000 PRINT
4010 PRINT "Please write a numbe
  r between 0 and 14"
4020 PRINT
4030 RETURN
4500 PRINT
4510 PRINT "Please write a numbe
  r between -10 and 10"
4520 RETURN

```

EQUILIBRIUM OF COPLANAR FORCES

The sum of the forces equals to zero
The sum of the moments equals to zero

VARIABLES:

- a) Distance of the axis H $0 < H < 14$
(from the top)
- b) Force F1 $-10 < F1 < 10$
- c) Distance H1 $0 < H1 < 14$
- d) Force F2 $-10 < F2 < 10$
- e) Distance H2 $0 < H2 < 14$
- f) Distance H3 $0 < H3 < 14$
(of the unknown Force F3)

H= 4
F1=5
H1=6
F2=-8
H2=7
H3=1

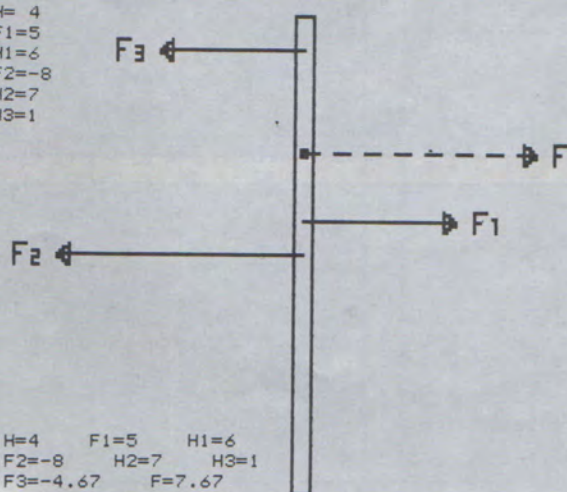

EQUILIBRIUM OF COPLANAR FORCES

The sum of the forces equals to zero
The sum of the moments equals to zero

VARIABLES:

- a) Distance of the axis H $0 < H < 14$
(from the top)
- b) Force F1 $-10 < F1 < 10$
- c) Distance H1 $0 < H1 < 14$
- d) Force F2 $-10 < F2 < 10$
- e) Distance H2 $0 < H2 < 14$
- f) Distance H3 $0 < H3 < 14$
(of the unknown Force F3)

H= 0
F1=9
H1=5
F2=-5
H2=9
H3=0

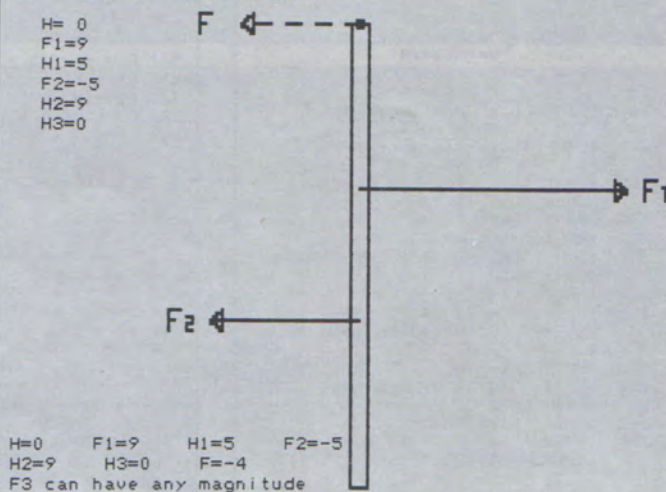

EQUILIBRIUM OF COPLANAR FORCES

The sum of the forces equals to zero
The sum of the moments equals to zero

VARIABLES:

- a) Distance of the axis H $0 < H < 14$
(from the top)
b) Force F1 $-10 < F1 < 10$
c) Distance H1 $0 < H1 < 14$
d) Force F2 $-10 < F2 < 10$
e) Distance H2 $0 < H2 < 14$
f) Distance H3 $0 < H3 < 14$
(of the unknown Force F3)

H=2
F1=9
H1=3
F2=-5
H2=8
H3=2

There isn't any Force F3
which can balance the other Forces !
because
 $H3-H=0$ and
 $M=F1*(H1-H)+F2*(H2-H)=-21$
(M not equal to zero)

- 2) $H=0, F1=9, H1=5, F2=-5, H2=9, H3=0.$

Στην περίπτωση αυτή $F=-4$, ενώ η F3 μπορεί να έχει οποιοδήποτε μέγεθος (γιατί περνά από τον άξονα της ράβδου). Εννοείται πως η τιμή $F=-4$ ισχύει για $F3=0$. Αλλιώς, το άθροισμα $F+F3$ θα πρέπει να είναι ίσο με -4 .

- 3) $H=2, F1=9, H1=3, F2=-5, H2=8, H3=2.$

Στην περίπτωση αυτή δεν υπάρχει καμιά δύναμη F3 που να ισορροπεί τις άλλες δυνάμεις. Γιατί η F3 περνά από τον άξονα της ράβδου και οι ροπές των άλλων δυνάμεων ως προς τον άξονα δεν έχουν αλγεβρικό

άθροισμα ίσο με το μηδέν.

ΕΠΙΛΟΓΟΣ

Κλείνοντας τη στήλη αυτού του μήνα θα θέλαμε να σας υπενθυμίσουμε ότι και τα τέσσερα προγράμματα που παρουσιάσθηκαν παραπάνω ανήκουν στη σειρά των εκπαιδευτικών προγραμμάτων που είχε την καλοσύνη να προσφέρει στο περιοδικό μας ο κ. Τάσος Ανθουλιός υπεύθυνος εκπαίδευσης στους υπολογιστές των σχολών Γ. Ζηρίδη.

Ας τον ευχαριστήσουμε λοιπόν για άλλη μια φορά, και ας ανανεώσουμε το ραντεβού μας για τον ερχόμενο μήνα. ●

ΑΓΓΛΙΚΟ ΛΕΞΙΛΟΓΙΟ

Angle	= γωνία
Axis	= άξονας
Balance	= ισορροπώ
Between	= μεταξύ
Coefficient	= συντελεστής
Coplanar	= συνεπίπεδες
Degrees	= μοίρες
Distance	= απόσταση
Equals	= ισούται
Equilibrium	= ισορροπία
Force	= δύναμη
Friction	= τριβή
Frictional Force	= τριβή ολίσθησης
Graph	= γραφική παράσταση
Meaningless	= δίχως νόημα
Magnitude	= μέγεθος
Moment	= ροπή
Negative	= αρνητικό
Number	= αριθμός
Sum	= άθροισμα
Top	= κορυφή
Unknown	= άγνωστη
Variable	= μεταβλητή
Zero	= μηδέν

ΜΕΡΙΚΕΣ ΑΠΟ ΤΙΣ ΕΝΤΟΛΕΣ ΤΗΣ APPLESOFT BASIC ΠΟΥ ΔΙΑΦΕΡΟΥΝ ΑΠΟ ΑΛΛΕΣ ΠΑΡΑΛΛΑΓΕΣ ΤΗΣ BASIC

TEXT	: Εντολή για να δέχεται η οθόνη κείμενο (μετά από γραφικά).
HOME	: Εντολή για να καθαρίσει η οθόνη από κείμενο.
HGR	: Εντολή για να δέχεται η οθόνη γραφικά (high resolution: 280X180 γραμμές).
HCOLOR=7	: Εντολή για το λευκό χρώμα.
HPlot A,B	: Εντολή για να γραφεί το σημείο (A,B).
HPlot A,B TO C,D	: Εντολή για να γραφεί η ευθεία που συνδέει τα σημεία (A,B) και (C,D).
HPlot TO A,B	: Εντολή για να γραφεί η ευθεία που συνδέει το τελευταίο σημείο που έχει γραφεί με το σημείο (A,B).
HTAB A	: Εντολή για να πάει (οριζόντια) ο οδηγός στη θέση A.
VTAB A	: Εντολή για να πάει ο οδηγός στην αρχή της A γραμμής.
SQR (A)	: Τετραγωνική ρίζα του A.
SIN (A)	: Ημίτονο του A (σε ακτίνια).
COS (A)	: Συνημίτονο του A (σε ακτίνια).
INT (AT)	: Το ακέραιο μέρος του A.
PRINT CHR\$ (7)	: Εντολή για να ακουστεί ένας ήχος (μπίπ!).
TAN (A)	: Εφαπτομένη της γωνίας A (σε ακτίνια).
ATN (A)	: Τόξο (σε ακτίνια) που έχει εφαπτομένη A.

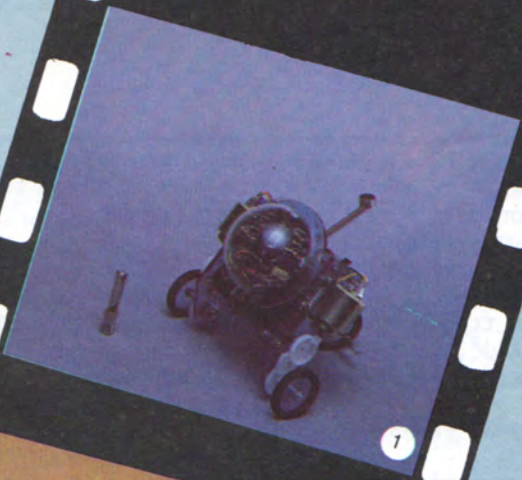

1



3



2

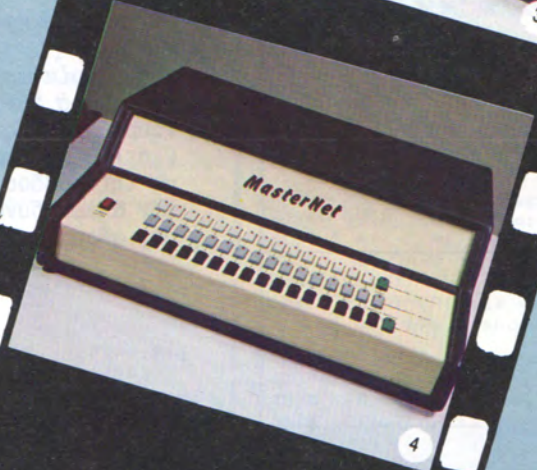

4

1 Η εποχή που τα ρομπότ θα έχουν κατακλύσει την ελληνική αγορά δεν φαίνεται να είναι και πολύ μακρινή. Ας πάρουμε λοιπόν από τώρα μια πρώτη γεύση από ρομπότ. Το μικροσκοπικό ρομπότακι της φωτογραφίας μας το βρήκαμε στο PLOT-1 Πατρίδα του είναι η Αγγλία και κατασκευαστής του η PRISM. Λειτουργεί με απλή μπαταρία και ο χειρισμός του γίνεται με σφύριγμα ή με παλαμάκια. Στο πρώτο σφύριγμα στρίβει αριστερά, στο δεύτερο σταματάει, στο τρίτο στρίβει δεξιά, στο τέταρτο σταματάει, στο πέμπτο πηγαίνει μπροστά, στο έκτο σταματάει και από δω και πέρα η διαδικασία αρχίζει από την αρχή. Η τιμή του είναι **δρχ. 7.000**

3 Μια πολύ οικονομική λύση για επεξεργασία κειμένου με τον NEWBRAIN, μας προτείνει το MICROBYTES (τηλ. 3623.497). Πρόκειται για το μίνι εκτυπωτή HR-5 της BROTHER ο οποίος έχει τώρα τη δυνατότητα και για ελληνικούς χαρακτήρες. Υπάρχουν συγκεκριμένα τρεις δυνατότητες επιλογής: α) Ελληνικά κεφαλαία και πεζά -Αγγλικά κεφαλαία β) Ελληνικά κεφαλαία - Αγγλικά κεφαλαία γ) Ελληνικά και Αγγλικά κεφαλαία και πεζά, με εξωτερικό διακόπτη. Η τιμή του εκτυπωτή είναι **29.500 δρχ.**

2 Αν η υποχρεωτική καθήλωση μπροστά στον υπολογιστή, που σας επιβάλλουν τα joysticks με καλώδιο, είναι για σας ένα πρόβλημα, έρχεται τώρα ένα παντίκι (RAT) να σας δώσει τη λύση. Το RAT δεν έχει καλώδια και λειτουργεί με υπέρυθρες ακτίνες τις οποίες πρέπει να κατευθύνετε προς τον δέκτη, που συνοδεύει το RAT και που συνδέεται στη θύρα γενικής επέκτασης του Spectrum. Φωτογραφήσαμε το RAT στο PLOT-1 (τηλ. 3621.645). Η τιμή του είναι **δρχ. 5.000**

4 Το MASTERNET δίνει τη δυνατότητα σε έναν κεντρικό NEWBRAIN να συνδεθεί και να ελέγχει μέχρι και 15 άλλα NEWBRAIN, το καθένα από τα οποία δουλεύει ανεξάρτητα. Το MASTERNET είναι ιδανικό για χρήση σε σχολεία, καθώς και για εμπορικές ή εργαστηριακές εφαρμογές. Το βρήκαμε στο Microbytes (τηλ. 3623.497) και κοστίζει **140.000 δρχ.**

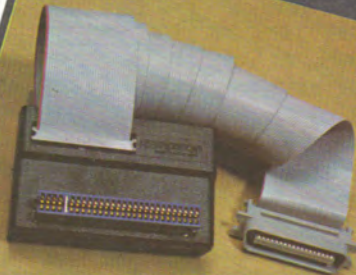

5

5) Ναι, κι αυτό γίνεται στις μέρες μας... Επεξεργασία κειμένου με τον Spectrum! Μέσω του KEMPSTON INTERFACE μπορούμε να τον συνδέσουμε με εκτυπωτές τύπου Centronics. Αλλά όχι μόνο αυτό. Το INTERFACE αυτό δέχεται τις εντολές LPRINT, LLIST, COPY (μόνο και διπλό) και με τα προγράμματα TASWORD II και TASWIDE μετατρέπει την οθόνη του Spectrum σε 64 χαρακτήρων, δίνοντας έτσι στον υπολογιστή αρκετές δυνατότητες για επεξεργασία κειμένου. Το βρήκαμε στο The Computer Shop, (3603.594), στο A.C.C. (3609.217) και στο Cat Computers (3643.044) και κοστίζει 12.000 δρχ.



6

6) Το TURBO INTERFACE συνδέεται στη θύρα γενικής επέκτασης του Spectrum την οποία «μεταφέρει» στην πίσω του πλευρά. Δέχεται ROM Cartridges και μπορεί να συνδεθεί με μέχρι δύο Joysticks. Πρόκειται για ένα καλοσχεδιασμένο Interface που προσφέρει μερικές έξυπνες καινοτομίες, όπως για παράδειγμα μια διάταξη η οποία εμποδίζει το interface να συνδεθεί ή να αποσυνδεθεί με την κύρια μονάδα καθώς ο χρόνος αυτή βρίσκεται σε τροφοδοσία και προφυλάσσει έτσι από δυσάρεστα απρόοπτα τόσο τον υπολογιστή όσο και το interface. Το TURBO INTERFACE το βρήκαμε στα καταστήματα THE COMPUTER SHOP (τηλ. 3603.594), A.C.C. (τηλ. 3609.217) και PLOT-1 (τηλ. 3621.645) και κοστίζει 8.500 δρχ.



7

7) Οκτώ προγράμματα σε τιμή φθηνότερη από την τιμή των δύο. Πρόκειται για το EIGHT PACK που συνοδεύει την αγορά του Spectrum. Υπολογιστής και πακέτο κοστίζουν μαζί 31.000 δρχ. ενώ ο υπολογιστής κοστίζει μόνος του 28.000 δρχ. Το πακέτο περιλαμβάνει τα προγράμματα: PSST, CHESS, CHEQUERED FLAG, JETPAC, FLIGHT SIMULATION, REVERSI, COOKIE, BACK GAMMON. Το EIGHT PACK το βρήκαμε στο Micropolis (τηλ. 3633.357).



8

8) Το MAGNET (Κηφισίας 263 τηλ. 57.19.235) είναι ένα καινούριο Computer Shop οι υπεύθυνοι του οποίου δείχνουν μια ιδιαίτερη προτίμηση στις εκπαιδευτικές εφαρμογές. Από όλες αυτές τις εκπαιδευτικές εφαρμογές, διαλέξαμε και φωτογραφήσαμε πέντε. Αυτές τρέχουν στον BBC αλλά και στον Electron και προσφέρονται σε κασέτες. Τα προγράμματα είναι: CHOISE MASTER, QUESTION MASTER, STORYBOARD, VOCAB και GARKIT. Το τελευταίο κοστίζει 5.280 δρχ. ενώ κάθε ένα από τα προηγούμενα κοστίζει 6.160 δρχ.

ΟΘΟΝΗ

ΤΟ ΠΡΟ-ΠΟ



ΔΗΜΙΟΥΡΓΙΑ ΣΤΗΛΩΝ

Του Δημήτρη Κυτάγια και του Γιώργου Θανόπουλου

Στο προηγούμενο τεύχος του "PIXEL" ξεκινήσαμε την παρουσίαση των μεθόδων που ακολουθούνται για τη δημιουργία στηλών.

Οι πρώτες μέθοδοι που παρουσιάστηκαν ήταν αυτές που χρησιμοποιούνται για την παραγωγή των στηλών της πλήρους ανάπτυξης τριπλών παραλλαγών. Στο τεύχος αυτό περιλαμβάνονται οι αντίστοιχες μέθοδοι για την παραγωγή των στηλών της πλήρους ανάπτυξης επιλεγμένων διπλότριπλων παραλλαγών.

Υπάρχει επίσης και ένα πρόγραμμα, εφαρμογή στις μεθόδους που περιγράψαμε, το οποίο δημιουργεί τις "τυχερές σας στήλες"

ΠΑΡΑΓΩΓΗ ΣΤΗΛΩΝ ΠΛΗΡΟΥΣ ΑΝΑΠΤΥΞΗΣ ΕΠΙΛΕΓΜΕΝΩΝ ΔΙΠΛΟΤΡΙΠΛΩΝ ΠΑΡΑΛΛΑΓΩΝ

Στην περίπτωση αυτή έχουμε αποφασίσει να καλύψουμε N αγώνες, από τους οποίους άλλους τους θεωρούμε σαν τριπλές παραλλαγές, άλλους σαν διπλές παραλλαγές και άλλους σαν standard. Θέλουμε να δημιουργήσουμε με τον υπολογιστή όλες τις δυνατές στήλες της πλήρους ανάπτυξης του συστήματος. Και εδώ υπάρχουν αρκετοί τρόποι, αλλά ο καλύτερος είναι εκείνος που χρησιμοποιεί τα εξής δύο arrays. Το array P\$ των προβλέψεων και το array S της οδηγούσας στήλης. Το array των προβλέψεων είναι ένα array αλφαριθμητικών χαρακτήρων και δίνεται από τον χρήστη του Η/Υ.

Για παράδειγμα, έστω ότι το array των προβλέψεων έχει τη μορφή:

	P\$ ₁	P\$ ₂	P\$ ₃	P\$ ₄	P\$ ₅	P\$ ₆	P\$ ₇	P\$ ₈	P\$ ₉	P\$ ₁₀	P\$ ₁₁	P\$ ₁₂	P\$ ₁₃
P\$	12X	2	X12	1X	2X	12X	X2	1X	2	1	21	1X2	X1

Αν δημιουργήσουμε κατάλληλα τι- | σημείου όσες φορές εμείς θέλουμε.

μές στα στοιχεία του array S της οδηγούσας στήλης, μπορούμε να εξάγουμε στήλες από τα στοιχεία του array των προβλέψεων, που αντιστοιχούν σε τιμές του array S με τον παρακάτω τρόπο: Το i στοιχείο της προς εκτύπωση στήλης θα είναι ο Si χαρακτήρας του στοιχείου P\$_i. Πράγματι αν το array της οδηγούσας στήλης διαμορφωθεί με τιμές όπως στο παρακάτω σχήμα:

S ₁	S ₂	S ₃	S ₄	S ₅	S ₆	S ₇	S ₈	S ₉	S ₁₀	S ₁₁	S ₁₂	S ₁₃
1	1	3	1	1	3	1	2	1	1	2	2	1

τότε από το array των προβλέψεων P\$ παίρνουμε τη στήλη:

1 2 2 1 2 X X X 2 1 1 X X
Παρατηρούμε ότι πράγματι το S₆ έχει τιμή 3 και το 6ο στοιχείο (μέσα στον κύκλο) της δημιουργημένης στήλης είναι το τρίτο στοιχείο του string P\$₆="12X", δηλαδή το X.

ΟΙ ΤΥΧΕΡΕΣ ΣΑΣ ΣΤΗΛΕΣ

Επειδή πιστεύουμε ότι η θεωρία είναι απαραίτητη αλλά παράλληλα και κουραστική, σας παρουσιάζουμε τώρα, σαν πρώτη εφαρμογή, ένα πρόγραμμα που δημιουργεί στήλες. Το πρόγραμμα αυτό είναι γραμμένο σε γλώσσα BASIC και δέχεται σαν INPUT τις προβλέψεις μας, σε διπλές, τριπλές και standards, καθώς και τον αριθμό των στηλών που θέλουμε να δημιουργήσει. Με την εντολή RUN εμφανίζονται στην οθόνη τυχαίες στήλες οι οποίες πληρούν τους περιορισμούς μας σε προβλέψεις και σε αριθμό στηλών.

Η δημιουργία των στηλών θα βασιστεί στα arrays των προβλέψεων και οδηγούσας στήλης. Το στοιχείο Si της οδηγούσας θα παίρνει τιμές μεταξύ του 1 και του μήκους P\$_i. Τα λογικά βήματα της πορείας που ακολουθήσαμε στη σύνταξη του προγράμματος παρουσιάζονται στο επόμενο γενικό λογικό διάγραμμα.

ΣΗΜΕΙΩΣΗ: Κατά την εισαγωγή των προβλέψεων, το πρόγραμμα μας παρέχει τη δυνατότητα να χρησιμοποιήσουμε επανάληψη του ίδιου

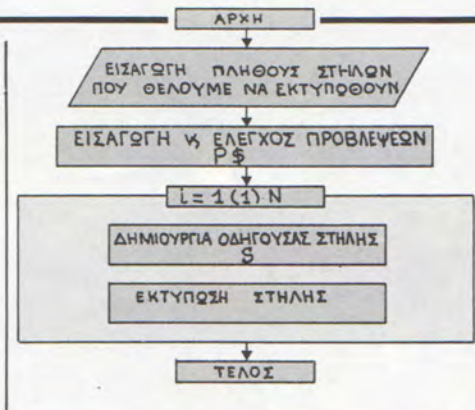

```

10 REM *****
20 REM * COMPUTER BBC - ELECTRON *
30 REM * PRINTER SEIKOSHA CP-50A *
40 REM *****
50 REM * ΟΙ ΤΥΧΕΡΕΣ ΣΑΣ ΣΤΗΛΕΣ!! *
60 REM *****
70 REM * KYTAGIAS THANOPOULOS *
80 REM *****
90 DIM P$(13),S(13)
100 INPUT "ΔΩΣΤΕ ΑΡΙΘΜΟ ΣΤΗΛΩΝ";N
110 CLS
120 PROCPROBL
130 CLS
140 FOR I=1 TO N
150 PROCDHMS:PROCEKTS(I)
160 NEXT I
170 END
180 REM *****
190 REM * ΕΙΣΑΓΩΓΗ ΠΡΟΒΛΕΨΕΩΝ *
200 REM *****
210 DEF PROCPROBL
220 FOR I=1 TO 13
230 REPEAT
240 PRINT "ΑΓΟΝΑΣ ";I;":_";
250 REPEAT
260 INPUT P$(I)
270 PROCCLPRB
280 IF ER THEN 300
290 PRINT "ΕΡΡΩΝΑ ΛΕΒΕΤΕ ΣΟΣΤΑ":GOTO260
300 UNTIL ER
310 NEXT I
320 ENDPROC
330 REM *****
340 REM * ΕΛΕΓΧΟΣ ΠΡΟΒΛΕΨΕΩΝ *
350 REM *****
360 DEF PROCCLPRB
370 ER=-1
380 L=LEN(P$(1))
390 FOR J=1 TO L
400 A$=MID$(P$(1),J,1)
410 IF A$="1" OR A$="2" OR A$="X"
    THEN GOTO430
420 ER=0:J=L
430 NEXT J
440 ENDPROC
450 REM *****
460 REM * ΔΗΜΙΟΥΡΓΙΑ *
470 REM * ΟΔΗΓΟΥΣΑΣ ΣΤΗΛΗΣ *
480 REM *****
490 DEF PROCDHMS
500 FOR K=1 TO 13
510 S(K)=RND(LEN(P$(K)))
520 NEXT K
530 ENDPROC
540 REM *****
550 REM * ΕΚΤΥΠΩΣΗ ΣΤΗΛΗΣ *
560 REM *****
570 DEF PROCEKTS(I)
580 B=I MOD 40
590 IF B<0 THEN 610
600 A$=GET$:CLS
610 FOR K=1 TO 13
620 A$=MID$(P$(K),S(K),1)
630 PRINTTAB(B,K);A$
640 NEXT K
650 ENDPROC
    
```



ΔΗΜΙΟΥΡΓΙΑ ΠΡΟΒΛΕΨΕΩΝ

του Νίκου Παπαδάκη

ΕΠΙΜΕΛΕΙΑ: Γιώργου Θανόπουλου

Στο 3ο τεύχος του "PIXEL" έγινε μια συνοπτική αναφορά πάνω στο θέμα "δημιουργία προβλέψεων με τη βοήθεια του ηλεκτρονικού υπολογιστή". Από το τεύχος αυτό αρχίζει μια λεπτομερέστερη αναφορά πάνω στο ίδιο θέμα και παρουσιάζεται ένα πρόγραμμα προετοιμασίας DATABASE ποδοσφαιρικών αποτελεσμάτων.

ΠΩΣ ΔΙΑΜΟΡΦΩΝΟΝΤΑΙ ΤΑ ΠΡΟΓΝΩΣΤΙΚΑ ΚΑΙ ΠΟΙΟΣ Ο ΡΟΛΟΣ ΤΟΥ ΥΠΟΛΟΓΙΣΤΗ

Στο ποδόσφαιρο υπάρχουν πολλοί παράγοντες που διαμορφώνουν τα προγνωστικά, γηπεδικοί και εξωγηπεδικοί, ποσοτικοί και ποιοτικοί. Αναφέρουμε χαρακτηριστικά την έδρα, τις δυναμικότητες των ομάδων, τις πιθανές απουσίες παικτών, τους συντελεστές άμυνας-επίθεσης, την ψυχολογία, τη διαίτησία, τα διοικητικά των ομάδων, τις κλιματολογικές συνθήκες κλπ. Κατά τα φαινόμενα δεν είναι εύκολο να μπουν όλα αυτά σε μια κοινή λογική βάση και να προκύψει ενιαία μέθοδος.

Έχουμε συνηθίσει να αντιμετωπίζουμε τα προγνωστικά με μεθόδους τελείως ad-hoc (δηλαδή κατά περίπτωση) και με γνώμονα την πείρα μας. Παρόλο που ένας οικιακός υπολογιστής δεν μπορεί να συμπεριλάβει τόσα πολλά στοιχεία, και ακόμη περισσότερο να τα αναλύσει και να τα συνδυάσει, εν τούτοις νομίζουμε ότι μια ενιαία μέθοδος - ικανή δηλαδή να μπει σε home-micro - μπορεί να μας δώσει κάποια λύση στο πρόβλημα της δημιουργίας προβλέψεων.

ΠΩΣ ΔΗΜΙΟΥΡΓΕΙΤΑΙ ΕΝΑ DATABASE ΑΠΟΤΕΛΕΣΜΑΤΩΝ

Αν θέλετε να επεξεργαστείτε μια δική σας μέθοδο προγνώσεως, θα πρέπει πρώτα να σχηματίσετε ένα database αποτελεσμάτων, το οποίο θα σας χρησιμεύσει για τη στατιστική ανάλυση της μεθόδου.

Πριν περιγράψουμε το σχετικό πρόγραμμα σας επισημαίνουμε ότι η προεργασία που χρειάζεται για να συγκεντρωθούν τα αποτελέσματα των παλαιών περιόδων είναι

αρκετά επίπονη. Τα παλαιά αποτελέσματα συνήθως καταχωρούνται στους γνωστούς πίνακες διπλής εισόδου, οι οποίοι όμως δεν μας δίνουν τη σειρά των αγώνων. Θα πρέπει επομένως να έχετε κάποιο πληρέστερο αρχείο.

Τελικά τα στοιχεία που θα πρέπει να μπουν στο database είναι τα εξής:

- * Ονόματα ομάδων και κωδικοί αριθμοί τους.
- * Αγωνιστικές ημέρες - αντίπαλοι - σκορ.

Επίσης:

- * Ποιες από τις ομάδες εδρεύουν στην ίδια πόλη.

Η κάθε κατηγορία και έτος προτείνουμε να καταχωρείται ξεχωριστά. Κατ' αυτόν τον τρόπο θα έχετε ένα μάξιμουμ δυνατοτήτων χειρισμών.

Σας δίνουμε τώρα το listing του προγράμματος, το οποίο είναι γραμμένο για τον Spectrum.

Θα δώσουμε τώρα μερικά παραδείγματα για το πώς δουλεύει το παραπάνω πρόγραμμα. Έστω λοιπόν ότι θέλουμε να καταχωρήσουμε τα αποτελέσματα των αγώνων Α' Εθνικής της περιόδου 1983-1984. Θα πρέπει να ακολουθήσουμε την παρακάτω διαδικασία, την οποία καθορίζει το πρόγραμμα.

α) Μας ζητείται ο αριθμός ομάδων. Πρέπει να δώσουμε τον αριθμό, που είναι 16, και στη συνέχεια να δώσουμε το μήνυμα O.K.

β) Μας ζητούνται τα ονόματα των ομάδων. Πρέπει να δώσουμε τα 16 ονόματα κατά σειρά της αρασκείας μας, καθώς και τους αντίστοιχους κωδικούς των πόλεων -εδρών.

π.χ. θέτουμε:

ΟΜΑΣ 01	ΑΕΚ	ΠΟΛΙΣ 01
ΟΜΑΣ 02	ΓΙΑΝΝΙΝΑ	ΠΟΛΙΣ 02
ΟΜΑΣ 03	ΡΑΟ	ΠΟΛΙΣ 01
ΟΜΑΣ 04	ΑΡΙΣ	ΠΟΛΙΣ 03

Κάθε όνομα μπορεί να έχει μέχρι και 12 γράμματα. Μετά από κάθε entry ονόματος δίνουμε OK για να συνεχίσει.

γ) Δίνουμε για κάθε αγωνιστική όλα τα αποτελέσματα ακολουθώντας την εξής format:

ΠΡΟΓΡΑΜΜΑ ΠΡΟΕΤΟΙΜΑΣΙΑΣ DATABASE ΠΟΔΟΣΦΑΙΡΙΚΩΝ ΑΠΟΤΕΛΕΣΜΑΤΩΝ

```

10 CLEAR : POKE 23609,50
20 CLS
30 INPUT "ΑΡΙΘΜΟΣ ΟΜΑΔΩΝ = ";
N
40 PRINT AT 0,0;"ΑΡΙΘΜΟΣ ΟΜΑΔΩΝ = ";N
50 GO SUB 500: IF R$="0" THEN
GO TO 20
60 PRINT AT 1,0;"-----"
70 LET D=2*N-2: LET M=N/2: DIM
Z$(M*D+N,14)
80 PRINT AT 3,0;"ΟΝΟΜΑΤΑ ΟΜΑΔΩΝ :";
N
90 FOR I=1 TO N
100 IF I<10 THEN PRINT AT I+4,0
;"ΟΜΑΣ ";I: GO TO 120
110 PRINT AT I+4,0;"ΟΜΑΣ ";I
120 INPUT "ΟΝΟΜΑ : ";S$: LET Z$(M*D+I)=S$
130 PRINT AT I+4,8;" ";S$
140 GO SUB 500: IF R$="0" THEN
PRINT AT I+4,11;"
": GO TO 100
150 INPUT "ΠΟΛΙΣ : ";S$: IF LEN
S$=1 THEN LET S$="0"+S$
160 LET Z$(M*D+I,13 TO 14)=S$
170 PRINT AT I+4,24;"ΠΟΛΙΣ ";S$
180 GO SUB 500: IF R$="0" THEN
PRINT AT I+4,24;" ": GO TO 150
190 NEXT I
200 CLS
210 FOR I=0 TO D-1
220 PRINT AT 0,0;"ΑΓΩΝΙΣΤΙΚΗ ";
I+1
230 FOR J=1 TO M
240 IF J<10 THEN LET Z$(I*J+J,1
TO 2)="0"+STR$(I+1): GO TO 250
250 LET Z$(I*J+J,1 TO 2)=STR$(
I+1)
260 IF J<10 THEN PRINT AT J+2,0
;"ΑΓΩΝ 0";J:" ": GO TO 280
270 PRINT AT J+2,0;"ΑΓΩΝ ";J:"
":
280 INPUT S$: IF LEN S$<>6 THEN
GO TO 280
290 PRINT AT J+2,10;S$
300 LET Z$(I*J+J,3 TO 8)=S$
310 NEXT J
320 GO SUB 500: IF R$="0" THEN
CLS : GO TO 280
330 CLS
340 NEXT I
350 PRINT AT 0,0;"ENTER N GIA N
A DEITE OLA TA"
360 PRINT AT 1,8;"ΑΠΟΤΕΛΕΣΜΑΤΑ"
370 PRINT AT 3,0;"ENTER 0 GIA S
TOP"
380 GO SUB 500: IF R$="0" THEN
GO TO 460
390 CLS : PRINT AT 0,0;"ΑΓΩΝΙΣΤ
ΙΚΗ ";I
400 LET K=0
410 FOR I=1 TO M*D
420 LET K=K+1: IF K=M+1 THEN LE
T K=0: PRINT AT 20,0;"PIESATE OP
OIODHPOTE KOYMPI": PAUSE 0: CLS
PRINT AT 0,0;"ΑΓΩΝΙΣΤΙΚΗ ";I
430 LET X=VAL Z$(I,3 TO 4): LET
Y=VAL Z$(I,5 TO 6): LET A$=Z$(M
*D+X,1 TO 12): LET B$=Z$(M*D+Y,1
TO 12): LET C$=Z$(I,7)+"-"+Z$(I
,8)
440 PRINT AT K+3,0;A$;AT K+3,14
;B$;AT K+3,28;C$
450 NEXT I
460 STOP
500 INPUT "OK (N 'n 0) ";R$:
IF R$<>"N" AND R$<>"0" THEN GO
TO 500
510 RETURN
    
```

ΤΟ ΠΡΟ-ΠΟ



010220.: Συμβολίζει το αποτέλεσμα ΑΕΚ-ΓΙΑΝΝΙΝΑ 2-0. της πρώτης ημέρας.

030451: Συμβολίζει το αποτέλεσμα ΠΑΟ-ΑΡΗΣ 5-1 της πρώτης ημέρας.

Σημειώνουμε ότι το πρόγραμμα δέχεται πως τα γκόλ που έβαλε κάθε ομάδα δεν μπορεί να είναι πάνω από 9 (έτσι αν π.χ. ο ΠΑΟ είχε νικήσει τον ΑΡΗ με 10-0 θα δίναμε 9-0). Μετά από κάθε αγωνιστική δίνουμε OK για να συνεχίσει.

δ) Αφού τελειώσουμε το INPUT και για τις 30 αγωνιστικές έχουμε τη δυνατότητα να δούμε display όλων των αποτελεσμάτων, ώστε να βεβαιωθούμε ότι δεν κάναμε λάθη. Όλα τα στοιχεία μπαίνουν σ' ένα String array Z\$, διαστάσεων N²X14 όπου N ο αριθμός των ομάδων της κατηγορίας (N=16 στο παράδειγμά μας). Δηλαδή.

DIM Z\$ (N*N, 14)

Έτσι έχουμε:

Z\$(1)= ο πρώτος αγώνας της πρώτης αγωνιστικής.
= "01010220"

όπου 01 συμβολίζει την 1η αγωνιστική, 01 την ΑΕΚ, 02 τα ΓΙΑΝΝΙΝΑ και 20 είναι το αποτέλεσμα 2-0 υπέρ της ΑΕΚ.

Κατ' αντιστοιχία το Z\$(2) περιέχει τα στοιχεία του επόμενου αγώνα (ΠΑΟ-ΑΡΗΣ 5-1) και ούτω καθεξής.

Κάθε 8 αγώνες η αγωνιστική ημέρα αλλάζει δηλαδή από Z\$(9) τα πρώτα δύο characters γίνονται 02, από Z\$(17) τα πρώτα δύο characters γίνονται 03 κλπ.

Το String Z\$(N*2-N) είναι ο τελευταίος αγώνας της τελευταίας αγωνιστικής.

Στη συνέχεια από το Z\$(N*2-N+1) ως το Z\$(N*2) περιέχονται τα ονόματα των ομάδων και οι κωδικοί των πόλεων. Στην περίπτωση μας, όπου N=16, έχουμε:

Z\$(241, 1 TO 12)="ΑΕΚ"

Z\$(241,13 TO 14)="01"

(Αθήνα-Πειραιάς)

και

Z\$(242, 1 TO 12)="ΓΙΑΝΝΙΝΑ"

Z\$(242,13 TO 14)="02"(Γιάννινα)

Οι κωδικοί των ομάδων εί-

ναι φυσικά 01 η ΑΕΚ, 02 τα ΓΙΑΝΝΙΝΑ, 03 ο ΠΑΟ, 04 ο ΑΡΗΣ κλπ. Τα data σας γίνονται SAVE κατά τα γνωστά (δηλαδή SAVE "name" DATA Z\$ ()).

Ύστερα από τις κατανοητές πιστεύουμε, επεξηγήσεις σας δίνουμε δύο απλά παραδείγματα χρήσης του database (manipulation exercises).

α) Να βρεθεί πόσοι αγώνες έληξαν 0-0

LISTING 1

```
10 LET C=0
20 LET T=N*N-N
30 REM N O ARITHMOS OMADWN
40 FOR I=1 TO T
50 IF Z$(I,7 TO 8)="00" THEN
    LET C=C+1
60 NEXT I
70 PRINT AGWNES 0-0 = ";C
```

β) Να βρεθεί το μεγαλύτερο σκορ.

LISTING 2

```
10 I.ET A=0 LET AS="00"
20 LET T=N*N-N
30 FOR I=1 TO T
40 LET X=VAL Z$(I,7)+VAL Z$(I,8)
50 IF X>A THEN LET A=X LET AS=
    Z$(I,7 TO 8)
60 NEXT I
70 PRINT "MEGALYTERO SCORE:" AS
```

και τώρα... ο AMSTRAD !



65.000
με οθόνη & κασετόφωνο

- 64K RAM
- 32K ROM
- 40/80 χαρακτήρες
- Centronics interface
- 3 + 1 Κανάλια ήχου
- «παράθυρα» οθόνης
- 640 X 200 ανάλυση οθόνης
- PASCAL / LOGO
- DISK DRIVE 3'' με CPM
- 27 χρώματα
- I/O PORT.

ΠΩΛΗΣΗ - ΧΟΝΔΡΙΚΗ - ΛΙΑΝΙΚΗ

από τη
MICROPOLIS
COMPUTERS

ΤΟ ΠΙΟ ΜΕΓΑΛΟ ΟΝΟΜΑ ΣΤΑ ΜΙΚΡΑ COMPUTERS

Στουρνάρα 9 - Εξάρχεια - Τηλ. 3633357

Τζωρτζ 34 & Στουρνάρα (1ος όροφος)
Τηλ. 3640243

Θεοτόκη 70 - Κόρινθος - Τηλ. 29508

Σωκράτους 22 - Βόλος - Τηλ. 38666



SOFTWARE

ΠΡΟΓΡΑΜΜΑΤΑ ΓΙΑ ΟΛΟΥΣ...

ΓΙΑ ΠΟΛΛΟΥΣ...

ΓΙΑ ΠΕΡΙΚΟΥΣ...

ΓΙΑ ΛΙΓΟΥΣ...

ΓΙΑ ...

SPECTRUM

Το PIXEL σας προσφέρει τη μοναδική ευκαιρία να συμπεριληφθείτε στους λίγους τρελούς πρωτοπόρους, που σε λίγα χρονολογιστών στην Ελλάδα! Η διαδικασία είναι πολύ απλή. Θα μας στείλετε τα εξαιρετικά προγράμματα, που χωρίς αμφιβολία φτιάχνετε αργά τα βράδια, κι εμείς θα τα δημοσιεύσουμε με το όνομά σας γραμμένο φαρδιά-πλατιά, πλαισιωμένο από δάφνινα στεφάνια κλπ, κλπ.

Βέβαια, για να γίνουν όλα αυτά, θα πρέπει, όπως καταλαβαίνετε, να ικανοποιούνται και κάποιοι όροι, που είναι οι παρακάτω:

1. Το πρόγραμμα πρέπει καταρχήν να είναι δικό σας και όχι «δανεισμένο» από βιβλίο ή περιοδικό.
 2. Θα πρέπει να συνοδεύεται από ένα κείμενο, που θα περιγράφει αυτό που βλέπει ο χρήστης στην οθόνη όταν το τρέξει, καθώς και από μια σύντομη ανάλυση της δομής του προγράμματος και των βασικών ρουτινών.
 3. Το listing πρέπει να είναι καθαρό και ευαναγνώστο και όπου είναι δυνατόν να γίνεται διπλό πέρασμα. Αν συνοδεύεται και από COPY της οθόνης, ακόμα καλύτερα.
 4. Τέλος, το οικονομικό... Σε γενικές γραμμές, για κάθε πρόγραμμα που δημοσιεύουμε δίνουμε από 1000 μέχρι 5000 δραχμές. Το τελικό ποσό που θα δοθεί εξαρτάται προφανώς απ' την ποιότητα του προγράμματος, την πρωτοτυπία του, την κατάσταση του listing κλπ.
- Για στρωθείτε, λοιπόν, περιμένουμε...

ΦΥΣΙΚΗ Α' ΛΥΚΕΙΟΥ

Το πρόγραμμα που ακολουθεί είναι ένα χρήσιμο βοήθημα για τους μαθητές της Α' Λυκείου. Κάνει μια σειρά υπολογισμούς για το μάθημα της Φυσικής και ειδικότερα για το κεφάλαιο της «Ευθυγρ. ομαλά μεταβαλλομένης κίνησης».

Συγκεκριμένα μας βοηθά να υπολογίσουμε την ταχύτητα (υ) και το διάστημα (s), είτε στην επιταχυνόμενη είτε στην επιβραδυνόμενη κίνηση.

Το πρόγραμμα περιλαμβάνει ρουτίνες για τη δημιουργία ελληνικών χαρακτήρων, για τον πίνακα επιλογής, για τους υπολογισμούς και για το γενικό διάγραμμα. Τα σχετικά REM μας δείχνουν τη θέση της κάθε ρουτίνας.

Καλό είναι να πληκτρολογήσουμε και να «τρέξουμε» πρώτα τη ρουτίνα με τα σχετικά DATA (6-45), ώστε έπειτα χρησιμοποιώντας Graphic's MODE να μπορέσουμε να πληκτρολογήσουμε τους ελληνικούς χαρακτήρες. Πρέπει να σημειωθεί ότι για χαρακτήρες όπως Η, Χ, Ν κ.λπ. δεν χρειάζεται να έχουμε «ON» το Graphic's MODE.

Αρκεί να τους πληκτρολογήσουμε σαν κεφαλαίους αγγλικούς χαρακτήρες.

«Τρέχουμε», λοιπόν, το πρόγραμμα.

Το πρώτο πράγμα που βλέπουμε στην οθόνη του Spectrum είναι ένας πίνακας επιλογής.

Για να κάνουμε μια δοκιμή ας πατήσουμε το «1».

Ακούγεται ένας χαρακτηριστικός ήχος, και αμέσως μετά το πρόγραμμα ζητά να δώσουμε την τιμή για το χρόνο, για την επιτάχυνση και την αρχική ταχύτητα.

Πληκτρολογούμε τις τιμές και αμέσως εμφανίζεται στην οθόνη η τιμή της ταχύτητας.

```
REM SPECTRUM 48K
REM *****
REM * K. ΚΑΩΗΣ *
REM *****
REM ΕΛΛΗΝΙΚΟΙ ΧΑΡΑΚΤΗΡΕΣ
FOR Y=1 TO 8: READ B$
POKE USA B$+X, B: NEXT X
NEXT Y
DATA "a", 0, 24, 36, 66, 126, 66,
66, 15
DATA "g", 0, 126, 64, 64, 64, 64,
64, 20
DATA "d", 0, 24, 36, 66, 66, 66, 1
26, 25
DATA "c", 0, 60, 66, 126, 66, 66,
60, 30
DATA "l", 0, 24, 36, 66, 66, 66, 6
6, 35
DATA "p", 0, 126, 66, 66, 66, 66,
66, 40
DATA "r", 0, 124, 66, 66, 124, 64
64, 45
DATA "s", 0, 126, 32, 24, 16, 32,
126, 79
REM ΠΙΝΑΚΑΣ ΕΠΙΛΟΓΗΣ
LS
100 PRINT AT 1, 2; "ΕΥΘΥΓΡΑΜΜΗ ΟΜ
101 BEEP .1, 0
110 PRINT AT 4, 0; "ΠΟΙΑ ΕΡΓΑΣΙΑ
111 BEEP .1, 1
120 PRINT AT 7, 0; "1. ΥΠΟΛΟΓΙΣΜΟ
121 BEEP .1, 2
130 PRINT AT 9, 0; "2. ΥΠΟΛΟΓΙΣΜΟ
131 BEEP .1, 3
140 PRINT AT 11, 0; "3. ΓΕΝΙΚΟ ΔΙ
141 BEEP .1, 4
143 PRINT AT 13, 0; "4. ΚΑΝΟΥΜΕ L
144 BEEP .1, 5
145 PRINT AT 15, 0; "5. ΣΒΗΝΕΙ ΤΟ
146 BEEP .1, 6
150 IF INKEY#="" THEN GO TO 150
160 IF INKEY#="1" THEN GO TO 150
170 IF INKEY#="2" THEN GO SUB 9
180 IF INKEY#="3" THEN GO SUB 3
190 IF INKEY#="4" THEN GO SUB 7
200 IF INKEY#="5" THEN GO SUB 8
210 CLEAR
REM ΥΠΟΛΟΓΙΣΜΟΣ ΤΑΧΥΤΗΤΑΣ
PRINT AT 8, 10; "Ο ΤΥΠΟΣ ΕΙΝΑ
PRINT AT 10, 10; "U=U0+at":
1, 2
```

Αφού λοιπόν έγιναν οι πρώτοι υπολογισμοί, το πρόγραμμα μας επαναφέρει στο «μενού» για να συνεχίσουμε. Μπορούμε με ανάλογο τρόπο να υπολογίσουμε το διάστημα και να κάνουμε τους αντίστοιχους υπολογισμούς και για την επιβραδυνόμενη κίνηση, δίνοντας αρνητική τιμή στην επιτάχυνση.

ΚΩΣΤΑΣ ΚΑΩΗΣ
Δωδεκανήσου 86-94
Βύρωνας
Τηλ. 76.52.275

```

1000 INPUT "ΧΡΟΝΟΣ:",t,"ΕΠΙΤΑΧΥΝ
ΣΗ:",e,"ΑΡΧΙΚΗ ΤΑΧΥΤΗΤΑ",u0
1010 LET s=u0+e*t
3000 PRINT s
3010 PAUSE AT 21,0;"u=";s
3020 CLEAR
3100 GO TO 100
3999 CLEAR
3999 REM ΥΠΟΛΟΓΙΣΜΟΣ ΕΠΙΤΑΧΥΝΣΗΣ
3999 PRINT AT 8,10;"Ο ΤΥΠΟΣ ΕΙΝΑΙ
I:"
#s*t*1": BEEP .1,3
4000 INPUT "ΧΡΟΝΟΣ:",t,"ΕΠΙΤΑΧΥ
ΝΣΗ:",e,"ΑΡΧΙΚΗ ΤΑΧΥΤΗΤΑ",u0
5000 LET n=(u0*t)+1/2*(e*t*t)
6000 PRINT AT 21,0;"s=";n
6010 PAUSE 500
6020 CLEAR
6100 GO TO 100

```

```

7000 CLEAR
7008 REM ΔΙΑΓΡΑΜΜΑ
7009 BEEP .1,4
7010 PLOT 10,175: DRAW 0,-165: D
RAW 200,0
7020 PLOT 10,60: DRAW 150,90: DR
AW 0,-140
7030 PLOT 5,10: DRAW 0,50: PLOT
80,3: DRAW 0,99: PLOT 85,3: DRAW
0,102
7100 PRINT AT 0,0;"U": PRINT AT
21,0;"0": PRINT AT 17,0;"U0": PR
INT AT 21,20;"Γ": PRINT AT
21,10;"01"
7150 PAUSE 1000
7170 CLEAR
7180 GO TO 100
8000 LOAD ""
8999 NEW

```

SPACE TRAVEL

Ας... θυμηθούμε κάτι από τη Θεωρία της Σχετικότητας του Αϊνστάιν. Σύμφωνα λοιπόν με την παραπάνω θεωρία, όταν η ταχύτητα με την οποία κινείται ένα διαστημόπλοιο πλησιάζει την ταχύτητα του φωτός, τότε ο Χρόνος αλλάζει το ρυθμό της ροής του και «επιβραδύνεται»

Ο χρόνος αυτός αναφέρεται βέβαια στους ανθρώπους που βρίσκονται μέσα στο διαστημόπλοιο. Δηλαδή αν για τους κατοίκους της γης περάσουν μερικές δεκάδες η και εκατοντάδες ακόμα χρόνια, τότε για τους επιβάτες του διαστημοπλοίου θα έχουν περάσει πολύ λιγότερα χρόνια.

Ας δούμε ένα τέτοιο παράδειγμα:

Ξεκινά ένας πατέρας 30 χρονών για ένα διαπλανητικό ταξίδι και αφήνει στη Γη τη νεώτερη γυναίκα του και τον ηλικίας 5 χρονών γιό του. Ο πατέρας ταξιδεύει για ένα χρόνο «δικό» του και επιστρέφει στη Γη. Βρίσκει τότε το παιδί του γέρο 80 χρονών και τη γυναίκα του "100 χρονών", αν δεν έχει κιόλας πεθάνει. Ο πατέρας είναι νεώτατος, μόλις 31 χρονών. Υπάρχει και ο σχετικός τύπος του Αϊνστάιν που μας δίνει τη σχέση μεταξύ των παραμέτρων που αναφέραμε.

Ο τύπος είναι $t' = t \cdot \frac{1}{\sqrt{1 - \frac{u^2}{c^2}}}$

όπου t είναι ο χρόνος που περνάει πάνω στη Γη
t' είναι ο χρόνος που περνάει στο διαστημόπλοιο
u είναι η ταχύτητα του διαστημοπλοίου
c είναι η ταχύτητα του φωτός

Το SPACE TRAVEL είναι ένα πρόγραμμα που υπολογίζει το χρόνο που περνάει στη γη, καθώς ένα διαστημόπλοιο ταξιδεύει στο διάστημα. Παράλληλα υπολογίζει την ταχύτητα του διαστημοπλοίου και για πόσο χρόνο πρέπει αυτή να διατηρηθεί. Επίσης υπολογίζει την αρχική ώθηση καθώς και την ώθηση στη μέγιστη ταχύτητα.

Όσοι θέλουν περισσότερες πληροφορίες για το πρόγραμμα και τους τύπους που χρησιμοποιεί δεν έχουν παρά να τις ζητήσουν από το ίδιο το πρόγραμμα. Οδηγίες επίσης δίνει το ίδιο το πρόγραμμα καθώς «τρέχει».

Αυτά και καλό διαπλανητικό ταξίδι!!

ΣΤΑΘΗΣ ΑΣΠΙΩΤΗΣ
ΑΛΚΙΒΙΑΔΟΥ 53
Τηλ. 89.44.406

```

1000 PRINT "SPACE TRAVEL"
1010 PRINT "-----"
1020 PRINT "THIS PROGRAMME FINDS"
1030 PRINT "THE TIME"
1040 PRINT "WHICH PASSED ON EARTH"
1050 PRINT "WHEN A SPACESHIP TRA"
1060 PRINT "VEL FOR"
1070 PRINT "SOME YEARS INTO THE"
1080 PRINT "SPACE"
1090 PRINT "ALSO ESTIMATES THE U"
1100 PRINT "SPEED OF"
1110 PRINT "THE SPACESHIP, HOW LO"
1120 PRINT "NG MUST"
1130 PRINT "BE MAINTAINED AND TH"

```

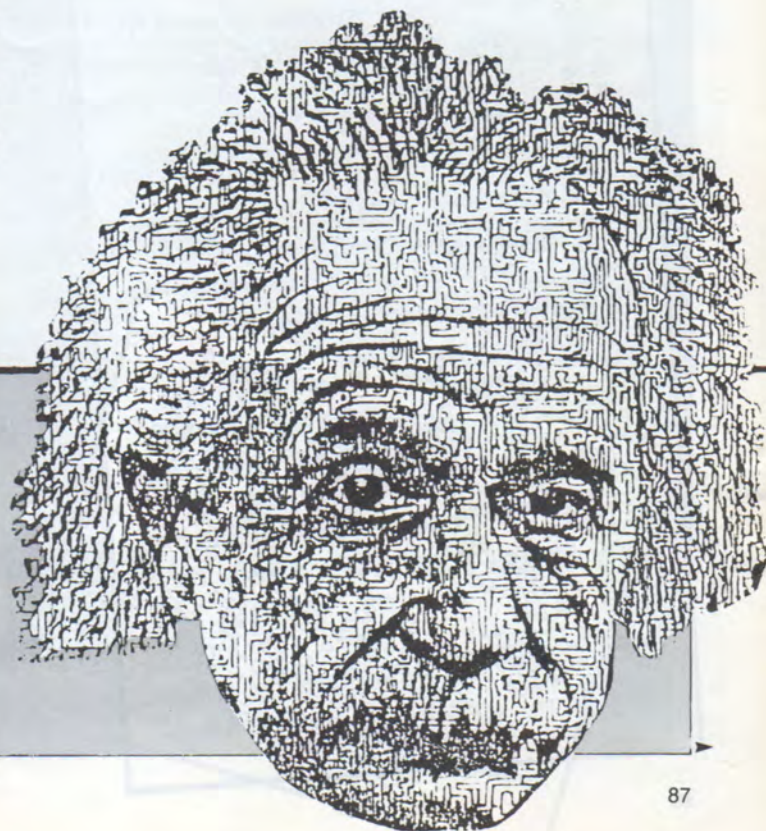

```

E POWER"
84 PRINT "OF THE CRAFT"
90 PAUSE 550
100 CLS
170 PRINT "DO YOU WANT INFORMAT
IONS ABOUT"
180 PRINT "THIS THEME ?"
190 PRINT "IF YES PRINT (YES) O
THERWISE"
200 PRINT "PRINT (NO)"
210 PRINT "DO NOT PRINT ANYTHIN
G ELSE"
215 PRINT "WAIT FOR THE FLASHIN
G"
220 PAUSE 350
230 CLS
240 INPUT A$
250 IF A$="YES" THEN GO TO 936
260 IF A$="NO" THEN GO TO 270
270 PRINT "THERE IS NOT SUCH AN
ANSWER"
280 PRINT "PLEASE ANSWER WITH
A STRAIGHT"
290 PRINT "YES OR NO, THANK YOU"
300 PAUSE 300
310 CLS
320 GO TO 170
330 PRINT "NOW WE CAN DO OUR TR
IP TO THE STAR"
340 PRINT "FASTEN YOUR SEAT BEL
T"
350 PAUSE 300
360 CLS
370 PRINT "WHICH IS THE DISTANC
E"
380 PRINT "OF THE STAR WE "
390 PRINT "SHALL WANT TO GO ?"
400 INPUT K (IN LIGHT YEARS)"
410 CLS
420 PRINT "HOW MANY YEARS IT IS
PROGRAMMED"
430 PRINT "TO STAY THE ASTRONAU
T IN SPACE"
440 INPUT L
450 CLS
460 PRINT "HOW MANY MONTHS WILL
THE"
470 PRINT "EXPENDITION REMAIN A
T THE STAR ?"
480 INPUT M
490 CLS
500 PRINT CHR$(4)
510 LET N=L-(M+30.44)/12
520 LET V=K/SQR (N*N+K*K)
530 LET TE=(2*K/V)+M/12
540 PRINT "RESULTS"
550 PRINT "-----"
560 PRINT
570 PRINT "IF YOU WANT TO FINIS
H THE"
580 PRINT "STARTRIP IN ";L;" YE
ARS"
590 LET U=V*671.1*1.80931
600 PRINT "A) THE VELOCITY MUST
BE"
610 PRINT "MILLION KM PER HOUR"
620 PRINT "AND"
630 PRINT "B) MUST BE MAINTAIN
ED FOR ";N;" YEARS"
640 PRINT
650 PRINT "EARTH TIME WHICH PAS
SED FOR"
660 PRINT "THE ";L;" YEARS OF S
PACE TIME"
670 PRINT "IS ";TE;" YEARS"
680 PRINT "-----"
690 GO SUB 840
700 PRINT "DO YOU WANT TO INVE
STIGATE THE"
710 PRINT "POWER OF THE SPACESH
IP ?"

```

```

835 PRINT
840 PRINT "IF YES TYPE (YES)"
850 PRINT "IF NO TYPE (NO)"
860 PRINT "DO NOT PRINT ANYTHIN
G ELSE"
870 PAUSE 400
880 CLS
890 INPUT B$
900 IF B$="YES" THEN GO TO 860
910 IF B$="NO" THEN GO TO 1340
920 PRINT "THERE IS NOT SUCH AN
ANSWER"
930 PRINT "PLEASE ANSWER WITH
A STRAIGHT"
940 PRINT "YES OR NO, THANK YOU"
950 PAUSE 150
960 CLS
970 GO TO 520
980 LET G=1/SQR (1-U*U)
990 PRINT "PLEASE, GIVE ME THE M
ASS OF THE"
1000 PRINT "SPACESHIP AT ZERO SP
EED."
1010 PRINT "(NOT HEAVIER THAN 10
TONS)"
1020 PAUSE 400
1030 CLS
1040 INPUT W
1050 IF W>10 THEN GO TO 685
1060 PRINT "RESULTS"
1070 PRINT "-----"
1080 PRINT
1090 PRINT "WITH AN ACCELERATIO
N OF 1.5G THE"
1100 PRINT "SPACESHIP WILL REACH
THE"
1110 PRINT "VELOCITY CLOSE TO 0
750 PRINT "IN 7.61 MONTHS EARTH
TIME"
1120 LET F=W*5280*48*0.4536
1130 PRINT
1140 PRINT "INITIAL THURST ";F;"
KILOS"
1150 LET E=F*G
1160 PRINT "AT MAX VELOCITY RISE
S TO ";E;" KILOS"
1170 PRINT
1180 LET S=G-W
1190 PRINT "THE MASS OF THE SPAC
ESHIP AT"
1200 PRINT "MAXIMUM VELOCITY INC
RESES TO ";S;" TONS"
1210 GO TO 1330
1220 STOP
1230 PRINT
1240 PRINT "PRESS 'A' TO CONTINU
E, DO NOT "
1250 PRINT "PRESS ANY OTHER LETT
ER"
1260 INPUT W$
1270 IF W$="A" THEN GO TO 925
1280 CLS
1290 PRINT "I TOLD YOU TO NOT PR
ESS ANY"
1300 PRINT "OTHER LETTER, PRESS
A"
1310 PAUSE 150
1320 CLS
1330 GO TO 840
1340 CLS
1350 RETURN
1360 STOP
1370 PRINT "INFORMATION ABOUT O
UR TRIP"
1380 PRINT "-----"
1390 PRINT
1400 PRINT
1410 PRINT "IN OUR TRIP WE USE T
HE LORENTZS"
1420 PRINT "TRANSFORMATIONS"

```



```

1040 PRINT "LORENTZ TRANSFORMAT
IONS"
1050 PRINT "-----"
1060 PRINT "A SET OF EQUATIONS U
SED IN THE "
1070 PRINT "SPECIAL THEORY OF RE
LATIVITY"
1080 PRINT "TO TRANSFORM THE COOR
DINATES OF"
1090 PRINT "AN EVENT (X,Y,Z,T) M
EASURED IN"
1100 PRINT "ONE INERTIAL FRAME O
F REFERENCE"
1110 PRINT "TO THE COORDINATES OF
THE SAME "
1120 PRINT "EVENT (X1,Y1,Z1,T1)
MEASURED"
1130 PRINT "IN ANOTHER FRAME MOV
ING"
1140 PRINT "RELATIVE TO THE FIRS
T"
1150 GO SUB 840
1160 PRINT "CONSTANT VELOCITY 'U
"
1170 PRINT "(U REACHES THE LIGHT
SPEED 'C)"
1180 PRINT "
1190 PRINT "WE USED THE FOLLOWIN
G FORMES"
1200 PRINT "N=L-(M+30.44)/12"
1210 PRINT "30.44 ARE 2 ACCELERA
TIONS"
1220 PRINT "AND 2 DECELERATIONS
PERIODS"
1230 PRINT "U=K/SQR (N*N-K*K)"
1240 PRINT "G=I/SQR (I-U*2)"
1250 PRINT "TIME EARTH=TE=(2*K/U
)+M/12"
1260 PRINT "INITIAL THURST="
1265 PRINT "F=U*528*48*0.4536"
1270 PRINT "AT MAXIMUM VELOCITY=
F*G"

```

```

1280 PRINT "THE MASS OF THE SPAC
ESHIP AT"
1290 PRINT "MAXIMUM VELOCITY=G*U
"
1300 GO SUB 840
1310 GO TO 270
1330 PRINT "
1340 PRINT "DO YOU WANT TO RUN I
T AGAIN?"
1350 PRINT "IF YES TYPE 'Y' IF N
OT ANY"
1360 PRINT "OTHER LETTER"
1370 INPUT K$
1375 CLS
1380 IF K$<>"Y" THEN GO TO 1410
1390 GO TO 280
1400 STOP
1410 PRINT "SO, I THINK THAT WE F
INISHED"
1420 PRINT "OUR TRIP TO THE STAR
S"
1430 PRINT "
1440 PRINT "THANK YOU FOR TRAVEL
ING WITH"
1450 PRINT "SINCLAIR COMPUTERS"
1460 PRINT "AND WE WAITING YOU F
OR "
1470 PRINT "THE NEXT FLIGHT TO T
HE STARS"
1480 PRINT "
1490 PRINT "
1495 PRINT "TILL THEN KEEP YOUR
FEET ON THE GROUND"
1500 PRINT "AND WAIT US"
1510 PRINT "
1520 PRINT "
1530 PRINT "
1540 PRINT "
SIGN"
PUTERS" SINCLAIR COM
1550 PRINT "
-----"
1560 FOR N=1 TO 4E4
1570 NEXT N

```

SCROLL RIGHT - LEFT - DOWN - UP ανά PIXEL

Οι τέσσερις αυτές ρουτίνες κώδικα μηχανής προσπαθούν να καλύψουν την ανυπαρξία ανάλογων ρουτινών στο SPECTRUM, που έχει μονάχα την κίνηση της οθόνης ένα χαρακτήρα επάνω (RANDOMIZE USR 3582).

Πληκτρολόγηση

Για να πληκτρολογήσετε τις ρουτίνες, χρειάζεται πρώτα να παράσετε τον HEX-LOADER που είναι ο ίδιος και για τις τέσσερις. Πριν τον τρέξετε κάντε CLEAR διεύθυνση αρχής -255. Στην αρχή σας ζητά διεύθυνση αρχής. Πρέπει να ξέρετε όμως ότι μηδενίζει το low byte της για πρακτικούς λόγους, π.χ. δίνετε δ.α. 55568 D910 hex low byte = 10 μηδενίζει low byte D900 hex 55552 = αρχ. διεύθ. Τώρα σας μένει να πληκτρολογήσετε μια απ' τις ρουτίνες. Όταν την τελειώσετε και σας ζητά «DATA»: δώστε STOP, και κάντε τα εξής:

POKE ST+80, INT (ST/256) για τη RIGHT
POKE ST+82, INT (ST/256) για τη LEFT
POKE ST+70, INT (ST/256) για την DOWN και UP
και SAVE "RIGHT" CODE ST, 130
SAVE "LEFT" CODE ST, 131
SAVE "DOWN" CODE ST, 108, SAVE "UP" CODE ST, 108

UP & DOWN

POKE 23298, pixels: RANDOMIZE USR ST

Επίσης οι ιδιότητες των χρωμάτων μετακινούνται τόσες φορές όσο pixels/8, το υπόλοιπο της διαίρεσης = PEEK 23299. Επίσης αν δώσετε λάθος τιμές το πρόγραμμα επιστρέφει άπραγο στη BASIC. Αυτά ισχύουν για όλες τις ρουτίνες.

Οδηγίες χρήσης

LEFT & RIGHT

Πριν τις τρέξετε κάντε τα εξής: POKE 23296, από ποια γραμμή ν' αρχίσει: POKE 23297, σύνολο γραμμών που θα κάνει SCROLL:POKE 23298, pixels: RANDOMIZE USR ST.

Στάθης Ευθυμίου
Μαζαράκη 3
τηλ: 6721.035

```

>REM *SCROLL SUBROUTINES*
REM
INPUT "HEX-LOADER"
FOR ST=256*INT (START/256)
PRINT A$=ST TO 65535 STEP 8
IF A$="DATA" THEN STOP
PRINT LEN "A$>16 THEN STOP
LET T=0
FOR B=0
LET C=(CODE A$-7*(A$>"9"))*
100 LET A$=C+(A$(2)>"9")-816
110 LET T=T+C:POKE A+B,C
120 INPUT "CHECKSUM":NEXT B
130 PRINT "CHECKSUM":TOT
IN DATA "TOT" THEN PRINT "ERROR"
140 NEXT A

```

ΥΠΟΛΟΓΙΣΜΟΣ ΣΤΗΛΩΝ

Στα πλαίσια της σειράς για το ΠΡΟ-ΠΟ, δημοσιεύσαμε στο 3ο τεύχος του «Pixel» ένα πρόγραμμα φτιαγμένο για να «τρέχει» στον BBC και στον Electron. Πολλοί αναγνώστες του περιοδικού, άλλοι από το τηλέφωνο και άλλοι με γράμματα, μας ζητούν πληροφορίες για το πώς μπορούν να μετατρέψουν το πρόγραμμα αυτό έτσι ώστε να «τρέχει» και στο δικό τους υπολογιστή. Για να ικανοποιήσουμε τους αναγνώστες μας, παρουσιάζουμε το ίδιο πρόγραμμα

γραμμένο σε Standard Basic έτσι ώστε να μπορεί να «τρέξει» και στους υπόλοιπους μικρούπολογιστές. Υπενθυμίζουμε ότι το πρόγραμμα αυτό υπολογίζει τον αριθμό των στηλών σε ένα σύστημα N τριπλών και K διπλών, το οποίο έχει τους εξής περιορισμούς: τα πρώτα σημεία κυμαίνονται από Π1 μέχρι Π2, τα δεύτερα από δ1 μέχρι δ2 και τα τρίτα από Τ1 μέχρι Τ2. Το πρόγραμμα το τρέξαμε στον AMSTRAD αλλά όπως είπαμε τρέχει και στους υπόλοιπους υπολογιστές. Όσοι θέλουν περισσότερες εξηγήσεις πάνω στο πρόγραμμα, μπορούν να τις βρουν στο 3ο τεύχος του «Pixel» στη στήλη του ΠΡΟ-ΠΟ. Αυτά και ευχές για ένα καλό 13άρι.

```

10 REM *****
20 REM * COMPUTER AMSTRAD *
30 REM * ΥΠΟΛΟΓΙΣΜΟΣ ΣΤΗΛΩΝ *
40 REM * ΚΥΤΑΓΙΑΣ-ΘΑΝΟΠΟΥΛΟΣ *
50 REM *****
60 INPUT "ΠΟΣΕΣ ΔΙΠΛΕΣ";K
70 INPUT "ΠΟΣΕΣ ΤΡΙΠΛΕΣ";NN
80 INPUT "ΠΡΩΤΑ ΑΠΟ";P1
90 INPUT "ΠΡΩΤΑ ΜΕΧΡΙ";P2
100 INPUT "ΔΕΥΤΕΡΑ ΑΠΟ";D1
110 INPUT "ΔΕΥΤΕΡΑ ΜΕΧΡΙ";D2
120 INPUT "ΤΡΙΤΑ ΑΠΟ";T1
130 INPUT "ΤΡΙΤΑ ΜΕΧΡΙ";T2
140 S1=0
150 FOR N=P1 TO P2
160 S2=0
170 IF N-K>0 THEN A=N-K ELSE A=0
180 IF N<NN THEN B=N ELSE B=NN
190 FOR L=A TO B
200 R=K-N+L
210 IF D1-R>0 THEN DA=D1-R ELSE
DA=0
220 IF NN-L<D2-R THEN DB=NN-L
ELSE DB=D2-R
230 IF DA>DB GOTO 340
240 S3=0
250 X=NN: Y=L: GOSUB 390: SA=SS
260 X=K: Y=N-L: GOSUB 390: SB=SS
270 FOR M=DA TO DB
280 RR=NN-L-M
290 IF RR<T1 OR RR>T2 GOTO 320
300 X=NN-L: Y=M: GOSUB 390: SC=SS
310 S3=S3+SC
320 NEXT M
330 S2=S2+SA*SB*S3
340 NEXT L
350 S1=S1+S2
360 NEXT N
370 PRINT "ΟΙ ΣΤΗΛΕΣ ΕΙΝΑΙ:";S1
380 END
390 REM *****

```

```

400 REM * ΥΠΟΛΟΓΙΣΜΟΣ ΣΥΝΔΥΑΣΜΩΝ *
*
410 REM *****
420 SS=1
430 IF Y<=0 OR X<Y THEN RETURN
440 FOR Q=1 TO Y
450 SS=SS*(X-Q+1)/Q
460 NEXT Q
470 RETURN

```

Παρατήρηση: Στο παραπάνω πρόγραμμα δεν γίνεται έλεγχος αν τα δεδομένα εισόδου δοθούν λανθασμένα.

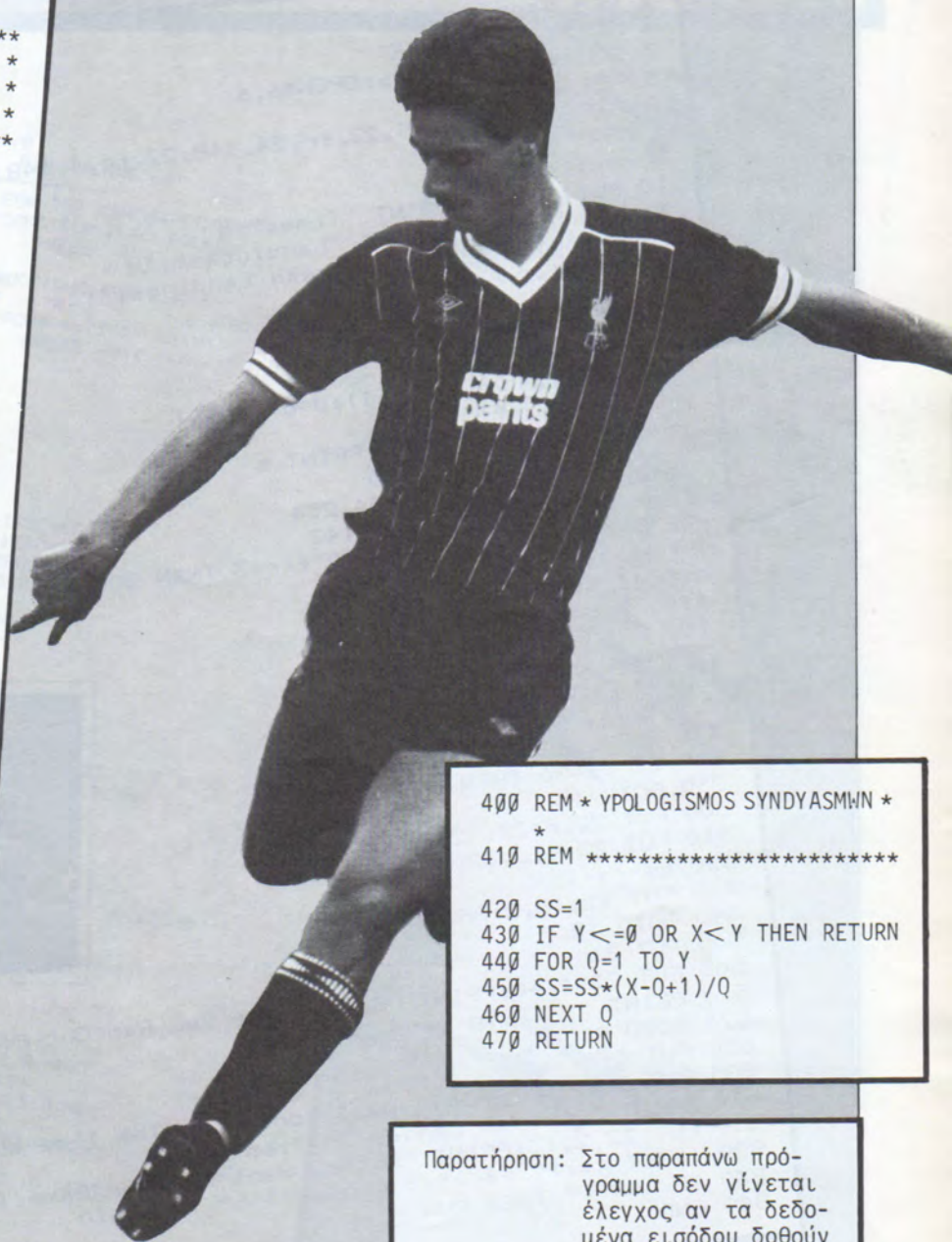

LANDER

Καταλαβαίνετε βέβαια ότι το να είστε ο οδηγός ενός διαστημόπλοιου και μάλιστα σε μυστική αποστολή, είναι μια υπόθεση εξαιρετικά δύσκολη. Οι κίνδυνοι που διατρέχετε είναι πάρα πολλοί. Οι εξωγήινοι παραμονεύουν παντού και σας σημαδεύουν με τα ασυναγώνιστα όπλα τους.

Το LANDER «ανομπάρει» όλους αυτούς τους κινδύνους που προέρχονται από τους εξωγήινους. Προϋποθέτει ότι είστε τόσο καλοί στο διαστημικό πόλεμο ώστε να αντιμετωπίσετε με επιτυχία όλα τα εχθρικά διαστημόπλοια.

Το πρόγραμμα ζητάει από σας κάτι που μοιάζει απλό αλλά δεν είναι.

Πρόκειται για την προσγείωση του διαστημόπλοιου. Η προσγείωση θα πρέπει να γίνει πάνω σε μια πλατφόρμα η οποία συνεχώς μετακινείται. Αυτό έχει σαν αποτέλεσμα να γίνεται πολύ δύσκολο το έργο σας. Ο μόνος χειρισμός, που πιθανόν να σας βοηθήσει στην αποστολή σας, είναι η ενεργοποίηση των πυραύλων, η οποία γίνεται με το «↑». Καλή τύχη λοιπόν!

Το πρόγραμμα μας το έδωσε το MICROBYTES (τηλ. 36.23.497)

```

1 REM MICROBYTES
2 PUT31:RANDOMIZE
3 OPEN#0,0:CLOSE#6:OPEN#6,6
5 FOR fr=1 TO 40
6 PUT 22,fr,1,148,22,fr,24,148,22,fr,4,148
7 NEXT fr
8 s=0:ls=0:cs=0
10 PUT 22,9,3:PRINT "Time:";s
11 PUT 22,24,2:PRINT "Landings:";ls
12 PUT 22,3,2:PRINT "Crash Landings:";cs
15 d=5:f=5:r=10*RND+25
20 PUT 22,f-1,d,32,32,32
22 PUT 22,f+1,d,32,32,32
25 f=f+1
30 GET#6,z:d=d-(z<>11):d=d+(z=11)
32 IF d<5 THEN d=5
35 s=s+1:PUT 22,14,3:PRINT s
38 IF s>=580 THEN 500
40 PUT 22,r,22,254,254,254
50 PUT 22,f,d,139,147,142
90 IF d>22 AND f>r-1 AND f<r+3 THEN 200
95 IF f=37 GOTO 300
100 IF f=37 GOTO 300
110 IF d=23 THEN 300
130 GOTO 20
200 PUT 22,r,22,32,32,32
210 PUT 22,f,d,32,32,32
220 ls=ls+1
230 PUT 22,33,2:PRINT ls
240 IF ls=20 THEN 600
250 GOTO 15
300 PUT 22,r,22,32,32,32
310 PUT 22,f,d,32,32,32
320 cs=cs+1
330 PUT 22,18,2:PRINT cs
340 GOTO 15
500 PUT 31
505 PUT 22,1,10:PRINT "Sorry! But You Ran Out Of Time In Which"
510 PRINT "          To Land 20 Times"
520 GOTO 810
600 PUT 31
605 PUT 22,2,10:PRINT "Well Done!, In The Time Which You Had"
610 PRINT "          You Landed 20 Time's"
810 PUT 22,2,13:PRINT "Do You Want Another Game (y/n)";
820 INPUT x$:IF x$<>"y" AND x$<>"n" THEN 810
830 IF x$="y" THEN RUN
840 END

```



AIR-PLANE 64

Αφού, κατά τα γνωστά, πληκτρολογήσετε, σώσετε και δώσετε την περίφημη εντολή RUN, θα δείτε να εμφανίζεται στην οθόνη του Commodore ένα αεροπλάνο. Το αεροπλάνο αυτό πετάει προς διάφορες κατευθύνσεις και σεις θα πρέπει με το αντιστοίχό σας πυροβόλο να το πετύχετε όσο το δυνατόν περισσότερες φορές.

Όλα αυτά βέβαια πρέπει να γίνονται γρήγορα, γιατί αν το αεροπλάνο κατορθώσει και προσγειωθεί, τότε εσείς θα έχετε χά-

σει και το παιχνίδι θα τελειώσει. Ας ρίξουμε μια ματιά στις διάφορες εντολές του προγράμματος.

Οι εντολές 0-44 περιέχουν τους τίτλους και τις οδηγίες. Στις εντολές 45-103 ορίζονται οι μεταβλητές. Οι εντολές 150-500 δίνουν την κίνηση στο παιχνίδι. Οι εντολές 600-630 είναι για το τέλος και για την έναρξη του επόμενου παιχνιδιού. Οι εντολές 700-740 περιέχουν τη ρουτίνα για την εκτόξευση των βλημάτων.

Καλό είναι να ξέρετε ότι το πρόγραμμα δεν «τρέχει» με την SIMONS BASIC.

Το AIR-PLANE 64 μας το έδωσε η MEMOX ABEEH (τηλ. 7778.680).

```

10 POKE53280,14:POKE53281,0
20 PRINT"
21 PRINT"
22 PRINT"BY A . COPE FOR THE CBM 64 COMPUTER"
23 PRINT"
24 PRINT"INSTRUCTIONS FOR PLAY FOLLOW"
25 IFPEEK(197)=64GOTO25
30 PRINT"
40 PRINT"INSTRUCTIONS FOR PLAY"
41 PRINT"
42 PRINT"SPACE = FIRE":PRINT"
43 IFPEEK(197)=64GOTO43
44 PRINT"J":POKE53280,10
45 GOTO2000
100 SP=2004
101 SC=56276
102 AC=55297
103 AP=1025
150 POKESP,1:POKESC,0
151 IFPEEK(197)=31THENSP=SP-1:SC=SC-1
152 IFPEEK(197)=28THENSP=SP+1:SC=SC+1
153 IFSP<1984THENSP=1984:SC=56256
154 IFSP>2023THENSP=2023:SC=56295
155 POKESP-1,62:POKESP+1,62
156 IFPEEK(197)=60THENGOOSUB700
200 POKEAP,0:POKEAC,1
201 POKEAP-1,62
301 AP=AP+1:AC=AC+1
499 IFAP>1984THEN600
500 GOTO150
600 POKE53272,21
601 PRINT"
610 PRINT" A HARD BATTLE WITH THE AIR PLANE . . . . "
620 PRINT" YOU SCORED "S" POINTS"
630 FORX=0TO 2500:NEXT:RUN
700 POKESP,33:POKESC,7
710 POKESP+40,62:POKESC,7
720 SP=SP-40:SC=SC-40
730 IFPEEK(SP)=0THENS=S+10:POKE53280,15:POKE53280,10
738 POKESP+40,62:POKESP,62:RETURN
740 GOTO700
1000 PRINTPEEK(197)
1001 GOTO1000
2000 POKE52,48:POKE56,48:CLR
2005 POKE53272,(PEEK(53272)AND240)+12
2010 FORI=12288TO12295:READA:POKEI,A:NEXT
2020 DATA0,128,192,252,170,127,44,0
2030 FORI=12296TO12296+7:READA:POKEI,A:NEXT
2040 DATA24,24,36,90,165,255,90,66
2045 FORI=12784TO12784+7:READA:POKEI,A:NEXT
2046 DATA0,0,0,0,0,0,0,0
2047 FORI=12552TO12552+7:READA:POKEI,A:NEXT
2048 DATA24,0,24,24,24,24,0,24
2050 GOTO100

```



TI 99/4A

ΕΠΕΜΒΑΣΗ ΣΤΗΝ TI EXTENDED BASIC

Όταν βρισκόμαστε στο COMMAND MODE, όταν δηλαδή δεν τρέχει κάποιο πρόγραμμα, η EXTENDED BASIC του TI99/4A, όπως άλλωστε και η απλή BASIC επαναφέρει αυτόματα τις στάνταρ τιμές χρωμάτων, χαρακτήρων κ.λπ. που πιθανόν να έχουμε αλλάξει με ένα πρόγραμμα. Μπορούμε να επεμβούμε στην επαναφορά αυτή και να καθορίσουμε εμείς κάποια ενέργεια που θα εκτελεί η BASIC συνεχώς, όταν βρισκόμαστε στο COMMAND MODE. Αυτό μπορεί να γίνει με την εισαγωγή μιας ρουτίνας σε γλώσσα μηχανής. Η διεύθυνση της ρουτίνας αυτής πρέπει να τοποθετηθεί στη θέση RAM 83C4. Το ακόλουθο πρόγραμμα καθορίζει ότι οι χαρακτήρες θα είναι άσπροι σε μαύρο φόντο. Φυσικά για τη διαδικασία αυτή απαιτείται η ύπαρξη της EXPANSION MEMORY.

Το πρόγραμμα «τρέχει» στον υπολογιστή TI-99/4A και είναι προσφορά της εταιρίας «ΠΟΥΛΙΑΔΗΣ Ε.Π.Ε.»

```
*****
* INVERSE COLOR MODE FOR TI EXTENDED BASIC *
*****
DEF INVERS
USRWP BSS 32
COLMOD EQU >87F0
RUNFLG EQU >8344
VDPWA EQU >8C00
VDFWD EQU >8C02
BASADR EQU >0070
COLTAB EQU >480E
COUNT EQU >0008
COLOR EQU >F0F0
USRADR EQU >83C4
GPLWP EQU >83E0
STATUS EQU >837C
INVERS LWPI USRW
LI 0,INV
MOV 0,@USRADR * LOAD >83C4 WITH INT ADDRESS *
CLR 0
MOVB 0,@STATUS
LWPI GPLWP
B @BASADR * RETURN TO BASIC *
LWPI USRW * USER-DEFINED INTERRUPT ROUTINE *
CLR 0
MOVB @RUNFLG,0
JNE EXIT
LI 0,VDPWA
LI 2,COLMOD
BL @WRITE
LI 2,COLTAB
BL @WRITE
LI 3,COUNT
LI 2,COLOR
LI 0,VDFWD
BL @WRITE
LOOP DEC 3
JNE LOOP
LWPI GPLWP
EXIT RT
WRITE SWPB 2
MOVB 2,*0
SWPB 2
MOVB 2,*0
RT
END
```

BACARAT

Στρώστε την πράσινη τσόχα και καθίστε γύρω από το τραπέζι για μια παρτίδα «σεμέν ντε φερ». Το BACARAT είναι μια πολύ καλή Simulation του γνωστού αυτού παιχνιδιού, που ξεκίνησε κάπου στη Γαλλία, για να

γίνει γνωστό στα περισσότερα μέρη της Γης. Το BACARAT έχει γραφτεί για τον υπολογιστή TI-99/4A, και απαραίτητη προϋπόθεση για να παιχθεί είναι να υπάρχει η EXTENDED BASIC.

Το πρόγραμμα προσφέρει στους «τζογαδόρους» αναγνώστες του PIREL η εταιρία «ΠΟΥΛΙΑΔΗΣ Ε.Π.Ε.»



```
10 !*****
11 !#
12 !# TI 99/4A
13 !#
14 !# BACARAT
100 RANDOMIZE
110 DIM Z(4,11),DECK(260),HAND1(3),HAN
D2(3),Q(4)
120 CALL CLEAR
130 CALL SCREEN(13)
140 DATA 1,1,1,1,1,1,1,1,0,1,1
150 DATA 0,0,1,1,1,1,1,1,0,0,1
160 DATA 0,0,0,0,1,1,1,1,0,0,1
170 DATA 0,0,0,0,0,1,1,1,0,0,1
180 FOR I=1 TO 4 : FOR J=1 TO 11 : R
EAD Z(I,J):: NEXT J : NEXT I
190 CALL SETCHAR
200 LEFT=260
210 BANK=10000
220 PLAY=1000
230 CALL CLEAR
240 DISPLAY AT(1,8)SIZE(13):"CHEMIN DE
FER"
250 IF LEFT<255 THEN 300
260 DISPLAY AT(12,5)SIZE(19):"SETTING
UP NEW SHOE"
270 CALL SETDECK(LEFT,DECK(),5,1,13)
280 LEFT=0
290 DISPLAY AT(12,5)SIZE(19):"
300 DISPLAY AT(5,1)SIZE(6):"BETTER"
310 DISPLAY AT(16,1)SIZE(6):"BANKER"
320 DISPLAY AT(7,1)SIZE(6):"$"
330 DISPLAY AT(7,2)PLAY
340 DISPLAY AT(18,1)SIZE(6):"$"
350 DISPLAY AT(18,2):BANK
360 GOTO 410
370 CALL PUTCARD(0,4,12)
380 CALL PUTCARD(0,15,12)
390 CALL PUTCARD(0,4,18)
400 CALL PUTCARD(0,15,18)
410 DISPLAY AT(12,11)SIZE(7):"STAKE $"
420 ACCEPT AT(12,18)SIZE(6)VALIDATE(DI
GIT):STAKE
430 IF STAKE>PLAY THEN 420
440 NAT=0
450 FOR K=1 TO 4
460 LEFT=LEFT+1
470 Q(K)=DECK(LEFT)
480 NEXT K
490 CALL PUTCARD(Q(1),4,12)
500 CALL PUTCARD(Q(2),4,18)
510 CALL CARD(Q(1),SUM1,SUIT)
520 IF SUM1>9 THEN SUM1=0
530 CALL CARD(Q(2),NO,SUIT)
540 IF NO>9 THEN NO=0
550 SUM1=SUM1+NO
560 IF SUM1>9 THEN SUM1=SUM1-10
570 IF SUM1>7 THEN NAT=NAT+1
580 CALL CARD(Q(3),SUM2,SUIT)
590 IF SUM2>9 THEN SUM2=0
600 CALL CARD(Q(4),NO,SUIT)
610 IF NO>9 THEN NO=0
620 SUM2=SUM2+NO
630 IF SUM2>9 THEN SUM2=SUM2-10
640 IF SUM2>7 THEN NAT=NAT+2
650 IF NAT=0 THEN 730
660 CALL PUTCARD(Q(3),15,12)
670 CALL PUTCARD(Q(4),15,18)
680 IF NAT=2 THEN 700
690 DISPLAY AT(7,22)SIZE(7):"NATURAL"
700 IF NAT=1 THEN 720
710 DISPLAY AT(18,22)SIZE(7):"NATURAL"
720 GOTO 1060
730 DISPLAY AT(7,23):SUM1
740 IF SUM1>4 THEN DISPLAY AT(5,22)SIZ
E(5):"STAND"
750 IF SUM1<6 THEN DISPLAY AT(9,23)SIZ
E(4):"DRAW"
760 IF SUM1<5 THEN 830
770 IF SUM1>5 THEN 900
780 CALL KEY(0,N,S)
790 IF N=68 THEN 830
800 IF N<83 THEN 780
810 DISPLAY AT(9,24)SIZE(4)
820 GOTO 900
830 LEFT=LEFT+1
840 CALL PUTCARD(DECK(LEFT),4,24)
850 CALL CARD(DECK(LEFT),NOS,SUIT)
860 IF NOS>9 THEN NOS=00
870 SUM1=SUM1+NOS
880 IF SUM1>9 THEN SUM1=SUM1-10
890 GOTO 910
900 NOS=10
910 CALL PUTCARD(Q(3),15,12)
920 CALL PUTCARD(Q(4),15,18)
```

```
930 DISPLAY AT(18,23):SUM2
940 IF SUM2>6 THEN 970
950 IF SUM2<3 THEN 990
960 IF Z(SUM2-2,NOS+1)=1 THEN 990
970 DISPLAY AT(16,22)SIZE(5):"STAND"
980 GOTO 1060
990 DISPLAY AT(20,23)SIZE(4):"DRAW"
1000 LEFT=LEFT+1
1010 CALL CARD(DECK(LEFT),NO,SUIT)
1020 IF NO>9 THEN NO=0
1030 SUM2=SUM2+NO
1040 IF SUM2>9 THEN SUM2=SUM2-10
1050 CALL PUTCARD(DECK(LEFT),15,24)
1060 IF SUM2>SUM1 THEN 1100
1070 IF SUM2<SUM1 THEN 1150
1080 DISPLAY AT(24,10)SIZE(9):"TIED GA
ME"
1090 GOTO 1260
1100 DISPLAY AT(24,10)SIZE(11):"BANKER
WINS"
1110 BANK=BANK+STAKE
1120 PLAY=PLAY+STAKE
1130 IF PLAY<=0 THEN 1220
1140 GOTO 1260
1150 DISPLAY AT(24,10)SIZE(11):"BETTER
WINS"
1160 BANK=BANK-STAKE
1170 IF BANK<=0 THEN 1200
1180 PLAY=PLAY+STAKE
1190 GOTO 1260
1200 DISPLAY AT(24,10)SIZE(12):"BANKER
BROKE"
1210 GOTO 1230
1220 DISPLAY AT(24,10)SIZE(12):"BETTER
BROKE"
1230 CALL KEY(0,N,S)
1240 IF S=0 THEN 1230
1250 GOTO 200
1260 CALL KEY(0,N,S)
1270 IF S=0 THEN 1260
1280 GOTO 230
1290 SUB SETCHAR
1300 CALL COLOR(8,2,16)
1310 CALL COLOR(9,2,16)
1320 CALL COLOR(10,7,16)
1330 CALL COLOR(11,7,16)
1340 CALL COLOR(12,6,16)
1350 CALL COLOR(13,6,16)
1360 CALL CHARPAT(65,C#)
1370 CALL CHAR(89,C#)
1380 FOR I=1 TO 8
1390 CALL CHARPAT(49+I,C#)
1400 CALL CHAR(89+I,C#)
1410 NEXT I
1420 CALL CHAR(98,"005E525252525E00")
1430 CALL CHARPAT(74,C#)
1440 CALL CHAR(99,C#)
1450 CALL CHARPAT(81,C#)
1460 CALL CHAR(100,C#)
1470 CALL CHARPAT(75,C#)
1480 CALL CHAR(101,C#)
1490 CALL CHAR(102,"183C3C1866FFFF66")
1500 CALL CHAR(103,"10387C7CFEFEFE54")
1510 CALL CHAR(104,"6CFEFEFE7C7C3810")
1520 CALL CHAR(105,"10387CFEFE7C3810")
1530 FOR I=1 TO 13
1540 CALL CHARPAT(88+I,C#)
1550 CALL CHAR(105+I,C#)
1560 NEXT I
1570 CALL CHAR(119,"0")
1580 CALL CHAR(120,"AA55AA55AA55AA55")
1590 CALL CHAR(121,"00000000AA55AA55")
1600 CALL CHAR(122,"AA55AA55")
1610 CALL CHAR(123,"A850A850A850A850")
1620 CALL CHAR(124,"0A150A150A150A15")
1630 CALL CHAR(125,"00000000A150A15")
1640 CALL CHAR(126,"00000000A050A050")
1650 CALL CHAR(127,"0A150A05")
1660 CALL CHAR(128,"A850A850")
1670 SUBEND
1680 SUB PUTCARD(HAND,ROW,COL)
1690 DIM C(7,5)
1700 IF HAND>1 THEN 1720
1710 FOR I=1 TO 7 : FOR J=1 TO 5 : C
(I,J)=32 : NEXT J : NEXT I : GOTO 2
1720 IF HAND>0 THEN 1870
1730 FOR I=1 TO 7
1740 FOR J=1 TO 5
1750 C(I,J)=120
1760 IF I=1 THEN C(I,J)=121
1770 IF I=7 THEN C(I,J)=122
1780 IF J=1 THEN C(I,J)=124
1790 IF J=5 THEN C(I,J)=123
1800 NEXT J
1810 NEXT I
1820 C(1,1)=125
```

```
1830 C(1,5)=126
1840 C(7,1)=127
1850 C(7,5)=128
1860 GOTO 2190
1870 CALL CARD(HAND,NO,S)
1880 IF S=1 THEN SUIT=3
1890 IF S=2 THEN SUIT=1
1900 IF S=3 THEN SUIT=4
1910 IF S=4 THEN SUIT=2
1920 FOR I=1 TO 7 : FOR J=1 TO 5 : C
(I,J)=119 : NEXT J : NEXT I
1930 N=88+NO
1940 IF SUIT>2 THEN N=105+NO
1950 S=101+SUIT
1960 C(1,1)=N : C(7,5)=N : C(1,5)=S
: C(7,1)=S
1970 IF NO>3 THEN 2050
1980 ON NO GOTO 1990,2030,1990
1990 C(4,3)=S
2000 IF NO=1 THEN 2190
2010 C(2,3)=S : C(6,3)=S
2020 GOTO 2190
2030 C(3,3)=S : C(5,3)=S
2040 GOTO 2190
2050 IF NO>10 THEN 2170
2060 C(3,2)=S : C(5,2)=S : C(3,4)=S
: C(5,4)=S
2070 IF NO=5 THEN C(4,3)=S
2080 IF NO<6 THEN 2190
2090 IF NO=7 THEN C(2,3)=S : C(4,3)=S
: C(6,3)=S : GOTO 2190
2100 C(4,2)=S : C(4,4)=S
2110 IF NO=6 THEN 2190
2120 C(2,3)=S : C(6,3)=S
2130 IF NO=8 THEN 2190
2140 IF NO=9 THEN C(4,3)=S : GOTO 219
0
2150 C(3,3)=S : C(5,3)=S
2160 GOTO 2190
2170 FOR I=3 TO 5 : FOR J=2 TO 4 : C
(I,J)=S : NEXT J : NEXT I
2180 C(4,3)=N
2190 FOR I=1 TO 7 : FOR J=1 TO 5 : C
ALL HCHAR(ROW+I-1,COL+J-1,C(I,J)):: NE
XT J
: NEXT I
2200 SUBEND
2210 SUB CARD(HAND,NO,SUIT)
2220 SUIT=INT((HAND-1)/13)
2230 NO=HAND-SUIT*13
2240 SUIT=SUIT+1
2250 SUBEND
2260 SUB SETDECK(LEFT,DECK(),PACKS,BEG
IN,FIN)
2270 LEFT=0
2280 FOR P=1 TO PACKS
2290 COUNT=1
2300 FOR S=1 TO 4
2310 FOR R=1 TO 13
2320 IF R<BEGIN THEN 2360
2330 IF R>FIN THEN 2360
2340 LEFT=LEFT+1
2350 DECK(LEFT)=COUNT
2360 COUNT=COUNT+1
2370 NEXT R
2380 NEXT S
2390 NEXT P
2400 CALL SHUFFLE(LEFT,DECK())
2410 SUBEND
2420 SUB SHUFFLE(LEFT,DECK())
2430 FOR I=1 TO LEFT
2440 N=INT(RND*(LEFT-I+1))+I
2450 D=DECK(I):: DECK(I)=DECK(N):: DEC
K(N)=D
2460 NEXT I
2470 SUBEND
2480 SUB DEAL(LEFT,DECK(),N,CARDS())
2490 I=0
2500 FOR I=1 TO N : CARDS(I)=DECK(I) :
NEXT I
2510 LEFT=LEFT-N
2520 FOR I=1 TO LEFT : DECK(I)=DECK(I
+N):: DECK(I+N)=0 : NEXT I
2530 SUBEND
2540 SUB REPLACE(LEFT,DECK(),C,A(I))
: NEXT I
2550 FOR I=1 TO C : DECK(LEFT+I)=A(I)
: NEXT I
2560 LEFT=LEFT+I
2570 SUBEND
2580 SUB ORDER(N,A())
2590 FOR I=1 TO N-1
2600 FOR J=I+1 TO N
2610 IF A(J)>A(I) THEN 2630
2620 AS=A(J):: A(J)=A(I):: A(I)=AS
2630 NEXT J
2640 NEXT I
2650 SUBEND
```

ΨΗΦΙΑΚΟ ΡΟΛΟΪ

Ένα (ακόμα) ψηφιακό ρολόι...

Το πρόγραμμα αυτό (ίσως προκαλέσει έκπληξη στους ιδιοκτήτες του ORIC, γιατί θα αποδείξει ότι τελικά ο ORIC μπορεί να κάνει πράγματα που μόνο πολύ ακριβότεροι υπολογιστές είναι σε θέση να κάνουν.

Απλά, εάν το πληκτρολογήσετε, θα έχετε ένα ψηφιακό ρολόι στην οθόνη σας, που θα μετράει ώρες, λεπτά, δευτερόλεπτα, δέκατα και εκατοστά! Παράλληλα, θα μπορείτε να δουλέψετε κανονικά, γράφοντας ή τρέχοντας άλλα προγράμματα.

Με άλλα λόγια, το ρολόι αυτό δεν θα επηρεάσει την φυσιολογική λειτουργία του ORIC σας!

Στις γραμμές που ακολουθούν, θα σας εξηγήσουμε πώς γίνεται αυτό το «θαύμα». Τελικά, δεν είναι τόσο δύσκολο όσο ακούγεται. Ο ORIC, κατά τακτά χρονικά διαστήματα, διακόπτει την τρέχουσα λειτουργία του (π.χ. εκτέλεση προγράμματος) και ελέγχει εάν κάτι «ιδιαίτερο» έχει συμβεί. Π.χ. το πάτημα κάποιου κουμπιού.

Η χρονική διάρκεια ανάμεσα σε δύο διακοπές καθορίζεται από το περιεχόμενο της μνήμης 775. Εκεί συνήθως υπάρχει το 39. Δοκιμάστε να κάνετε POKE 775,12, και πατήστε κάποιο κουμπί. Μάλλον θα εκπλαγείτε.

Η ρουτίνα που κάνει το service στη διακοπή της λειτουργίας βρίσκεται από τη θέση 552 έως την 560 (228 έως 230). Η τελευταία εντολή είναι υποχρεωτικά RTI (40), που σημαίνει τέλος διακοπής. Δεν είμαι σίγουρος, αλλά και στον ATMOS η ρουτίνα αυτή πρέπει να βρίσκεται στις ίδιες θέσεις μνήμης. Ελέξτε το. Στο τέλος του βιβλίου του ATMOS υπάρχουν οι σχετικές διευθύνσεις.

Στο σημείο αυτό παρεμβαίνουμε και αντικαθιστούμε το RTI με JMP (= GOTO) στη ρουτίνα που ενημερώνει (τακτοποιεί) το ρολόι. Το RTI, όπως μπορείτε να δείτε, είναι η τελευταία εντολή στα DATA που δίνουμε.

ΒΑΣΙΛΗΣ ΚΟΥΡΕΝΤΑΣ
Κηφισίας 52
τηλ. 77.96.975

```

10 :REM *****
20 :REM *
30 :REM * INTERRUPT DRIVEN CLOCK.
40 :REM *
50 :REM * B.Kourentas 10-1984
60 :REM *
70 :REM *****
80 :
90 :
100 DATA #08 'CLOCK PHP
105 DATA #48 ' PHA
110 DATA #8A ' TXA
115 DATA #48 ' PHA
    
```

```

120 DATA #98 ' TYA
125 DATA #48 ' PHA
130 DATA #18 ' CLC
135 DATA #F8 ' SED
140 DATA #A0,#3A ' LDY '
145 DATA #A2,#00 ' LDX $#00
150 DATA #A5,#7F ' LDA CENT
155 DATA #69,#01 ' ADC 1
160 DATA #85,#7E ' STA CENT
165 DATA #C9,#99 ' CMP $#99
170 DATA #D0,#27 ' BNE PRINT
175 :
180 DATA #18 ' CLC
185 DATA #A5,#7E ' LDA SECS
190 DATA #69,#01 ' ADC 1
195 DATA #85,#7E ' STA SECS
200 DATA #C9,#60 ' CMP $#60
205 DATA #D0,#1C ' BNE PRINT
210 DATA #86,#7E ' STX SECS
215 :
220 DATA #18 ' CLC
225 DATA #A5,#7D ' LDA MINS
230 DATA #69,#01 ' ADC 1
235 DATA #85,#7D ' STA MINS
240 DATA #C9,#60 ' CMP $#60
245 DATA #D0,#0F ' BNE PRINT
250 DATA #86,#7D ' STX MINS
255 :
260 DATA #18 ' CLC
265 DATA #A5,#7C ' LDA HOUR
270 DATA #69,#01 ' ADC 1
275 DATA #85,#7C ' STA HOUR
    
```

```

280 DATA #C9,#24 ' CMP $#24
285 DATA #D0,#02 ' BNE PRINT
290 DATA #86,#7C ' STX HOUR
295 :
300 DATA #A5,#7C ' PRINT LDA HOUR
305 DATA #29,#0F ' AND 1111
310 DATA #69,#30 ' ADD '0'
315 DATA #8D,#91,#BB ' STA SC+1
320 DATA #A5,#7C ' LDA HOUR
325 DATA #29,#F0 ' AND $#F0
330 DATA #4A ' LSR A
335 DATA #4A ' LSR A
340 DATA #4A ' LSR A
345 DATA #4A ' LSR A
350 DATA #69,#30 ' ADD '0'
355 DATA #8D,#90,#BB ' STA SC
360 DATA #8C,#92,#BB ' STY SC+2
365 :
370 DATA #A5,#7D ' PRMIN LDA MIN
375 DATA #29,#0F ' AND 1111
380 DATA #69,#30 ' ADD '0'
385 DATA #8D,#94,#BB ' STA SC+4
390 DATA #A5,#7D ' LDA MINS
395 DATA #29,#F0 ' AND $#F0
400 DATA #4A ' LSR A
405 DATA #4A ' LSR A
410 DATA #4A ' LSR A
415 DATA #4A ' LSR A
420 DATA #69,#30 ' ADD '0'
425 DATA #8D,#93,#BB ' STA SC+3
430 DATA #8C,#95,#BB ' STY SC+5
435 :
440 DATA #A5,#7E ' PRSECS LDA SECS
445 DATA #29,#0F ' AND 1111
450 DATA #69,#30 ' ADD '0'
455 DATA #8D,#97,#BB ' STA SC+7
460 DATA #A5,#7E ' LDA SECS
465 DATA #29,#F0 ' AND $#F0
470 DATA #4A ' LSR A
475 DATA #4A ' LSR A
480 DATA #4A ' LSR A
485 DATA #4A ' LSR A
490 DATA #69,#30 ' ADD '0'
495 DATA #8D,#96,#BB ' STA SC+6
500 DATA #8C,#98,#BB ' STY SC+8
505 :
510 DATA #A5,#7F ' PRCENT LDA CENT
515 DATA #29,#0F ' AND 1111
520 DATA #69,#30 ' ADD '0'
525 DATA #8D,#9A,#BB ' STA SC+10
530 DATA #A5,#7F ' LDA CENT
535 DATA #29,#F0 ' AND $#F0
540 DATA #4A ' LSR A
545 DATA #4A ' LSR A
550 DATA #4A ' LSR A
555 DATA #4A ' LSR A
560 DATA #69,#30 ' ADD '0'
565 DATA #8D,#99,#BB ' STA SC+9
570 DATA #D8 ' END CLD
575 DATA #68 ' PLA
580 DATA #A8 ' TAY
585 DATA #68 ' PLA
590 DATA #AA ' TAX
595 DATA #68 ' PLA
600 DATA #28 ' PLP
605 DATA #40 ' RTI
610 DATA #FF ' ---
615 HIMEM #5000 : J= #5000
620 REPEAT:READ A$:A=VAL(A$):POKEJ+I,A:
    =I+1:L=L+A:UNTIL A=#FF
622 IF L < 19285 THEN EXPLODE:CLS:PRINT
    "ERROR PLEASE CHECK DATA":END
625 DOKE 561,J:POKE 560,76
630 HOUR=#20:MN=#15:SEC=#45:CEN=#10
635 POKE#7C,HOUR:POKE#7D,MN:POKE#7E,SEC
    POKE#7F,CEN
640 END
    
```

GRAPHICS

Το πρόγραμμα αυτό απευθύνεται σε όσους χρησιμοποιούν τον αρκετά γνωστό PRINTER του ORIC. Αυτό έχει τη δυνατότητα να σχεδιάζει πάνω στο χαρτί, οπότε μπορούμε να ζωγραφίσουμε με αυτόν ό,τι φυσιολογικά θα φτιάχναμε στην οθόνη.

Παρουσιάζουμε λοιπόν ένα πρόγραμμα που επιδεικνύει τις δυνατότητές του και επιτρέπει τη μελέτη μιας συνάρτησης που του καθορίζουμε.

Το μόνο που χρειάζεται, είναι να αλλάζει κάθε φορά η συνάρτηση στη γραμμή 90. Επίσης, εάν θέλετε, στην ίδια γραμμή, βάλτε στο String A \$ ένα μήνυμα που εμφανίζεται στην κορυφή του σχεδίου σας.

Κατά την εκτέλεση, το πρόγραμμα σας ζητάει να καθορίσετε τα όρια όπου γίνεται η μελέτη. Τα XMIN και XMAX είναι τα άκρα του διαστήματος στον άξονα των x (δηλαδή το μήκος) και τα YMIN, YMAX τα άκρα στον άξονα των y (δηλαδή το πλάτος). Επειδή το σχέδιο γίνεται πάνω στο χαρτί σε προκαθορισμένες διαστάσεις (480 x 480 σημεία), όσο αυξάνετε τις αποστάσεις ανάμεσα στα άκρα των διαστημάτων, τόσο χάνετε τις «λεπτομέρειες» στον σχεδιασμό.

Στη συνέχεια, πρέπει να θέσετε τους άξονες των συντεταγμένων. Για τον λόγο αυτό, σας ζητούνται 4 νούμερα για κάθε άξονα. Τα δύο πρώτα σημαίνουν τα σημεία όπου θα αρχίσει και θα τελειώσει ο άξονας, το τρίτο το σημείο τομής του με τον άλλο άξονα και τέταρτο το τέταρτο το ανά πόσα σημεία θα γίνεται διαβάθμιση (scaling) του άξονα.

Για παράδειγμα, εάν δώσετε:

- 10, 10, 0, 4, θα σας σχεδιασθεί ένας άξονας που αρχίζει στο - 10, τελειώνει στο 10, τέμνει τον κάθετο σ' αυτόν άξονα στο 0 και έχει «δόντια» ανά 4 μονάδες.

Βάζοντας τις δύο πρώτες παραμέτρους (ίσες με 0 (μηδέν) έχει σαν συνέπεια να μην φτιαχτεί ο αντίστοιχος άξονας. Βάζοντας την τέταρτη παράμετρο (ση με 0, δεν θα έχετε στο σχέδιο διαβαθμίσεις πάνω στους άξονες. Μετά από όλα αυτά, υπολογίζονται οι λογικές θέσεις των αξόνων και σχεδιάζονται στο χαρτί.

Στη συνέχεια, το πρόγραμμα σας ζητάει να δώσετε τα σημεία «ασυνέχειας» της καμπύλης σας. Για όσους δεν τα πάνε και πολύ καλά με τα μαθηματικά, τους υπενθυμίζουμε ότι σημεία ασυνέχειας είναι τα σημεία όπου η συνάρτηση δεν ορίζεται (δηλαδή είτε έχει κάποιον αριθμητή που απειρίζεται ή κάποιον παρονομαστή που μηδενίζεται). Βάλτε λοιπόν στο σημείο αυτό όποια σημεία κρίνετε ότι η συνάρτηση δεν μπορεί να πάρει τιμή. Στο παράδειγμα μας, σημείο ασυνέχειας είναι το 0 (γιατί!).

Όταν δώσετε όλα τα σημεία που έχετε υπολογίσει, δώστε το - 999.

Από το σημείο αυτό, ο COMPUTER υπολογίζει τις διαδοχικές τιμές της συνάρτησης και τις σχεδιάζει στο χαρτί.

Μόλις τελειώσει ο σχεδιασμός, το πρόγραμμα ρωτάει εάν θέλετε και νέα γραφική παράσταση με διαφορετικά όρια. Απαντώντας ΝΑΙ, αρχίζετε πάλι από την αρχή.

Είναι ένα απλό πρόγραμμα, που το κάνει πολύπλοκο η ιδιομορφία του ORIC. Μελετήστε το και ίσως ανακαλύψετε μερικές καλές τεχνικές.

Οι δύο εντολές CALL EGCA και CALL E804 είναι μόνο για να θεραπεύσουν ένα πρόβλημα του ORIC-1, και κάθε άλλος μπορεί να τις παραλείψει.

ΒΑΣΙΛΗΣ ΚΟΥΡΕΝΤΑΣ
Κηφισίας 52
τηλ. 77.96.975

MCP-40 TWO DIMENSION 'GRAPHS $Y=F(X)=\sin(X)/X$

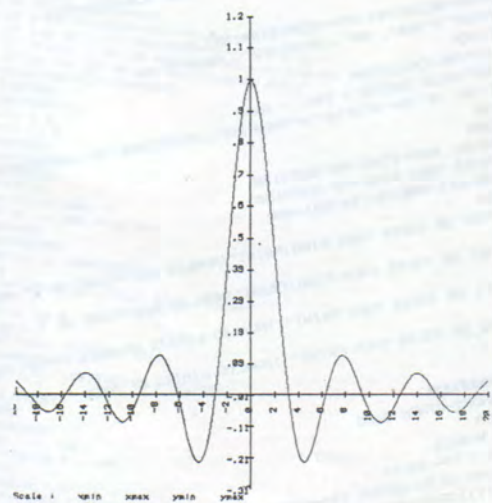

```

0 REM *****
1 REM *
2 REM * MCP/40 TANDY MCP-40 *
3 REM *
4 REM * 2-D FUCTION PLOT. *
5 REM *
6 REM * Basil Kourentas 10-10-84 *
7 REM *
8 REM *****
9 REM
10
90 DEFNFX(X)=SIN(X)/X:Y0="Y=F(X)=SIN(X)/X"
95 DIMNC(200)
100 LPRINT CHR$(17):LPRINTCHR$(18)
120 LPRINT "S2":LPRINT"C0":LPRINT"00"
130 LPRINT"MO,-30":LPRINT"MPCP-40 TWO DIMENSION GRAPHS"
135 GOSUB600:LPRINT"MO,-000":LPRINT"I":LPRINT"S0"
140 CLS:LPRINT " ENTER SCALE OF GRAPH "
150 INPUT "XMIN,XMAX,YMIN,YMAX" ->"S1,S2,S3,S4
160 GOSUB 2000 "CHECK FOR VALIDITY
170 INPUT "XAXIS: Xax-min,Xax-max,seo-point,step":X1,X2,X3,X4
180 INPUT "YAXIS: Yax-min,Yax-max,seo-point,step":Y1,Y2,Y3,Y4
190 GOSUB 2850:GOSUB2100
200 PRINT"DNSTE TA SHMEIA ASYEXEIAS"
210 PRINT"TELEIHWTE DINONTAS -999"
220 REPEAT:INPUT NC(I):I=I+1:UNTIL I=200 OR NC(I-1)=-999
230 CLS:PLOT 15,20,"### PLEASE WAIT ###"
235 J1=S1/XS:J2=FNF(S1)/YS:J10=STR$(J1):J20=STR$(J2)
240 IF J1>0THENJ10=STR$(J1),2)
242 IF J2>0THENJ20=STR$(J2),2)
245 LPRINT"X":J10,"":J20
248 CALL#EBCA:LPRINT"C3"
250 FOR OO = S1 TO S2 STEP XS
260 FOR PP = 0 TO I : IF OO = NC(PP) THEN NEXT OO :GOTO 290 ELSE NE
XT PP
270 GOSUB 500
280 NEXT OO:J20=STR$(S3/YS)
290 LPRINT"X":J10,"":J20:LPRINT"C3":LPRINT"A"
300 LPRINT"Scale :","Xmin","Xmax","Ymin","Ymax"
310 LPRINT" ",S1,S2,S3,S4
330 GOSUB700
400 IF U0="Y"ORU0="y" THEN 150

```

ATMOS

```

418 CALL #E804:END
499 REM ***** PLOT ROUTINE *****
500 A1=00/XS:A2=FNF(00)/YS
502 IF A1<S1/XS OR A2<S3/YS THEN RETURN
504 IF A1>S2/XS OR A2>S4/YS THEN RETURN
510 IF A1>0 THEN A1=MID$(STR$(A1),2) ELSE A1=STR$(A1)
520 IF A2>0 THEN A2=MID$(STR$(A2),2) ELSE A2=STR$(A2)
530 LPRINT"D" A1;" A2#
540 RETURN
000 XX=30/4*LEN(A#):XX=MID$(STR$(XX),2)
010 LPRINT"X" XX;" -00":LPRINT"C2".LPRINT"P" A#
020 RETURN
700 CLS:PING:CALL#E804
710 PRINT"ALLO SXEDIO ? (Na1 / Dx1)
720 GET T#: IF T#="N" OR T#="A" THEN POP:LPRINTCHR$(18):LPRINT"0",-000
":GOTO150
730 RETURN
2000 IF S2<S1 THEN PING:POP:GOTO150
2010 IF S4<S3 THEN PING:POP:GOTO150
2020 XS=(S2-S1)/400:YS=(S4-S3)/400
2030 RETURN
2050 IF X3<S3 OR X3>S4 THEN PING:PRINT"INVALID SEC-POINT OF X":POP:
GOTO170
2060 IF Y3<S1 OR Y3>S2 THEN PING:PRINT"INVALID SEC-POINT OF Y":POP:
GOTO170
2070 IF X1<S1 OR X2>S2 THEN PRINT" INVALID LIMITS OF AXES ":POP:GO
TO170
2080 IF Y1<S3 OR Y2>S4 THEN PRINT" INVALID LIMITS OF AXES ":POP:GO
TO170
2090 RETURN
2099 REM *****
2100 IF X1=0 AND X2=0 THEN 2400
2110 CALL #E80A
2120 REM DRAW X-AXIS
2120 IX=-S1/XS: IY=-S3/YS
2130 IX=STR$(IX): IF IY=0 THEN IX=MID$(IX,2)
2140 IY=STR$(IY): IF IY=0 THEN IY=MID$(IY,2)

```

```

2150 LPRINT"X" IX;" Y" IY:LPRINT" I"
2160 C1=X1/XS:C2=X2/XS:C1=STR$(C1):C2=STR$(C2)
2190 D1=Y1/YS:D2=Y2/YS:D1=STR$(D1):D2=STR$(D2)
2200 IF C1>0 THEN C1=MID$(C1,2)
2210 IF C2>0 THEN C2=MID$(C2,2)
2220 IF D1>0 THEN D1=MID$(D1,2)
2230 IF D2>0 THEN D2=MID$(D2,2)
2240 C3=X3/YS:D3=Y3/XS:C3=STR$(C3):D3=STR$(D3)
2244 IF Y4=0 THEN C4=(X2-X1)/Y4
2250 IF C3>0 THEN C3=MID$(C3,2)
2270 IF D3>0 THEN D3=MID$(D3,2)
2280 LPRINT"X" C1;" Y" C2;" X" C3;" Y" D3
2290 IF X4=0 THEN LPRINT"D" C2;" C3":GOTO2400
2300 LPRINT"X" X4;" Y" D4
2310 LPRINT"X" X4;" Y" C4
2320 FOR K=C1 TO C2 STEP (C2-C1)/C4
2325 KO=STR$(KO-2*(KO<0)-2*(KO=0)):TFKD(0 THEN KO=" " -KO#
2330 Q=INT(100*(X1+LX4)/100)
2335 Q=STR$(Q):Q1=MID$(STR$(LEN(Q)*9),2)
2340 M=VAL(C3)-VAL(Q1):M=STR$(M):TFM(0 THEN M=" " -M#
2350 LPRINT"X" M;" Y" D4
2360 LPRINT"X" M;" Y" D4
2370 NEXT KO
2380 REM DRAW Y-AXIS
2400 IF Y1=0 AND Y2=0 THEN 2500
2410 LPRINT"X" D3;" Y" D1
2420 IF Y4=0 THEN LPRINT"D" D3;" D2":GOTO2500
2430 Y4=STR$(Y4/YS):Y4=MID$(Y4,2)
2440 LPRINT"X" Y4;" Y" D4
2450 LPRINT"X" Y4;" Y" D4
2460 FOR K=D1 TO D2 STEP (D2-D1)/D4
2462 Q=INT(100*(Y1+LY4)/100)
2464 Q=STR$(Q):Q1=MID$(STR$(LEN(Q)*8),2)
2470 M=VAL(D3)-VAL(Q1):M=STR$(M):TFM(0 THEN M=" " -M#
2480 LPRINT"X" M;" Y" D4
2490 LPRINT"X" M;" Y" D4
2500 CALL#E804:RETURN

```

BBC

SQUISH

Το SQUISH με μια πρώτη ματιά φαίνεται ένα απλό παιχνίδι. Αν όμως παίξετε, θα διαπιστώσετε ότι οι πόντοι μαζεύονται αρκετά δύσκολα. Ίσως γιατί το SQUISH είναι αρκετά γρήγορο, ενώ τα αντανακλαστικά σας... χμ.

Όταν φορτωθεί το πρόγραμμα, εμφανίζεται στην οθόνη ένα γήπεδο τένις ή καλύτερα Squash. Εσείς έχετε στη διάθεσή σας μία ρακέτα και πέντε μπάλες. Ο στόχος σας είναι να κρατήσετε τη μπάλα μέσα στο παιχνίδι, όσο περισσότερο μπορείτε. Κάθε φορά που χάνετε μια μπάλα, ο χρόνος σας καταγράφεται και όταν τελειώσει το παιχνίδι - δηλαδή χάσετε και τις πέντε μπάλες - εμφανίζονται στην οθόνη οι χρόνοι που πετύχατε. Η μπάλα εμφανίζεται σε τυχαία θέση και αρχίζει να κινείται. Όταν κτυπήσει στα άκρα του γηπέδου, αλλάζει διεύθυνση και εσείς προσπαθείτε να την αποκρούσετε και να την κρατήσετε μέσα στο γήπεδο, όσο περισσότερο χρόνο μπορείτε.

Για περισσότερη δυσκολία, υπάρχουν μέσα στο γήπεδο μια σειρά από πλέγματα, τα οποία επίσης αλλάζουν την κατεύθυνση της μπάλας, όταν αυτή κτυπήσει πάνω τους. Η κίνηση της ρακέτας γίνεται με τα πλήκτρα του Cursor επάνω και κάτω. Τα πλήκτρα έχουν επανάληψη και δίνουν έτσι ένα γρήγορο ρυθμό στο παιχνίδι.

Θα σας δώσουμε τώρα τις ρουτίνες του προγράμματος, καθώς και τη λειτουργία της κάθε μιας συνοπτικά.

Proctext:	Εμφανίζει στην οθόνη τις οδηγίες για το παιχνίδι.
Procinit:	Ορίζει τους graphics chars, χρώματα και επανάληψη των πλήκτρων.
Procfin:	Τέλος παιχνιδιού. Ακυρώνει την επανάληψη των πλήκτρων και των cursor keys.
Procmes:	Τυπώνει τους χρόνους που κάνατε σε κάθε παιχνίδι.
Procsqr:	Σχεδιάζει το γήπεδο και τα πλέγματα.
Procball:	Ελέγχεται η κίνηση της μπάλας. Αν κτυπήσει στις άκρες, ανακλάται και ενημερώνεται ο χρόνος που πέρασε.
Bat:	Ελέγχεται η κίνηση της ρακέτας και η απόκρουση της μπάλας.

Αυτά και καλή διασκέδαση.

ΠΑΥΛΟΣ ΚΑΤΗΣΣ
 Ζαχαρία Παπαντωνίου 35
 111 45 ΚΑΤΩ ΠΑΤΗΣΙΑ
 Τηλ. 8320.871

```

>LIST
10 REM *****
20 REM *
30 REM *          S O U I S H
40 REM *
50 REM *****
60
70
80
90 MODE4
100 PROCTEXT
110 PROCINIT
120 BALL=5
130 REPEAT
140 PROCPLAY
150 FOR I=1 TO 1000:NEXT
160 BALL=BALL-1
170 UNTIL BALL=0
180 PROCFIN
190 PROCMS
200 INPUT"Another game ",A$
210 A$=LEFT$(A$,1)
220 IF A$="Y" CLEAR:GOTO110
230 IF A$<>"N" PRINT"En !":GOTO200
240 MODE7
250 END
260 DEFPROCTEXT
270 CLS
280 PRINT:PRINTTAB(10);"S O U I S H"
290 PRINT:PRINT:PRINT
300 PRINT" The object of the game is to keep the "
310 PRINT"ball in play as long as possible."
320 PRINT
330 PRINT" You will have five balls and the time"
340 PRINT"for each ball is recorded separately."
350 PRINT
360 PRINT" Use the 'up' and 'down' arrow keys."
370 PRINT"to move the bat."
380 PRINTTAB(0,25);"Press any key to start"
390 A$=GET$
400 ENDPROC
410 DEFPROCINIT
420 VDU23,224,-1,-1,-1,-1,-1,-1,-1,-1
430 VDU23,225,0,60,126,126,126,126,60,0
440 REM
450 *FX 11 1
460 *FX 12 1
470 *FX 4 1
480 DIM T(5)
490 ENDPROC
500 DEFPROCPLAY
510 PROCSCR
520 PRINTTAB(5,1);"BALL No. ";16-BALL;
530 X=0:Y=RND(10)+10
540 XB=6:YB=10:A=1:HV=1:VV=1
550 E=0
560 PRINTTAB(XB,YB-1);CHR#224
570 PRINTTAB(XB,YB);CHR#224
580 PRINTTAB(XB,YB+1);CHR#224
590 TIME=0
600 PROCBAT

```

```

610 PROCBALL
620 IF E=1 T(6-BALL)=TIME:SOUND2,-15,100,9:PRINTTAB(20,1);T(6-BALL);ENMPROC
630 PROCCLR
640 GOTO600
650 ENDPROC
660 DEFPROCSCR
670 CLS
680 PRINTTAB(0,5);STRING$(40,CHR#224);
690 PRINTTAB(0,30);STRING$(40,CHR#224);
700 FOR I=5 TO 30
710 PRINTTAB(39,I);CHR#224;
720 IF I MOD4=0 PRINTTAB(28,I);CHR#224;
730 NEXT
740 ENDPROC
750 DEFPROCBAT
760 YB=A*YB
770 IF YB<7 YB=YB+1
780 IF YB>28 YB=YB-1
790 IF A=1 PRINTTAB(XB,YB+1);CHR#224;TAB(XB,YB-2);" ";
800 IF A=-1 PRINTTAB(XB,YB-1);CHR#224;TAB(XB,YB+2);" ";
810 ENDPROC
820 DEFPROCBALL
830 DX=X:DY=Y
840 X=X+HV:Y=Y+VV
850 IF X<1 E=1:ENDPROC
860 IF X>39 PROCBEEP:HV=-HV:X=X+HV
870 IF Y<6 OR Y>29 PROCBEEP:VV=-VV:Y=Y+VV
880 IF XB<DX OR YB<>DY PROCBEEP:HV=-HV:X=X+HV
900 PRINTTAB(X,Y);CHR#225;
910 ENDPROC
920 DEFPROCFIN
930 *FX 4 0
940 *FX 12 0
950 ENDPROC
960 DEFPROCDIR
970 A=INKEY0
980 *FX 15 0
990 A=(2*(A-60A)-1)
1000 IF A<>-1 AND A<>A=0
1010 ENDPROC
1020 DEFPROCRES
1030 FOR I=1 TO 1000:NEXT
1040 CLS
1050 PRINTTAB(5,10);"Your times were:"
1060 PRINT
1070 FOR I=1 TO 5
1080 PRINT
1090 PRINT"BALL ";I;TAB(10);
1100 0%:00000400
1110 PRINT:T(1)/100;TAB(19);"SECONDS"
1120 NEXT
1130 PRINT:PRINT
1140 ENDPROC
1150 DEFPROCBEEP
1160 SOUND1,-15,150,1
1170 PRINTTAB(20,1);TIME;
1180 ENDPROC
1190 DEF FNS(X,Y,N)
1200 =HIMEM+(Y*40+X)*8+N

```

HUNCHY

Ένα πολύ όμορφο παιχνίδι για τους φίλους μας των Arcade games.

Είσατε ο ιππότης HUNCHY και προσπαθείτε να απελευθερώσετε την αγαπημένη σας ESMERALDA, η οποία είναι φυλακισμένη στο κάστρο. Πρέπει λοιπόν να προσπαθήσετε να μπειτε στο κάστρο για να τη σώσετε. Ο δρόμος είναι δύσκολος. Αντιμετωπίζετε ιπτάμενες μπάλες, βέλη και βράχους που πετάνονται συνέχεια. Σε κάποια θόνη υπάρχει και μια σχεδία, η οποία σας βοηθά μεν να περάσετε από τη λίμνη, αλλά δεν δείχνει εύκολα «πνεύμα συνεργασίας»... Στη συνέχεια, έχετε να περάσετε από τις πολεμίστρες του κάστρου, σημείο όπου οι βράχοι πέφτουν συνέχεια και τα βέλη σίγουρα θα σας πετύχουν. Αν φτάσετε στην αγαπημένη σας, εισπράττετε τη σχετική αμοιβή και ξαναρχίζετε πάλι από την αρχή σε πιο δύσκολο επίπεδο και πιο γρήγορο φυσικά.

Το παιχνίδι αποτελείται από δύο μέρη. Το πρώτο μέρος (listing 1) ορίζει τους γραφικούς χαρακτήρες, κρατά χώρο για τη γλώσσα μηχανής, ορίζει τα envelopes των ήχων, δίνει οδηγίες καθώς και τα πλήκτρα που χρησιμοποιούνται. Το δεύτερο μέρος (listing 2) είναι το κύριο πρόγραμμα. Χρησιμοποιεί MODE 2 θόνη, πολλούς ήχους, graphics και όλα τα χρώματα. Το κύριο loop βρίσκεται στις εντολές 140-240. Από κει, ανάλογα με ποιο πλήκτρο θα πατηθεί, καλείται η αντίστοιχη procedures. Θα κάνουμε τώρα μία σύντομη περιγραφή των procedures.

- Procinit (1740):** Σχεδιάζει το ανθρωπάκι, τις μπάλες, το τόξο, την Esmeralda, τη γλώσσα μηχανής και τους τοίχους του κάστρου.
- Procscreen:** Δίνει αρχικές τιμές στις μεταβλητές που χρησιμοποιούνται, σχεδιάζει την αρχική εικόνα του κάστρου, ορίζει τα χρώματα και ενημερώνει το σκορ που έχετε.
- Procright:** Κινεί τον Hunchy δεξιά ελέγχοντας μή-

- Procleft:** Κινεί τον Hunchy αριστερά και κάνει τον αντίστοιχο έλεγχο.
- Procjump:** Καθώς κινείται ο Hunchy, ελέγχεται μήπως χρειαστεί να αποφύγει τα εμπόδια. Τότε, ανάλογα εάν κινείται δεξιά ή αριστερά, σχεδιάζεται η κίνησή του από τις εντολές data που υπάρχουν.
- Procjumpup:** Συμβαίνει ό,τι και στην procjump, με τη διαφορά ότι η κίνηση εδώ είναι κατακόρυφη, χωρίς να προχωρεί εμπρός ή πίσω.
- Proclife:** Ελέγχει εάν έχουμε ακόμη ζωή. Κάθε φορά που χάνουμε μια, εμφανίζονται αντίστοιχα στην οθόνη οι υπόλοιπες ζωές.
- Proccarrow-Procrock:** Ρίχνουν τα βέλη και τους βράχους επάνω σας και ελέγχουν αν σας χτύπησαν.
- Procbricks:** Χρησιμοποιώντας γλώσσα μηχανής σχεδιάζει τον τοίχο του κάστρου.
- Procgame:** Η κύρια procedure που ελέγχει τις κινήσεις του Hunchy, των βράχων, των μπαλών και των βελών.
- Proccrrieve:** Επιτυχία! Φτάσατε στο τέλος αυτής της φάσης και προχωράτε στην επόμενη, μέχρι να φτάσετε την αγαπημένη σας.

Διάφορες υπορουτίνες χρησιμοποιούνται για τον έλεγχο της κίνησης της μπάλας και των βελών. Το πρόγραμμα είναι πλήρως ελεγχόμενο και έχει περάσει από εξαντλητικά τεστ. Υπάρχει και πίνακας με τα Hi-scores. Ξέρετε, ε! Το παιχνίδι είναι ενδιαφέρον και αρκετά γρήγορο ώστε να σας ανταποδώσει πλήρως την ώρα που χρειάστηκε για να το πληκτρολογήσετε. Καλή διασκέδαση και προπάντων μεγάλα σκορ.

ΠΑΥΛΟΣ ΚΑΤΣΗΣ
 Ζαχαρία Παπαντωνίου 35
 111 45 ΚΑΤΩ ΠΑΤΗΣΙΑ
 Τηλ. 8320.871

listing 1

```

>LIST
10 VDU 23,224,14,26,114,240,240,124,124,62
20 VDU 23,225,14,30,28,14,12,0,24,15
30 VDU 23,226,60,24,24,56,112,224,224,135
40 VDU 23,227,60,0,4,4,12,142,134,135
50 VDU 23,228,0,24,24,24,24,24,24,0
60 VDU 23,229,60,0,0,0,0,0,0,28
70 VDU 23,230,112,86,78,15,15,62,62,124
80 VDU 23,231,112,120,56,112,48,0,24,24,0
90 VDU 23,232,60,24,24,28,14,7,7,225
100 VDU 23,233,60,0,32,32,48,113,97,225
110 VDU 23,234,60,0,0,0,0,0,0,56
120 VDU 23,236,0,0,0,0,0,60,0,0,0
130 VDU 23,237,0,0,0,0,65,194,65,0,0
140 VDU 23,238,0,56,110,250,252,56,0,0
150 VDU 23,240,24,60,90,94,94,82,60,24
160 VDU 23,241,16,16,56,56,124,84,84,108
170 VDU 23,242,254,0,0,0,0,16,16,16
180 VDU 23,243,49,123,255,0,255,123,49,0
190 VDU 23,244,0,0,0,0,255,0,0,0,0
200 VDU 23,245,140,222,255,0,255,222,140,0
210 VDU 23,246,0,0,0,0,255,136,136,255
220 VDU 23,247,6,15,9,15,15,9,9
230 VDU 23,248,0,254,254,254,254,254,254,254
240 VDU 23,249,0,247,247,247,247,247,247,247
250 VDU 23,250,62,6,18,98,10,18,3,3
260 VDU 23,251,0,24,28,28,28,28,12,12
270 VDU 23,252,12,44,12,124,124,0,0,60
280 VDU 23,253,0,62,62,62,62,62,62,0
290 VDU 23,254,62,62,62,127,62,0,12,0
300 VDU 33,255,0,62,62,127,127,127,0,28
310 DIM Z% 50
320 ENVELOPE 1,1,0,0,0,0,0,0,-1,-4,-6,126,100
330 ENVELOPE 2,1,100,10,100,1,10,1,-1,-3,-1,-126,126,126
340 MODE7:VDU23;8202;0;0;0
350 VDU31,12,2,145,157,141,131:PRINT"HUNCHY ";CHR#156
360 VDU31,12,3,145,157,141,131:PRINT"HUNCHY ";CHR#156
370 PRINTTAB(0,5);"In HUNCHY you are the brave and courageous
  s Hunch who is trying to save his fair Princess from living in a cell
  s You must, to save her, jump over hurling boulders, lightning fast arro
  ws and bouncing balls."
380 PRINTTAB(0,11);"You must clear eight screens before ringing
  the bell and moving closer to saving your lady. If you succeed then t
  he next screen will increase in difficulty."
390 PRINTTAB(12,18);CHR#131;CHR#141;"GOOD LUCK";TAB(12,19);CHR#134;
CHR#141;"GOOD LUCK"
400 PRINTTAB(7,22);"Press space for controls"
410 REPEAT UNTIL INKEY=99
420 GLS
430 VDU31,12,2,134,141:PRINT"CONTROLS"
435 VDU31,12,3,134,141:PRINT"CONTROLS"
440 VDU31,5,10,130:PRINT"Z - MOVE HUNCH LEFT"
445 VDU31,5,12,131:PRINT"Y - MOVE HUNCH RIGHT"
450 VDU31,5,14,133:PRINT"SHIFT - JUMP HUNCH"
460 VDU 28,10,22,50,19
470 CHAIN"HUNCHY1"

```

listing 2

```

>LIST
10 *FX12,5
20 *FX15
30 MODE2:VDU23;8202;0;0;0
40 COLOURS:PRINTTAB(5,10);"H U N C H Y"
50 COLOUR15:PRINTTAB(3,20);"PRESS SPACE=BAR TO START"
60 REPEAT UNTIL INKEY=99
70 PROCUNE1
80 PROCINIT
90 PROCMDDE
100 PHASE=1:LEVEL=1
110 LIVE#A#+CHR#11+A#;SC=0
120 PROCBRICKS
130 PROCSCREEN
140 REPEAT
150 IF INKEY=67PROCRIGHT:GOTO170
160 IF INKEY=98PROCLEFT:GOTO180
170 IF INKEY=67ANDINKEY=1RESTORE500:PROCJUMP:GOTO210
180 IF INKEY=98ANDINKEY=1RESTORE10:PROCJUMP:GOTO210
190 IF INKEY=1PROCJUMPUP:GOTO210
200 FOR I=1 TO 100/LEVEL: NEXT
210 PROCGAME
220 UNTILV<>0
230 IF V=1 PROC LIFE:GOTO130
240 PROCARRIVE:GOTO120
250 PROCDEAD
260 DEFPROCLIFE
270 FOR X%=200 TO 100 STEP -5
280 SOUND1,1,X%,1:NEXT
290 IF LENLIVE#1 OR LENLIVE#2 PROCDEAD:FOR T=1 TO 5000:NEXT:RUN
300 LIVE#LEFT#(LIVE#,LENLIVE#-20):V=0
310 ENDPROC
320 DEFPROCARRIVE
330 IF PHASE=0 PROCSEMERLDA:PHASE=1:LEVEL=LEVEL+1 ELSE PHASE=PHASE+
1
340 SC=INTBON+SC

```

```

350 SOUND#201,1,200,20
360 SOUND#202,1,250,20
370 SOUND#203,1,150,20
380 ENDFPROC
390 GOTO120
400 DEFPROCJUMP
410 SOUND1,2,10,20
420 FOR B=1 TO 6:READ C,D
430 IF X%=1120 V=2
440 IFV=1ORV=2B=6:GOTO480
450 MOVE X%,Y%;PRINTZ#;X%=X%+C;Y%=Y%+D;IF X%<=32 X%=32
460 MOVE X%,Y%;PRINTZ#
470 PROCGAME
480 NEXT
490 ENDFPROC
500 DATA16,32,32,16,32,32,32,32,-16,16,-32
510 DATA-16,32,-32,16,-32,32,-32,-32,-32,-16,-16,-32
520 DEFPROCRIGHT
530 IF X%=1120 V=2:ENDPROC
540 SOUND0,1,1,1
550 MOVE X%,Y%;PRINTZ#;X%=X%+32
560 SX=-SX:IF SX=1 Z#=# ELSE Z#=#
570 MOVE X%,Y%;PRINTZ#
580 ENDFPROC
590 DEFPROCLEFT
600 IF X%<=32 ENDFPROC
610 SOUND0,1,1,1
620 MOVE X%,Y%;PRINTZ#;X%=X%-32
630 SX=-SX:IF SX=1 Z#=# ELSE Z#=#
640 MOVE X%,Y%;PRINTZ#
650 ENDFPROC
660 DEFPROCJUMPUP
670 SOUND1,2,55,15
680 FOR B=32 TO -32 STEP -8
690 IF V=1 B=-32:GOTO 730
700 MOVE X%,Y%;PRINTZ#
710 Y%=Y%+B:MOVE X%,Y%;PRINTZ#
720 PROCGAME
730 NEXT B
740 ENDFPROC
750 DEFPROCGAME
760 ON PHASE GOSUB 820,820,850,910,910,970,970,1010
770 IF POINT(X%+16,436)=0 AND Y%=512 V=1
780 BON=BON-(0.2*LEVEL):VDU4:COLOUR6:PRINTTAB(10,25);INT(BON):VDU5
790 IF BON<10 VDU4:PRINTTAB(11,25);" ";VDU5
800 IF INT(BON)=0 V=1
810 ENDFPROC
820 IF RXX=0 GOTO 1050
830 PROCROCK
840 RETURN
850 IF RXX=1152 MOVE RXX,RYY:PRINTG#;RXX=0:MOVE RXX,RYY:PRINTG#;SOUN
D0,1,4,5
860 PROCROCK
870 IF POINT(XX,436)=2 AND Y%=512 MOVE XX,Y%;PRINT Z#;X%=XX+LSX:MOVE
XX,Y%;PRINT Z#
880 MOVE LXX,448:PRINT I#;LXX=LXX+LSX:MOVE LXX,448:PRINT I#
890 IF LXX=256 OR LXX=896 LSX=-LSX
900 RETURN
910 IF BYX=576 OR BYX=480 BYX#=-BYX
920 IF BXX=0 OR BXX=1152 BXX#=-BXX
930 MOVE BXX,BYY:PRINT T#;BXX=BXX+BXSX;BYY=BYX+BYSX
940 IF POINT(BXX+32,BYY-12)<>0 OR POINT(BXX,BYY-12)<>0 V=1
950 MOVE BXX,BYY:PRINTT#
960 RETURN
970 IF AX%=0 MOVE AX%,AY%:PRINT F#;AX%=1152:MOVE AX%,AY%:PRINT F#
980 IF RXX=1152 MOVE RXX,RYY:PRINT G#;RXX=0:GOSUB 1060
990 PROCARROW:PROCROCK
1000 RETURN
1010 IF AX%=0 MOVE AX%,AY%:PRINTF#;AX%=1152:MOVE AX%,AY%:PRINTF#
1020 IF RXX=1152 MOVE RXX,RYY:PRINT G#;RXX=0:GOSUB 1060
1030 PROCARROW:PROCROCK
1040 RETURN
1050 MOVE RXX,RYY:PRINTG#;RXX=1216
1060 IF RND(2)=1 RYX=544 ELSE RYX=480
1070 MOVE RXX,RYX:PRINT G#;SOUND0,1,4,5
1080 RETURN
1090 DEFPROCROCK
1100 MOVE RXX,RYX:PRINT G#
1110 RXX=RXX+RSX
1120 IF POINT(RXX,RYX-12)<>0 OR POINT(RXX+32,RYX-12)<>0 V=1
1130 MOVE RXX,RYX:PRINT G#
1140 ENDFPROC
1150 DEFPROCARROW
1160 MOVE AX%,AY%:PRINT F#
1170 AX%=AX%+ASX
1180 IF POINT(AXX,AYX-12)<>0 OR POINT(AXX+32,AYX-12)<>0 V=1
1190 MOVE AXX,AYX:PRINT F#
1200 ENDFPROC
1210 DEFPROCBRICKS
1220 VDU5,19,131,129;0;GCOL0,1;GCOL0,131
1230 VDU24,0;0;1279;448;CL6
1240 VDU26;GCOL0,128
1250 MOVE 0,448:CALL START
1260 MOVE 0,448-32:CALL BEGIN
1270 VDU19,131,131;0;
1280 VDU4:COLOURS:PRINTTAB(1,23);"STAGE";
1290 PRINTTAB(14,25);"LEVEL";TAB(8,25);"BONUS"
1300 COLOUR6:PRINTTAB(3,25);PHASE;TAB(16,25);LEVEL;TAB(10,25);VDU5
1310 ENDFPROC
1320 DEFPROCSCREEN
1330 LX#=#96:AX%=1152:AYX=544:RXX=1152:RYX=544;Z#=#;S#=#;LS#=-64
1340 X%=32;Y%=512;V=0;AS#=-64;Y#=#;RS#=-64;BON=100
1350 VDU 19,135,135;0;
1360 VDU24,0;448;1279;1023;CL6:VDU26:MOVE X%,Y%;PRINTZ#
1370 MOVE1216,768:GCOL3,6:DRAW1216,500
1380 IF PHASE=8 MOVE 1192,880:PRINTZ# ELSE MOVE 1192,800:PRINT Z#
1390 ON PHASE GOSUB 1450,1470,1520,1600,1560,1610,1640,1670

```

HUNCHU

```

1400 MOVE32,1000:PRINT LIVE#
1410 MOVES76,1000:GCOLOR,1:PRINT"SCORE ";SC
1420 GCOLOR,7:MOVES86,1000-2:PRINT"SCORE ";SC
1430 SOUND0,1,4,5
1440 ENDPROC
1450 MOVE RX,RX:PRINTG#
1460 RETURN
1470 MOVE RX,RX:PRINTG#
1480 BX=1279
1490 FOR B=100 TO BX STEP320
1500 MOVE B,44B:VDU9,9,127,10,9,9,127,127:NEXT
1510 RETURN
1520 RYX=544:RX=0:RSX=96:MOVE RX,RX:PRINTG#
1530 MOVE 108B,44B:FOR B=1 TO 14:VDU127:NEXT
1540 MOVE LX,44B:PRINT I#
1550 RETURN
1560 BX=1279
1570 GOSUB1490
1580 RYX=512:RYX=108B:BSYX=-32:BSX=-64:MOVE BX,RYX:PRINT
T#:AYX=576
1590 RETURN
1600 GOSUB1580:RETURN
1610 AYX=512:AXX=1152:MOVE AX,AYX:PRINT F#
1620 RYX=540:RX=0:MOVERXX,RYX:PRINTG#:RSX=64:ASX=-32
    
```

```

1630 RETURN
1640 BX=1279
1650 GOSUB1610:GOSUB1490:ASX=-48
1660 RETURN
1670 BX=1000
1680 MOVE1118,780:DRAW1276,780:MOVE1118,900
1690 DRAW1279,900:MOVE1128,920:PRINT"
1700 GCOLOR,6:MOVE1118,600:DRAW1118,900:MOVE1279,44B:DRAW1279,900
1710 MOVE106B,44B:DRAW106B,500:DRAW1118,600
1720 GOSUB1610:GOSUB1490:ASX=-48
1730 RETURN
1740 DEFPROCINIT
1750 DATA 18,3,2,224,8,18,3,5,225,8,10,18,3,4,226,8,18,3,6,227
1760 DATA 18,3,2,224,8,18,3,5,225,8,10,18,3,4,228,8,18,3,2,229
1770 DATA 18,3,2,230,8,18,3,5,231,8,10,18,3,4,232,8,18,3,2,233
1780 DATA 18,3,2,230,8,18,3,5,231,8,10,18,3,4,228,8,18,3,2,234
1790 DATA 18,0,1,235,8,18,0,3,236
1800 DATA 18,3,1,237,8,18,3,3,236
1810 DATA 18,3,6,238
1820 DATA 18,3,3,241,8,18,3,5,242
1830 DATA 18,3,3,243,245,8,18,3,2,244,244
1840 DATA 18,3,4,250,8,18,3,3,251,8,10,18,3,1,252,8,18,3,2,253,8,10,1
8,3,2,254,8,18,3,4,255
1850 RESTORE 1750
1860 FOR A=1 TO 20:READ B:A#=#A#CHR#B:NEXT
1870 FOR A=1 TO 20:READ B:B#=#B#CHR#B:NEXT
1880 FOR A=1 TO 20:READ B:C#=#C#CHR#B:NEXT
1890 FOR A=1 TO 20:READ B:D#=#D#CHR#B:NEXT
1900 FOR A=1 TO 9:READ B:E#=#E#CHR#B:NEXT
1910 FOR A=1 TO 9:READ B:F#=#F#CHR#B:NEXT
1920 FOR A=1 TO 4:READ B:G#=#G#CHR#B:NEXT
1930 FOR A=1 TO 9:READ B:H#=#H#CHR#B:NEXT
1940 FOR A=1 TO 12:READ B:I#=#I#CHR#B:NEXT
1950 FOR A=1 TO 31:READ B:K#=#K#CHR#B:NEXT
1960 T#=#CHR#18+CHR#3+CHR#2+CHR#240
1970 DIM Z% 50
1980 ENVELOPE1,0,0,0,0,0,0,0,-1,-4,-6,126,100
1990 ENVELOPE2,1,100,10,100,1,10,1,-1,-3,-1,-126,126,126
2000 ENDPROC
2010 DEFPROCPCODE
2020 OSWRCH=#FFEE
2030 OSNEWL=#FFF7
2040 FX=ZX
2050 I
2060 I .START
2070 LDY #7
2080 LDY #7
2090 .ROW
2100 LDA #248
2110 LDX #20
2120 .BUILD
2130 JSR OSWRCH
2140 DEX
2150 BNE BUILD
2160 JSR OSNEWL
2170 DEY
2180 BNE ROW
2190 RTS
2200 .BEGIN
2210 LDY #7
2220 .RO
2230 LDA #249
2240 LDX #20
2250 .MAKE
2260 JSR OSWRCH
2270 DEX
2280 BNE MAKE
2290 JSR OSNEWL
2300 DEY
2310 BNE RO
2320 RTS
2330 J
2340 ENDPROC
2350 DEFPROCIMERELDA
2360 MOVE XX=#64, YZ=32:VDU127
2370 MOVE YX=#64, YZ:VDU127
2380 VDU5:FOR X=#544+64 TO 848
2390 MOVE1120,X:PRINT#1:VDU10,B:NEXT
2400 PROCTUNE2
2410 ENDPROC
2420 DEFPROCTUNE1
2430 RESTORE 2450
2440 FOR N=1 TO 32:READ A,B:SOUND1,1,A,B:SOUND2,1,A+48,B:NEXT
2450 DATA 121,3,113,3,105,5,121,3,113,3,105,5,121,3,113,3,105,5,105,5,105,5,121,3,113,5,125,3,121,3,113,5,125,3,121,3,113,5,113,5,113,5,133,3,133,3,133,5,121,3,121,5,105,3,121,3,105,3,85,10
2460 ENDPROC
2470 PROCTUNE2
2480 RESTORE 2510
2490 FOR N=1 TO 8:READ A,B:B=#B+1:SOUND1,1,A+48,B
2500 SOUND2,1,A+48,B:SOUND3,1,A-48,B:NEXT
2510 DATA 113,5,97,5,105,5,77,10,77,5,105,5,113,5,97,10
2520 ENDPROC
2530 DEFPROCDEAD
2540 PROCTUNE3:
2550 VDU4:RESTORE2580:COLOUR1
2560 FOR t=2 TO 18 STEP 2:READ V#:PRINTTAB(t,12);V#
2570 FOR R=1 TO 400:NEXT
2580 DATA G,A,M,E," ",O,V,E,R
2590 ENDPROC
2600 DEFPROCTUNE3
2610 RESTORE 2640
2620 #FX19
2630 FOR E=1 TO 13:READ A,B:SOUND2,1,A,B:SOUND3,1,A-48,B:NEXT
2640 DATA 89,8,149,8,149,8,145,8,137,8,117,8,121,13
2650 DATA 117,4,109,8,101,8,97,8,97,13,89,8
2660 ENDPROC
2670 REM END OF PGM.
    
```



COILS

Το πρόγραμμα αυτό είναι μια επίδειξη των δυνατοτήτων του ATARI σε χρώματα και graphics. Αφού πληκτρολογήσετε το πρόγραμμα θα πρέπει να το «σώσετε». Αν θέλετε να το φυλάξετε σε κασέτα πρέπει να δώσετε την εντολή CSAVE, ενώ για σώσιμο σε δισκέτα δώστε SAVE "D: COILS".

Είστε πια έτοιμοι να απολαύσετε «χρώματα και σχήματα...» Μετά το RUN θα δείτε στην οθόνη να σχηματίζονται τρία συμπλέγματα πενταγώνων σε GRAPHICS 23 (7+16 για να αποφύγουμε το κάτω WINDOW). Όταν ολοκληρωθεί ο σχεδιασμός των σχημάτων αρχίζει να δημιουργείται μια σειρά από αρμονικές εναλλαγές χρωμάτων που δίνουν ένα πραγματικά εντυπω-

σιακό αποτέλεσμα.

Οι εναλλαγές αυτές συνεχίζονται για όσο χρόνο θέλετε. Για να σταματήσετε το πρόγραμμα αρκεί να πατήσετε ένα οποιοδήποτε πλήκτρο.

Η γραμμή 125 ελέγχει το πληκτρολόγιο και όταν πατηθεί κάποιος πλήκτρο μας παραπέμπει στη γραμμή 160 για END. Το POKE 82,2 υπάρχει στη γραμμή αυτή για να αρχίζει, το GRAPHICS 0, δύο κολώνες δεξιότερα. Αν θέλετε να έχετε FULL SCREEN πληκτρολογήστε POKE 82,0 και αν θέλετε 30 κολώνες πληκτρολογήστε POKE 82,10. Καλή διασκέδαση.

Λ. Καπλάνης
Κιμώλου 7
Κυψέλη
113 62 ΑΘΗΝΑ

```

1 REM edited by *** L.- A. KAPLANIS ***
2 REM ++++++ COILS ++++++
3 REM for          PIXEL
4 REM ===== SEPTEMBER 1984 =====
5 POKE 82,0:GRAPHICS 0:" COILS.....A GRAPHICAL DEMONSTRATION":?
6 ? :? :? :? :? " HIT ANY KEY TO END":FOR X=1 TO 1300:NEXT X
7 POKE 764,255
8 GRAPHICS 23:DEG :SETCOLOR 2,4,10:DIM C(3)
9 R=20:COLOR 1:C=1
10 X0=79:Y0=47
11 FOR K=0 TO 3:C(K)=K+1*2:NEXT K
12 FOR K=1 TO 3
13 X=X0+R*COS(360):Y=Y0:PLOT X,Y
14 FOR I=0 TO 5*360 STEP 75
15 X=X0+R*COS(I):Y=Y0+R*SIN(I)
16 DRAWTO X,Y
17 NEXT I:R=R+12:C=C+1:COLOR C
18 NEXT K
19 FOR I=0 TO 2:SETCOLOR I,C(I),10:NEXT I
20 IF PEEK(764)<>255 THEN 160
21 FOR J=1 TO 100:NEXT J
22 FOR I=1 TO 3:C(I-1)=C(I):NEXT I
23 C(2)=RND(1)*16:GOTO 120
24 POKE 82,2:POKE 764,255:END
    
```

PENTOMINOS

Τα πεντόμινα είναι σχήματα τα οποία μπορούμε να δημιουργήσουμε αν τοποθετήσουμε πέντε ίσα τετράγωνα το ένα δίπλα στο άλλο.

Οι δυνατοί συνδυασμοί των πέντε τετραγώνων μπορούν να μας δώσουν 12 διαφορετικά σχήματα, τα οποία μοιάζουν με τα παρακάτω γράμματα του αγγλικού αλφαβήτου: I, X, L, T, W, V, F, L, T, Z, P, S. Έχουμε λοιπόν αυτά τα 12 πεντόμινα, ένα από κάθε σχήμα. Ο σκοπός του παιχνιδιού είναι να τα τοποθετήσουμε με τέτοιο τρόπο ώστε να σχηματίσουν ένα προκαθορισμένο σχήμα, όπως ορθογώνιο παραλληλόγραμμο, τετράγωνο κ.λπ.

Επειδή κάθε ένα από τα 12 πεντόμινα αποτελείται από 5 τετράγωνα (μονάδες επιφανείας) θα πρέπει το σχήμα που θα φτιάξουμε να έχει εμβαδό $5 \times 12 = 60$ μονάδες επιφανείας. Θα πρέπει επίσης η μικρότερη διάσταση να είναι μεγαλύτερη ή ίση από το τρία. Τέτοια ορθογώνια είναι αυτά που έχουν διαστάσεις 3×20 , 4×15 , 5×12 και 6×10 τετράγωνα. Το πρόγραμμα δίνει λύση για το πρόβλημα της κάλυψης του ορθογώνιου με διαστάσεις 4×15 . Όταν βρεθεί μια λύση δώστε CONT για να συνεχίσετε στην επόμενη λύση.

Το πρόγραμμα μας το έδωσε η ELKAT A.E. (τηλ. 36.40.719) η οποία αντιπροσωπεύει τους υπολογιστές της Atari στη χώρα μας.

```

100 PRINT "(CLEAR)PLEASE WAIT... I
INITIALIZING ARRAYS":POKE 752,1:
POSITION 0,0
110 DATA 1,2
120 DATA 0,1,0,2,0,3,0,4
130 DATA 1,0,2,0,3,0,4,0
140 DATA X,1
150 DATA 1,-1,1,0,2,0,1,1
160 DATA V,4
170 DATA 0,1,0,2,1,0,2,0
180 DATA 0,1,0,2,1,2,2,2
190 DATA 1,0,2,0,2,1,2,2
200 DATA 1,0,2,0,2,-1,2,-2
210 DATA T,4
220 DATA 0,1,0,2,1,1,2,1
230 DATA 1,0,1,1,2,0,1,2
240 DATA 1,0,2,0,1,-1,1,-2
250 DATA 2,-1,2,0,2,1,1,0
260 DATA W,4
270 DATA 0,1,1,1,1,2,2,2
280 DATA 1,0,1,1,2,1,2,2
290 DATA 0,1,1,-1,1,0,2,-1
300 DATA 1,-1,1,0,2,-2,2,-1
310 DATA U,4
320 DATA 0,2,1,0,1,1,1,2
330 DATA 2,0,0,1,1,1,2,1
340 DATA 0,1,1,0,2,0,2,1
350 DATA 1,0,0,1,0,2,1,2
360 DATA F,8
370 DATA 0,1,1,-1,1,0,2,0
380 DATA 1,-1,2,-1,1,0,1,1
390 DATA 1,-1,1,0,1,1,2,1
400 DATA 1,-1,1,0,2,0,2,1
410 DATA 0,1,1,1,1,2,2,1
420 DATA 1,0,1,1,2,1,1,2
430 DATA 1,0,1,1,2,-1,2,0
440 DATA 1,-2,1,-1,2,-1,1,0
450 DATA L,8
460 DATA 1,0,2,0,3,0,3,1
470 DATA 0,1,0,2,0,3,1,3
480 DATA 1,-3,1,-2,1,-1,1,0
490 DATA 1,0,2,0,3,0,3,-1
500 DATA 1,0,2,0,3,0,0,1
510 DATA 0,1,0,2,0,3,1,0
520 DATA 0,1,1,1,2,1,3,1
530 DATA 1,0,1,1,1,2,1,3
540 DATA Y,8
550 DATA 0,1,0,2,0,3,1,1
560 DATA 1,0,2,0,3,0,1,1
570 DATA 1,-1,1,0,1,1,1,2
580 DATA 1,-1,1,0,2,0,3,0
590 DATA 0,1,0,2,0,3,1,2
600 DATA 1,0,2,0,3,0,2,1
610 DATA 1,-2,1,-1,1,0,1,1
620 DATA 1,0,2,0,3,0,2,-1
630 DATA Z,4
640 DATA 0,1,1,1,2,1,2,2
650 DATA 1,0,1,1,1,2,2,2
660 DATA 1,-2,1,-1,1,0,2,-2
670 DATA 2,-1,1,0,2,0,0,1
680 DATA P,8
690 DATA 0,1,1,0,1,1,2,0
700 DATA 1,0,0,1,1,1,0,2
710 DATA 0,1,1,0,1,1,1,2
720 DATA 1,0,0,1,1,1,2,1
730 DATA 1,-1,1,0,2,-1,2,0
740 DATA 1,-1,1,0,0,1,1,1
750 DATA 0,1,0,2,1,1,1,2
760 DATA 1,0,2,0,1,1,2,1
770 DATA R,8
780 DATA 0,1,0,2,1,2,1,3
790 DATA 1,0,2,0,2,1,3,1
800 DATA 1,-1,1,0,2,-1,3,-1
810 DATA 1,-1,1,0,0,1,0,2
820 DATA 0,1,1,1,1,2,1,3
830 DATA 1,0,1,1,2,1,3,1
840 DATA 1,0,2,-1,2,0,3,-1
850 DATA 1,-2,1,-1,1,0,0,1
860 DATA A,0
1000 DIM X(63,4),Y(63,4),P(64),PP$(
13),S(13),T(13),B(6,20)
1001 DIM X1(5),Y1(5),X2(12),Y2(12),
U(12),C$(1),P$(1)

```

```

1002 Z=0:FOR I=0 TO 63:P(I)=Z:FOR J
=0 TO 4:X(I,J)=Z:Y(I,J)=Z:NEXT
J:NEXT I
1003 P(64)=Z:FOR I=0 TO 12:S(I)=Z:T
(I)=Z:X2(I)=Z:Y2(I)=Z:U(I)=Z:N
EXT I:S(13)=Z:T(13)=Z
1004 FOR I=0 TO 6:FOR J=0 TO 20:B(I
,J)=Z:NEXT J:NEXT I:FOR I=0 TO
5:X1(I)=Z:Y1(I)=Z:NEXT I
1005 PRINT "(CLEAR)":POSITION 15,0:
PRINT "PENTOMINOS":PRINT
1010 READ P$,N:IF N=0 THEN 1070
1020 T=T+1:PP$(T,T)=P$:S(T)=V+1
1030 FOR J=V+1 TO V+N:P(J)=T
1040 FOR K=0 TO 3:READ L,M:X(J,K)=L
:Y(J,K)=M:NEXT K:NEXT J
1050 V=V+N:PRINT P$:
1060 GOTO 1010
1070 POSITION 1,5:PRINT "CHOOSE:":P
RINT
1080 FOR J=3 TO 6:PRINT J;" BY ";60
/J:NEXT J
1090 PRINT :PRINT "SELECT 3 THRU 6:
":INPUT W1
1100 IF W1<3 OR W1>6 OR W1<>INT(W1)
THEN GOTO 1070
1110 W2=60/W1
1120 PRINT "(CLEAR)"
2000 REM FIND NEW SPACE TO FILL
2010 GOSUB 3000:P=J:GOSUB 3200:IF X
1>W2 THEN GOTO 2170
2020 REM GET A NEW PIECE
2030 T(P)=S(P)
2040 POSITION 1,1:PRINT PP$(P,P):PO
SITION 0,12
2050 REM TRY FITTING PIECE
2060 C$=PP$(P,P):X1(0)=X1:Y1(0)=Y1:
FOR J=1 TO 4
2070 X=X(T(P),J-1)+X1:Y=Y(T(P),J-1)
+Y1:X1(J)=X:Y1(J)=Y
2080 IF X<1 OR Y<1 OR X>W2 OR Y>W1
THEN GOTO 2260
2090 IF B(Y,X)<>0 THEN GOTO 2260
2100 NEXT J
2110 REM IT FITS - PUT PIECE IN PLA
CE
2120 B=P:FOR J=0 TO 4
2130 X=X1(J):Y=Y1(J):GOSUB 3500
2140 NEXT J
2150 X2(P)=X1:Y2(P)=Y1:P1=P+1:U(P1
)=P:GOTO 2010
2160 REM BOARD FILLED
2170 POSITION 0,12:PRINT "SOLUTION"
:POKE 752,0:END
2180 REM UNDRAW LAST ONE
2190 P=U(P1):U(P1)=0:P1=P1-1:IF P1<
0 THEN PRINT "THAT'S ALL":END
2200 B=0:X=X2(P):Y=Y2(P):C$="" :GOS
UB 3500
2210 X1=X:Y1=Y:FOR J=1 TO 4
2220 X=X(T(P),J-1)+X1:Y=Y(T(P),J-1)
+Y1:X1(J)=X:Y1(J)=Y
2230 GOSUB 3500
2240 NEXT J
2250 REM ROTATE THE PIECE
2260 T(P)=T(P)+1:IF P(T(P))=P THEN
GOTO 2060
2270 REM GIVE UP ON PIECE
2280 T(P)=0
2290 REM LOOK FOR NEW PIECE
2300 P=P+1:IF P>12 THEN GOTO 2190
2310 IF T(P)<>0 THEN 2300
2320 GOTO 2030
3000 FOR J=1 TO 12:IF T(J)<>0 THEN
NEXT J
3010 RETURN
3200 FOR X1=1 TO W2:FOR Y1=1 TO W1
3210 IF B(Y1,X1)=0 THEN 3230
3220 NEXT Y1:NEXT X1
3230 RETURN
3500 POSITION X,Y+2:PRINT C$:B(Y,X)
=B
3510 RETURN

```

U.F.O.

Το LYNX's U.F.O. είναι κατάλληλο για όλους τους τύπους του LYNX. Το παιχνίδι είναι απλό και αρκετά εύκολο. Είναι γραμμένο σε BASIC, αλλά παρ' όλα αυτά είναι αρκετά γρήγορο.

Πιο συγκεκριμένα, πρόκειται για ένα παιχνίδι στο οποίο είστε ο κυβερνήτης ενός μικρού διαστημόπλοιου, που εμφανίζεται στα αριστερά της οθόνης σας. Το διαστημόπλοιο σας έχει περιορισμένο χώρο μέσα στον οποίο μπορεί να κινείται. Στόχος σας είναι να χτυπήσετε τα μικρά αλλά επικίνδυνα U.F.O. που έρχονται απ' το δεξιό μέρος της οθόνης απειλώντας να σας σκοτώσουν, πέφτοντας επάνω σας. Από την πλευρά σας πρέπει να στοχεύσετε πάνω τους και να τα καταστρέψετε με τα LASER που έχετε στη διάθεσή σας.

Τα πλήκτρα χειρισμού είναι τα παρακάτω:

- «→»: κινείσθε προς τα δεξιά
- «←»: κινείσθε προς τα αριστερά
- «↑»: κινείσθε προς τα πάνω
- «↓»: κινείσθε προς τα κάτω
- « »: θέτετε σε λειτουργία τα LASER

```

100 REM *****
110 REM ***October 1984***
120 REM ***COPYWRITE***
130 REM **Od.Michanetzis**
140 REM *****
150 DPOKE GRAPHIC,&01D4
160 RANDOM
170 EXT VRESET
180 PTM A$(30)
190 VDU 1,2
200 LET T=0
210 LET Y=1
220 MOVE Y,40
230 REPEAT
240 LET Y=Y+10
250 LET K=50+RAND(20)+1
260 DRAW Y,K
270 UNTIL Y)=240
280 LET U=1
290 MOVE U,180
300 REPEAT
310 LET U=U+10
320 LET L=190+RAND(20)+1
330 DRAW U,L
340 UNTIL U)=240
350 WINDOW 0,126,70,180
360 VDU 1,6
370 RESERVE HIMEM-30
380 DPOKE GRAPHIC,HIMEM
390 FOR J=0 TO 29
400 READ A
410 POKE LETTER(128)+J,BIN(A)
420 NEXT J
430 DATA 100000
440 DATA 011000
450 DATA 011110
460 DATA 011111
470 DATA 011111
480 DATA 011111
490 DATA 011110
500 DATA 011000
    
```

```

510 DATA 100000
520 DATA 000000
530 DATA 000000
540 DATA 000000
550 DATA 010000
560 DATA 111000
570 DATA 111110
580 DATA 111000
590 DATA 010000
600 DATA 000000
610 DATA 000000
620 DATA 000000
630 DATA 000000
640 DATA 000000
650 DATA 000000
660 DATA 011110
670 DATA 110011
680 DATA 111111
690 DATA 000000
700 DATA 000000
710 DATA 000000
720 DATA 000000
730 FOR X=0 TO 21
740 READ Q
750 LET A$=CHR$(Q)
760 NEXT X
770 DATA 32,32,32,32,10
780 DATA 22,22,22,22,32
790 DATA 128,129,32,10,22,22
800 DATA 22,22,32,32,32,32
810 LET S$=CHR$(130)
820 LET A=3
830 LET B=90
840 LET O=110
850 LET P=130+RAND(40)+1
860 IF P=B THEN GOTO 850
870 INK 5
880 MOVE 1,220
890 DRAW 250,220
900 DRAW 250,245
910 DRAW 1,245
920 DRAW 1,220
930 PRINT @ 15,230;"SCORE:0"
940 REPEAT
    
```

```

950 PROC C
960 IF INP(&0980)=223 THEN LET A=A+3
970 IF INP(&0980)=251 THEN LET A=A-3
980 IF INP(&0090)=239 THEN LET B=B-3
990 IF INP(&0090)=223 THEN LET B=B+3
1000 IF A>84 THEN LET A=84
1010 IF A<0 THEN LET A=0
1020 IF B<72 THEN LET B=72
1030 IF B>160 THEN LET B=160
1040 IF INP(&0480)=247 THEN PROC BULLET
1050 INK 6
1060 PRINT @ A,B;A$;
1070 PROC A
1080 PROC B
1090 UNTIL FALSE
1100 DEFPROC BULLET
1110 MOVE (A*2)+30,B+14
1120 PLOT 3,50,0
1130 EXT LASER
1140 INK 0
1150 PLOT 3,-50,0
1160 INK 7
1170 PROC SCORE
1180 ENDPROC
1190 DEFPROC A
1200 PRINT @ O+3,P;"
1210 ENDPROC
1220 DEFPROC B
    
```

Ορισμένες βασικές γραμμές που πρέπει να λάβουμε υπόψη είναι οι εξής:

Γραμμή 120: Το πρόγραμμα δεν χρησιμοποιεί καθόλου ελληνικά γράμματα, γιατί τότε θα άλλαζαν οι χαρακτήρες που εμείς έχουμε ορίσει (USER'S DEFINED CHARACTERS). Για το λόγο αυτό χρησιμοποιείται η εντολή DPOKE GRAPHIC & 01D4, η οποία μετατρέπει τους ελληνικούς χαρακτήρες, σε αγγλικούς. Αν θέλετε να επαναφέρετε τους ελληνικούς χαρακτήρες, δεν έχετε παρά να τυπώσετε την εντολή DPOKE GRAPHIC & 51D4.

Γραμμές 430-720: Σ' αυτές τις γραμμές ο υπολογιστής κατασκευάζει τους χαρακτήρες, δηλαδή το διαστημόπλοιο και τα U.F.O.

Αν θέλετε να κάνετε το παιχνίδι σας πιο συναρπαστικό, τότε θα πρέπει να πάτε στις γραμμές 1270 και 1280 και να μετατρέψετε τα δύο LET σ' ένα LET διαφορετικό με μεγαλύτερο αριθμό απ' το 2 (π.χ. 3). Ο αριθμός αυτός θα ήταν καλύτερα να μην υπερβαίνει το 5.

Μετά από αυτές τις πληροφορίες δεν έχουμε παρά να σας ευχθούμε ΚΑΛΗ ΕΠΙΤΥΧΙΑ!!!

Οδυσσεάς Μηχανετζής
 Αρτέμιδος 22, Εκάλη
 Αθήνα
 Τηλ. 8136.360

```

1230 PRINT @ 0,P;" ";S$;" ";
1240 IF ABS((B+15)-P)<10 THEN " IF ABS((A+3)-0)<2
THEN PROC CRASHED
1250 ENDPROC
1260 DEFPROC C
1270 IF P>B+7 THEN LET P=P-3
1280 IF P<B+7 THEN LET P=P+3
1290 LET O=0-2
1300 IF O<0 THEN PROC ERTY
1310 IF P<73 THEN LET P=73
1320 IF P>155 THEN LET P=155
1330 ENDPROC
1340 DEFPROC ERTY
1350 PRINT @ O+2,P;" ";
1360 LET O=110
1370 LET P=75+RAND(85)+1
1380 ENDPROC
1390 DEFPROC CRASHED
1400 PROTECT 0
1410 EXT EXPLODE
1420 FOR X=2 TO 80 STEP 5
1430 EXT CIRCLE 0,A+50,B+10,X
1440 INK RAND(7)+1
1450 BEEP RAND(50)+15,10,63
1460 NEXT X
1470 EXT EXPLODE
1480 PAUSE 2000
1490 EXT VRESET
1500 PRINT

```

```

1510 PRINT
1520 PRINT " Unfortunately,you crashed ";
1530 PRINT "on the enemy's U.F.O.";
1540 PRINT "This was your end."
1550 PRINT
1560 PRINT
1570 PRINT
1580 PRINT TAB 5;"TO PLAY AGAIN PRESS THE SPACE
-BAR!"
1590 PRINT
1600 PRINT
1610 PRINT
1620 LET X%=GET$
1630 IF X%=" " THEN RUN
1640 CLS
1650 END
1660 DEFPROC SCORE
1670 INK 0
1680 PRINT @ O+8,P;S$;
1690 INK 6
1700 IF ABS((B+8)-P)=2 OR ABS((B+8)-P)=0 OR ABS(
(B+8)-P)=1 THEN LET T=T+10
1710 ELSE LET T=T-10
1720 EXT ZAP
1730 BEEP 0,0,0
1740 PRINT @ 15,230;"SCORE: ";T;" ";
1750 LET O=110
1760 LET P=75+RAND(85)+1
1770 ENDPROC
1780 END

```

REPEAT

Πόσο γερή μνήμη έχετε;

Με το REPEAT σας δίνεται η ευκαιρία να κάνετε ένα καλό τεστ στη μνήμη σας. Η διαδικασία, που ακολουθεί το τεστ, είναι η παρακάτω. Αφού φορτώσετε το πρόγραμμα και διαλέξετε ένα από τα τρία επίπεδα δυσκολίας, εμφανίζεται στην οθόνη μια ακολουθία τριγώνων.

Εσείς πρέπει να θυμάστε ποια είναι αυτή η ακολουθία τόσο ως προς το χρώμα όσο και ως προς τη θέση των τριγώνων στην οθόνη. Αν δώσετε σωστή απάντηση, ο υπολογιστής σας απαντά προσθέτοντας ένα ακόμα τρίγωνο. Σχηματίζεται τότε μια καινούρια ακολουθία τριγώνων την οποία επίσης καλείστε να θυμηθείτε. Η διαδικασία αυτή επαναλαμβάνεται, μέχρις ότου ξεχάσετε κάποιο τρίγωνο. Τότε θα έχετε χάσει (πρωτότυπο, ε;). Αμέσως μετά εμφανίζεται στην οθόνη ο αριθμός των σωστών απαντήσεων. Ο αριθμός αυτός αποτελεί ένα μέτρο «κρίσης» για τις δυνατότητες της μνήμης σας. Το παιχνίδι μπορεί να «τρέξει» και στους τρεις τύπους της LYNX (48, 96 και 128 K).

Το πρόγραμμα μας το έδωσε το MICRO WORLD (τηλ. 3234.743)

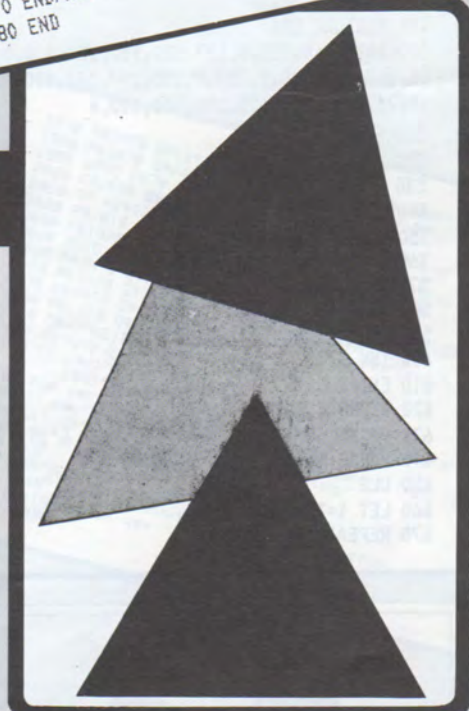

```

100 REM *****
110 REM ** REPEAT **
120 REM *****
130 REM .....
140 REM >> For the Lynx 128 <<
150 REM >> Include the following <<
160 REM >> 3 Commands <<
170 REM .....
180 REM FAST OFF

```

```

190 REM LOW ON
200 REM VDU 26
210 REM .....
220 DIM B(100)
230 PROTECT 0
240 CLS
250 PROC INSTR
260 PROC ASKDIFF
270 PROC SETUP

```



```

280 LET T=3+2*(D>1),t=0
290 REPEAT
300 LET T=T+t
310 PROC DISP
320 PROC ANSWER
330 UNTIL T=10*D
340 CLS
350 PRINT @ 20,120;"Do you want to play again "
;
360 INPUT A$
370 IF A$="Y" OR A$="y" THEN RUN 220
380 PROTECT 0
390 CLS
400 END
410 DEFPROC DISP
420 PROTECT 0
430 FOR m=1 TO T
440 LET N=B(m)
450 PROC TRI(N)
460 NEXT m
470 ENDPROC
480 DEFPROC TRI(N)
490 RESTORE 500
500 DATA 0,0,255,0,123,120,150,180,1,0,0,123,120
,0,240,100,200,2,255,0,255,247,123,120,300,250,4
,0,247,255,247,123,120,400,300,6
510 FOR n=1 TO N
520 READ a,b,c,d,e
530 READ f,g,h,i
540 NEXT n
550 INK i
560 EXT TRIANGLE a,b,c,d,e,f
570 BEEP g,h,63
580 INK 0
590 EXT TRIANGLE a,b,c,d,e,f
600 INK 4
610 ENDPROC
620 DEFPROC ANSWER
630 PRINT @ 40,120;"Now you try! [";T;"]";
640 PAUSE 15000
650 CLS
660 LET t=TRUE,G=0,C=0
670 REPEAT

```

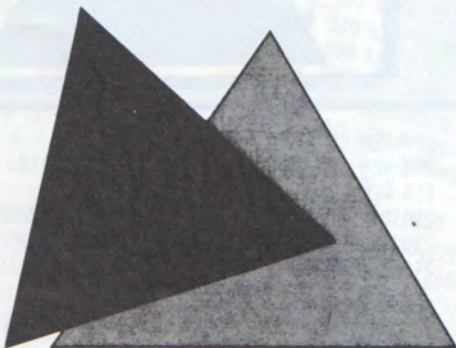

```

680 LET G=G+1
690 LET N=KEYN
700 LET N=(N=89 OR N=121)+2*(N=71 OR N=103)+3*
(N=72 OR N=104)+4*(N=66 OR N=98)
710 IF NOTN THEN GOTO LABEL UNT
720 LET C=C+1
730 LET n=B(C)
740 LET t=(N=n)
750 PROC TRI(n)
760 IF NOTt THEN LET G=750
770 IF NOTt THEN EXT KLAXON
780 IF NOTt THEN GOTO 350
790 LABEL UNT
800 UNTIL (G=750) OR (NOTt) OR (C=T)
810 IF NOTt THEN EXT KLAXON
820 ELSE PRINT @ 40,120;"Well done!"
830 PAUSE 10000
840 CLS
850 ENDPROC
860 DEFPROC SETUP
870 FOR n=1 TO D*10
880 LET B(n)=INT(RAND(4)+1)
890 NEXT n
900 ENDPROC
910 DEFPROC ASKDIFF
920 INK RED
930 CLS
940 PRINT @ 10,120;"What level of difficulty [1
,2 or 3]";
950 LET D=VAL(GET$)
960 IF (D<1) OR (D>3) OR (D<>INT(D)) THEN GOTO
940
970 PRINT @ 0,120;"
";
980 PAUSE 15000
990 CLS
1000 ENDP

```

Thank you!

```

1010 DEFPROC INSTR
1020 VDU 3,0,2,0,1,5,25,26,4
1030 PRINT @ 50,0;"REPEAT";
1040 PRINT @ 6,40;"In this game the computer wi
ll flash upone of four different triangles onto
thescreen. Once the computer has done this you w
ill be asked to repeat the pattern."
1050 PRINT "To repeat the pattern use:
"CHR$(1)CHR$(4)
1060 PRINT " Y - top triangle
"
1070 PRINT "G - left triangle H - right tria
ngle"
1080 PRINT " B - base triangle
"
1090 INK 2
1100 PRINT " Each time you repeat the pattern
correctly another triangle will be added
"
1110 INK 3
1120 PRINT " Press RETURN to play the game."
1130 REPEAT
1140 UNTIL INP(&0980)=247
1150 ENDP

```

JACKPOT

Ας κάνουμε ένα ταξίδι με τη φαντασία μας μέχρι το Las Vegas, την πόλη των τυχερών παιχνιδιών και της διασκέδασης. Κυκλοφορώντας στους δρόμους της πόλης πολλές φορές θα βρεθούμε αντιμέτωποι με τον «ληστή με το ένα χέρι». Πρόκειται για το μη-

χάνημα εκείνο στο οποίο ρίχνουμε μερικά κέρματα και ή τα χάνουμε ή γινόμαστε πλούσιοι.

Το JACKPOT είναι η «μεταφορά» του «ληστή με το ένα χέρι» στη οθόνη του TRS-80.

Είναι ένα έξυπνο παιχνίδι που δίνει πολλά από την ατμόσφαιρα του μακρινού Las Vegas, εκτός βέβαια από δολάρια. Το πρόγραμμα το πήραμε από την «ΚΟΛΙΟΠΟΥΛΟΣ ELECTRONICS ΕΠΕ» (τηλ. 82.38.100)

```

100 CLS
110 PRINT "JACKPOT GAME.":PRINT
120 PRINT "DO YOU WANT A LIST OF PAYOFFS? (Y=YES)":
130 INPUT A$:PRINT:PRINT:IF A$="Y" THEN 135 ELSE 260
135 CLS
140 PRINT "REEL 1", "REEL 2", "REEL 3", "PAYOFF":PRINT
150 PRINT "CHERRY", "ANYTHING", "ANYTHING", "3 DOLLARS"
160 PRINT "CHERRY", "CHERRY", "ANYTHING", "5 DOLLARS"
170 PRINT "ORANGE", "ORANGE", "BAR", "6 DOLLARS"
180 PRINT "BELL", "BELL", "ORANGE", "8 DOLLARS"
190 PRINT "PLUM", "PLUM", "PLUM", "10 DOLLARS"
200 PRINT "APPLE", "APPLE", "ANYTHING", "15 DOLLARS"
210 PRINT "ORANGE", "ORANGE", "ORANGE", "18 DOLLARS"
220 PRINT "APPLE", "APPLE", "APPLE", "20 DOLLARS"
230 PRINT "BELL", "BELL", "BELL", "30 DOLLARS"
240 PRINT "BAR", "BAR", "BAR", "200 DOLLARS"
250 PRINT:PRINT "HIT -ENTER- TO START...":INPUT A
260 DIM A(3),R(3,20)
270 FOR X=1 TO 20:FOR I=1 TO 3:READ R(I,X):NEXT I:NEXT X
280 DATA 2,4,2,5,1,4,2,2,5,6,4,6,1,1,2
290 DATA 4,2,6,5,4,5,6,1,4,4,5,3,5,5,1,1,2,2,2,4,4,4,6,1,3,2
300 DATA 3,4,2,2,1,4,6,2,5,1,4,2,4,6,4,2,1,2
310 M=15
320 CLS:PRINT "YOU HAVE $":M:PRINT
330 PRINT "HIT -ENTER- TO PULL HANDLE":INPUT A
340 PRINT:PRINT
350 FOR I=1 TO 3:X=INT(20*AND(0))+1:A(I)=R(I,X)
360 GOSUB 620:NEXT I:W=0
370 IF A(1)()4 THEN 400 ELSE IF A(2)()4 THEN 520
380 IF A(3)=4 THEN 390 ELSE IF A(3)()2 THEN 520 ELSE W=8:GOTO 520
390 W=30:GOTO 520
400 IF A(1)()5 THEN 420 ELSE IF A(2)()5 THEN 520 ELSE IF A(3)()5 THEN 520
410 W=10:GOTO 520
420 IF A(1)()3 THEN 440 ELSE IF A(2)()3 THEN 520 ELSE IF A(3)()3 THEN 520
430 W=200:GOTO 520
440 IF A(1)()1 THEN 460 ELSE IF A(2)=1 THEN 450 ELSE W=3:GOTO 520
450 W=5:GOTO 520
460 IF A(1)()2 THEN 490 ELSE IF A(2)()2 THEN 520 ELSE IF A(3)=3 THEN 480
470 IF A(3)()2 THEN 520 ELSE W=18:GOTO 520
480 W=6:GOTO 520
490 IF A(1)()6 THEN 520 ELSE IF A(2)()6 THEN 520 ELSE IF A(3)=3 THEN 510
500 IF A(3)()6 THEN 520 ELSE W=20:GOTO 520
510 W=15:GOTO 520
520 IF W()200 THEN 530 ELSE PRINT "***** JACKPOT *****",
530 PRINT "YOU WIN $":W:PRINT
540 M=M-1+W:PRINT "AGAIN? (Y=YES)":
550 INPUT A$:PRINT:IF A$="Y" THEN 320 ELSE PRINT
560 IF M<15 THEN 580 ELSE PRINT "CONGRATULATIONS, YOU WON $":M-15
570 GOTO 680
580 IF M() THEN 590 ELSE PRINT "TOO BAD, YOU LOST $":15-M:GOTO 680
590 PRINT "YOU HAVE 10 DAYS TO PAY ME $":15-M:". AFTER THAT"
600 PRINT "IT IS OUT OF MY HANDS AS TO WHAT HAPPENS TO YOU!"
610 GOTO 680
620 IF A(I)=1 THEN PRINT "CHERRY",:RETURN
630 IF A(I)=2 THEN PRINT "ORANGE",:RETURN
640 IF A(I)=3 THEN PRINT "BAR",:RETURN
650 IF A(I)=4 THEN PRINT "BELL",:RETURN
660 IF A(I)=5 THEN PRINT "PLUM",:RETURN
670 PRINT "APPLE",:RETURN
680 END

```

slot machine
game

JACKPOT



**ΤΙΤΛΟΣ: ΕΓΚΥΚΛΟΠΑΙΔΙΚΗ
ΕΙΣΑΓΩΓΗ ΣΤΟΥΣ
ΥΠΟΛΟΓΙΣΤΕΣ
ΚΑΙ ΜΙΚΡΟΥΠΟΛΟΓΙΣΤΕΣ**

**ΣΥΓΓΡΑΦΕΑΣ: ΔΗΜ. ΛΑΣΚΑΡΗΣ
ΚΕΝΤΡΙΚΗ ΔΙΑΘΕΣΗ: ΠΑΠΑΣΩΤΗΡΙΟΥ
ΣΕΛΙΔΕΣ: 89
ΤΙΜΗ: 1600 ΔΡΧ.**

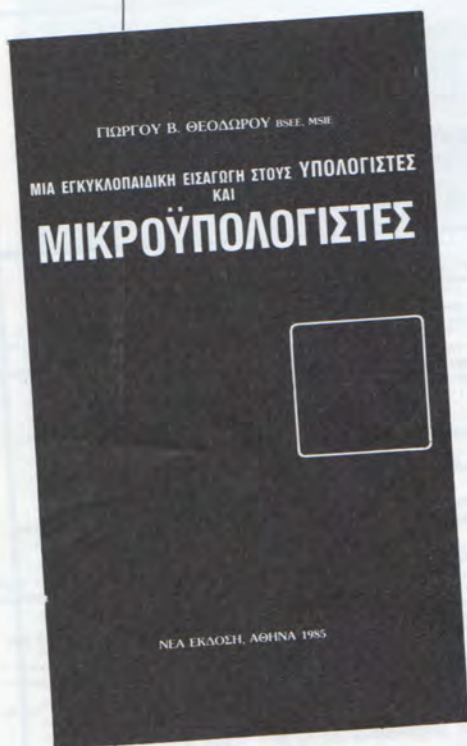

Το βιβλίο "Εγκυκλοπαιδική εισαγωγή στους υπολογιστές και μικρούπολογιστές" του καθηγητή κ. Θεοδώρου απευθύνεται κατά κύριο λόγο στους μαθητές (αλλά και σε όλους όσοι ενδιαφέρονται για το αντικείμενο που πραγματεύεται), με σκοπό να αποτελέσει ένα καθαρά διδακτικό βοήθημα.

Έχοντας σαν δεδομένο ότι και στη χώρα μας υπάρχουν πλέον μικρά παιδιά με έντονο ενδιαφέρον για τους υπολογιστές, το βιβλίο αυτό φιλοδοξεί να τους βοηθήσει στα πρώτα τους βήματα, έτσι ώστε η όποια κατοπινή τους εξέλιξη να μην εμποδίζεται από έλλειψη βάσεων ή κακή πληροφόρηση.

Αποτελείται από οκτώ κεφάλαια, με σχετικά ανεξάρτητα περιεχόμενα, που δίνουν σ'ολόκληρο το έργο έναν προσανατολισμό προς το hardware.

Στο πρώτο κεφάλαιο γίνεται μια γενική εισαγωγή σε βασικές γνώσεις, καθώς αναλύονται με απλό τρόπο χρήσιμες έννοιες και δίνονται στοιχεία για τη σχεδίαση κυκλωμάτων, την τεχνολογία των ολοκληρωμένων και την οργάνωση της μνήμης.

Στο δεύτερο κεφάλαιο αναλύονται οι κώδικες, οι αριθμητικές πράξεις και η εσωτερική παράσταση αριθμών στον μικρούπολογιστή. Αναλύονται ακόμη τα αριθμητικά συστήματα και οι κώδικες ASCII, BCD, EBCDIC κ.ά.

Το τρίτο κεφάλαιο αφορά την αρχιτεκτονική των υπολογιστών και δίνονται στοιχεία για το Clock, το σύστημα μνήμης, τα κυκλώματα προσαρμογής, CPU, ALU, Stack, Pointers, Flags κ.λπ. Σαν σύστημα αναφοράς, σε σχέση με τη εσωτερική αρχιτεκτονική των μικρούπολογιστών, χρησιμοποιείται ο επεξεργαστής Z-80.

Το επόμενο κεφάλαιο (τέτα-

το) περιγράφει τις διαφορές στην αρχιτεκτονική των 8, 16 και 32 bit συστημάτων. Αναλύεται επίσης η αρχιτεκτονική των επεξεργαστών 6502, 6809, Z-80, 8086, 8088, MC 68000 καθώς και του mainframe IBM-370.

Το πέμπτο κεφάλαιο αφορά την επικοινωνία της CPU με τον έξω κόσμο. Εδώ έχουμε τα διάφορα bus, τα κανάλια, τις θύρες I/O, τους διακόπτες, τους coprocessors κ.ά.

Στο έκτο κεφάλαιο γίνεται μια αναλυτική παρουσίαση των διάφορων μονάδων εισόδου-εξόδου, καθώς και του τρόπου οργάνωσης αρχείων. Περιγράφονται όλα τα γνωστά μέσα αποθήκευσης στοιχείων, όπως δίσκοι, δισκέτες, ταινίες, hard-copies στις διάφορες μορφές και μεγέθη τους. Ακολουθεί μια παρουσίαση όλων των μεθόδων οργάνωσης μηχανογραφικών αρχείων (serial, random, index-sequencial κ.λπ.).

Τα επόμενα δύο κεφάλαια (έβδομο και όγδοο) ασχολούνται με τα λειτουργικά συστήματα. Αναφέρονται τα πιο γνωστά και καθιερωμένα, ενώ δίνεται έμφαση στην παρουσίαση του CP/M και του UNIX. Υπάρχει, τέλος, και μια σύνοψη που αναφέρεται στα συστήματα virtual καθώς και σε μερικά πιο προχωρημένα θέματα.

Το βιβλίο είναι γραμμένο σε απλή, κατανοητή γλώσσα, χρησιμοποιεί μονοτονικό σύστημα και χαρακτηρίζεται από τις σύντομες και σαφείς πληροφορίες, που δίνει για τα θέματα με τα οποία καταπιάνεται. Κάτι που θα έπρεπε, κατά τη γνώμη μας, να αποφευχθεί είναι η χρησιμοποίηση ελληνικοποιημένων ξένων αρχικών, μια και περισσότερο μπερδεύουν παρά βοηθούν τον αναγνώστη. Βλέπουμε για παράδειγμα: KME (CPU), ΠΣΒ (MSB), ΣΔ (Συντελεστή Διορθώσεως), ΛΣ (OS), ΦΕ (LR) κ.ά.

Για να ολοκληρώσουμε: Η λειτουργική δομή του βιβλίου, ο αναλυτικός τρόπος παρουσίασης των θεμάτων, αλλά και η ποιότητά του από εκπαιδευτικής πλευράς το κάνουν να ξεχωρίζει από τους όγκους απηρχαιωμένων και "απολιθωματικών" συγγραμμάτων, που είχε μέχρι τώρα να επιδείξει η ελληνική παραγωγή.

Και κάτι τελευταίο: Αν και

το βιβλίο έχει μόλις κυκλοφορήσει, πληροφορηθήκαμε ότι έχει ήδη προταθεί από μερικές σχολές

ΤΙΤΛΟΣ: 1984

ΣΥΓΓΡΑΦΕΑΣ: ΤΖΩΡΤΖ ΟΡΓΟΥΕΛ
ΜΕΤΑΦΡΑΣΗ: Ν. ΜΠΑΡΤΗ
ΚΕΝΤΡΙΚΗ ΔΙΑΘΕΣΗ: ΚΑΚΤΟΣ
ΣΕΛΙΔΕΣ: 310
ΤΙΜΗ: 500 ΔΡΧ.

Το "1984" έχει γραφτεί από τον γνωστό συγγραφέα Τζώρτζ Όργουελ, που στο ελληνικό κοινό είναι γνωστός και από την τηλεοπτική σειρά "Η φάρμα των ζώων". Κυκλοφόρησε το 1978 από τις εκδόσεις "ΚΑΚΤΟΣ" και, καθώς πλησίαζε το 1984, η εκδοτική του επιτυχία έφθασε στα ύψη. Σήμερα θα μπορούσαμε να πούμε ότι αποτελεί πλέον ένα κλασικό βιβλίο στον τομέα του.

Στην Ελλάδα παρεξηγήθηκε απ' όλες τις σύγχρονες Κασσάνδρες, που εξέλαβαν το έργο αυτό του Όργουελ σαν Καζαμία ή βίβλο προφητειών και αποβλάκωσης. Το "1984" είναι, αντίθετα, έργο με τις πιο ριζοσπαστικές ιδέες για τη διάπλαση της ανθρώπινης συνείδησης, κάτω από συγκεκριμένες προδιαγραφές και στόχους. Ο συγγραφέας μας μεταφέρει στο υποθετικό έτος 1984, οπότε η Γη έχει χωριστεί σε τρία και μόνο κράτη οργανωμένα με τις ίδιες δομές.

Θέατρο των εξελίξεων είναι ένα από τα κράτη αυτά, η Ευρασία, που την κυβερνά ο μυστηριώδης "μεγάλος αδελφός". Το κοινωνικό σύστημα ΑΓΓΣΟΣ μοιάζει εθνικοσοσιαλιστικό, αλλά πλειοδοτεί σε ολοκληρωτική νοοτροπία και ατμόσφαιρα επάρκεια.

Ο κόσμος των ΑΓΓΣΟΣ είναι ένας κόσμος παρα-λογικής, όπου κάθε πολίτης βρίσκεται υπό άμεση παρακολούθηση μέσω τηλεθονών και κάθε του πράξη κατευθύνεται. Ζει για να υπηρετήσει το Σύστημα και μετά να πεθάνει. Κάθε τι έχει σχεδιαστεί και μελετηθεί με ακρίβεια, ακόμα και μια επανάσταση.

Τα σλόγκαν των ΑΓΓΣΟΣ "Ο πόλεμος είναι ειρήνη - Η ελευθερία είναι σκλαβιά - Η άγνοια είναι δύναμη" εκφράζουν τους θεμέ-

νίου τύπου στους μαθητές τους, πράγμα που σημαίνει πολλά...●

λιους λίθους της κοινωνίας τους. Η Αστυνομία της Σκέψης είναι η οργάνωση που ελέγχει τη σκέψη των πολιτών της Ευρασίας, ώστε να είναι "ορθή" και ταυτόσημη με εκείνη του Κόμματος. Σε διαφορετική περίπτωση, οι παραβάτες στέλνονται να βασανιστούν στο Υπουργείο Αγάπης.

Το βιβλίο παρουσιάζει, βήμα προς βήμα, την εσωτερική επανάσταση του πολίτη Ουίνστον, τη συνειδητοποίησή του και την απεμπλοκή της σκέψης του, καθώς και τη συντριβή του, που τον επαναφέρει στο "αστό" δρόμο των ΑΓΓΣΟΣ. Σε κάποιο σημείο τονίζεται η φιλοσοφία των ΑΓΓΣΟΣ: "Ελέγχουμε τη ζωή. Την ελέγχουμε σε όλους τους τομείς της. Την ανθρώπινη φύση τη δημιουργούμε εμείς. Οι άνθρωποι είναι πολύ εύπλαστοι. Η ανθρωπότητα είναι το Κόμμα. Οι άλλοι είναι απ' έξω -άσχετοι".

Χαρακτηριστικός είναι επίσης ο διάλογος όπου ο πολίτης Ουίνστον υπεραμύνεται της ανθρώπινης ελευθερίας.

- "Ξέρω πως θα αποτύχετε. Υπάρχει κάτι στο σύμπαν - δεν ξέρω τι, ένα πνεύμα, μια αρχή - που δεν θα υπερνικήσετε ποτέ!

- Πιστεύεις στο θεό;
 - Όχι.
 - Τότε πια είναι αυτή η αρχή που θα μας κάνει να αποτύχουμε;
 - Δεν ξέρω. Το Ανθρώπινο πνεύμα!

- Και θεωρείς τον εαυτό σου άνθρωπο;
 - Ναι!
 - Αν είσαι άνθρωπος, τότε είσαι ο τελευταίος. Το είναι σου έχει εξαλειφθεί. Εμείς είμαστε οι κληρονόμοι. Δεν καταλαβαίνεις πως είσαι ΜΟΝΟΣ; Είσαι έξω από την ιστορία, είσαι ανύπαρκτος!".

- Η απειλητική αυτή διαπίστωση θα μπορούσε να δανείσει τον απόηχό της στον επίλογο μιας παρουσίασης του βιβλίου - αλλά τι προεξαγγέλλει, αν την ακούσουμε προσεκτικά; Ίσως την εποχή που δεν θα παρουσιάζονται βιβλία - γιατί δεν θα υπάρχει η γραφή, η γλώσσα, ο άνθρωπος... ●



ΑΝΑΓΝΩΣΤΕΣ

ΠΕΡΙ PIXEL Ο ΛΟΓΟΣ

Αγαπητό PIXEL,

Όταν έλαβα το 3ο τεύχος σου είδα, έκπληκτος, ότι είχε ένα πρόγραμμα για ATARI. Το πληκτρολόγησα και το βρήκα πολύ καλό. Προσπάθησα να ερμηνεύσω το πρόγραμμα, αλλά δεν τα κατάφερα.

Γι' αυτό λοιπόν θα πρότεινα να αναλύετε όλα τα προγράμματα (όπως το πρόγραμμα NAYMAXIA του I.I.) για να γνωρίσουν περισσότερο τον υπολογιστή τους οι "νέοι προγραμματιστές".

Θα σας πρότεινα επίσης, στο επόμενο τεύχος, να δημοσιεύσετε πρόγραμμα ελληνικών χαρακτήρων για ATARI. Πιστεύω ότι οι κάτοχοι του Spectrum θα προτιμούσαν λίγα προγράμματα και μεγάλα, παρά πολλά και μικρά.

Επίσης θα άρεσε σε όλους τους αναγνώστες αν πλήθαιναν οι σελίδες με τα προγράμματα. Μια καλή σκέψη ήταν το πρόγραμμα που δημοσιεύσατε σχετικά με το ΠΡΟ-ΠΟ, αν και θα έπρεπε να ήταν γραμμένο σε άλλο υπολογιστή (π.χ. Spectrum) γιατί η Basic του BBC είναι στους πιο πολλούς άγνωστη.

Προσωπικά, δεν "κατάφερα" ακόμα να μετατρέψω το πρόγραμμα στο ATARI μου.

Μια επίσης πολύ καλή ιδέα ήταν και ο σκακιστικός προγραμματισμός. Το συγκριτικό τεστ ήταν εξίσου καλό, αν και δεν έχω καταλάβει ακόμα τι είναι Micro-drive. Οι μικροκασέτες έχουν καμιά σχέση με τα cartridge της ATARI ή είναι τελείως διαφορετικά;

Η ύλη του PIXEL είναι πολύ καλή και ελπίζω όσο πάει να καλυτερεύει. Πώς μπορώ να γράψω δικά μου προγράμματα κώδικα μηχανής 6502;

Συγνώμη αν έγινα κουραστικός.

• Ο αναγνώστης σου
Λευτέρης Ξανθουδάκης
Σίφων 52
413 35 Λάρισα

Αγαπητέ φίλε,

Μια και στο γράμμα σου θίγεις διάφορα πράγματα, θα τα συ-

ζητήσουμε με τη σειρά που τα θέτεις. Όσον αφορά καταρχήν τα προγράμματα, θα πληροφορήθηκες ήδη από τα προηγούμενα τεύχη τη στροφή του περιοδικού προς τα ελληνικά προγράμματα και ειδικά προς αυτά των αναγνωστών, δηλαδή τα δικά σας. Κατά συνέπεια τόσο το μέγεθος και η ποιότητα, όσο και οι πιθανές επεξηγήσεις πάνω στη λειτουργία των προγραμμάτων, είναι πλέον σε μεγάλο βαθμό στα δικά σας χέρια.

Σχετικά τώρα με τη στήλη του ΠΡΟ-ΠΟ, πρέπει να σου πούμε ότι, όπως προσπαθεί να δείξει και η άλλη στήλη του περιοδικού, οι "Παράλληλοι Δρόμοι", δεν υπάρχει εντολή ή λογικός μηχανισμός σε έναν υπολογιστή, που να μην μπορεί να εξομοιωθεί η λειτουργία του και σε κάποιον άλλο (εκτός βέβαια αν σχετίζεται με ιδιαίτερα χαρακτηριστικά του hardware, πράγμα που δεν συμβαίνει στην περίπτωση μας). Όλα εξαρτώνται από την προσπάθεια που είναι κανείς διατεθειμένος να καταβάλει. Οδηγώντας σας σ' αυτή την προσπάθεια, σας προσφέρουμε, κατά τη γνώμη μας, ένα από τα πιο δημιουργικά ερεθίσματα. Γιατί ούτε εμείς ούτε, ελπίζουμε, εσείς θα είσασταν ευχαριστημένοι, αν χρησιμοποιούσατε "ξερά" ένα listing χωρίς να έχετε συνείδηση της λειτουργίας του.

Όσον αφορά τις μικροκασέτες και τα cartridges, η λειτουργία τους, όπως άλλωστε ξεκαθάριζε το συγκριτικό τεστ, είναι εντελώς διαφορετική. Όπως θα διάβασες ίσως στα περασμένα "Πρώτα Βήματα", τα cartridges δεν είναι παρά μνήμη ROM, που περιέχει κάποιο πρόγραμμα, και τα περιεχόμενα της οποίας μπορούν μεν να "διαβαστούν", αλλά όχι και να αλλαχθούν, ενώ οι μικροκασέτες και το microdrive λειτουργούν όπως ακριβώς και τα κοινά κασετόφωνα. Μπορούμε δηλαδή να αποθηκεύσουμε ένα πρόγραμμα, να το σβήσουμε, να βάλουμε ένα άλλο στη θέση του κλπ.

Σχετικά, τέλος, με τα προγράμματα κώδικα μηχανής, αυτό που καταρχήν σου χρειάζεται είναι κάποιο βιβλίο που να αναλύει τη δομή του 6502 και τις βασικές μεθόδους προγραμματισμού του. Τις πρώτες σου μικρές ρουτίνες θα μπορέσεις να τις εισάγεις με POKE στη μνήμη, αλλά, για πιο φιλόδοξα προγράμματα, ένας assembler και ένας disassembler θα αποδειχθούν εντελώς απαραίτητοι.

ΓΙΑ ΤΟΝ ZX-SPECTRUM

Αγαπητό Pixel,

Είμαι ένας καινούριος αναγνώστης σου που μόλις έχω στα χέρια μου το PIXEL Νο 2, το οποίο βρήκα πολύ ενδιαφέρον.

Έχω το micro Spectrum 48K και ήθελα να γράψω το πρόγραμμα του "Εξερευνητή" στον computer μου, αλλά αντιλήφθηκα ότι στη γραμμή 131, από το OVER και μετά, ήταν κακοτυπωμένα μέχρι τη γραμμή 132. Θα ήθελα να δημοσιεύατε τη διευκρίνιση γιατί και πολλοί φίλοι μου διαμαρτύρονται γι' αυτό το τεχνικό λάθος.

Θα ήθελα επίσης να ρωτήσω αν ο Spectrum μπορεί να δεχθεί modem ή monitor. Ελπίζω να μείνω ικανοποιημένος από αυτά που ζητάω.

Φιλικά
Αργύρης Βρανάς
Λευκάδος 6
Καλαμάκι

Αγαπητέ φίλε,

Κάνουμε μεγάλη προσπάθεια ώστε τα listing που δημοσιεύουμε να μην σας ταλαιπωρούν, αλλά καμιά φορά, όπως βλέπεις, συμβαίνουν και ατυχίες. Η γραμμή που ζητάς είναι η εξής:

```
131 FOR F=X+2 TO X+11 : GO SUB  
4000 : IF i <> 149 AND i <>  
152 THEN PRINT AT y,f; INK  
7; OVER 1; "-";: BEEP .  
0005,60 : NEXT f : GO TO 138
```

Σχετικά τώρα με τα modem και τα monitor, ο Spectrum δεν διαθέτει καμιά σχετική έξοδο, αλλά αυτό δεν σημαίνει ότι δεν γίνεται και τίποτα. Η έξοδος για monitor είναι σχετικά εύκολη υπόθεση και το μόνο που χρειάζεται είναι δύο-τρία απλά κολλήματα, αν ξέρεις από τέτοια πράγματα (μπορείς βέβαια να απευθυνθείς και σε κάποια αντιπροσωπία ή computer shop). Modem έχουν κυκλοφορήσει από διάφορους κατασκευαστές στο εξωτερικό (Αγγλία). Συνδέονται με τη θύρα γενικής χρήσης του Spectrum και του επιτρέπουν να επικοινωνήσει με δί-

κτυα όπως το Prestel ή με άλλους υπολογιστές.

Το μόνο πρόβλημα είναι ότι δεν βλέπουμε σε τι μπορεί να σου χρησιμεύσει ένα modem στη χώρα μας, μια και, προς το παρόν τουλάχιστον, δεν υπάρχει η αναγκαία υποδομή.

ΑΠΟΡΙΕΣ...

Αγαπητό Pixel,

Είμαι ένας από τις χιλιάδες των αναγνωστών σου, σ' όλη την Ελλάδα. Δεν έχω πολύ καιρό που ασχολούμαι με Η/Υ - δύο μήνες περίπου - γι' αυτό και οι γνώσεις μου δεν είναι πολύ ανεπτυγμένες στον τομέα αυτό. Αυτός ο λόγος έγινε η αιτία να σου γράψω. Θα ήθελα να μου δώσεις μερικές πληροφορίες:

1) Τι σημαίνουν οι λέξεις: pixel, baud, graphics, flash, MHz, plot;

2) Τι με συμφέρει περισσότερο να κάνω: να αγοράσω έναν Η/Υ από το εξωτερικό με μια διαφορά στην τιμή του ή να τον αγοράσω από την εδώ αντιπροσωπία για να έχω εγγύηση;

3) Αν τον αγοράσω από την αντιπροσωπία του Μόναχου, η εδώ αντιπροσωπία θα μου παρέχει το κατάλληλο σέρβις, σε περίπτωση βλάβης;

4) Μετά από κάποιες σχετικές έρευνες που έκανα, έχω καταλήξει στους εξής 2: στον ZX-Spectrum 48K και στον Electron. Θα ήθελα να μου γράψεις τη γνώμη σου έχοντας υπόψη ότι θέλω έναν υπολογιστή που να μπορεί να καλύψει τις ανάγκες μου για τα επόμενα 4-5 χρόνια.

Σ' ευχαριστώ
Πετρογιάννης Ηλίας
Ολύμπου 15
Θεσ/νίκη

Αγαπητέ φίλε,

Ο χώρος δεν μας επιτρέπει να απαντήσουμε όσο αναλυτικά θα θέλαμε στις απορίες σου, και γι' αυτό σου συνιστούμε να παρακολουθείς τη στήλη "Πρώτα Βήματα",

που απευθύνεται αποκλειστικά στους αρχάριους, με σκοπό να εξομαλύνει την πρώτη τους επαφή με τους υπολογιστές. Για να μην μείνεις πάντως στα "σκοτεινά", να κάποιες σύντομες απαντήσεις:

- Pixel: ονομάζεται το μικρότερο δυνατό σημείο που υποδείνει να εμφανίσει ένας υπολογιστής στην οθόνη (βλέπε "Πρώτα Βήματα", για περισσότερες πληροφορίες).

- Baud: είναι μονάδα μέτρησης της ροής πληροφοριών. Χρησιμοποιείται συνήθως για να μετράμε την ταχύτητα μετάδοσης πληροφοριών από τον υπολογιστή προς κάποιο περιφερειακό (κασετόφωνο, εκτυπωτής, modem κλπ.).

- Graphics: ονομάζονται οι γραφικές παραστάσεις ή εικόνες που μπορούν να εμφανίσουν οι μοντέρνοι μικροϋπολογιστές στην οθόνη.

- Flash: είναι η δυνατότητα ορισμένων υπολογιστών να εμφανίζουν χαρακτήρες ή και σχήματα που αναβοσβήνουν.

- MHz: είναι μονάδα μέτρησης της συχνότητας με την οποία πάλλεται ο quartz κρύσταλλος, που υπάρχει σε κάθε υπολογιστικό σύστημα, για να οδηγεί τη γεννήτρια βασικών παλμών που παράγει τους απαραίτητους παλμούς χρονισμού με τους οποίους και συγχρονίζονται οι ενέργειες του επεξεργαστή.

- Plot: είναι εντολή της Basic και έχει σαν αποτέλεσμα το "άναμμα" κάποιου pixel της οθόνης.

Όσον αφορά τα δύο επόμενα ερωτήματά σου, γενικά συνιστάται να αγοράζει κανείς από εδώ οτιδήποτε (εφ' όσον υπάρχει), μια και οι εδώ αντιπροσωπίες μπορεί να αρνηθούν να καλύψουν με εγγύηση ένα "ξένο" μηχάνημα, αλλά και, σε περίπτωση που δεχθούν, θα είναι απαραίτητη η καταβολή κάποιου χρηματικού ποσού (πολλές φορές σημαντικού).

Σχετικά, τέλος, με το τελευταίο σου ερώτημα, δεν μας προσδιόρισες το πιο σημαντικό, δηλαδή ποιές ακριβώς προβλέπεις να είναι οι ανάγκες σου στα επόμενα χρόνια. Χωρίς αυτή την πληροφορία, μας είναι εντελώς αδύνατο να σε βοηθήσουμε στην εκλογή σου.

ΑΓΓΕΛΙΕΣ

ΑΝΤΑΛΛΑΣΣΩ πάνω από 70 προγράμματα για τον 16-48K Spectrum. Τηλ. 8316-192, Κώστας, απογευματινές ώρες.

ΠΩΛΕΙΤΑΙ πρόγραμμα για τον ZX-81 που κάνει Save, Load, Verify 12 φορές γρηγορότερα (16K σε 42 δευτερόλεπτα μόνο!!), χωρίς "πραγματικά" κανένα πρόβλημα), καθώς και ο Compiler Mcoder II (ZX-81). Και τα δύο μόνο 1.200 δρχ. Δελφών 38, 121 31 Περιστερί.

ΓΙΑ ΝΑ ΒΡΕΙΤΕ σήμερα software για τον ZX-81, πρέπει να το κυνηγήσετε με το τουφέκι. Μπορείτε όμως να αποκτήσετε σχεδόν όλα τα προγράμματα που κυκλοφόρησαν στην ελληνική αγορά (επαγγελματικά, παιχνίδια, utilities) σε καταπληκτικές τιμές (200-250 δρχ.), καθώς και πολλά άλλα. Γράψτε μου να σας στείλω κατάλογο. Δελφών 38, 121 31 Περιστερί.

ΠΩΛΕΙΤΑΙ κασετόφωνο για Vic-20 και Commodore-64, γλώσσα Forth σε ROM, που κάνει τον Vic-20 δέκα φορές ταχύτερο, super expander σε ROM, και διάφορες άλλες κασέτες. Τηλ. 9830-698, κ. Νίκο, 6-10 μ.μ.

ΠΩΛΟΥΝΤΑΙ ή ΑΝΤΑΛΛΑΣΣΟΝΤΑΙ προγράμματα για τον Commodore-64. Υπάρχει πλούσια συλλογή (Simon's Basic, Compilers κλπ). Υπάρχουν επίσης πολλά παιχνίδια όπως olympic games, σκάκι, solo flight κλπ. Τηλ. 9217-307, Θανάσης.

ΠΩΛΟΥΝΤΑΙ σε τιμή ευκαιρίας 16 κασέτες για τον Spectrum 48K, με 16 συναρπαστικά παιχνίδια σε κώδικα μηχανής. Τηλ. 6522-764, Χρήστος.

ΠΩΛΕΙΤΑΙ Texas Instruments 99/4A σε άριστη κατάσταση με εξαρτήματα και βιβλία αξίας 30.000 δρχ. στην τιμή των 27.000 δρχ. Τηλ. 7014-611, Άρης.

ΠΩΛΕΙΤΑΙ ένας μικροσκοπικός διαμορφωτής που τοποθετείται μέσα στον ZX-Spectrum ώστε ο ήχος να ακούγεται από το μεγάφωνο της τηλεόρασης. Μαζί με την τοποθέτηση 2.500 δρχ. Τηλ. 5986-589, Δημήτρης.

ΠΩΛΕΙΤΑΙ Atari video computer system, model CX-2600A, σχεδόν αμεταχειρίστο, στο κουτί του, με 6 κασέτες συναρπαστικών παιχνιδιών π.χ. Pac-Man, Donkey-Kong, Enduro, Warriors, σε προσιτή τιμή. Τηλ. 2753-403, Στέλιος.

ΠΩΛΟΥΝΤΑΙ: 1) Commodore 64 με word processor αγγλικό, assembler της Commodore, Pascal, Superbasic, δύο παιχνίδια, πολλά τεύχη COMPUTER. Τιμή: 60.000 δρχ. 2) Commodore disk drive. Τιμή 45.000 δρχ. 3) Κασετόφωνο Commodore. Τιμή 5.000 δρχ. 4) Γλώσσα Forth cartridge. Τιμή 5.000 δρχ. 5) Ηλεκτρική γραφομηχανή (αγγλικά) Smith-Corona. Τιμή 25.000 δρχ. 6) Commodore-64 Reference guide και Vic-Revealed, 1.000 δρχ. έκαστο. Τηλ. 4134-789, κ. Νικολετσάας.

ΠΩΛΕΙΤΑΙ TI-99/4A ευκαιρία με διάφορα περιφερειακά και προγράμματα. Τηλ. 9701-740 (απόγευμα) και 3241-957 (πρωί), κ. Χρόνης

ΠΩΛΕΙΤΑΙ ZX-81, 8.000 δρχ. Τηλ. 8834-906, κ. Νίκο, 9-10 μ.μ.

ΠΩΛΕΙΤΑΙ κασέτα με 4 προγράμματα για ZX-Spectrum 48K (SABRE WOLF, FIGHTER PILOT, SCUBA DIVE, Mr. WIMPY) 1.000 δρχ. Τηλ. 6724-628, Κώστας (εκτός Σάββατο-Κυριακή).

ΠΩΛΕΙΤΑΙ Atari-800 σε άριστη κατάσταση και σε τιμή ευκαιρίας. Συνοδεύεται με δωρεάν 100 προγράμματα, ZAXXON, ASTROCHASE, PREPPIE, POOYAN, BLUEMAX, GRAPH IT, STAT 1 κλπ. Τηλέφωνα: 9515-880, 9565-648, κ. Κίμων Γαβαλάς.

ΠΩΛΟΥΝΤΑΙ πολλά προγράμματα για τον ZX-Spectrum λόγω αγοράς άλλου υπολογιστή. Τιμή: 500 δρχ. το καθένα. Τηλ. 2021-501, 5227-899, ώρες 9.30-2 μ.μ.

ΠΩΛΕΙΤΑΙ TI-99/4A + τροφοδοτικό + Pal Modulator + καλώδιο κασετοφώνου + manuals + 3 κασέτες με προγράμματα + βιβλίο για παιχνίδια. Τιμή: 17.500 δρχ. Επίσης extended Basic module + manual 8.500 δρχ. Επίσης τα modules Parsec (3.500 δρχ.), Munch Man (3.000 δρχ.), Othello (2.500 δρχ.). Όλα με βιβλίο οδηγιών. Τηλ. 8223-008, Ανδρουτσόπουλος.

ΠΩΛΕΙΤΑΙ για το TI-99/4A κασέτα με 10 απλά προγράμματα για παραέρα ενδεχομένως επεξεργασία σαν εξάσκηση στον προγραμματισμό T.I. Basic και βιβλιαράκι με οδηγίες. Επιπλέον 40 προγράμματα (παιχνίδια, εκπαιδευτικά και λειτουργιών) σε κασέτες και δισκέτες, ανά τρία ή τέσσερα σε κάθε μία. Ζητείστε κατάλογο. Τηλ. 8618-975, Γιώργος, καθημερινές.

ΠΩΛΕΙΤΑΙ Atari Video Computer System CX-2600 με δύο κασέτες, μετασχηματιστή και τέσσερα χειριστήρια. Τιμή: 16.000 δρχ. Για επιπλέον κασέτες 3.000 δρχ. η μία. Τηλ. 208-963, Θέσ/νίκη, Μιχαηλίδης Μιχάλης.

ΠΩΛΕΙΤΑΙ 20" TV/MONITOR GRUNDIG 19.000 δρχ. Τηλ. 6524-805, 9-12 μ.μ., κ. Ίσαρης.

ΠΩΛΕΙΤΑΙ TI/99-4A computer στο κουτί του μαζί με ξένα manual και ελληνικό και το MODULE EXTENDED BASIC και πολύ-πολύ software (3D starwars, BOMB

ΠΩΛΕΙΤΑΙ Atari CX-2600 αμεταχειρίστο με τρεις κασέτες αξίας 36.000 δρχ. μόνον 25.000. Τηλ. 8017-772, Σπύρος.

ΠΩΛΕΙΤΑΙ Hewlett-Packard HP-41 πλήρης με: 1) Card reader. 2) Memory extension. 3) Δύο Application ROM'S. 4) Πλήρη βιβλιογραφία. Όλα μαζί 25.000 δρχ. Τηλ. 6817-638, Κώστας.

ΠΩΛΕΙΤΑΙ για Spectrum κασέτα με 10 προγράμματα εταιριών, από τα καλύτερα της Αγγλικής αγοράς, στην εκπληκτική τιμή των 1.000 δρχ. Στέλνεται και ταχυδρομικά με αντικαταβολή, τηλ. 8015-080, κ. Γιάννης.

ΠΩΛΕΙΤΑΙ computer Oric-Atmos καινούριο. Τιμή ευκαιρίας. Τηλ. 8086-957, Νίκος Μάνος.

ΜΟΝΑΔΙΚΗ ΕΥΚΑΙΡΙΑ. ΠΩΛΕΙΤΑΙ πομπός FM 50W. Ισχυρό και καθαρό σήμα, ιδανικός για μετάδοση προγραμμάτων. Τηλ. 5719-647, Αντρέας, ώρες 3.30-5.30 μ.μ.

KONG, RAINGAME, PAC-MAN, 3D SUBMARINE και άλλες), σύνολο 70 προγράμματα σε κασέτες στη μοναδική τιμή των 35.000 δρχ. Τηλ. 7663-268, Παύλος.

ΠΩΛΕΙΤΑΙ Computer TRICOM, 12K RAM, τσέπης, με οθόνη υγρών κρυστάλλων, δύο γραμμών + τετράχρωμο Plotter-Printer και Casette Interface, αξίας 70.000 δρχ., μόνο 45.000. Τηλ. 6511-587, απόγευμα.

ΠΩΛΕΙΤΑΙ Atari CX-2600 σε άριστη κατάσταση με ένα ζευγάρι χειριστήρια και μετασχηματιστή. Επίσης 7 κασέτες. Τηλ. 6713-001.

ΑΝΑΛΥΤΗΣ-ΠΡΟΓΡΑΜΜΑΤΙΣΤΗΣ με δύο χρόνια εμπειρία στη Γαλλία ζητά θέση ανάλογη. Γλώσσες προγραμματισμού: COBOL, ANS, MICROSOFT 86, RPG II, BASIC. Συστήματα χρησιμοποιούμενα: DOS/VSE, ICCF, MS/DOS, CICS. Εμπειρία σε μηχανήματα: VICTOR S1, IBM 4331, IBM PC. Τηλ. 3474-529, κ. Γιάννης.

ΠΩΛΕΙΤΑΙ Texas Instruments TI-99/4A ολοκαίνουριο με πολλά εξαρτήματα και βοηθήματα στην τιμή των 27.000 δρχ. Τηλ. 7014-611, Άρης Παπαναστασίου.

ΠΩΛΕΙΤΑΙ Atari Video σε άριστη κατάσταση. Συνοδεύεται και με κασέτες που δίνονται ΔΩΡΕΑΝ. Τηλ. 9565-648, 9515-880, κ. Νικήτας Γαβαλάς.

ΠΩΛΟΥΝΤΑΙ πάνω από 100 επαγγελματικά προγράμματα σε κασέτες για τον Spectrum, μεταξύ αυτών και παιχνίδια όπως:

FLAG-PENETRATOR-SCUBA DIVE-PSST-FIGHTER PILOT-TRANSYLVANIAN TOWER. Προσοχή: Στις 5 κασέτες η μία δωρο. Η κασέτα είναι απολύτου εκλογής σας. Κολλάρος Μάνθος, Ακαδημίας 134, 713 05 Ηράκλειο Κρήτης, Θέρισσος.

ΠΩΛΕΙΤΑΙ μεγάλη ποικιλία προγραμμάτων για Atari 400-800 και 600-800XL. Ελάτε ή γράψτε: Κιμώλου 7, Κυψέλη, 113 62 Αθήνα, Λ.-Α. Καπλάνης.

ΟΣΟΙ ΔΙΑΘΕΤΕΤΕ Atari Computer και ενδιαφέρεστε για ανταλλαγές προγραμμάτων τηλεφωνήστε στο: 6817-379, Γιάννης ή Τάκης.

ΖΗΤΟΥΝΤΑΙ πωλητής ή πωλήτρια για κατάσταση ηλεκτρονικού υπολογιστή καθώς και προγραμματιστής. Τηλ. 3633-357, ώρες καταστημάτων.

ΠΩΛΟΥΝΤΑΙ για τον TI/99-4A δύο κασέτες με 8 προγράμματα η κάθε μια προς 1.200 και 1.000 δρχ. Και οι δύο 2.000 δρχ. Τηλ. 9819-744, κ. Γιώργο.

ΠΩΛΕΙΤΑΙ Apple IIe με ελληνικά, κάρτα 86 χαρακτήρων, οθόνη, δύο μονάδες δισκετών, Apple dot matrix, printer με controller Pascal και πολλά προγράμματα. Όλα ελάχιστα μεταχειρισμένα. Τηλ. 6531-541, 5-10 μ.μ., κα Νικολοπούλου.

ΠΩΛΕΙΤΑΙ Electron αμεταχειρίστος με εγγύηση που δεν έχει λήξει, τιμή 32.500 δρχ. Δευτέρα, Τετάρτη και Παρασκευή, 3-4 μ.μ., τηλ. 8070-988, Χρήστος.

ΕΧΕΤΕ TI/99-4A; Σας περιμένει πολύ δράση αλλά και πολύ σκέψη στους swimmers. Τηλ. 7654-801, 7644-191, κ. Κεχαγιάς.

ΠΩΛΕΙΤΑΙ Apple II + 64K, δύο disk drives, οθόνη Apple III, Pascal, Fortran, πολλά άλλα προγράμματα και βιβλία. Τιμή 180.000 δρχ. Τηλ. 8132-049, Γιάννης (απογεύματα).

ΖΗΤΩ γνώστη Pascal που θέλει να ασχοληθεί με M-Pascal 16 bit. Τηλ. 543-694, Θεο/νίκη, Μάκης.

ΠΩΛΕΙΤΑΙ ZX-Spectrum 48K, Speech Synthesis, συνοδευόμενα από ικανοποιητικό software: Adventures, Simulators, Drawing & Music Creators, Management, Arcade Games. Τιμή συζητήσιμη, 37.000 δρχ. Τηλ. (01) 3453-423, κ. Δημήτρης.

ΠΩΛΟΥΝΤΑΙ ή ΑΝΤΑΛΛΑΣΣΟΝΤΑΙ προγράμματα για τον Commodore-64 σε κασέτες ή floppy disk. Διαθέτω προγράμματα όπως: NASL SOCCER, KOALA PRINTER, POLE POSITION, FALCON PATROL, SLALOM, PAC-MAN, SAM, THE HOBBIT, BUCK ROGERS, ROOYAN, PIT STOP, FORT APOCALYPSE, CONGO BONGO, POKER στριπτήζ, SUMMER GAMES, OLYMPIC GAMES, BASKET και άλλα παιχνίδια. Τηλ. 8652-530, κ. Δημήτρης, πρωινές ώρες.

ΠΩΛΟΥΝΤΑΙ ή ΑΝΤΑΛΛΑΣΣΟΝΤΑΙ προγράμματα για τον ZX-Spectrum προς 150 δρχ. το ένα. Τηλ. 6924-892, κ. Αλέκο.

ΠΩΛΕΙΤΑΙ Spectrum 48K αμεταχειρίστο σε συμφέρουσα τιμή. Τηλ. 7642-297.

ΠΩΛΕΙΤΑΙ Commodore-64 με το κασετόφωνό του και το τροφοδοτικό του. Τηλ. 533-355 Θεσσαλονίκη, Χατζηθανασίου Γιάννης.

ΠΩΛΕΙΤΑΙ Atari 2600 V.C.S. video game αμεταχειρίστο με 4 παιχνίδια (Pac-Man, Donkey Kong, E.T., Mouse Trap) με joystick και paddle χειριστήρια, στην καταπληκτική τιμή των 10.000 δρχ. Τηλ. 6841-286, Ονίκ, 7-11 μ.μ.

ΑΝΤΑΛΛΑΣΣΩ ιδέες και προγράμματα για Spectrum 48K. VEURIS ELIE 25 RUE PAUL BARRUEL 75015 PARIS.

ΠΩΛΟΥΝΤΑΙ ή ΑΝΤΑΛΛΑΣΣΟΝΤΑΙ προγράμματα για τον CBM-64. Επίσης πωλείται κασέτα με 6 προγράμματα εταιριών επιλογής σας, μόνο 1.000 δρχ. Στέλνονται και με αντικαταβολή. Τηλ. 4932-637, Βαγγελής.

ΠΩΛΟΥΝΤΑΙ Sharp MZ80-B, 64K με ενσωματωμένο κασετόφωνο και monitor, 1 disk drive, CP/M, FDOS, Basic Compiler, Assembler, Pascal, Basic High Resolution Graphics και πολλά προγράμματα. Τηλ. 3225-619, 6712-179.

ΠΩΛΕΙΤΑΙ ZX-Spectrum 48K, μόνο 10 ωρών μεταχειρισμένος, με όλα τα απαραίτητα (τροφοδοτικό, καλώδια) και πέντε κασέτες. Μαζί του ένας θερμικός εκτυπωτής Alphacomm και δύο ρόλους χαρτί. Συνολική τιμή και για τα δύο, μόνο 28.000 δρχ. Τηλ. 6521-174, Θανάσης (απογεύματα). Δίνω και εγγύηση για 6 μήνες.

η ΛΕΣΧΗ μας

επιτέλους... αρχίζουμε

Αγαπητά μέλη και λοιποί αναγνώστες, η 26η Οκτωβρίου ήταν μια μεγάλη μέρα... Με το ταχυδρομείο μας ήρθε, είτε το πιστεύετε είτε όχι, το 200^ο από-

αρχίσουν να περνούν απ' το περιοδικό ή και να μας στέλνουν ταχυδρομικά μια φωτογραφία τους για έκδοση της σχετικής ταυτότητας. Την ταυτότητα αυτή θα

Όπως είπαμε λοιπόν, τα πράγματα σοβαρεύουν. Ας δώσουμε μερικά παραδείγματα. Λίγες μέρες αφού φτάσει το περιοδικό στα χέρια σας, θα σας κτυπήσει την πόρτα κάποιος ταχυδρόμος, που θα μεταφέρει κάτι από μας για σας... Ένα ρομπότ! Όχι βέβαια, απλώς πρόκειται για το πρώτο newsletter (στα αγγλικά αυτό λέγεται ενημερωτικό δελτίο). Από δω δεν πρόκειται να πούμε τίποτα άλλο επ' αυτού του θέματος, γιατί δεν είναι... Για Όλους.

Κάτι που μπορεί να αναφερθεί και από δω, είναι ένα Μέρος των πλεονεκτημάτων που θα απολαμβάνουν τα μέλη της Λέσχης από δω και στο εξής: Τι θα λέγατε, για παράδειγμα, να φοιτάτε σε σχολές προγραμματισμού, να κάνετε αγορές από computer shops ή από τα ειδικευμένα βιβλιοπωλεία και να συμμετέχετε σε computer clubs, όλα αυτά με στάνταρ έκπτωση μέχρι 25% (πέρα βέβαια από την έκπτωση που θα καταφέρετε να αποσπάσετε από τον ιδιοκτήτη ασκώντας την προσωπική σας γοητεία...)

Αυτά είναι σε πρώτη φάση, τα εύκολα που λένε. Τι θα λέγατε όμως και για ένα Χριστουγεννιάτικο ταξιδάκι μέχρι την Αγγλία για να κάνουμε μια επίσκεψη στον "θείο" Clive και τους υπόλοιπους... μεγάλους; Εδώ σας εντυπωσιάσαμε, έτσι; Σας πληροφορούμε λοιπόν ότι έχουν ήδη γίνει οι απαραίτητες ενέργειες, ώστε αν δείξετε την σχετική ανταπόκριση, πράγμα που ελπίζουμε, να μπορέσουμε να σας προσφέρουμε σε εξωφρενικά χαμηλές τιμές την ευκαιρία να επισκεφθείτε το Ευρωπαϊκό Κέντρο των μικρούπολογιστών. Οι ενδιαφερόμενοι θα μας υποχρεώσουν αν κάνουν ένα τηλεφώνημα στο περιοδικό (τα τηλέφωνα θα τα βρείτε στην πρώτη σελίδα) και εκδηλώσουν τη διάθεσή τους αυτή.

Αυτά προς το παρόν μέχρι να τα πούμε από κοντά (το ρομπότ που λέγαμε και παραπάνω...)

ΛΕΣΧΗ ΤΟΥ PIXEL

ΝΑΙ ΘΕΛΩ ΝΑ ΓΙΝΩ ΜΕΛΟΣ ΤΗΣ ΛΕΣΧΗΣ ΤΟΥ PIXEL

ΟΝΟΜΑΤΕΠΩΝΥΜΟΝ: ΖΟΥΜΗ ΙΟΥΣΤΙΝΗ

ΔΙΕΥΘΥΝΣΗ: ΔΙΣΤΟΜΟΥ 25 ΑΝΘ ΔΑΦΝΗ

17235 ΑΘΗΝΑ

ΤΗΛΕΦΩΝΟ: 9717265

ΕΧΩ ΤΟΝ Η/Υ:

ΕΝΔΙΑΦΕΡΟΜΑΙ ΓΙΑ ΤΟΝ Η/Υ: ΣΡΕΚΤΡΑΝΙΔΕΟ S.V.328

5' Commodore 64, VIC-20

κομμα για μέλος της Λέσχης του Pixel. Επειδή το όλο ζήτημα αξίζει να καταχωρηθεί στην Ιστορία με χρυσά γράμματα, δημοσιεύουμε και τα στοιχεία του.

Ο εκδότης σε κατάσταση ευφορίας -όταν είδε το δελτίο- έκανε μάλιστα και τη σχετική χειρονομία. Συγκεκριμένα ο αποστολέας του αποκόμματος αυτού κερδίζει ετήσια συνδρομή στο περιοδικό, που θα αρχίζει από το τεύχος Νο 5.

Αλλά καιρός να σταματήσουμε τις θριαμβολογίες και να δούμε την κατάσταση, όπως της αξίζει, σοβαρά! Η κατάσταση από δω και πέρα αλλάζει ριζικά. Τα πρώτα αυτά 200 μέλη ονομάζονται Ιδρυτικά Μέλη και μπορούν να

μπορούν να την παραλαμβάνουν από τα γραφεία του περιοδικού από τον καιρό περίπου που θα κυκλοφορήσει το επόμενο τεύχος του Pixel. Θα σας ειδοποιήσουμε σχετικά.

Οι υπόλοιποι τώρα. Όπως είπαμε και προηγουμένως, τα πρώτα αυτά 200 μέλη είναι τα Ιδρυτικά της Λέσχης και το κυριότερο πλεονέκτημα νι' αυτούς είναι ότι δεν πλήρωσαν τίποτα. Τώρα που η όλη υπόθεση άρχισε να παίρνει σοβαρή τροπή, καταλαβαίνετε ότι αυτό δεν γίνεται να συνεχιστεί. Από δω και πέρα λοιπόν το σχετικό αντίτιμο για να γίνει κανείς μέλος της Λέσχης είναι ΜΟΝΟ... 2.000 δρχ.

ΛΕΣΧΗ ΤΟΥ PIXEL

Παρακαλώ να με εγγράψετε μέλος της Λέσχης του PIXEL.

Για τον σκοπό αυτό, σας απέστειλα την ταχυδρομική επιταγή Νο με το ποσό των 2.000 δρχ.

ΟΝΟΜΑΤΕΠΩΝΥΜΟΝ:

ΔΙΕΥΘΥΝΣΗ:

ΤΗΛΕΦΩΝΟ:

ΕΧΩ ΤΟΝ Η/Υ:

ΕΝΔΙΑΦΕΡΟΜΑΙ ΓΙΑ ΤΟΝ Η/Υ:



Αυτά προς το παρόν μέχρι να τα πούμε από κοντά (το ρομπότ που λέγαμε και παραπάνω...)

ΑΝΤΙΠΡΟΣΩΠΕΙΕΣ

- **ΑΒΑΣ**
Λ. Συγγρού 375,
9413624
(LYNX)
- **A-μComputers**
Ασκληπιού 151,
6448263
(MPF-I, MPF-II)
Monitors Sanyo)
- **ΑΞΑΡΑΗΣ**
Ακαδημίας 96-98
3607836
(BBC, Acorn, Sord)
- **COMPUGEN ΕΠΕ**
Νίκης 20, 3246516
(Genie)
- **COMPMAC**
Ασκληπιού 9
3620812
(Amstrad)
- **DATAKOR ΕΠΕ**
Μιχαλακοπούλου 125
(Oric)
- **DATAMATICA**
Α. Κηφισίας 124
6911381 - 6911413
(Texas Instruments)
- **DRAGON COMPUTER HELLAS LTD**
Στουρνάρα 32
5228422-3
(Dragon)
- **ECS AE**
Εργού & Φωκίωνος 8
3225426
(Sinclair, IBM PC, Epson)
- **ELEA COMPUTER SYSTEMS ΕΠΕ**
Βαλτετσίου 50-52
3602335 - 3605535
(Convergent Technologies, Spectravideo)
- **ELECTRONHELLAS**
Μαρ. Ζέας 83,
Πειραιάς
4511087
(Superbrain, Seikosh)
- **EAKAT AE**
Σόλωνος 26, 3640719
(Atari)
- **EME AE**
Σόλωνος 96, 3634308,
3643811-13
(Casio)
- **FLAME COMPUTER-PRINTER LTD**
Ακτή Μιαούλη 67
4526530 - 4526538
(Texas Instruments)
- **ΚΟΛΙΟΠΟΥΛΟΣ ELECTRONICS ΕΠΕ**
Λ. Αλεξάνδρου 56
8238100
(Tandy Radio Shack)
- **MEMOX ΑΒΕΗ**
Βασ. Σοφίας 82,
7778680
(Commodore)
- **MICROBYTES**
Στουρνάρα 16,
3623497
(Newbrain)
- **MICROSYSTEMS ΕΠΕ**
Σολωμού 28, 3619703
(Tandy)
- **ΜΠΑΦΑΛΗΣ ΑΕ**
Μεσογείων 63,
7751474
(Laser, Bit-90, Aviette)

- **ΠΟΥΛΙΑΔΗΣ & ΣΥΝ.**
Κουμπάρη 5, 3624170
(TI 99/4A)
- **SBLCON**
Ιπποκράτους 35,
Γλυφάδα,
9910950
(monitors Hantarex)
- **ΧΑΡΙΤΑΤΟΣ Ο.Ε.**
NATIONAL SEMICONDUCTOR
Πλ. Κολωνακίου 18
3619379
(Tandy Radio Shack)
- **DIGITAL ELECTRONICS**
Ερ. Μπενάκη 56,
5728859
(Sinclair)
- **MARCAL AE**
Βουλής 35, 3232618
(Kendal, Victor,
Commodore, Diabolo,
Centronics)
- **SEA ΑΛΒΑΝΟΠΟΥΛΟΙ ΕΠΕ**
Φρέμβιδου 8-10,
7779483
(Genie)

Computer Shops

- **ATHENS COMPUTER CENTER**
Σολωμού 26, 3609217
(Apple, Commodore,
Newbrain, Sinclair, .
TRS, Oric)
- **BORAS**
Αγ. Ιωάννου 82
6598984
(Sage, Pick Tape,
Spectravideo)
- **BILA-BILA ELECTRONICS**
Ταναίου 42, 2525139
(Superbrain,
Compustar)
- **BYTE COMPUTER SHOP**
Πνδάρου &
Τσακάλωφ
3631361
(Sinclair, BBC, Atari,
Commodore, Sanyo,
Cromemco)
- **CAT COMPUTERS**
Ιπποκράτους 57,
3643044
(Sinclair, Oric, Newbrain
Jupiter Ace)
- **CIVILDATA**
Μπότσαρη & Σολωμού
25Α 3611805
(Commodore, Atari,
Spectrum, TI-99/4A)
- **COMPUTER ΓΙΑ ΞΕΝΑ**
Θησώδης 140, 9565501
(Sinclair, Oric,
Commodore)
- **COMPUTER CLUB**
Ερμ. Μπενάκη &
Κωλλέτη 15, 3637442
(Atari, Sinclair,
Commodore, Epson,
Dragon)
- **COMPUTER PARK**
Ακαδημίας &
Γεναδίου 8, 3620474
(Εμπόριο, ενοικιάσεις
μικροπολογιστών)
- **COMPUTING ΕΠΕ**
Πνδάρου 25, 3631361
(Cromemco, IBM PC,
Sanyo, Seiko)
- **COMPUTER TRADE CENTER LTD**
Μεσογείων &
Αρκαδίας 29, 7775424
(Commodore, Sinclair,
BBC)

- **DPL COMPUTER SHOP**
Ζήνωνος &
Νικηφόρου 1, 5241111
(Spectrum, Monitor
Sanyo)
- **EDPC ΜΗΧΑΝΟΓΡΑΦΙΚΟ ΚΕΝΤΡΟ ΕΛΕΥΣΙΝΟΣ ΕΠΕ**
Δ. Σκορδά 34, 5542058
(Olivetti, Tulip,
Newbrain, Oric)
- **FUTURE COMPUTERS AND THINGS**
Λ. Μαθίλη 17, 2013933
(Oric, Sinclair, Bit-90,
Laser, Commodore)
- **IFM Computer Data Corp**
Μεσογείων 2
7778493-5
(IBM PC, EPSON,
CORVUS, SCS,
BROTHER, DS 180,
Hewlett Rackerd)
- **MAGNET COMPUTERS**
Κηφισίας 263, 6810214
(Sinclair, Oric, BBC,
BIT-90, TI 99/4A,
Sord, Future)
- **MICRO**
Οδώνος 99, 8085587
(Apricot, Lym, Oric,
Spectrum, Star,
Hantarex)
- **MICROBYTES**
Στουρνάρα 16,
3623497
(Wang, Olivetti,
Newbrain, BBC, Oric,
Spectrum,
Commodore-64,
VIC-20, Dragon-32,
Epson, περιφερειακά,
γραφημηχανές κ.λ.π.)
- **MICRO CENTER ΕΠΕ**
Μιχαλακοπούλου 58
7210621
(Sinclair, Oric, Tandy,
Radio Shack, TI 99/4A,
Commodore,
Hantarex, Seikosh)
- **MICROPOLIS**
Τζωρζ 34 &
Στουρνάρα
3617072, 3640243
(Sinclair, Oric, Star,
Dragon, Laser, Seikosh,
Zenith, Epson, Sharp,
ACE, Jupiter, MPC-II,
Brother, Newbrain,
Prince κ.λ.π.)
- **MICROPOLIS**
Στουρνάρα 9, 3633357
(Oric, Laser)
- **OLYMPIC BM**
Τσοτσια 1, 8224483
(Commodore,
Texas Instruments)
- **ΠΕΙΡΑΪΚΟ ΚΕΝΤΡΟ VIDEO-COMPUTER**
Κολοκοτρώνη 108,
4131847 - 4136513
(Philips, Atari, Sinclair,
Commodore, TI 99/EA)
- **PAN-SYSTEMS**
Λ. Συγγρού 314-316,
9589026
(IBM, Apple, Xerox,
Wang)
- **PLOT 1**
Ακαδημίας και
Θεμιστοκλέους
3621645
(Sinclair, Laser)
- **PROTIME**
Λ. Συγγρού 253,
9426513
(Sage, Pied Piper,
περιφερειακά ICE)

- **THE COMPUTER SHOP**
Στουρνάρα 47,
3603594
(Pied Piper, Sinclair,
Spectravideo, Oric)

ΑΝΑΛΩΣΙΜΑ

- **DELTA SOUND**
Β Αδελφοδ. Όλγας 6
Δάφνη 172-37
9755409 - 9708642
(Καθαριστικά
Δισκετών)
 - **Δρ. Δ.Α. ΔΕΛΑΗΣ ΑΕ**
Παλ. Μπενεζέλου 5,
3250301
(Δίσκοι, δισκέττες
BASIF)
 - **ΖΩΡΟΣ & ΣΙΑ Ο.Ε.**
Λημού Γαζή 9
3224986
(Ταινίες, εκτυπώσες)
 - **IFM Computer Data Corp**
Μεσογείων 2,
7778493-5
(Δισκέττες,
μελανοταινίες, χαρτί
μηχανογράφησης)
 - **ISOTIMPEX**
Σόλωνος 140, 3622032
(δίσκοι, δισκέττες
ISOTIMPEX)
 - **3M HELLAS Ltd.**
Πάροδος Κηφισίου
150 5720211
(δισκέττες 3M)
 - **SYSTEL ΕΠΕ**
Σολωμώνος 12
544119
(ταινίες, δισκέττες,
δίσκοι)
 - **ΤΡΙΑΣ ΕΠΕ**
Λ. Συγγρού 19,
9224445
(Δισκέττες, ταινίες,
μελανοταινίες, δίσκοι)
 - **VIKELIS ENTERPRISES**
Συγγρού 314-316
9566126
(Δίσκοι - Δισκέττες
XIDEX
Magnetics-
ανταλλακτικά
περιφερειών)
- ## ΘΕΣ/ΝΙΚΗ
- **ΑΙΓΟΡΙΘΜΟΣ NORTH**
Μητροπόλεως 25,
221126 - 2362288
(Cromemco, Sanco,
Ibex, Epson, Norand)
 - **CONTROLA**
Ν. Κασομούλη 1
424845 - 428367
(Apricot)
 - **CYCLOS MICROSYSTEMS**
Αγγελάκη 39, 279574
(Tandy Radio Shack)
 - **DELTA COMPUTER SYSTEMS**
Πολυτεχνείου 19,
538803
(Televideo, Datasouth,
Printronic, AES,
Commodore)
 - **ΔΥΝΑΜΟΡΦΙΚΗ**
Μητροπόλεως 44
271193
(Apple)
 - **ΕΛΜΗ ΑΕ**
Εγνατίας 30, 544837
(Casio)
 - **ΕΥΑΓΓΕΛΙΑΔΗΣ**
Εγνατίας 65, 270054
(Newbrain)
- **ΜΕΤΡΟΠΟΛΙΣ ΠΑΗΡΟΦΟΡΙΚΗΣ ΕΠΕ**
Πρασάκη 11,
225815
(Apple, Corvus, Rana)
 - **MICOM**
Σολωμώνος 2, 545967
(Oric, Sinclair)
 - **MICRO PERSONAL COMPUTERS**
Ερμού 2, 534258
(Sinclair, Laser, Bit-90)
 - **MICROSYSTEMS**
Εγνατίας 90, 224423
(Tandy Radio Shack)
 - **MPS**
Πολυτεχνείου 47
540246 - 536968
(Sinclair, Epson, BBC,
Commodore, IBM PC)
 - **ΠΟΥΛΙΑΔΗΣ & ΣΙΑ**
Αριστοτέλους 5,
276529
(Texas Instruments)
 - **ΠΡΟΟΠΤΙΚΗ ΑΕ**
Πολυτεχνείου 17,
547343
(ICL)
 - **SYSTEL ΕΠΕ**
Σολωμώνος 12, 544119
(Ohio Scientific, Q.D.P.,
A.V.T. Oric, ταινίες,
δισκέττες, δίσκοι)
 - **ΤΕΧΝΟΔΙΑΣΤΑΣΗ**
Καμβοειώνων 8
223966
(Commodore, Atari,
Spectrum, TI 99/4A)
 - **THESSALONIKI COMPUTER CENTER**
Δ. Γουναρή 60 και
Αρμενοπούλου,
214228
(Sinclair, Commodore,
Laser)
 - **TIT COMPUTERLAND**
Αριστοτέλους 26,
283990
(Apple)
- ## ΑΓΡΙΝΙΟ
- **ΑΙΓΟΡΙΘΜΟΣ WEST**
Π. Δημοκρατίας 1
28394
(Cromemco, Sanco-
index, Epson, Norand)
 - **ΘΙ ΗΛΙΑΣ ΔΕΛΗΓΙΩΡΤΗΣ**
Π. Παγατοπούλου
Συντριβάν, 25243
(Apple, Corvus, Epson)
- ## ΑΡΓΟΣ
- **SYTEC**
Κοραή 2, 21561
(Commodore)
- ## ΒΕΡΟΙΑ
- **ΑΣΙΑΚΗΣ ΤΑΣΟΣ**
Μητροπόλεως 37
21789
(Micro κατά
παραγγελία)
 - **ΠΑΝΑΓΙΩΤΙΔΗΣ**
Βκέλα 122183
(Micro κατά
παραγγελία)
- ## ΒΟΛΟΣ
- **COMPUTER ARTS**
Σπυριδη 62
25051 - 23362
(Apple, C. Itoh, TI 99/EA)
 - **ΜΗΧΑΝΟΓΡΑΦΙΚΗ ΟΕ**
Αναληφρεως 277,
38362
(MAI/Basic Four, Oric,
Casio)

οδηγός αγοράς

● MICROPOLIS

Σωκράτους 22, 38666
(Sinclair, Oric, Dragon,
Newbrain)

● ΜΠΙΡΜΠΟΣ Γ.

Ερμού 170
22886 - 37527
(Commodore)

● SYSTEM

Κωνσταντά 140-142
28402
(NCR)

ΗΡΑΚΛΕΙΟ

● C.P.M.

Κυβωνίας 4, 286126
(Oric)

● INFOKRETA

ΕΜΠΟΡΙΚΗ ΕΠΙΕ
Μουρέλου 5
(Apple, Sinclair)

● INFOSHOP

25ης Αυγούστου 39,
284463
(Apple, Sinclair, Texas,
Commodore, Atari,
Brother)

● ΚΑΡΒΟΥΛΑΚΗΣ

ΤΣΟΥΚΑΤΟΣ-
ΒΑΣΙΛΕΙΟΥ Ο.Ε.
(ΗΛΕΚΤΡΟΝΙΚΗ
ΚΡΗΤΗΣ)
Μακροκώρη 3,
235333
(Sinclair, Casio, Epson)

● ΧΑΤΖΑΚΗΣ

Σμίρνης 25, 285739
(SCS-ATES Training
System)

ΙΩΑΝΝΙΝΑ

● PROGRAM ΕΠΙΕ

Χ. Τρικούπη 26
34301
(Apple, CDC, Pers.
Computer,
περιφερειακά)

ΚΑΒΑΛΑ

● ΚΑΥΑΛΑ COMPUTER

CENTER
Γαλ. Δημοκρατίας 43,
834258
(Sinclair)

ΚΑΛΑΜΑΤΑ

● CO-BRA ΕΠΙΕ

Α. Σιδηροδρομικού
Σταθμού 19, 29209
(Apple, Epson, Axion,
Anadex, Corvus)

ΚΑΣΤΟΡΙΑ

● CASTOR COMPUTER

APPLICATIONS
Μ. Αλεξάνδρου 113

ΚΕΡΚΥΡΑ

● CORFU VIDEO

CENTER
Καποδιστριας 3,
36076
(Oric)

ΚΟΖΑΝΗ

● COMPUTER WORLD

Κέρτσου (Τζόντσον)
15, 22381
(Dragon)

ΚΟΡΙΝΘΟΣ

● MICROPOLIS

Θεοτόκη 70, 29508
(Sinclair, Oric, Dragon,
Newbrain)

ΛΑΜΙΑ

● ΚΩΣΤΑΡΕΛΟΣ Κ.

Κολοκοτρώνη 32
32096
(Philips)

● ΝΤΕΛΛΑΣ

Λεωνίδου 21, 20795
(Commodore)

● ΠΑΠΑΝΑΣΤΑΣΙΟΥ Χ.

Κολοκοτρώνη 32
32996
(Sinclair, Wang)

ΛΑΡΙΣΑ

● STEP

Ν. Μανδηλαρά 45
233250
(Sinclair, Oric, TI 99/4A,
Commodore, Casio,
IBM PC)

ΜΥΤΙΛΗΝΗ

● ΚΥΝΙΚΑΗΣ

Π. Βοστανή 10, 27487
(Sinclair)

ΞΑΝΘΗ

● ΚΑΛΑΙΤΖΗΣ

Μητροπούλη 45,
24664
(Oric)

● ΚΕΦΑΛΑΣ

Χατζησταύρου 2,
26920
(Oric, TI 99/EA, BBC,
Spectrum)

ΠΑΤΡΑ

● COMPUTER HOUSE

Αράτου 21, 270166
(Apple)

● COMPUTER PRATICA

Μαζωνας & Αράτου
12 Πλ. Όλγας 274686
(Commodore, BBC)

● ΤΕΧΝΟΧΡΟΝΟΣ

COMPUTER ΟΕ
Ρήγα Φεραίου 75 και
Αγ. Νικολάου, 274025
(Ilym, Oric, Star, Sango,
Sinclair, Zenith,
Seikoshi, VIC-20,
Commodore)

ΡΟΔΟΣ

● RODOS COMPUTER

CENTER
Λεμεσού 8-10,
32405
(Σχεδόν όλα τα micros)

ΣΕΡΡΕΣ

● SERRES COMPUTER

CENTER
Π. Χριστοφόρου 4
(Σχεδόν όλα τα micros)

ΣΠΑΡΤΗ

● COMPUTER & VIDEO

Αγρολάου 46,
23515
(Osborne, Epson)

ΧΑΛΚΙΔΑ

● TRIANTAFYLLOU

COMPUTERS AND
SERVICES
Κριεζωτού 3, 20764
(Commodore,
Spectrum, Oric)

Computer Club

● ΒΟΛΟΣ COMPUTER

CLUB
Κωνσταντά 140-142
Βολος

● COMPUTER CLUB

Εμ. Μπενακη και
Κωλέτη 15
τηλ. 3637442

● COMPUTER CLUB

KORINΘΟΥ
Απ. Παύλου 28
τηλ. 29026 - 29508

● DRAGON CLUB

Στουρνάρα 32
τηλ. 5228423

● ΘΕΣΣΑΛΟΝΙΚΗ

COMPUTER CLUB
Γουναρη 60
τηλ. 214228

● FUTURE COMPUTER

CLUB
Α. Μαθίτη 17
Ανω Πατησια
τηλ. 2013933

● MICROCLUB ΑΘΗΝΑΣ

Στουρνάρα 17
3ος όροφος
τηλ. 3623497

● MICROCLUB

ΘΕΣΣΑΛΟΝΙΚΗΣ
Ερμού 2 τηλ. 534258

ΤΟ ΚΑΤΑΝΗΧΤΟ ΠΕΡΙΟΔΙΚΟ ΓΙΑ ΤΟΥΣ ΜΙΚΡΟΧΡΟΝΟΠΙΣΤΕΣ

COMPUTER

ΓΙΑ ΟΛΟΥΣ

Σολωμού και Μπότσαρη 9

ΔΕΛΤΙΟ ΕΓΓΡΑΦΗΣ ΣΥΝΔΡΟΜΗΤΗ (ΕΚΠΤΩΣΗ 25%)

Παρακαλώ να με εγγράψετε συνδρομητή στο περιοδικό **COMPUTER ΓΙΑ ΟΛΟΥΣ** για ένα χρόνο (12 τεύχη). Για το σκοπό αυτό σας απέστειλα την ταχυδρομική επιταγή No..... με το ποσόν των 1.350 δρχ., αντί των 1.800 της κανονικής συνδρομής (έκπτωση περίπου 25%). Αν για οποιοδήποτε λόγο δεν μείνω ευχαριστημένος από το περιοδικό, θα μπορώ να διακόψω τη συνδρομή μου και να πάρω πίσω το υπόλοιπο των χρημάτων μου χωρίς την παραμικρή καθυστέρηση.

ΟΝΟΜΑΤΕΠΩΝΥΜΟ _____

ΔΙΕΥΘΥΝΣΗ _____

ΤΗΛΕΦΩΝΟ _____

T.K. _____

ΕΠΑΓΓΕΛΜΑ _____

Η ΣΥΝΔΡΟΜΗ ΜΟΥ Ν' ΑΡΧΙΖΕΙ ΑΠΟ ΤΟ ΤΕΥΧΟΣ
No _____

PIXEL

Σολωμού και Μπότσαρη 9

ΔΕΛΤΙΟ ΕΓΓΡΑΦΗΣ ΣΥΝΔΡΟΜΗΤΗ (ΕΚΠΤΩΣΗ 25%)

Παρακαλώ να με εγγράψετε συνδρομητή στο περιοδικό **PIXEL** για δύο χρόνια (12 τεύχη). Για το σκοπό αυτό σας απέστειλα την ταχυδρομική επιταγή No..... με το ποσόν των 1.350 δρχ., αντί των 1.800 της κανονικής συνδρομής (έκπτωση περίπου 25%). Αν για οποιοδήποτε λόγο δεν μείνω ευχαριστημένος από το περιοδικό, θα μπορώ να διακόψω τη συνδρομή μου και να πάρω πίσω το υπόλοιπο των χρημάτων μου χωρίς την παραμικρή καθυστέρηση.

ΟΝΟΜΑΤΕΠΩΝΥΜΟ _____

ΔΙΕΥΘΥΝΣΗ _____

ΤΗΛΕΦΩΝΟ _____

T.K. _____

ΕΠΑΓΓΕΛΜΑ _____

Η ΣΥΝΔΡΟΜΗ ΜΟΥ Ν' ΑΡΧΙΖΕΙ ΑΠΟ ΤΟ ΤΕΥΧΟΣ
No _____

e l e c t r o n

ΔΗΜΙΟΥΡΓΗΣΤΕ!!
ΜΕ ΕΝΑ COMPUTER ELECTRON
ΕΧΟΝΤΑΣ ΤΗΝ ΔΥΝΑΜΗ
ΕΝΟΣ BBC MICRO ΣΤΑ ΧΕΡΙΑ ΣΑΣ



ΧΡΗΣΤΟΣ ΑΞΑΡΛΗΣ ΑΕ

ΑΠΟΚΛΕΙΣΤΙΚΟΣ ΑΝΤΙΠΡΟΣΩΠΟΣ ΓΙΑ ΤΗΝ ΕΛΛΑΔΑ.
ΑΚΑΔΗΜΙΑΣ 96-98 • ΑΘΗΝΑΙ • ΤΗΛΕΦΩΝΟ: 3607836

PLOT

οι πρωταγωνιστές στους μικροϋπολογιστές

ZX SPECTRUM+
παγκόσμια πρεμιέρα ταυτόχρονα
στο Λονδίνο και στην Αθήνα

ακόμη
μία πρώτη από
τα καταστήματα
PLOT



Η SINCLAIR πήρε
το πληκτρολόγιο του πολύ πιο ακριβού QL
και το προσαρμοσε στο πετυχημένο SPECTRUM
Σωστά τοποθετημένα, εργονομικά σχεδιασμένα πλήκτρα σας
δίνουν την γρήγορη ανταπόκριση που λείπει στο κλασικό
πληκτρολόγιο του SPECTRUM και σας λύνει τα χέρια
γιά σοβαρές εφαρμογές, όπως η επεξεργασία κειμένου,
γιά πιο άνετο προγραμματισμό και πιο απολαυστικά παιχνίδια
χωρίς χειριστήριο χάρις στα πλήκτρα που δεν κολλάνε,
ακόμη και μετά ιδιαίτερα σκληρή χρήση.

Δεν χρειάζεται να σας πούμε ότι συνδέεται με όλα τα
περιφερειακά χωρίς καμιά προσαρμογή,
και φυσικά δέχεται όλα τα προγράμματα του SPECTRUM.

PLOT-1

Πλατεία Κάνιγγος • Ακαδημίας και Θεμιστοκλέους 23-25
Τηλ. 3621 645 • Αθήνα

PLOT-2

Κουντουριώτου 94 • Τηλ. 4119.818 • Πειραιάς