

AMUSEMENT COMMUNICATOR



PACIFIC VENDING CO., LTD.

株式会社パブコ 大阪パシフィックベンディング株式会社  
東京都港区千駄ヶ谷3-11(03)4055645代 大阪市北区金屋町1-23(06)351-7971

# ゲームマシン

## THE GAME MACHINE

発行所

アミューズメント通信社  
編集・発行人 赤木真澄  
大阪市北区神山町14(第2松栄ビル)  
☎530 ☎06(314)0309  
郵便振替 大阪307852  
年間購読料(送料共)7,200円

### 第14回 AMショー

全日本遊園協会(事務局 東京都渋谷区渋谷三の六の十八、☎四〇七七八七一一、略称 JAA、会員数百二十八社、会長 遠藤嘉一氏)では、さる六月十一日に東京八重洲の鉄道会館で第二回 AM 委員会(中村雅哉委員長)を開催。今秋開催される第十四回 AM ショーのメインテーマを「くらしに夢と遊びを」と決定した。

### くらしに夢と遊びを メインテーマ決まる

入したり、払い出したりする機械。またそういう状態へ容易に変更できる機械。

「小間割決定に関する細則」が決定され、出展申込七月末に続いて、八月下旬に「説明会」が開催されることになった。すなわち「説明会」同日、「細則」に従って小間割員が決定されるわけである。この日決定された。

### 早くも15社が出展予定

8月はじめ、ツムラ展示会

(株)ツムラ(本社 大阪市城東区諏訪二の七の三、☎九六九一三五三一、津村三三社長)主催の展示会「76 ニュータイプマシン・イン・ツムラ」への協賛出展社は十五社にもなっている。

現在の協賛出展予定社は次のとおりで、相当広

### バリージャパン社の 名誉に対し陳謝

アミューズメント通信社  
「ゲームマシン」広告部

「ゲームマシン」6月1日付第49号の8面の全面広告において、①バリージャパン社のレターヘッドを同社に無断で使用し、また、②第47号同社広告についての訂正文を同社に無断で掲載いたしました。「ゲームマシン」広告部は同社に対し深く陳謝いたします。

ゲーム機ならどんな機種でも口ケ先に置いておけばいい、などという時代は、遙かむかしの話となった。管理の問題のみならず、機種を選定、口ケ全般のバランスなど数多くの問題と正面から取り組む、熱心なオペレーターが、今では当たり前のようになくなった。

賢明なオペレーターならばおそろしく、多少の改善をしたぐらいで、簡単に売上げ増加にならないことを見抜いていることだろう。よそのゲーム場でうまくやっているな、と思える改善点は、たいがいの店が簡単に実

行できる点でもある。いわゆる「さくら」を置いてみたり、アーケードの得点でメダル配付をしたり、要するに見てわかる改善は、容易にだれもが実行する。問題は、一見して「コレダ」とすぐに

とができるか、と問える姿勢でもある。機械を店に並べておれば客が来る、人びとが、今後到達しようというのではなく、なぜゲーム場がゲーム場としてやっていけるのか、と問う姿勢でもある。

社会一般の水準以上にアミューズメント業界の、人びとが、今後到達しようとして、さて、ゲーム機とゲーム場、ゲーム場と社会の関係を今いちど詳しく検討すべきだろう。いかなるゲーム機はいかなる働きをするか、それは果して「遊び」を提供しうるものか……。こうした検討を積重ねてはじめて、「精神」が確立する可能性に立つわけだ。

このうち AM マシン関係では(株)タイマーが TV ゲーム、フリッパーなどを出展。なおこれは同社札幌営業所の営業活動として行なわれたもの。

### 論潮

### 本格的試練の時代

健全な状態では育つものも育たないから、むろん、後向きで発達などというものはありえないし、今後の日本のアミューズメント業界を拓げていくことにならな

日本観光旅館連盟(事務局 東京都千代田区丸の内一の八の三、国際観光会館八F、☎二三一一五三三〇、佐々木徳三郎会長)では、六月十八日に函館市民会館で通常総会を開催。併せて、観光旅館で用いられる各種備品、機械の展示会も開催された。

★各種景品もご相談に応じます。

絶賛好評発売中!!

# ♡ PUNCH & DATE

♡遊び方 上のラインが女性で下のラインが男性です。好みのカップルの組合せを狙ってSTOPして下さい。見事に合えばHAPPY PRESENT。  
♡特徴 10~30円までの投入コインの切替えができます。音響効果にTAPE DECKを使用しました。景品押し出し二連式で従来の2倍のストックができます。

♡仕様  
H-1800 W-710  
D-460 50/60HZ  
80W

●総発売元 ユニバーサル販売(株)  
東京 ☎03 (833) 9581  
大阪 ☎06 (385) 6800  
●製造元 (株)ユニバーサル





# 待望の新鋭VTR遂に登場



## ビデオレース“パーフェクト”

世界初のほんものの競馬録画〔北海道で名馬100頭を  
従えての現地長期ロケ敢行〕に加えて高性能を完備!!



### VIDEOレースの特徴

- ① 3/4 インチカセットテープ使用のため画  
質がキレイ
- ② テープ交換が非常に簡単
- ③ ミス操着がない
- ④ 予備投入メダルは99枚まで可能
- ⑤ 明るいLED数字表示機により表示
- ⑥ 投入ボタンはソフトタッチ式
- ⑦ 客がない場合はレースをせず、4トラ  
ックカートリッジによる客の呼び込みを  
しているため、VTRの寿命が長い
- ⑧ 予備コインはレース中でも投入可能
- ⑨ ディスペンサーユニット1台が払い出し  
中であつても、他の9台はレースを続け  
ることができる。
- ⑩ 各ディスペンサーユニットに電源が付い  
ているため、何台でも接続可能
- ⑪ コーラなど飲物をこぼしても流れ込まな  
い密着機構
- ⑫ メンテナンスも全国的態勢で用意

お問い合わせ、お申し込みは

総発売元 **フジ・エンタープライズ株式会社** 東京都新宿区北新宿1-7-21高沢ビル1F  
〒160 ☎ (03) 365-0611(大代表)

フジ・エンタープライズ(株)札幌支社 〒062  
 フジ・リース株式会社 〒151  
 城南プロンディ 〒144  
 株式会社 山 信 〒150  
 株式会社 シュアーリース 〒378  
 バイタル商事株式会社 〒986-61  
 株式会社 ガ ル フ 〒942

札幌市豊平区平岸2条3-71 ☎ (011)841-2087(代)  
 東京都新宿区北新宿1-7-21 高沢ビル ☎ (03) 363-8815(代)  
 東京都大田区東糀3-13-10 第1三喜ハイツ ☎ (03) 744-6641(代)  
 東京都渋谷区神南1-10-16(東亜ビル) ☎ (03) 463-2500(代)  
 東京都渋谷区本町6-16-2 ☎ (03) 378-6125(代)  
 宮城県古川市福沼字富沼1-2 ☎ (02292)3-6711(代)  
 新潟県上越市大字藤巻865-1 ☎ (0255)24-4031(代)



# 順風満帆のバリーフー

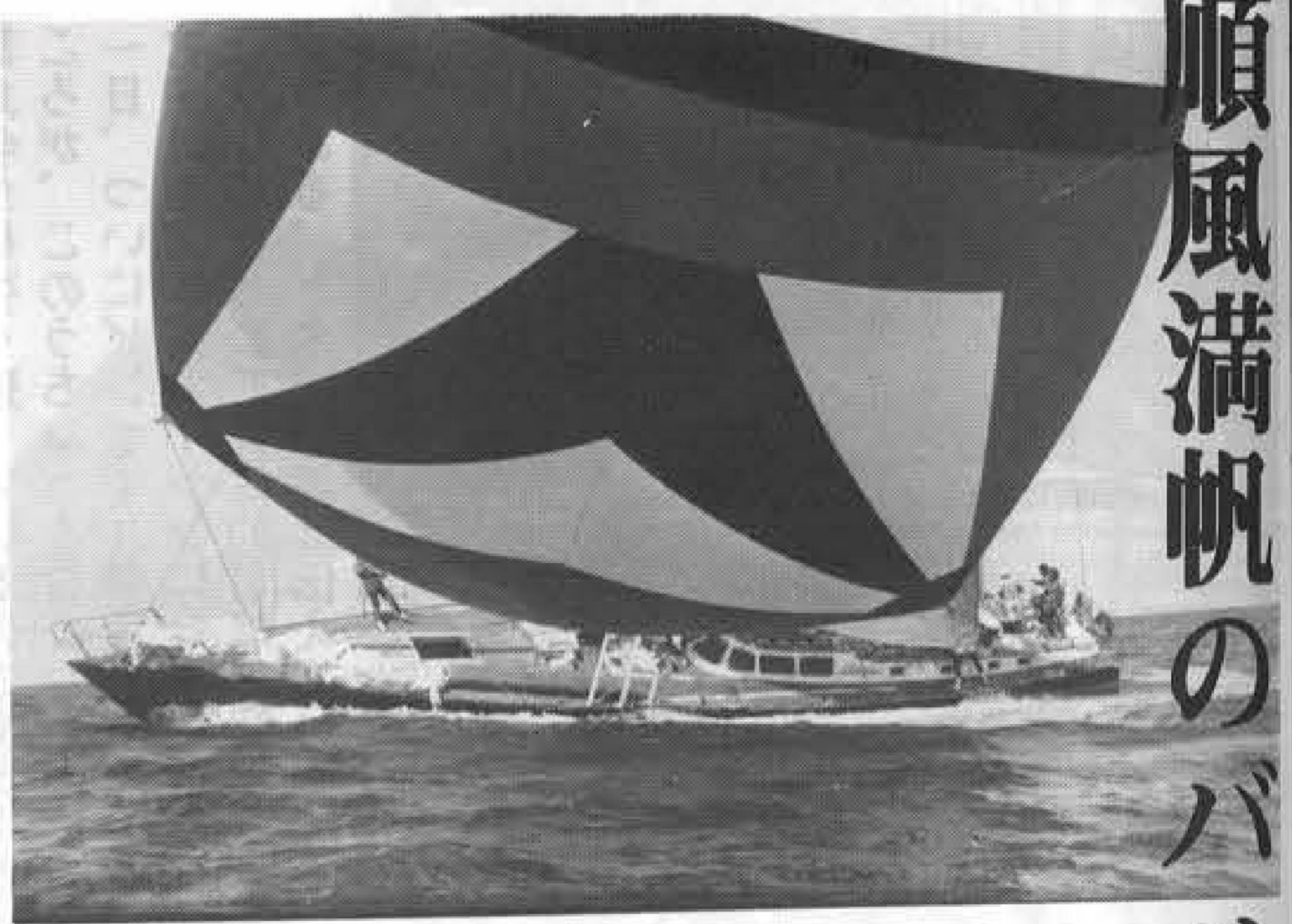

航行中のバリーフー号

バリーフー号は、本  
社(東京都港区東麻布一  
の二十六の一、赤羽橋ビ  
ル、五八三〇八八二)  
のJ・ルックリン社長所  
有の豪華ヨット「バリ  
ーフー(BALLY HOO)号」  
が、ハワイを起点とする  
国際ヨットレースに参加  
するため、六月十四日、  
神奈川県油壺を出航した。  
世界最大規模の同号は、  
航行速度も「世界第二位」  
といわれており、活躍が

## 見学、討議、親睦…で 組織力ある協組

### JOU 6月例会

全国優良オペレーター  
団体の正人法人、日本娯  
楽機械オペレーター協同  
組合(事務局)東京都澁  
谷区渋谷三の六の二、第  
二矢木ビル、四〇九一  
五二二二、略称JOU、  
内田博理事長、組合員三  
十四社)の六月例会は、



上の写真は会議風景、下は後楽園のゲーム場にて



六月十五、十六の両日に  
わたって千葉で開催。二  
十三社が出席した。  
二カ月ごとに開かれる  
例会では組合活動上の重  
要案件について討議され  
るが、とくに組合を通じ  
てのゲーム機などの共同  
購入に関しては意欲的。  
この共同購入を討議する  
中で、各種機械の品評、  
改良点の指摘、そしてメ

期待されている。  
このヨット、同社長の  
持ち船「ニキ」アポロ」  
に続く三隻め。約三億円  
を投入して建造しただけ  
あって、材料はチーク材  
が主。常時十四人の乗組  
員で航行するが、ベッド  
数は二十床。大きさは、  
高さ十一・六フィート、長  
さ七十三フィート、七十  
トンと最豪華で、ヨット  
ファンをうらやませがら  
せている。  
同号の名前は、周知の  
バリーフー最初のピンボ  
ールゲーム機「バリーフ  
ー」にちなんで、同社長が命  
名した。

メダルゲーム場運営基準による強磁性体適合品

## ステンレスメダル

★規格も±%0.01以内と高精度、滑り、積重ね、  
カッティング性能も抜群

★指定マーク製作 ★1000枚より地方発送  
千葉県八千代市八千代台西4-7-10  
株式会社 東葉興業 〒276 TEL.0474-83-3401

て後楽園へ。ここで、(株)  
後楽園ココモタイプの経  
営になる後楽園のゲーム

### 夏期特集号

次号

次号(七月十五日付第五十二号)  
は恒例の「夏期特集号」につき、  
増頁の予定で、暑中見舞名刺、  
告も企画に入っております。  
名刺広告のご案内は別途させて  
いただいておりますが、ご希望の  
方は至急お申込み下さい。(要項  
恒例のスペースで「社一コマ」五  
千円。原稿締切七月五日)。

場を見学。同社社長であ  
り、(株)後楽園スタジアム  
の専務である保坂誠氏か  
ら歓迎のあいさつを受け  
る。バスは一路船橋ヘル  
スセンターへと向う。パ  
スは、同組合専務理  
事の本鍋勝紀氏(株)シ  
グマ社長のガイドつき。  
船橋ヘルスセンターで  
は地元組合員の中央娯楽  
(株)、ワイルドリース(株)、  
千信遊設(株)の世話により、  
とりあえず宴会。その前  
に、昭和遊園機械(株)の「ホ  
ップ・ステップ・ジャン  
プ」(株)ジャボレの「オ  
ーケストラ」の両機種  
紹介があった。  
翌十六日、午前九時か  
ら会議(前出)。会議の  
あと船橋ヘルスセンター、  
谷津遊園をそれぞれ見学  
して、成田で解散。

### 自販工業会長に 立石一真氏就任

日本自動販売機工業会  
(東京都港区西新橋三  
六三、芝ビル、四三三  
一七四四三、略称JV  
MA)では、五月二十六  
日、滋賀県大津市にある  
琵琶湖ホテルで、五十一  
年度の通常総会を開催し  
た。  
総会において、黒河力  
専務、森田寛正事務局  
会長(三洋自動販売機専  
務)の後任に立石一真氏  
(立石電機社長)が正式  
に就任することを決定し  
た。  
今回は河合久雄副理事長

### お詫びと訂正

本紙第50号(六月十五  
日発行)十二面のフジ・  
エンタープライズ(株)の広  
告で、札幌支社(札幌市豊  
平区平岸二条三三七一、  
☎〇一一八四一一二〇  
八七、山田正晃支社長)  
の電話番号を間違え、  
多くの方に迷惑をおか

### 事務所移転

フジ・リース(株)東京  
都新宿区北新宿一七  
二十一、高沢ビル、☎三  
六三三八八一五。

## ビデオレース パーフェクト



鮮やかな色彩の大型  
画面で競馬レース!!  
ほんものの競馬レ  
ースをビデオに録画  
従来の機械の欠点を  
すべて克服しました



▼連勝枠番と配当率

1-2	4倍
1-3	5倍
1-4	6倍
1-5	7倍
2-3	8倍
2-4	9倍
2-5	10倍
3-4	13倍
3-5	16倍
4-5	26倍

### ジェット

2人用TVゲーム  
の決定盤。いよいよ  
新発売

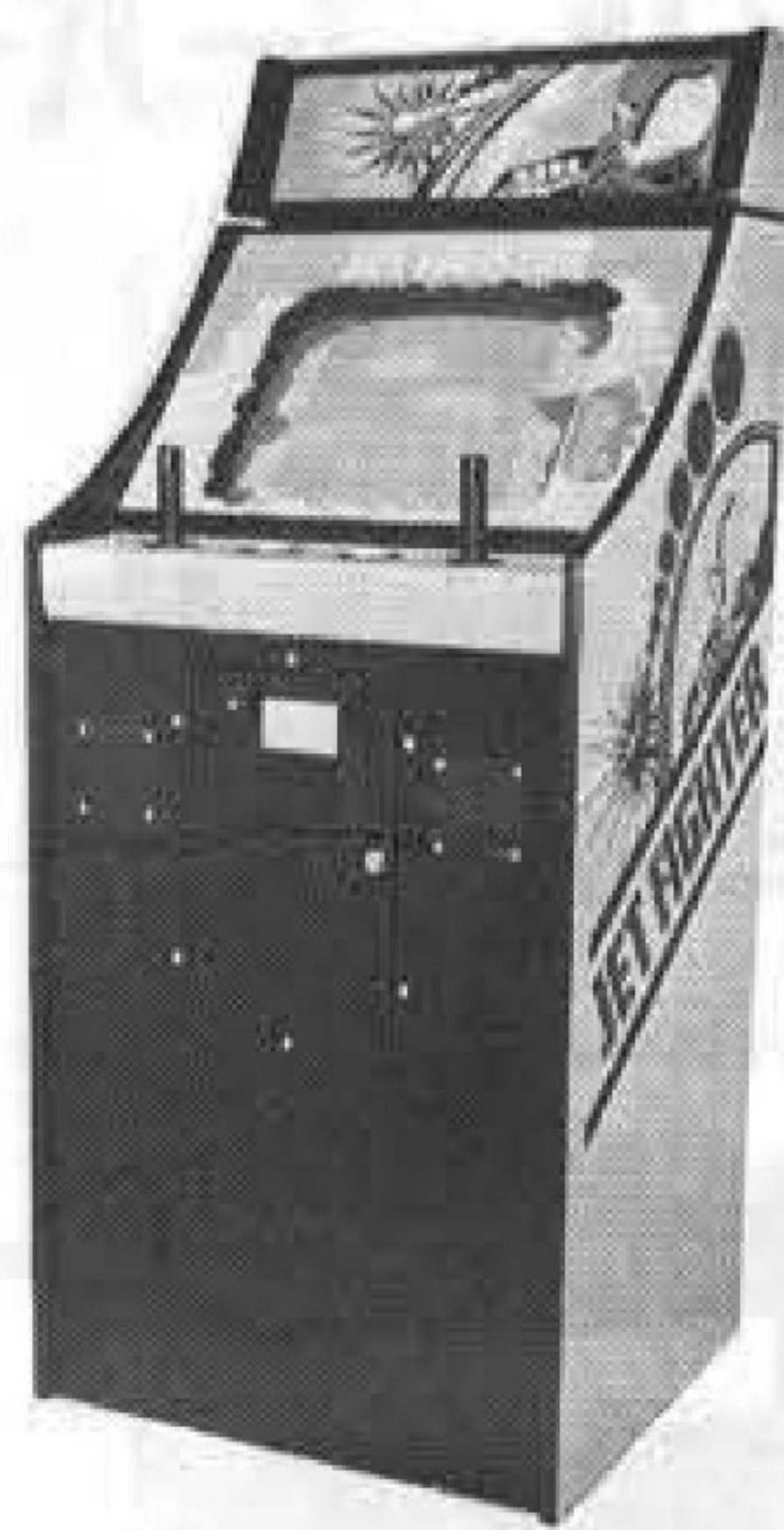

ゼロ戦のスリルを  
TVゲームで満喫

### 神風

超小型、軽量機の

### ミラクル テーブル レース

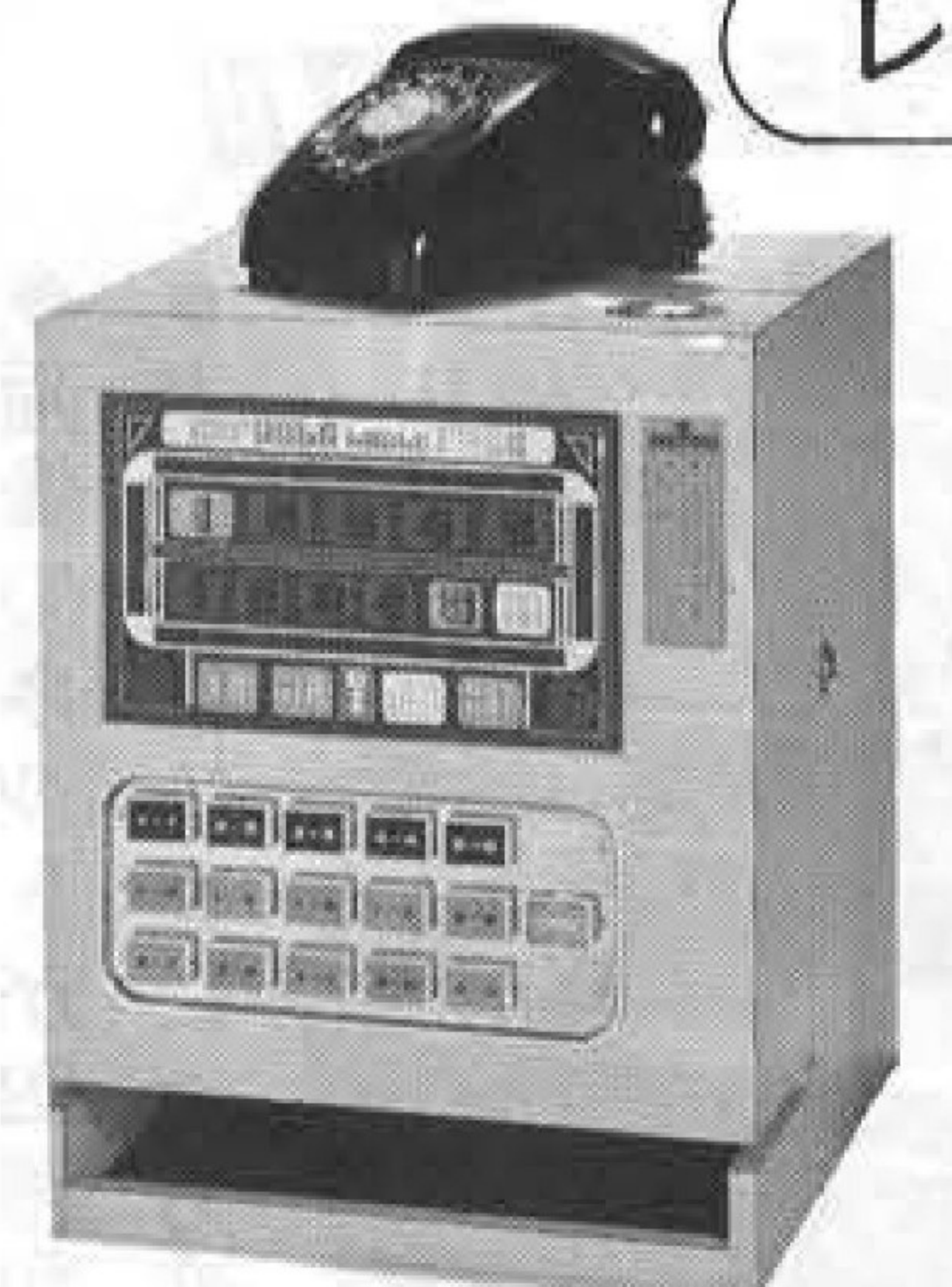

高さ 460mm 幅 360mm  
奥行 360mm 重さ 18kg

小型ホッパーを内蔵!!

アミューズメントマシン各種取扱い。低価格システムに  
つき、お値段はご相談に応じます。



### ニューヨーク市、ピンボールを解禁

# 34年ぶりに陽の目

一九四二年、当時のニューヨーク市長であったラゲアルディア市長が、ピンボールは暴力団を助長させ、子供達に悪影響を与えるとして、市内における運営を禁止。その後三十四年間、フリッパーはギャンブル用のゲーム機だという誤解を、一部に根強く残したまま、この法令のもとで今日に至った。

米国のアミューズメント業界でも有力団体「ミュージック・アンド・アミューズメント・アソシエーション・オブ・ニューヨーク」(略称MAA N A A)が中心となり、広範囲にわたる禁止令撤廃のキャンペーンが行われ、四月二日の市議会公聴会には、実際に議場にフリッパーを持ち込み、

米国のピンボールと言う場合、主としてフリッパーのことを意味している。さて、日本ではフリッパーがギャンブルに使われる習慣がないため少し理解しにくいことだが、米国の一部で、ピンボール禁止令が根強く残っているのだから、このうちニューヨーク市が六月一日、ついにピンボール禁止を解除した。アミューズメントマシンに対する誤解は、こうしてきわめて具体的な形で解消されつつある、と米国情報は伝えている。

その楽しさを議員にデモンストレーションするなど、悪いイメージ一掃のため、関係者はかなり苦心したようだ。その結果、公聴会では全会一致で支持され、三十対六の大差をもって、無事本会議も通過。六月一日のアブラハム・ビーム現ニューヨーク市長の署名となった。

は、一台あたり五十ドル(約一万五千円)の設置許可料を市に払わなければならない。このため、ニューヨーク市の財政危機緩和策としてとられた措置だという見方も、一方にはあるようだ。しかし、いずれにしても娯楽機械としてのフリッパーの真価が評価され、運営許可がおりたことは事実で、市内各所に二万台以上の

フリッパーを設置し、市民を楽しませてくれることになりそうである。米国にはこのほか、カリフォルニア州とシカゴ市に禁止令が残されている。

## R・シャープ氏大活躍

### 今年末にピンボールの本発行

名編集長の誉れがあった

たにもかかわらず、それを捨て、熱烈なるフリッパー・ファンとなったロジャー・シャープ氏が話題になっている。同氏はピンボール禁止令撤廃のキャンペーン中、大いにその手腕を発揮。公聴会場にフリッパーを持ち込んだのもこの人である。フリッパーが良く見られていないことに憤り、フリッパーの良さを強調する正義派。同氏はフリッパーのすべてにわたる調査、取材を敢行。それをもとにフリッパーに関する大著作「ザ・グレート・アメリカン・ピンボール・マシン」を目下執筆中で、この本は今年十二月には出版される予定である。

## 海外の話題



左はニュースを伝える米誌

### モンテカルロで採用されたスロットマシン

#### 今年最初の1-4期決算報告

米国バリー社は、一九七六年度第一期の収入総額が五千百一十方ドル(前年同期四千三百七十七方三千ドル)であったと、収支決算報告をおこなった。

同社社長のウィリアム・T・オダネル氏は、次のように語った。「今期の収益は、前年同期に比べ、順調な伸びだとは決して言えないが、わが社が有利な方向へ向っているのは事実であり、昨年をしのぎ、収益をあげるつもりである」。

また同社のスロット・マシンは、モンテカルロのカジノに常設設置されることとなった。これは、モンテカルロのオペレーターとして有名な「ソサイエット・ド・ベイナズ」が、あらゆるメーカーのスロット・マシンの、約一年間にわたって調査した結果、現在のカジノ運営上必要な、すべての規定に同社スロット・マシンが合格。今



NEW YORK — Flanked by New York City Councilmen Walter Ward (left) and Eugene Mastropieri (right), co-sponsors of Bill #918, which legalized and licensed pinball amusement games in New York City, NYC Mayor Abraham Beame, signed the "historic" piece of legislation into law on June 2, after a 33-year ban. Standing in the rear are Mayor Beame's Counselor Martha Holstein and First Deputy Consumer Affairs Commissioner James White. The bill will impose a \$50 per machine license fee. All machines must be approved by the NYC Consumer Affairs Department, and will be located in hotels, movie theaters, taverns and other adult establishments.



NEW YORK — A happy group of officers from the Music and Amusement Association of New York pose with New York City Mayor Abraham Beame (center left) and New York City Councilman At-Large Eugene Mastropieri (center right), after the official signing and adoption of "historic" legislation which legalizes and licenses pinball amusement games in New York City. Included from left to right are: MAA president Irving Holzman, MAA vice president Sam Schwartz, MAA executive director Benjamin Chiofsky and MAA public relations counsel Danny Frank. The measure takes effect August 1st and permits the games that were banned in New York City from the time of Mayor Fiorello LaGuardia. MAA officials estimate that over 20,000 machines will be operated in NYC's five boroughs.

## 身近な口ケに身近なマシン

品質第一をモットーとするオリジナル製品

### パピッシュ・マークIII

- 好評のマークIIにつづいて第三弾!!
- 画像のネットが四種類になり充実
- 遊戯料は注文により変えられます

### ミラクル・スーパー

- キレイで新鮮な子供用アレンジ
- 十円玉で遊んでメダルで再ゲーム!!
- 高信頼、長寿命のペイアウト機械

### タッチダウン

- いよいよ新発売!!
- 愉快的バトントワラーがメダルをキックするユニークな遊び
- 10円玉・メダルで景品・メダル

## 日本ベンディング販売

大阪府池田市八王寺1丁目1-21 〒563  
TEL. 0727(52)1980・(53)2240



\*代理店募集  
(全国各地)

# フルバンドをバックに あなたが歌う200曲

ナツメロ・最新流行歌から軍歌・フォークまで—

カラオケ演奏決定版

## オーケストラ

バー・スナック・ホテル旅館・宴会場・保養所に **JATRE 1100**  
100円で1曲歌って録音もできます



- ジャトレ・ミュージックパック50本  
(200曲) 生テープ、クリーニングテープ付
- 本体キャビネット
- コインセレクター(連続10枚投入OK)
- 演奏アツキ、録音アツキ、内蔵のメインアンプ
- テープバックスタンド
- 高性能エコー装置、マイク
- ステレオスピーカー
- ステレオスピーカー

豪華な歌詞アルバム  
(歌い方指示つき)

以上一式 標準価格 **¥320,000**—



株式会社 ジャトレ

〒102 東京都千代田区平河町1-4-3 平河町伏見ビル  
TEL (03) 230-0671

### パンチでデート



ロマンティック



誠意、豊富な品揃え



バスボール



ニュー  
キング  
エース

ピカテリィサーカスII



株式  
会社 **カワクス**

大阪府東大阪市稲田1414  
☎06 (745) 2784

(株)ユニバーサルプレイランド  
株式会社 総 商  
(株)信越ユニバーサル  
株式会社 ガ ル フ  
(株)ユニエンタープライズ

栃木県小山市八幡町2-1-7  
豊田市枡塚西町北小畔67-1  
栃木県下都賀郡野木町友沼5945-50  
新潟県上越市大字藤巻865-1  
仙台市若林1-10-12

☎0285(24)4086  
☎0565(21)3921  
☎02805(5)2681  
☎0255(24)4031  
☎0222(86)9611



# メダルゲームの底流

## 対談放談(その8)

特別連載  
第17回

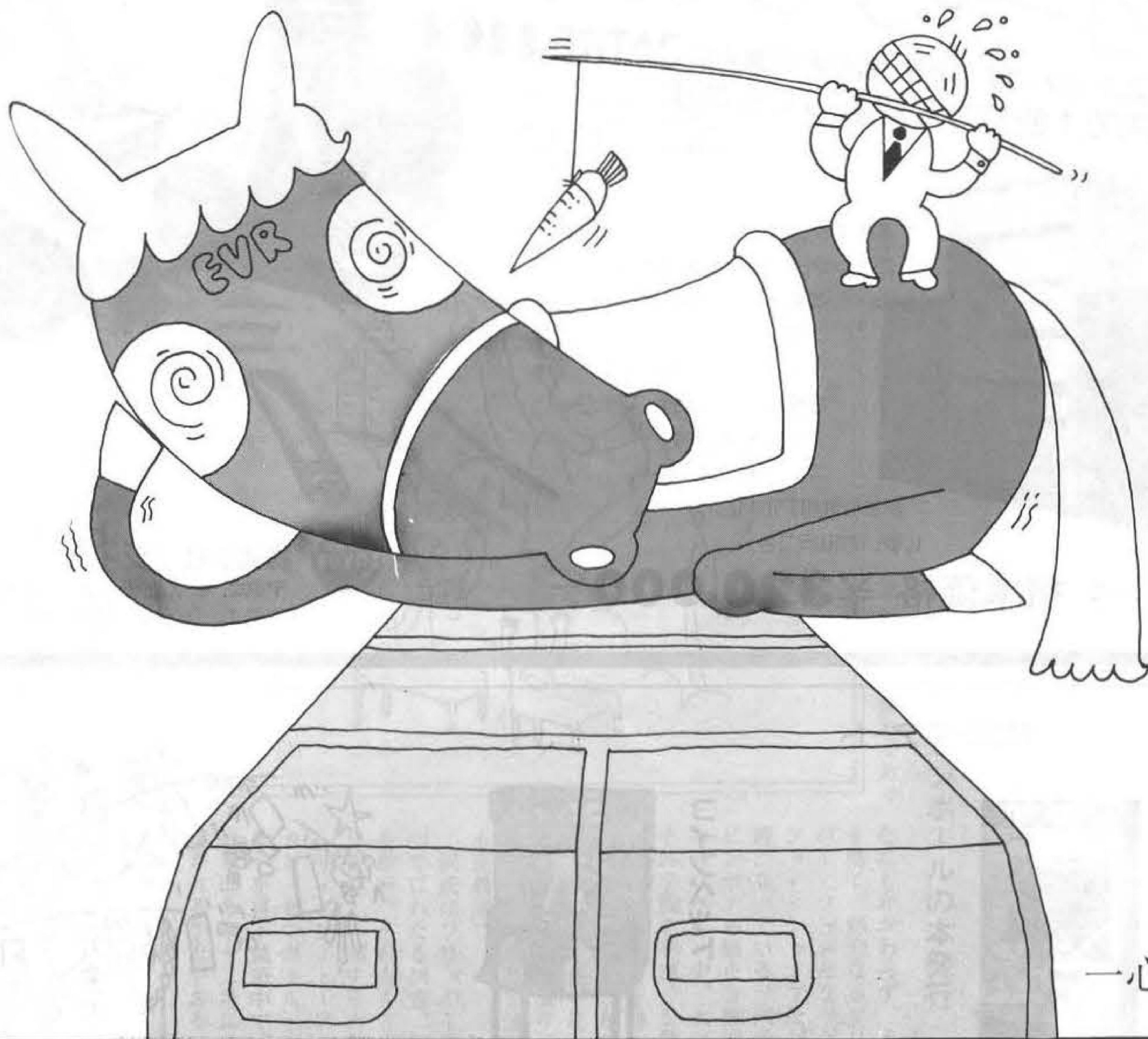

A 今まで、ゲーム機械の身体部分について、一つの例として、コインまわりについて考えてきました。フリッパーゲームなど、その歴史と伝統の中で、実にたくみに改良が加えられていました。いわば、こうした各機種に不可欠な機能は、それなりにメーカーのノウハウとして蓄積されてゆき、どのようなモデルを作っても活かさ

れるわけで、その点、ポツと出のメーカーにはそれができず、お粗末なものになってしまふ。私達が機械を買い、使う時、ああ、あのメーカーのものは、あそこが弱いからとか、この点については安心だという風に、相当程度その辺の評価は定着し、一般化されてると

を問わず、メーカーとしての評価が定着しているメーカーの製品については、製品の身体部分の、出来、不出来という点での大幅な差異は、まずないと思います。ゲーム内容そのものには、もちろん優劣はありますが、Aさんの言われるポツと出の、歴史の浅いメーカーに、そういう問題が起ること

A どちらかといえば、弱小のメーカーでしょうか。  
B 力が弱いためにという事も言えますが、最大の理由は、ゲーム機を作るといふノウハウがないためでしょう。このノウハウは、作り方とか、回路はどうするかといったことと同時に、ゲーム機として、ゲーム場に設置された場合、どういふ点が問題になるから、こ

# BIRDIE CHANCE

## 狙いはきまった!

ここはマスターズ・トーナメント・ゴルフの18番ホール。グリーンにオンして、バーディーチャンス!あの感動的な逆転優勝やスリリングなプレイを数多く見せてきたゴルフ——。  
ゴルフの醍醐味をこのニューマシン『バーディーチャンス』で、ゴルフ上達と景品の一石二鳥を狙ってください。

### プレイ・ルール

- ①ボールを定位置より、バターで軽く打つ。
- ②トライは9回。
- ③AからFのいずれかのパターンにカップイン完了すれば、景品が出る。

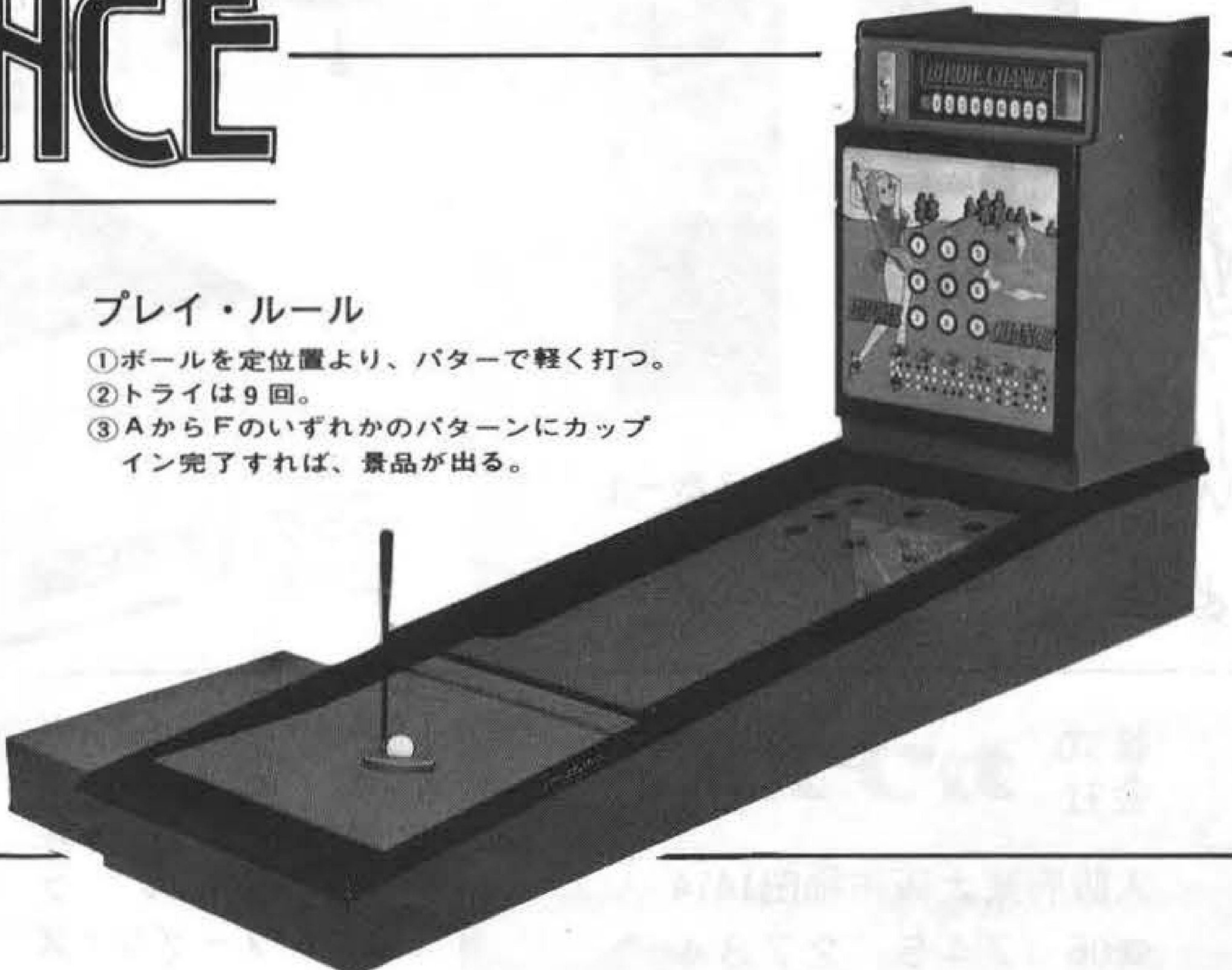

**日本ジュークボックス商事**  
大阪府吹田市南金田町1-5 TEL. 06 385-4858代





これは、こういう風に作らなければならぬ、とまあこうしたい、このセオリーがあるわけ、そのセオリーを満足させるための技術

# ホッパーかスライダーク

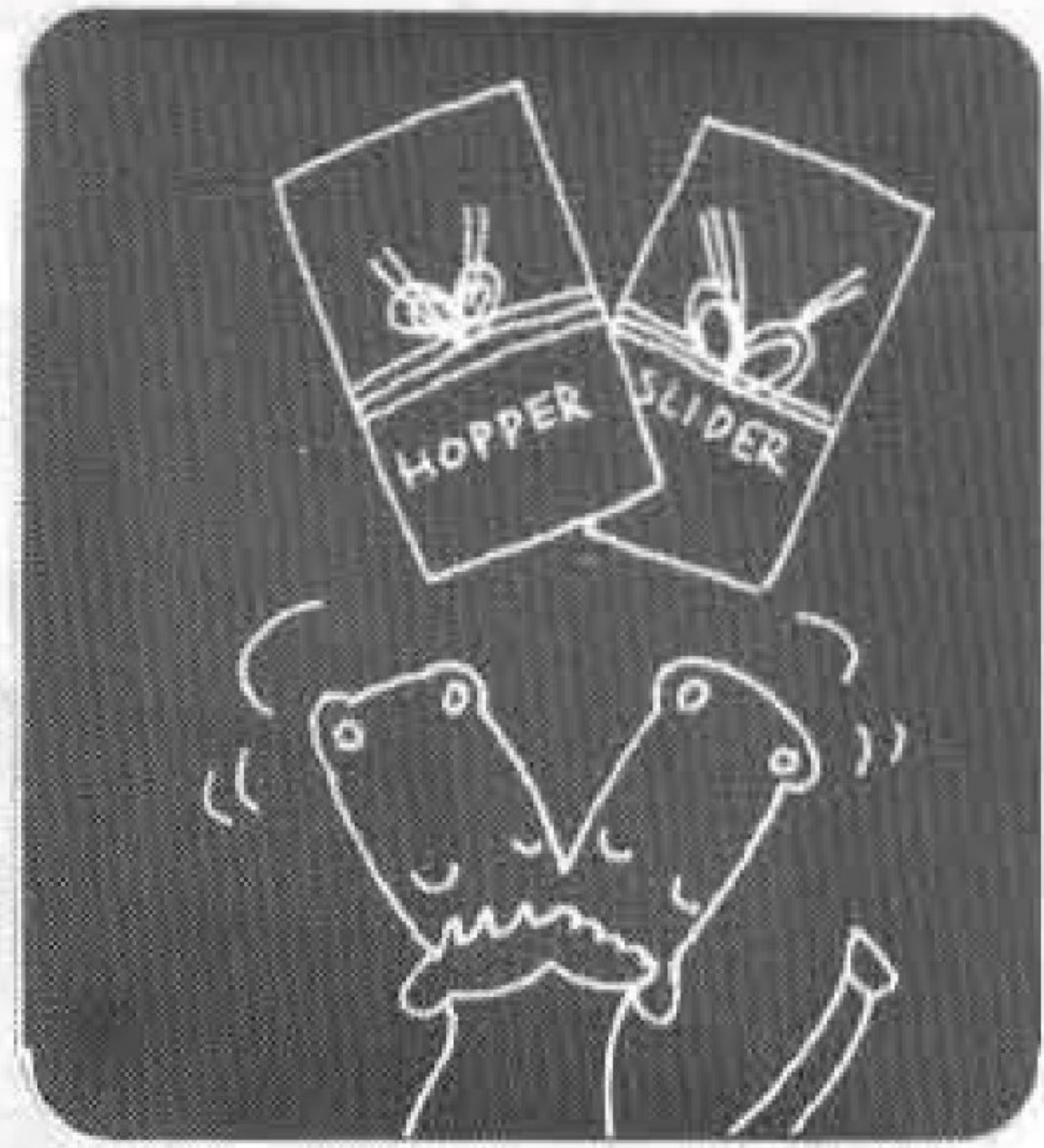

B メダルゲーム機を例に引きますと、メダルを入れて、メダルが払い出されるわけです。そうすれば、メダルの払い出し方法に、一つの方式が要求されます。その方式にも各社の各々のノウハウがある。パリーのスロットマシンは、ホッパーユニットを装着してあります。我が国のセガのメダルゲーム機は、伝統的にパイプとスライダークの方式を採用しています。大ヒットのハーネス・レースをはじめとして、第一作のフアロ、グループビンゴ、ブントパンコこれらすべてスライダーク方式です。この方式は、それ自体、決して問題があるというわけじゃないですが、というのも、これは昔から各社で利用されていたわけで、問題点は出尽くしてはいた観があり、それぞれ対処され、解決済だったと言えます。というわけでスライダーク方式は問題なしということになるかと言えは、それ自体は良いが、使い方がその用途に合致するか、という次の問題が出てきていた。コストを考えると、ホッパーよりスライダーク方式の方が絶対有利で、半分以下に収まる。ところがハーネス・レースの場合、オッズとパイプの高さと、コイン取り出し口の高さの関係は計測すれば、ハウスエムプティ現象は、絶対起らないと保証はできないが、どうにも解決のつかない課題になってくる。ある技術者の意見では、「マル手諸け

とか、設計方法がそのメーカーのノウハウになるわけです。さっきお話ししたコインセレクターなんかはそういう類の問題でした。

で、オッズが十倍以上のメダルアウト機では、叩き出しチューブでは、まずエムプティ対策は不可能で、設計段階でホッパーを採用しないのは、設計者の誤りだと言え言つてました。つまり一度の払い出しに数十枚というケースがあるのなら、ホッパーを使うのが常識だと言ってます。おそらくメーカーとしてはコストの面で、販売可能台数と価格の相関関係は、じいて、ホッパーを採用しなかつたと思うんです。僕はその事情は理解できませんが、そこには一つの落とし穴があるのではないかと思つてます。

B それはね、メーカーとしてコストを押えることは当然の目標です。しかし、ハウスエムプティが使用者にとつてどういう意味をもつものか考えてみますと、もしハーネス・レースが、アメリカのラス・ベガスの「カジノ」で使われると仮定しますと、ハウスエムプティは許されない現象です。少なくとも何枚払い出したか、係員が定められた規定額以外の金を客に渡すことなど、思いもよらない。つまり、こうした事柄は、メーカーなり何なりの方法で、裏を取り、帳尻がきちんと合わなければカジノではオペレーションできない機械ということになるんです。ところがわが国のメダルゲーム場は賭博場じゃないから、ややもすればこうした帳尻を合わせることに、店も、客もそれ程シビアじゃない面が出てきてます。どうせメダルで現金じゃないから、というわけなんです。この両者の甘さが、メダルゲーム場で使うゲーム機だから、帳尻が合わなくても安い価格の方が良い、そうしてホッパーが取りつけられないという短絡が許されるんだと思つて。許されるか否かは別物として、少なくともこの点は

今までユーザー側から、だから買わないという決定的な購入時の判断要素にはなっていないし、逆に買った後、自分でユーザーが必ず改善するという項目にもなっていない。ということは、現実問題として、許容されている範囲と見なすこともできる。

B ところが、見方を変えて、メダルゲームの依つて立っている基盤、何が商品か、と問うてみるなら、感覚そのものが商品であるにもかかわらず、楽しさを中断させる、ゲーム機のルールを無力化するこうした事象は、本来はメダルゲームだからこそ許されてはならない事柄の一つだと思つて。だとすれば、ユーザーは、メーカーに対して、メダルゲーム機だからこそ、商品としての感覚を損なう恐れのある事柄は、もつとはつきり改善して貰いたいとお願ひすべきではなからうか、ということになる。こうした要望をオペレーターはメ

# 故障だらけの機械では...

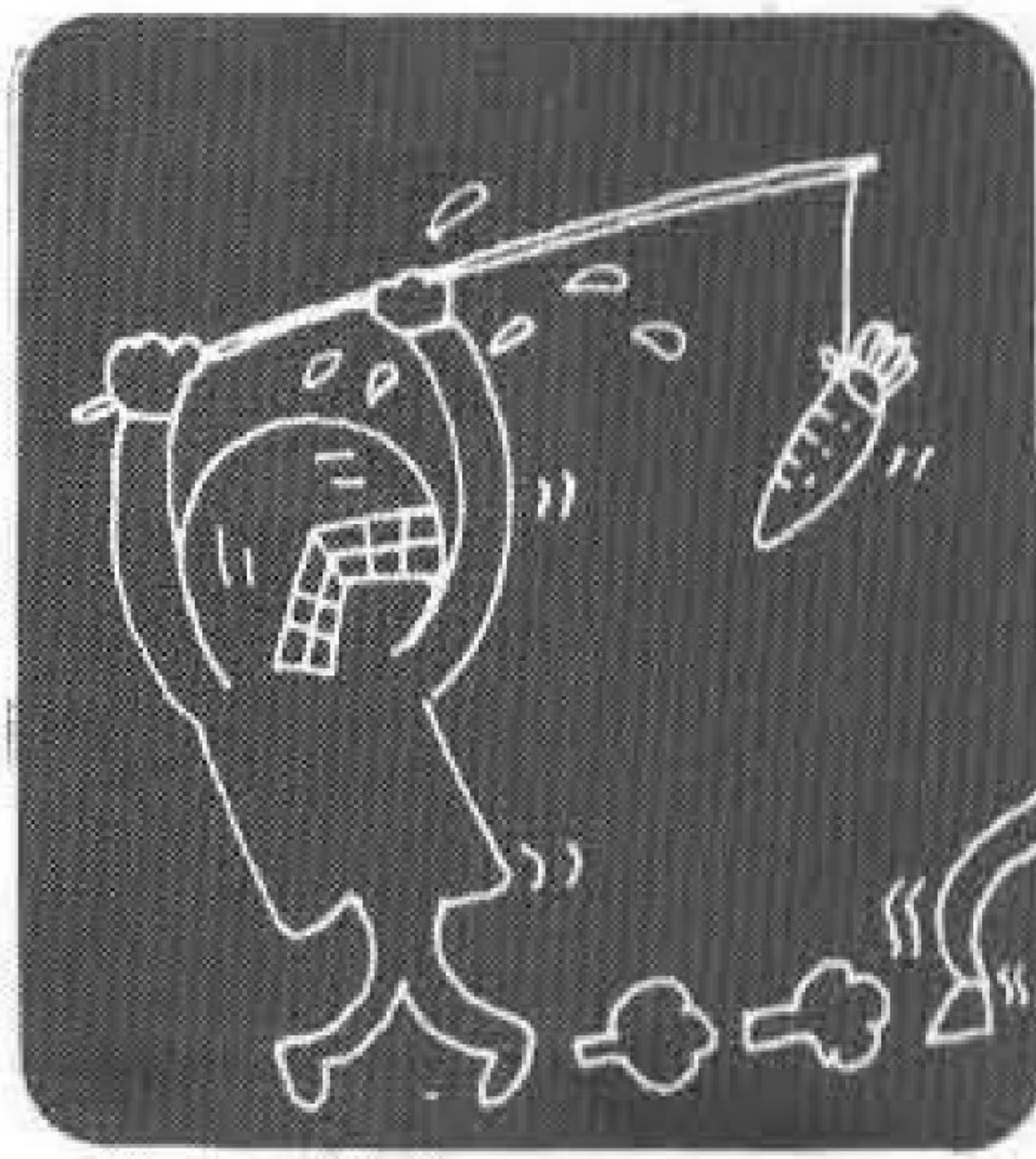

A 設計上の問題、特に機能の採否について考えてきたわけですが、私なんか、もつと基本的なところで、故障の問題がありますよ。正常に作動しなくなるというつまり稼がなくなるわけです。われわれの業界で、技術者と言えは、修理屋さんというのが常識でした。だから、ゲーム機は故障するのが当たり前みたいだった。しかし、最近では、われわれが使うものも中古品はなくなつて新品を購入するようになったし、メーカーの努力の結果もあつて、技術的にずいぶん進歩し、一般的には故障しにくくなつたと言つて良いんじゃない

メーカーに対して出し、メーカーは、それを受けて機械を改善する、こうした姿勢が業界の協調であり、両者にメリットのあることになると思う。

A そうですね。遠慮しないで言えば良いですね。今、Bさんの言われたホッパーの件もそうですが、コインロックアウト機構のついてないものも時がありますね。困ります。客の立場に立つて考えれば、どれだけ不愉快な出来事か、客を逃がす原因にもなりかねない。こうした点は、いわば設計上のコストとの見合ひで採否が決められる問題ですね。だから、ユーザー側もそれを承知で使う。一既にメーカーが責められるべきでもない。一つの解決策として、メーカー側で、オプションを用意し、ユーザーの希望があれば、それに合せてメーカーが出荷する、なんてのは良いと思ひますが。

ですか。その結果、技術者の役目も、お店で故障修理に当たることから、引き揚げてオーバーホールする仕事のウエイトが高くなつてきた。その方が労働生産性も高いんです。

B そうなつてきましたね。まず、故障しない機械というのが、われわれ業界の長い間の要請でしたから。いわゆるイージーケア、メンテナンスフリーを目指してのメーカーの努力は大変なものだった。わが国でも、セガ、タイトー、中村、関西精機といった主力メーカーの努力は大したもので、今日、故障し難い機械が一般なのは、これらメーカーの努力の成果でしょう。

A ところで、故障し難い機械が一般的になつてきたとは言いがらも、中には極めて故障しやすいものがある。目下問題化しつつありますね。

B EVRレースのことですね。

次ページに続きます

## MANIX

モデルチェンジしたマニックス!!

ペイアウト率改訂で人気沸騰  
= 西日本総代理店 =

## EVRAGE

イーヴィーアール・レース

← 1人用  
↑ 10人用

= 任天堂代理店 =

パリー社スロット およびビンゴマシンの全製品ご用達

### BULL MARKET

レンタルコンディションで各種とりそろえております

### WANDER BOY HIGH POINT

ハイポイント

ボナナス

### ROTARY JUNIOR BONUS





A そうです。使っておられる方の話では、ゲームとしては画期的なものだったし、ちょうどお正月期を控えて、何か強力なパンチの利いた機械が欲しかった矢先だったので喜んで、購入したんだけど、そのトラブルには参った、って言われています。営業的には確かに人目を引き、人気も高いし、メダルの回収も高い。キチンと動いてさえくれれば、価格の高いの

も、ちっとも苦にならないと言っています。  
B 値段も高かったですね。だからメダル回収が良くても、オペレーターは、こんな高い値段の機械が、こんなに故障するのはけしからんという論法なんですよ。  
A そうですね。一般的に、安けりや故障しても仕方ないなんていう論法が、われわれの主流です。から。それに、ちょうどハーネス

レースの人氣が、まあ全国に普及したこともあって、伸び悩み、そろそろ新しい機械をという希望が強かったもので、メーカーに対する期待は絶大だったでしょう。  
B そうでしたか。あそこは大阪一部上場の大会社ですから、まあわれわれ業界には一部上場の大会社なんかないもんだから、見当もつかない。おそらく大変なメーカーだという印象を持ってた。  
A 大メーカーは大メーカーで間違いないことですが、そこがさっきのノウハウの点で、ゲーム機械を作り続けて大メーカーになり、一部上場なら、おそらく誰も文句言わない機械を作ったことでしょう。

B ところがゲーム機械では、第三作めだそうで、それまでは古典ゲーム用のツールが中心で、そのほかはけいぜい家庭用とか、パソナルゲームといった程度でしたから、まあゲームマシンメーカーとしては、歴史もないし、ノウハウなんかも蓄積のしようもないですね。  
A 私なんか、別に悪口言ったり、非難するつもりはないです。ただ、あれだけ高価な価格で、あれだけ売れたわけですから、故障して困ってる、困ってるというより、迷惑かけてるユーザーの方々に、このまま放っておくことは許されなくてしょう。そう思いますかね。

### 酷使に耐えかねたEVR



B しかし、メーカーさんが保証されたでしょう。僕達の業界で、業者対象に、メーカーが保証して修理に直接出向くというのは、一部のケースを除いて初めてでしょう。

A 購入後、三カ月間はメーカーで保証してくれて、電話一本で修理に来てくれました。その事自体は、なかなか大変な方針で立派です。私達が通常使っているゲーム機の故障頻度であれば、そのメーカーの方針は賛められるでしょうね。ところが、輸入品は言うにおよばず、国産のセガ、タイトー、中村、関西精機、なんかとは比較にならないくらい大きい故障です。あれだと、メーカーの保証の方針は、故障するから保証してメーカーでカバーしようとしているにすぎないんじゃないかと、うがった見方をされるんじゃないですか。

B そんなに故障しますか。  
A ええ、頻度は多いし、致命的な故障、つまり、稼働停止しなければならぬ種類の故障です。  
B なぜ致命的な故障なんですか。  
A ええ、一つには技術レベルの問題があります。レベルというより分野というか、次元の相違みたいなものです。EVR技術は、私達の業界には未経験の分野で、多くの場合、理論的に理解できて、実際に場数を踏んでいない、そうした面での問題が、現場で補修できない。と同時に、同じような性質の点ですが、部品類のナジミがない。磁気テープの扱いが、かなりデリケートで、どちらかといえ、テレビジョンとテープレコーダーの技術者の延長線にあると言えるでしょう。

第二に、ICを利用したビデオTVゲームと比べて決定的に違う点は、ビデオゲームはロジックのコントロールなのに対し、EVRは、メカニカルにテープがヘッドをこすってゆく運動機能が不可欠になっている、そのメカニカルな部分が、先にも言いましたように、極端にデリケートなんです。それだけ故障しやすいわけです。B なるほど、TVゲームなら

## バリー社製品の パーツならMAXへ

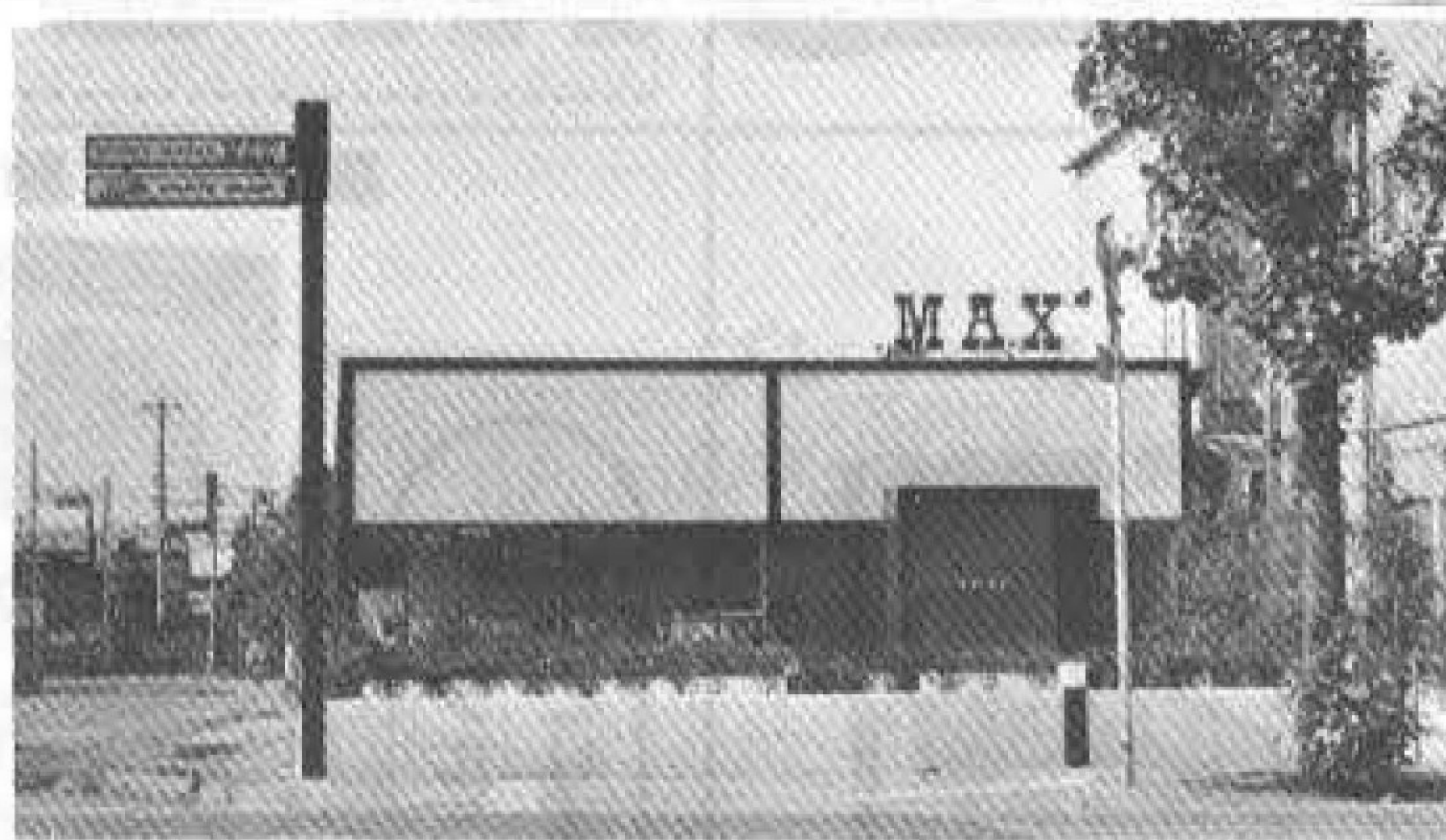

本社カウンター販売システムもご利用ください。

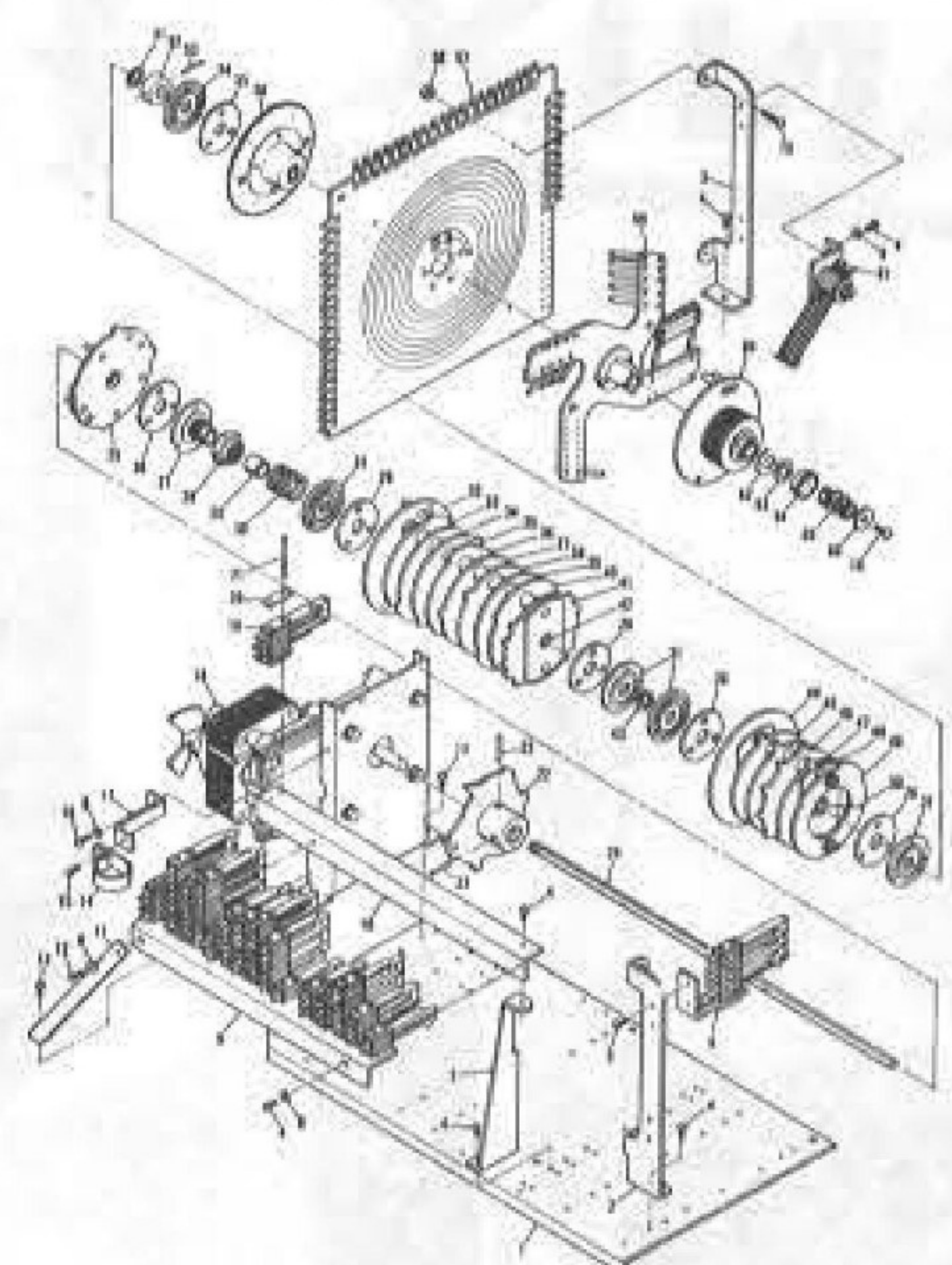
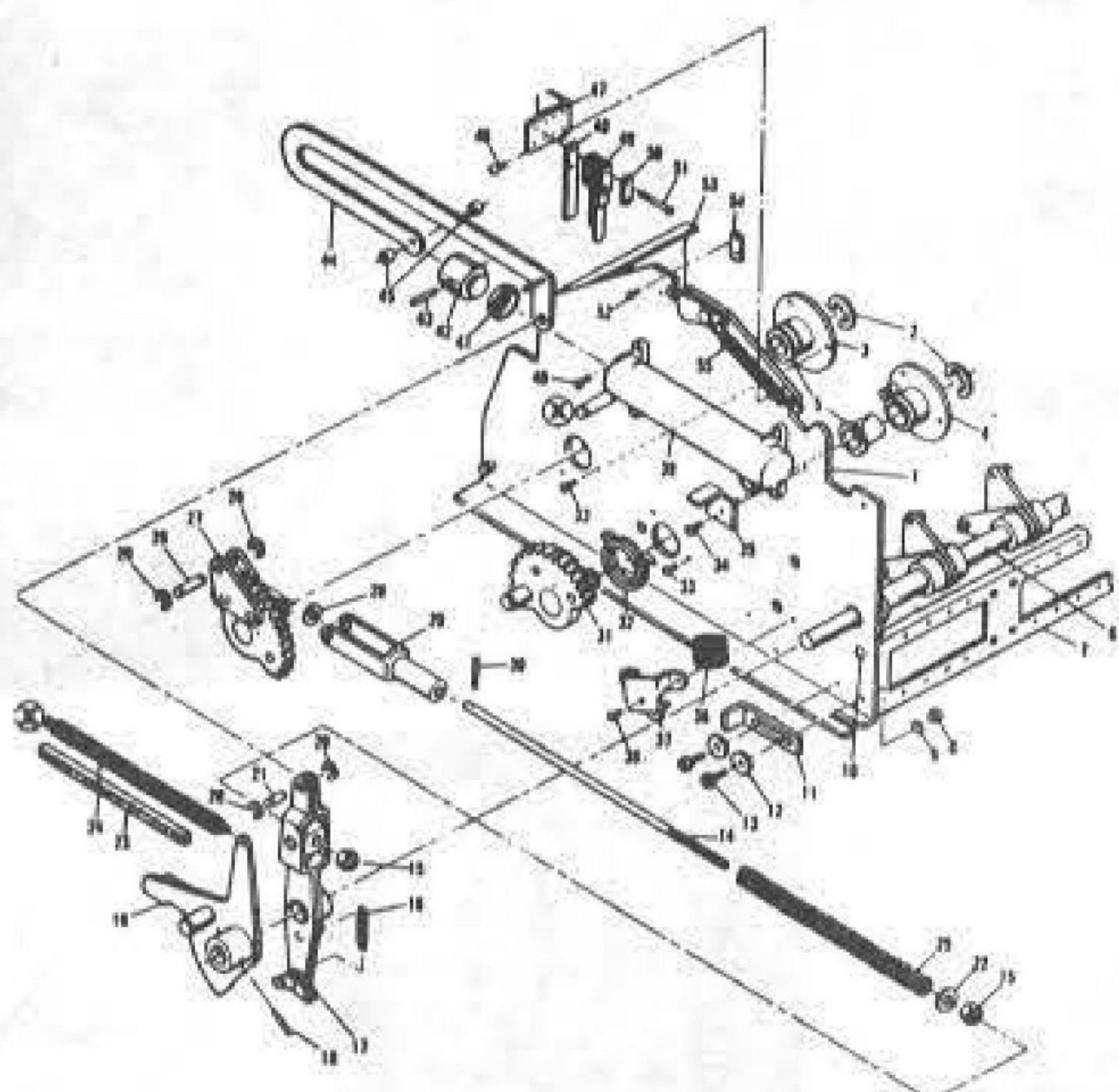

当社は日本で唯一のバリー純製パーツの指定販売会社です。

スロット・ビンゴ・フリッパーの販売も行っております。ご利用ください

Bally Parts Shop

マックス・ブラザーズ

〒544 大阪市生野区巽北2丁目5番31号 TEL. 06(752)4775(代)

★パーツカタログ・プライスリスト等は当社までご請求下さい



●全国のオペレーターが注目しているICマシンの“レジャック”

いま **絶賛** のピエロ、ピカデリー、ロボット6、F1グランプリ……がさらに改良されました。

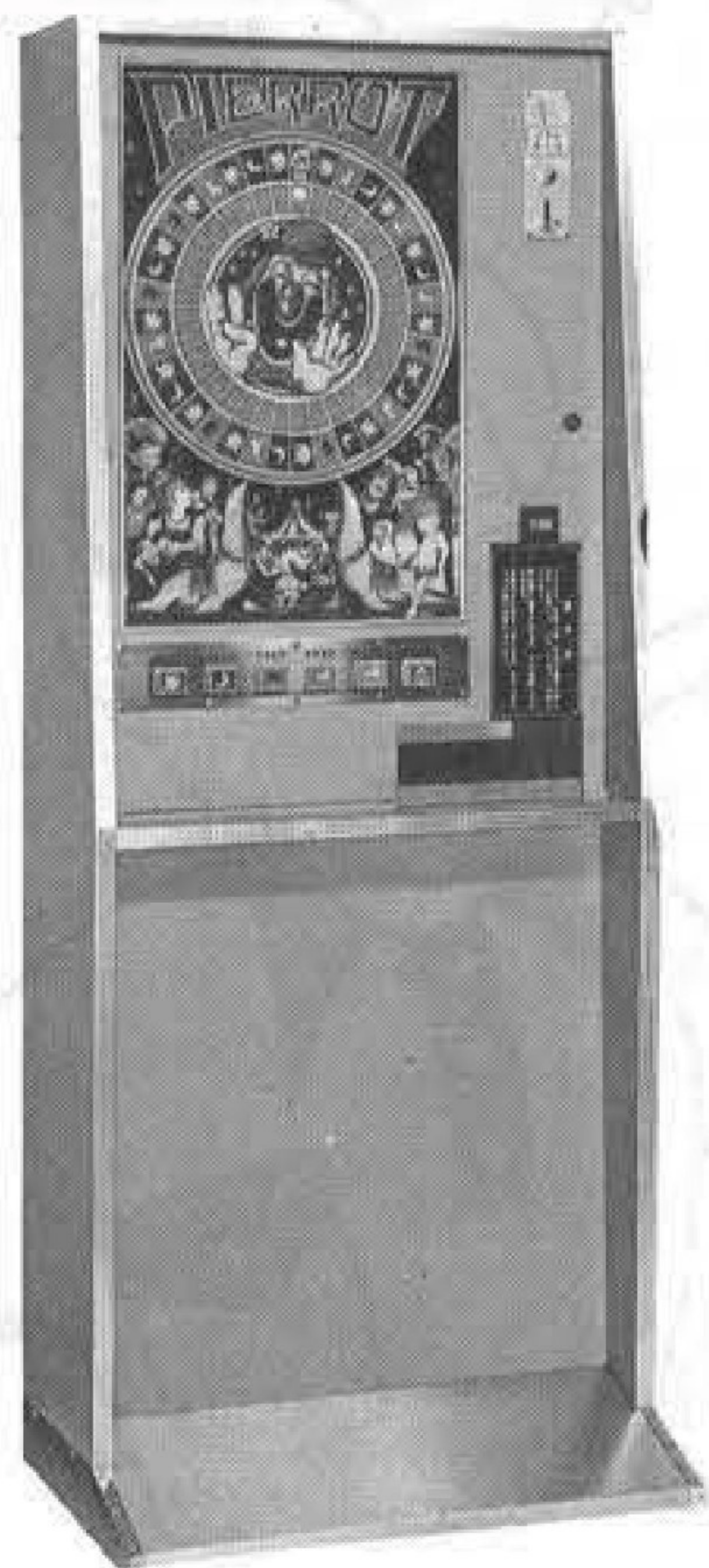

ピエロ

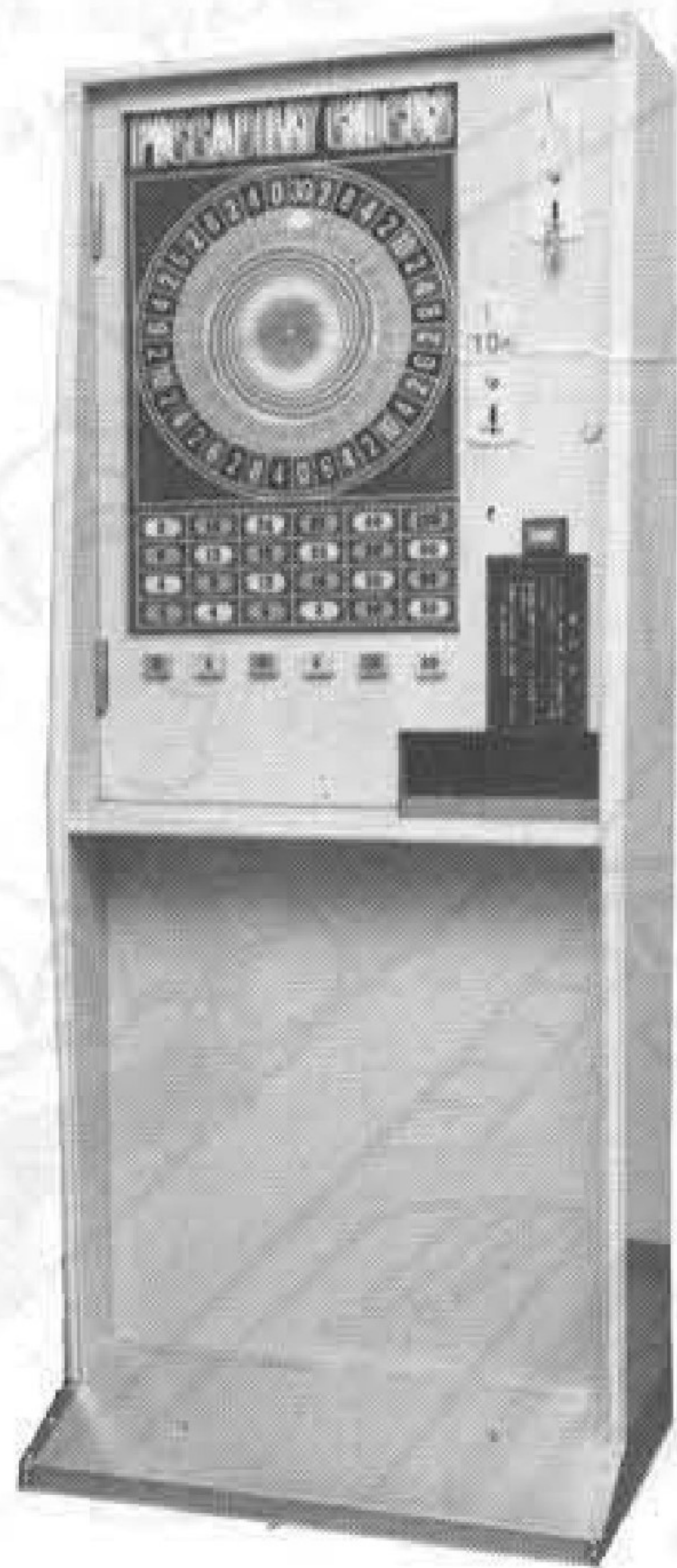

ピカデリーサーカス



ロボット-6



F-1グランプリ

### こんなに改良されました

- ① IC基盤の容量倍増、フル稼動に耐えます。
- ② 特殊印刷により直射日光下でもボールの点滅がはっきり見えます。
- ③ 上下2カ所ロック式錠前取り付け。但しキーは1カ所で開閉できます。
- ④ IC基盤の電源ボックス放熱盤取り付け。
- ⑤ 押しボタン取り付け台鉄板取り付け。
- ⑥ ペイアウト出口、いたずら防止装置取り付け。
- ⑦ 完全独立の金庫約60,000円収納できます。なお扉は左右2カ所のロック式錠前でキー1カ所で開閉できます。
- ⑧ コーナーはアルミアングルになりました。
- ⑨ 踏み板はアルミ波板になりました。



**レジャック株式会社**  
DEVELOPER OF AMUSEMENT  
**WHOLESALE OF MACHINERY FOR AMUSEMENT**

本社 大阪市淀川区西中島5丁目11番10号  
 (新大阪丸善ビル9F) 〒532  
 電話06(305)1331(代表)

関西地区 株式会社 カワクス  
 代理店 東大阪市稲田1414 〒577  
 電話06(745)2784(代)

# カラオケレコード新発売!!



- 素人でも歌える録音レベル。
- 普通のレコードと異なり、両面とも人気ある曲です。
- 粗悪類似品と異なりジュークボックス専用の最高級品です。

#### ●発売中

STEREO 45RPM  
 定価 ¥650/1セット  
 (5枚組) ¥3,250  
 業者20%引

- ★同期の桜
- ★なみだの操
- ★女の意地
- ★貴方につくします
- ★はしご酒
- ・戦友
- ・女のねがい
- ・今日でお別れ
- ・おんなの夢
- ・酒場にて

#### ●近日発売

- ★別れの夜明け
- ★銀座の恋の物語
- ★熱海の夜
- ★くちなしの花
- ★二人でお酒を
- ・霧にむせぶ夜
- ・私祈ってます
- ・君恋し
- ・柳瀬ブルース
- ・カスバの女

以下ぞくぞく登場

関西総代理店

## 日本ジュークボックス商事

大阪府吹田市南金田町1-5 ☎(06)385-4858(代)

西日本総代理店

## 大和物産株式会社

吹田市垂水町3丁目29-2 チサン第5江坂ビル1F ☎(06)385-1815(代)

ビクター音楽出版(株)  
 (株)日本メロディー企画





PCボードの不良が故障の原因なのに、EVRはプレーヤー部分がある原因になるんですね。

A しかもそのプレーヤーは一日中、絶えず動作している。こういう点は、これまで世界中のゲーム機械のメーカーが、EVRを応用したものをなぜ作らなかったのか、という原因を、はっきり知ることがあります。それに家庭では、テレビジョンは普及し尽くしました。

たが、ビデオコーダーは大そう便利なのに、さほど普及しない、不安定だという事が理由なのかも知れない。値段が高いといってもそんなに買えないほどじゃないですよ。

B 確かに不安定な面もあるんでしょうね。しかし、今までのお話をうかがって見ると、EVRそのものがまるで駄目で、どうにも仕方がないみたいですが、実はそ



うじゃないかも知れない。別に肩を持つつもりはないけど。というのは、今問題のEVRは、ゲーム機械用のために開発されたものじゃないと思うんです。ゲーム機械のために一日中動き続けるように、それなりの改良とか、配慮がなされた後に、EVRレースに組み込まれていたとは思えない。どうも家庭用というか、一般教育用のものがそのまま使われてるんじゃないか。家庭で一枚払って買って大切に使う。学校で使うにしても、一週にどのぐらい動作しててほしい。いわば苛酷な条件下で、しかも動作することによって使用者が稼ぐという、使われ方がまるで違う。その使われ方がまるで違うという条件の見落としが、今日の問題の原因でしょう。たとえば、セガ、タイトー、アタリジャパンなんかも、

TVゲームのPCボードについては、一定期間無償で保証しておられます。発売当初は、その関係で保証される故障も起きて、メーカーのサービスの方は御苦労でしたが、最近ほとんど故障が起きなくなりました。TVゲームの技術も、ロジック回路でICを使用している、それまでの技術では歯が立たなかった。しかしその普及の過程では、メーカーが全面的にサポートし、ギャランティし、その間にメーカーは故障しないように改善してきた。だから、故障しないから技術も知識も必要じゃない。こういう筋道が、アタリジャパン、タイトー、セガのたどったルートでした。量産、量販、コストダウンの方向を保証するのは、この道しか考えられない。



### 信頼ある確かな保障を!

A そうですね。昔はラジオなんかは、販売店が直してました。テレビやステレオは、メーカーが故障しないように作り、販売店は売りつけて結構、それでも故障する時はメーカーが直接サービスしましょうというスタイルですね。ユーザーや販売店が、故障の修理で手を焼くんなら、それは量販なんかでできない。今はそういう時世ですよ。

B 大筋ではそういう事でしょうが、ではAさん、率直に言うてメーカーさんにどうお願いすれば良いんでしょうか。

A そうですね。並以上に故障してユーザーが苦勞するのは、メーカーの責任ですから、今使っているおられるユーザーさんには、無償で保守をして頂きたい。と同時に故障しやすいユニットは、その部分を改良したものを作って交換して頂きたい。この二点でしょう。その改良後からは、保守は有償にということにすべきでしょうね。当然保証期限後ということになりますけれど。

B なるほど、筋の通ったお願いですね。ユーザーさんからそういう依頼があれば、きつとメーカーさんとしても善処して下さることでしょうね。事実、そうあらねばいかんでしょう。

A 今までのところ、実に一生懸命サービスして下さってるんですよ。あの姿勢は立派ですね。是非、今後ともあああって頂きたいものです。

B もちろん、おやりになるでしょう。

☆ この連載につきご意見をお待ちします。内容についても本紙編集部が責任を持っておりまますので、編集部あてにどうぞ!!

この項了。以下つづく

**A型**  
No. 1

TKC

有線放送のスピーカーに直結でき、自動切り替え方式。出力20W (647×400×285)

## カラオケのことならなんでもご相談下さい

テープですか? 機械ですか?  
当社は一流メーカーと提携して、テープでも機械でもいい品物を安く売る精神でお世話いたします。  
お値段はご相談下さい。

専業商社

株式会社 **BGM大阪**  
大阪市淀川区宮原2-14-1 吉田ビル3F (〒532)  
☎ (06) 393-0021代  
(株) BGM福岡 ☎092-451-4480

ササキ

CTA

再録付機械(デッキ、アンプ、その他一式)続々登場!!  
テープも高品質で毎月大量に発売!!

A型



# 出発進行。サービスは万全。

## ごあいさつ

謹啓 ますますご清栄のこととお慶び申し上げます。  
 さて私儀このたび、(株)フジ・エンタープライズ会長浦上  
 徳三氏、(株)ツムラ社長津村三百次氏ならびに(株)関西企業  
 社長松元哲士氏のご好意によりまして、新会社の代表取  
 締役に就任いたしました。  
 もとより微力ではございますが、新たな決意で一層職務  
 に精励いたす所存ですので、なにとぞ鞭撻たまわりま  
 すようお願い申し上げます。 敬具

株式会社アールジェイコーポレイション東京  
 代表取締役 上山 武夫



ロータリージュニア・ボーナス  
 ボーナス付 250・500、3ゾーン方式採用



ロータリーボーナス・ジャンボ  
 ボーナスにジャンボ 350・700新設の新鋭機



ロータリーデラックス  
 内部円盤回転式で迫力満点のメダルG

## ビデオレース・パーフェクト

従来の機種種の欠点を完全に克服、完成  
 世界初のほんものの競馬をVTR録面

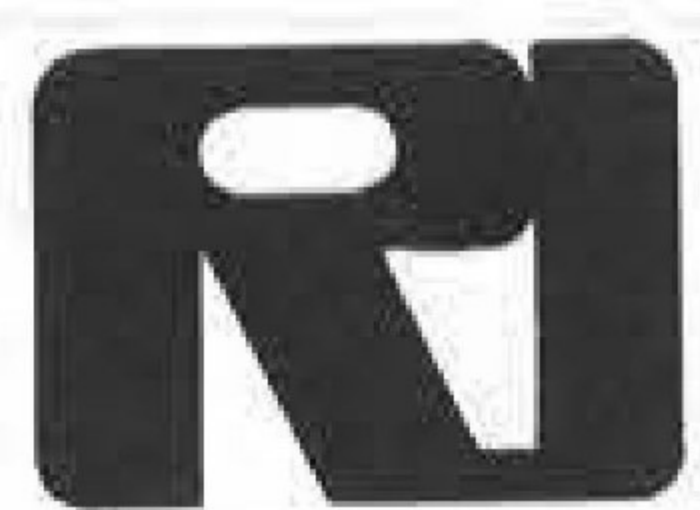

株式会社 **アールジェイコーポレイション東京**

東京都新宿区四谷 3丁目 6番地 熊沢ビル TEL. 03 (358) 1681(代)



# 待望の新鋭機堂々新発売

## BULL MARKET

6-CARD MULTI COIN BINGO



### NEW SELECT-A-SPOT FEATURE

6コインまでは、ウォールストリートとまったく同じ働きをします。

6コインプラスなん枚かのコイン投入で、2球もしくは3球打ったあと、好きなカードの中央スポットに点灯できる〈セレクト・ア・フィーチャー〉がついています。

### CORNERS SCORE 5-IN-LINE

CORNERSが点灯すれば、5-IN-LINEと同得点のチャンスが与えられます。

### DOUBLE OR NOTHING

人気あるダブル・オア・ナッシング。あくことのない興奮をプレイヤーに与えます。

### SUPER LINE

スーパーラインが点灯している場合、この列で3-IN-LINEは4-IN-LINEとして、4-IN-LINEは5-IN-LINEのスコアになります。

お問合せ・ご注文は——

## バーリーサービス株式会社

〒542 大阪市南区南綿屋町23-1  
TEL.06 (213) 5255



# これぞ幸運を招く機械!!

## De-Luxe CLEAN SWEEP

総発売元・ツムラ

売上げ倍増の実績からいよいよ人気沸騰  
喫茶店でジュークボックスのスペースがあればこれに限る、と大評判のサイズとデザイン  
ヒットメーカー「ツムラ」のお薦め品です



クリーン・スウィープ

SIZE  
H 1,422mm  
W 740mm  
D 900mm  
Weight 90kg



ジャガー・X3

### パネルが“変身”ラウンドリー!

これまで“等辺12角形”だった  
パネルを、“円形”に変身させま  
した—そのため、スピード感  
と迫力がいっきに爆発!  
度胆めく“ゲームの真髄”を楽  
しんでいただけます。

**特長**  
●連勝複式の機械では 初めての1ヶ所に3倍掛が可能  
●この機械はメタル専用 1ゲームに付1~63枚まで投入できます  
●ノーバンク回路を内蔵 メタルの補充の手間が要りません

**仕様**  
●寸法、横530mm×巾265mm×高830mm ●定格電圧、単相100V

娯楽機械の総合商社

株式  
会社 **ツムラ**

〒536 大阪市城東区諏訪2丁目7番3号 ☎06(969)3531(代)

代理店 名古屋ジューク株式会社 〒464 名古屋市千種区鏡ヶ池通3-6 ☎052(781)6380



# ヒット商品を豊富に品揃えしました

## お求めは信用と実績を誇るベンドジャパンでどうぞ



WANDER BOY HIGH POINT

連番ボタン上の小さなランプの点灯によって、メダル投入数の判別ができます。5ワック製連勝複式15点登録商品。



ニュー新幹線ゲーム

盤面が新しくなり、新たに登場。故障が少なく、収益性がよい、そして面白くて機械代が安いナイスマシンです。



チャレンジャー

10円玉を入れて、点数が上がるとメダルが出てきて、そのメダルを用いて再ゲームできるといふ新方式のマシンです。



グランプリ

グランプリ・レースをアレンジした新型機で、賞品券が従来のカードから美しいメダルに変わっています。



GM 53

オーケストラをバックにし、歌声を生テープに録音再生できるテーブジュウクの最高級品です。



EVR RACE

カラーテレビの画面に5頭立の競馬がアニメーションによって実況中継そのままに放映される全く新しいメダルゲームです。



ニュー・ダービーグランプリ

従来のダービーグランプリをベースにして、木製ワックとレザータッチの外張りで新登場。安定した売上げで好評発売中。



バーディーチャンス

グリーンの醍醐味を本物のバターで滴りて、1ゲームに9個のボールが出てきて、9ホールうまく5個入れれば景品が出る。

# 全商品の 総発売元

★娯楽機のことなら、どんなことでもご相談下さい。



マシンガン

コンパクト設計のため、最小の設置スペースでOKで、オプション型式の多目的マシン。スリリングな迫力で楽しさ一杯。



ROTARY JUNIOR-BONUS

ロータリージュニアにボーナスを新設。配当率は70%・75%・80%・83%と4段階に可変できます。



ROTARY DELUXE

1メダル用、2メダル用とWシステムを採用、ネクストゲームは3ゾーン方式でゲーム性が大市アップ。



株式  
会社

# ベンドジャパン

本社 〒556 大阪市浪速区水崎町18番地  
TEL 06(643) 3 8 5 7 (大代表)

沖縄支店 沖縄ベンドジャパン

〒901-22 沖縄県宜野湾市字伊佐44  
TEL 09889 (7) 4 6 3 1

西日本支店 西日本ベンドジャパン

〒745-山口県徳山市今宿町1丁目16  
TEL 0834(21) 0 2 7 9

東日本支店 千葉エンタープライズ

〒276 千葉県八千代市八千代台西5-1-4  
TEL 0474(85) 3 2 3 7