

AMUSEMENT COMMUNICATOR



株式会社パブコ 大阪パシフィックベンディング株式会社

ゲームマシン

THE GAME MACHINE

発行所

アミューズメント通信社

大阪市北区神山町14(第2松栄ビル)

☎530 ☎06(314)0309

郵便振替 大阪307852

年間購読料(送料共)4,800円

各社JAAへ極力加入

メダルゲーム協議会、発展的に解散

「メダルゲーム場運営規準」作成等で大きな功績が認められているメダルゲーム協議会(連絡先(株)シグマ、会員二十社)は、九月二十六日、東京八重州のルビーホールにおいて総会を開催。各会員は全日本遊園協会(略称JAA、事務局(株)東京、遠藤嘉一会長、会員百三十一社)へ極力加入するという方向で、協議会解散を議決した。(3めに決議文)

メダルゲームが拡がりつつながらい個人所も出てきている。同協議会が七月二十日、同協議会は果してきた役割が大きかっただけに、解散後が注目を受けて同年十二月には、目されることであるがメダルゲーム場運営規準を採択し、それまで明確でなかったメダルゲーム運営方法にはっきりとした線を打ち出した。

その後は、同規準をJAA理事会で採択されるに至ったり、全国のメダルゲーム場にアッピールしたりして、協議会はメダルゲームのオペレーターを先導していく役割を担ってきたが、今年一月には違法業者追放を決議、キャンペーンした。

剰余金は社会事業に寄付

同協議会はこれで設立以来二年二ヵ月間の活動に終止符を打つこととなったが、解散時の剰余金の一部である三十万円を、なんらかの有益な社会事業のために寄付することになり、会計的に

もすべて完全に清算してしまう。なお解散時点での協議会会員は次のとおりである(順不同)。

- (株)セガ・エンタープライゼス、(株)東京キャビネット、(株)くらぐらグループ、大和東映(株)、大阪娯楽物産(株)、サービスゲームス、石橋商事、ニューヒカリ、JOB、静岡西部リース、大和興産グループ、アサヒ総合センター、(株)東京企画、(株)三井遊園。

新会社設立

(株)関西トレード(旧(有)福井商事) 姫路市土山薬王寺前四百十七の三 奥野ビル、☎〇七九二一七九七八二二六。

地番表示変更

西大阪興業(株) 大阪市福島区吉野二の三の十五、☎四四三二四六〇五。

事務所移転

(株)ジャトレ 東京都千代田区平河町一四の三、平河町伏見ビル2F、☎二三〇一〇六七。

覚えているだろうか。ビートルズの作った映画「黄色い潜水艦」のはじめのほうで、シルクストリーでリパールの街と人びとの出てくるシーンを聞えてくる歌は、ほら、ビートルズの「エリナ・リグビー」だ。

アイ・ルック・アト・ザ・ローンリー・ピープル……私が見るのはみんなさびしい人たちだ。孤独で静かに生から死、死から生へとつながっていく人びとだ、とリフレイはささやきかける。

映画はアニメーションで、これらのシーンは単調なモノトーンではある

論潮

エリナ・リグビー

その間を縫って、エリナ・リグビーについてのストーリーが、さりげなく進行する。エリナはどうか、彼女が教会へ行く。そこで彼女は教会へ行く。そこで彼女は教会へ行く。そこで彼女は教会へ行く。

リフレイは発展して、みんなさびしい人びと、これはみんな、どこか

AMショー特集号②

次号予告

- ① 第13回AMショー総括報道
- ② イラストふう会場見である記
- ③ 写真特集、各社出展内容

DOUBLE OR NOTHING

好評発売中!!

遊び方

- 料金を投入すると、バックガラスの上のL・MUCH UPとR・MUCH UPが交互にフラッシュします。また同様に手前の押ボタンもフラッシュします。
- タイミングよくフラッシュした瞬間にボタンが押されると、得点が0~2に上り、2枚ペイアウトできる権利ができます。
- ここでペイアウトボタンを押せば、コインが2枚支払れます。
- さらに2~4と上位に挑戦してみてください。はじめの方法の繰返しで最高64枚まで挑戦が可能です。途中で失敗した場合は、それ迄に得たペイアウト可能権利も無効となります。

お問合せ先

- (株)カワクス 東大阪市 稲田 1414 〒577 ☎(06)745-2784(代)
- (株)総商 岡崎市 矢作町字中道23-8 〒144 ☎0564(31)1433
- ユニバーサルプレイランド 栃木県 小山市 八幡町2-1-7 ☎0285(24)4086
- ユニバーサル販売株 東京都 台東区 上野5-11-1 植松ビル ☎(03)833-9481
- 製造元 (株)ユニバーサル 栃木県 小山市 大字粟宮字宮内1928 ☎0285(25)5521

仕様

- W- 765mm
- D- 460mm
- H- 1585mm
- W- 50kg

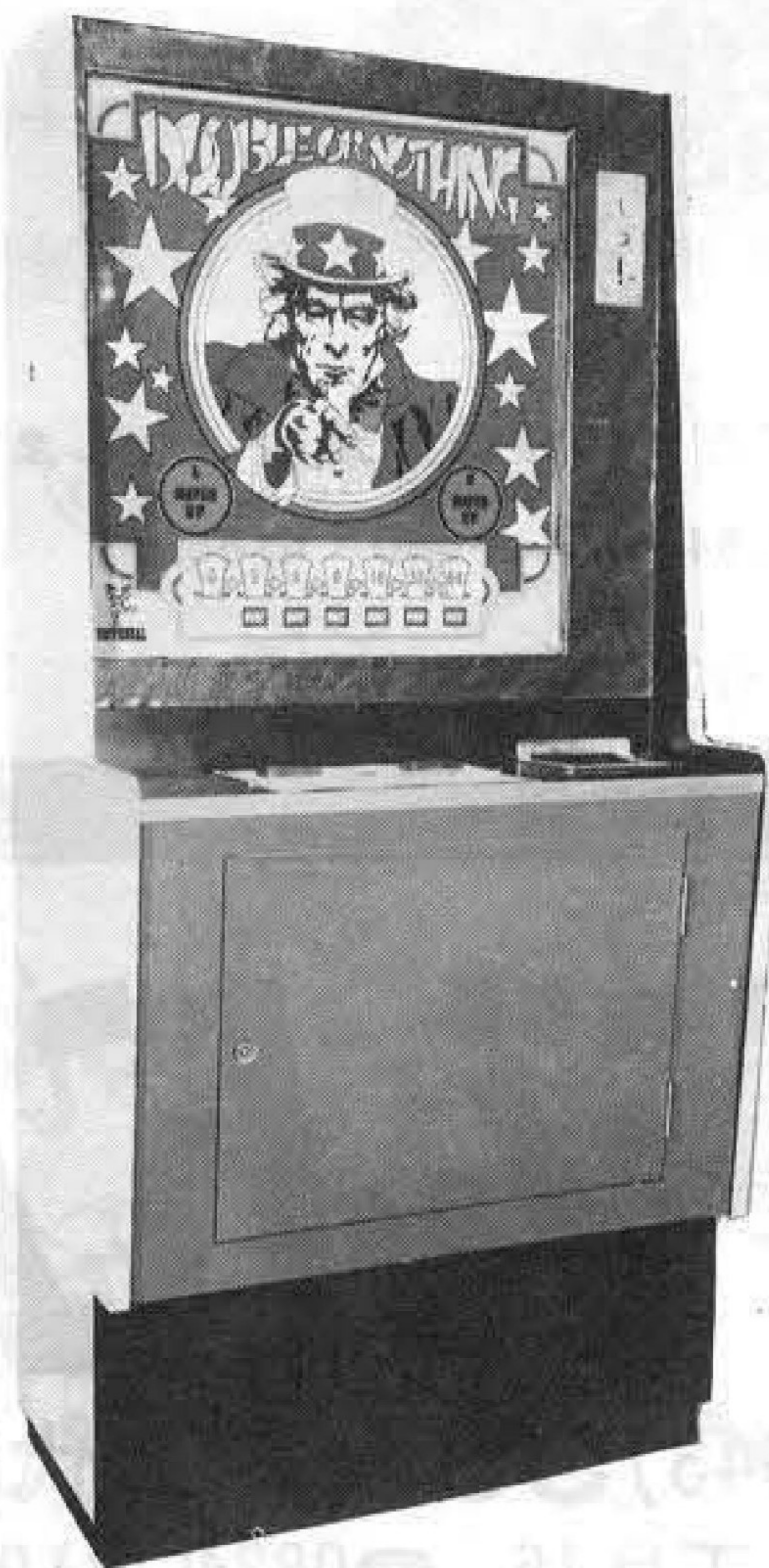

豊かな市場性を誇る 家庭用ミニルーレット



只今特約店募集中!!

- ウイルチップだけの格安販売もいたします。
- 仕様・長さ1,540×高さ640×巾850%

総発売元



株式会社 **ベンドジャパン**

〒556 大阪市浪速区水崎町18番地 TEL. 06(643)3857(大代表)
 株式会社西日本ベンドジャパン 〒745 徳山市今宿町1丁目16 ☎0834(21)0279

解散決議文

メダルゲーム協議会は、メダルゲームがようやく世間に普及しようとするとき、業界の大同団結と健全営業の呼びかけを目的に発足した。発足当時、まだ東京・大阪という都市部にのみ見られたメダルゲーム場も、一年を経ずに全国に広まり、最盛期には1500軒と言われる業界を形成した。

これらの新規に参入した営業店は、メダルゲーム協議会加盟店から直接、間接の指導を受け、また協議会がいち早く採択した健全営業のための「運営基準」をそのシステムの基本とした。

これらの活動は、関連する警察庁防犯少年課のご指導とアミューズメント業界を代表する全日本遊園協会からの全面的な援助のもとに行なわれ、急成長の業界に見られがちな混乱を最少限にとどめることに成功したのである。

今やメダルゲームは、一般コインゲームと区別することが困難なほどの普及を遂げ、従来のアミューズメント業界の商活動の重要な一部分を形成している。

メダルゲーム業界が処理すべき問題も、単にメダルゲーム場の問題ということではとらえ切れず、アミューズメント業界としての観点から問い直すべき時期となったのである。

このような状況の進展から、メダルゲーム協議会は、その課せられた任務は終了し、新たに大局的な見地から業界活動に参加し協力すべき時期が到来したものと判断する。

幸いにも、全日本遊園協会は、公式にメダルゲームの問題は業界全体の問題との見解を表明されており、我々がその基を築いた大同団結と健全化への方向を、より一層強力に推進されることを確信する。

メダルゲーム協議会は、本日ここにその解散を宣言し、各加盟企業はそれぞれの立場から全日本遊園協会の協会活動への惜しみない協力を誓うものである。

昭和50年9月26日

メダルゲーム協議会

褒状を受けるセガ広原副社長と日赤東社長



セガ社へ内閣褒状

メダルゲーム場の遊び料金
毎年、日赤へ多額の寄付

これは、同社がここ数年にわたって、日本赤十字社へ高額の事業資金を寄付してきたことに対して、表彰されたものである。同社は先にも、日本赤十字社から、金色有功賞など数々の表彰を受けており、社会事業に対して常に積極的に取り組んでいる。授与式は同日午後二時、東京港区芝の日本赤十字社から広原副社長、日赤から東社長が出席した。

なお、同褒状は複写され、セガ直営メダルゲーム場に掲出し、メダルを寄付した顧客の善意に添えている。

メダルゲーム場運営基準による強磁性体適合品

ステンレスメダル

★規格も±300ミリ以内と高精度、滑り、積重ね、カッティング性能も抜群

★指定マーク製作 ★1000枚より地方発送
株式会社 東葉興業 千葉県八千代市八千代台西4-7-10
〒276 TEL.0474-83-3401

「きみはラスベガスで勝てるか」日本版プレイボーイ
日本版が今年五月に創刊となり、身近になった「プレイボーイ」。米国ではもちろん、世界中の遊びの一端をにやわめるといえるが、十一月号でベガスのギャンブルをどうやったらいいか、という記事が掲載されている。各ゲームのレイアウトとともに、そこは実際に難しいテストが二十問用意されているから、自分こそ本もののギャンブラーだと言う人は、まずこのテスト(ギャンブルIQ)を受けてはいかがであるだろうか。(集英社発行、三百円)



メダルで毎日占い

マル三商会

神戸のメダルゲーム場「カジノ・ド・三宮」阪急三宮駅山側、〇〇七八一三九一八七五九、和田支配人)では、土日のタロットコーナーで話題を呼んだが、九月からさらに「世界の占いコーナー」を、連日にわたって実施中である。

姓名判断(木)、ダイス(金)で占い者も木星王ら八名という豪華陣。占いを受けるためには、女性なら五百円、男性なら千円分のメダルを買っておく必要がある。それぐらいはあとで遊んでもらおう、というわけ。

本社は、(株)マル三商会(神戸市東灘区魚崎西町四の二の三七、〇〇七八一八一六五九一、河合久雄社長)。恋愛、金銭のことで悩みごとある方は、メダルを買ってゲーム機で遊ぶ必要がありそう。

バーナー社製品のパーツならMAXへ

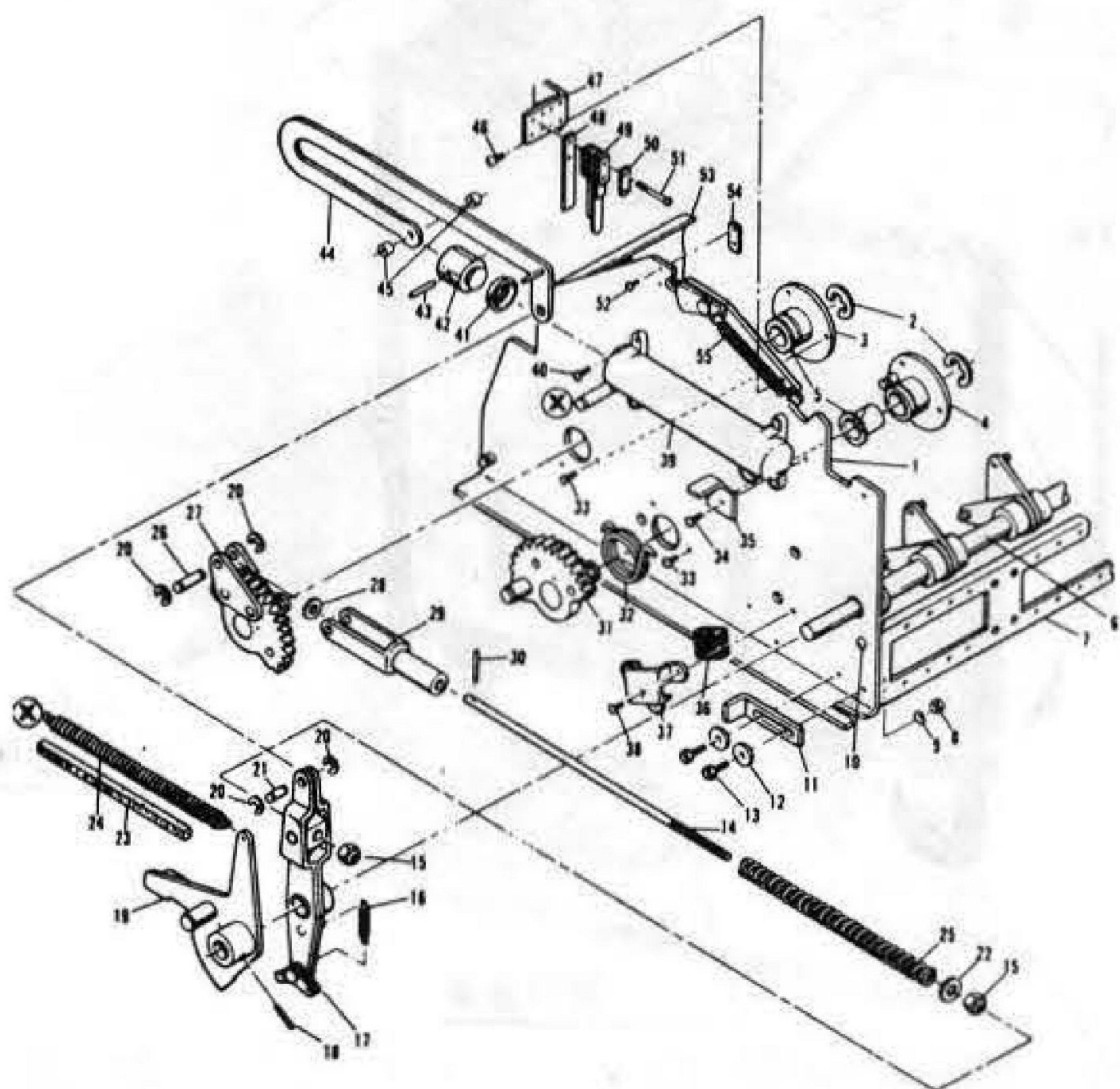

SUPER CONTINENTAL		LEFT on RIGHT									
350	355	360	365	370	375	380	385	390	395	400	405
410	415	420	425	430	435	440	445	450	455	460	465
470	475	480	485	490	495	500	505	510	515	520	525
530	535	540	545	550	555	560	565	570	575	580	585
590	595	600	605	610	615	620	625	630	635	640	645
650	655	660	665	670	675	680	685	690	695	700	705
710	715	720	725	730	735	740	745	750	755	760	765
770	775	780	785	790	795	800	805	810	815	820	825
830	835	840	845	850	855	860	865	870	875	880	885
890	895	900	905	910	915	920	925	930	935	940	945
950	955	960	965	970	975	980	985	990	995	1000	

本社カウンター直販システムもご利用ください。

BALLY PARTS SHOP

株式会社 マックス・ブラザーズ

〒544 大阪市生野区巽北2丁目5番31号 TEL. 06(752)4775(代)

★パーツカタログ・プライスリスト等は当社までご請求下さい。



JAAの恒例のマシンショーが成功裡に終り、数々の成果と方向性が呈示された。ひとえに中村シヨ一委員長をはじめ、シヨ一委員の方々、協会事務局の方々の御尽力の賜物である。業界員の一人として、関係者の御努力に感謝致します。

前項で、ゲームコーナーで高額な消費を目標とする、メダルゲーム場が、それ迄考えつかない程の高級な店舗を作る事により、設定したゲーム料金を、正当な料金として、利用客に説得するリテイラーを考えた。その要点は、相対的に高額な商品を販売する場合、サービス業等、特に無形な商品など、販売金額に対応して店の高級化は必須条件だ。これは利用客へその料金の妥当性を説得するため、その論理は、「高い金を払うのだから、店はきれいにしろ」であり、「高級な店だから、料金は高いですよ」というパターンに支えられている。

ゲームの商品領域

以前にも指摘したが、ゲームが一台のゲーム機で営業が完結していた時代には、何んら疑念は生じないが、メダルゲームは、店全体の一つのシステムとして営業が完結する構成であるために、「店で販売している商品の範囲は一体どこまでか」という風に、「ゲーム」という商品の領域が甚だ区分けし難くなってしまう。ゲームコーナーに於ける「ゲーム」という商品を厳密に限定すれば、メダルを投入し、操作を行ない、結果が表示される、このプロセスが「遊戯行為」、ゲームという商品の領域であると規定できる。

メダルゲーム以前のゲームは、明らかにこのゲーム機の一連の動作に対し、客は料金を支払った。そして、この支払った料金は、こうしたゲーム機が一般化した地域であれば、どの地域でも普遍的にそれ自体単独で、適正な料金体系を形成し、全うしていた。

こうした画一的な料金体系は、メダルゲームの出現に伴ない崩れていった訳だが、この店の高級化と料金体系の変動には、大きな絡まりがある。例を酒に引けば解り易い。酒そのものの値段は画一的で、全国どここの酒屋でも同じだが、酒を呑ませるバーの値段は千差万別である。一杯のウイスキーの値段がこれ程違があるのも、酒そのものの商品構成が、バーでグラスに注がれた時には、酒自体でなくなっているからに外ならない。既にそこで売られているのは、酒そのものではなくて、店。店舗が高級であるとか、立地場所がすぐれているとか、従業員の女性が多ければ、従業員の女性が多ければ、客が適切だとして容認され、大いに店は繁盛し、反対に商品に価値がないと受け取られれば、客は来ない。安すぎても、高すぎても、商品の妥当性は損なわれる。

このように見てくると、ゲームコーナーの「ゲーム」という商品も単にゲーム機の作動のそれ自体ではないのではないだろうか、と同時に、料金を構成するのは少なくともゲーム機の作動代金それ自体ではないのではないだろうか、とも言えそう。

インストの役割

シグマの「ゲームファンタジアミラノ」が高級ゲームコーナー店舗としてデビューし、メダルゲームのシステムの内の一つとして、店舗作りが欠かせない大切な要素であったが、今一つ見落せない事柄として、不断な人員投入が挙げられる。

ゲームの底流



メダルゲーム場で仕事をする人達の担わされた役割りについては以前に詳しく触れたが、ここでは、インストラクターと呼ばれる職種について考えておきたい。シグマの店は今日でもそうだが、フロアの責任者の下に、ゲームメダルを貸し出すカウンター係の女性と、客に遊び方を説明したり、有利に遊べるよう助言したりする大勢のインストラクターが統率されている。このフロアで働く人達の構成は、システムチックに組み込まれ、目立たないけれど、機械を保守する技術者も含まれている。カウンター女性やインストラクターはきちんとした制服を着ているので、一目で客から分る。このインストラクターが、実に大勢配備されている事に驚く。こうしたインストラクターは、初めて店に来た客には、どのゲームが面白いとか、或いは、不馴れな客には、どのように操作すべきかを、実に懇切丁寧に説明してくれる。客はたかがゲームコーナーと思って立ち寄り、この親切なもてなしに出会い、いささか意外に思い、その気になつて説明を聞けば、今迄見すごしていたゲームの面白さに出会う、という結果に相成る。もともとゲームは面白く遊べるように作られたものだから、その面白さをより早く理解できれば、大方の人は面白いと感ずるものがある。つまらないと思う人は、多くの場合、そのゲームの面白さを理解する以前に投げ出す事が多い。この半分強制的に面白さを教えこませるインストラクターの出現は、そこにある機械から客自身が自然発生的に面白さを見出す方法に比較して、はるかに有効、かつ能率的であり、ゲームの対象客層を、著しいスピードで拡大する結果になった。

お店の必需品——動く計算機付金庫

キングスター

とくちょう

- ★ゲーム場・アレンジボール店などの硬貨及びメダルの集計が能率よくできます。
- ★金銭的トラブルが解消されます。
- ★ブレーキ付キャスターでかろやかに動き、スピーディな作業で人件費の軽減がはかれます。
- ★完全なアフターサービス保障です。

仕様

高さ780mm・巾350mm・奥行760mm・電源100V

大阪市城東区永田町2丁目5-9 〒536

電話06(962)7721(代表)

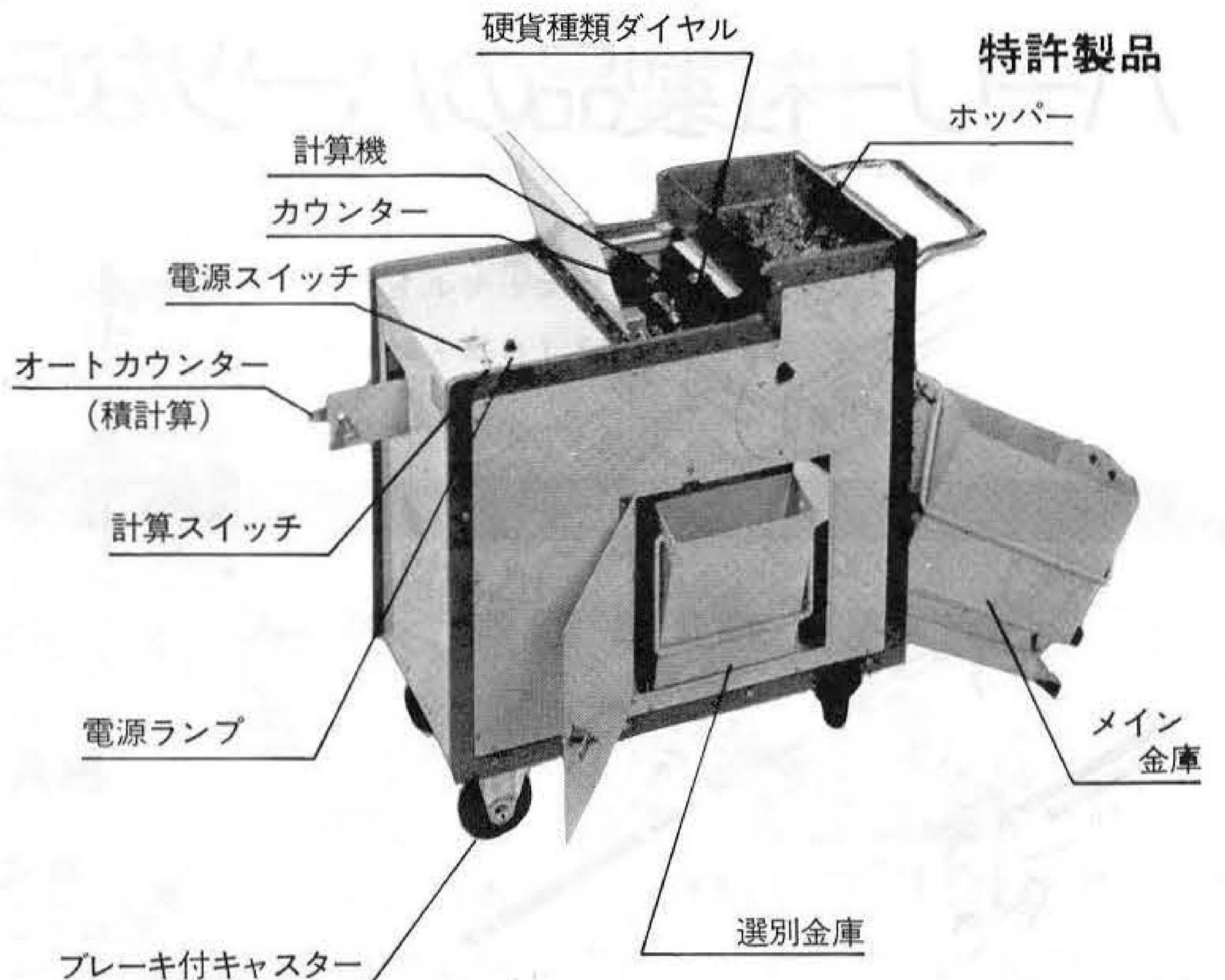



う拡大である事が明白である。つまり、インストラクターは、それまでゲーム場の客層たり得なかつた人々を、強引に客層として吸収していく役目を果たしたと言える。こうした客層の拡大が、何より商業としてのゲーム場を安定させ、産業化への可能性を切り開く基となり、拡がった客層が定着する過程で、商品性としてのゲームへの需要が結果として増加し、それに対応する店舗が次々に作られるというパターンがここにも出現した。

人見知りする日本人

現象的にインストラクターの果たした効用は前述の通りであつたが、その実際の在り様についてみるならば、次の通りではなからうか。即ち、初めて来店する客にとつて、機械は全て未知なものであり、人の動作を見よう見真似てやつていたのでは、メダルはたちまちなくなつてしまう。だから通常、客はメダルを手にしたまましばらく人のプレイを眺め、納得してからはじめて恐る恐るメダルを機械に入れる。なんとも非能率である。インストラクターは、もてなしの方法、親切な笑顔でこの未知な不安を和らげる。投入したメダルが、ただ無為、損失に終わらないように客自身を、主役に仕立て上げる。知らない事が当たり前で、たずねる事が当然で、大威張りで教えてもらえる。こうした知らない事をなんのためらいもなく教えられる関係が、しかも、はじめて会う顔と顔、こうしたコミュニケーションの在り方自体は、どこにでもあるものではない。人見知りし易い、警戒心の強い、教わる事の嫌いな我々日本人にとって、この手軽なコミュニケーションは、確かに一つの特徴ある関係である。しかも、その教わる側の客には、掌の中に数枚のお金を払って借り受けたメダルが握られており、従つて、客は客であり、たずねる事がオースライズされ、インストラクターは



特別連載
第7回

教えるためにそこに居る。この心理構造が、閉鎖的な日本人の警戒心を解きほぐしていった事にはなるまいか。教わる側も、教える側も、その各々の行動は至極当たり前の出来事であり、そうし合う関係に設定されているにすぎない。次々に新しい客が、メダルゲーム場の客層に吸収されていき、客層の拡大がスムーズに為された論拠に、こうした心理構造が暗に働いてきたものと思われ。

ゲームだけが商品

こうしたインストラクターが、感じが良いとか、雰囲気を高めているとかといった事象を理由に、ゲームコーナーのようなサービス業は、人的サービスの依つて客が料金を支払う、という論法を聞くことが多々ある。又一方では、今の人件費の高騰を考へるに、最後の商売は人的サービスだ、などとも言われる。成程、高額な人件費を掛けた人が客をもてなすならば、当然そのもてなしは高価でなければならぬ。又、従業員の接客マナーが気持ちが良いからその

店へ通う、という論法も一理ある。しかし、シグマの店のインストラクターの存在理由はいささか違ふようだ。確かに接客マナーが良い事や、高額の人件費の人が大勢配置されていれば、そうでない店に比較すれば、明らかに雰囲気は良いし至れり尽せりであろう。しかしそうした事柄は、補助手段にすぎないのである。接客マナーを売っているのでは決してない、雰囲気が良い事が商品の中心では決してない。それらは、ゲームという抽象、無形な商品の本来あるが姿をよりシビアに客に呈示し、容認してもらうための補助にすぎない。ゲームを抜きにして雰囲気も、接客もあつたものではない、ゲームそのものの価値を高めるため、そのためにこそ、こうした補助手段が必要なのではなからうか。私は本項の冒頭で「ゲームの商品領域」がメダルゲームの場合、線引きし難いのではないかという点を提起した。それは、店の内装とか、接客サービスとか、店の雰囲気といった要素が店のシステムの中に混在するために生じた疑念に外ならない。しかし、いわばこうした先述の補助手段は、なんの

ための補助かと問うてみるなら結論は明確である。それはまさに「ゲーム」そのものに関わる修辭に外ならないと見做すべきなのである。ゲームそのものは、よりもっと高級な雰囲気の中で楽しまれて不思議な筈はない。よりもっと多くの一般の人に楽しさを理解して貰うべきものだ、こうした従来見落されてきた角度への啓発だと類推するのは間違ひだらうか。すべからず、子供相手の他愛ない、おもしろい遊び、商売という既成概念から、一步「ゲーム」そのものの社会的地位を引き上げる事がそうした一見、商品に混同されそうな補助手段の必要性を引き出したものと思われ。丁度、あたくも食堂が清潔であるのと同じに、エレベーターガールが親切なのと同じに、ゲームコーナーもきれいで、親切である事が至極当然である、という考え方に根ざしている。何より「遊びの場」であるからこそ、楽しく、不快であつてはならないという事が、より広く一般客に容認される基本条件であろう。こうした基本条件を欠く事は、とりもなおさず料金体系を引き下げるマイナス要因として働いただけで、商品そのものの品質を劣化させるにすぎない、と同様に、整備不良の機械も商品の品質を粗悪なものへと引き下げる一つの要素になる。

このように「ゲーム」の商品領域は、「ゲーム」そのものに外ならず、それを取り巻く環境は商品の品質をサポートするもので、本質的な料金体系とは無関係ではないかろうか。むしろ、粗悪な品質の商品は、需要を減退させ、客の購買意欲を低下させるだけのものがある。料金を下げる事で解決しようとする方向が、粗悪商品の一般的成り行きだが、低品質に集まる客も又、レベルは低いと見てよきそうである。業界にとつて、商品の質の向上は、欠く事のできない方向の一つなのである。

(この項了。以下続)



Buffalo

ミラクルバッファロー

新発売!!

待望の電動ヤクモノです!...

- 数々の高性能は、すでに「ミラクル」で実証されています。
- 「サミー・アレンジボール」の斬新なデザイン、ユニークな設計、高度の製作技術は、全て永年にわたるゲームマシン創造の研究と経験によるものです。
- 終了時は自動的に表示ランプを点灯しますので外付けの必要はありません。
- 新感覚のセル板デザイン・高回転率を生むゲージデザイン。

株式会社 **日本商事**

●仕様 高さ 810mm・巾 520mm・奥行 170cm・重量 30kg 使用電力・39W AC100V 50/60Hz

一台で二台分に早替り その上、働きは五台分!!

千円札両替機

千円札メダル貸機



値段は紙幣両替機の
常識を破る七十八万円!!



メダルゲーム場待望の1000円紙幣メダル貸機、雀球場にでも使用できます!! パチンコ店・自動機コーナーでは1000販円紙幣両替機として必需品の一つです。

● U S 25¢ サイズ7000枚収容

● 切替スイッチにより

● 仕様

- (1)1000円札×1枚→メダル50枚
- (2)1000円札×1枚→メダル20枚
- (3)1000円札×1枚→メダル10枚
- (4)1000円札×1枚→100円玉10個
- (5)他のゲーム機と連結可能

- D—— 350mm
- W—— 520mm
- H—— 840mm
- W—— 36kg

● 100円玉・8500枚収容
500円紙幣用もあります

- 1000円札×1枚
- ・他のゲーム機のメーターがあがる
- ・他のゲーム機からメダルがでる

総発売元 株式会社 ツムラ

〒536 大阪市城東区諏訪2丁目7番3号 ☎06(969)3531 (代)

代理店 名古屋ジュークサービス 〒464 名古屋市千種区鏡ヶ池通3-6 ☎052(781)6380

アンチ・エアークラフト

アタリ・ジャパン

アタリジャパン(株)は、売となったが、これは画面を横切ろうとする敵機を、高射砲で狙い撃ちするビデオゲームの新たな傑作である。

社 東京都太田区多摩川二の八の五、☎七五七二六〇一、中村雅哉社長

「アンチ・エアークラフト」が新発売ゲームは二人用。ます



キングハンター

三共精機

ガンゲームは息の長い人気を持っているが、三共精機(株)本社東京都文京区後楽二の四の五、☎八一一九五二八、八木嘉兵衛社長)からこの

「キングハンター」も有望視されている。

これは、ジャングルの奥深く秘められた財宝を求めて、行く手に立ち



だかる猛獣を狙い打ちしながら、めざす財宝の扉の鍵を手に入れば進むゲーム。プレイ料金三十円を投入すると、奥深いジャングルのあちこちから、蛍光に輝く猛獣が現われ、こちらに向ってくる(プレイ料はセッティング可能)。ワンプレイ二十発のガン、六千点以上になる再ゲーム。

総得点が財宝の扉のキナンバーと合えば景品が出る(再ゲームなし)。ジャングルの音が出てくるし、命中すると赤い閃光が広がり得点(一頭は百、三百、四百点)。

セガ・プリント・バンコ

セガ社

(株)セガ・エンタープライゼス(本社東京都大田区羽田一〇二、☎七四二一三一七、D・ローゼン社長)では、このほど、十二人が同時に遊べる大型グループ・メダル・ゲーム機「セガ・プリント・バンコ」を発表した。

この機械はルーレットを完全自動化したもので、最新の電子工学技術が各所に生かされている。機械の中枢部は四百六十個のICボードで、ここから機械のあらゆる所に指令を出し、ランニング・ランプサウンド、十二席の全般コントロールなど、その他あらゆる電子的な処理を行っている。

またプレイ・フィールドに点在する合計六十個のチップの電光表示、四種類のランニング・ランプの走行、英語による呼びかけや女性アナウンサーによるゲームの説明、



ジャンプ・アップ

ニュータイプマシン

ジャンプ・アップ

こまや製作所

手前にある台を手で叩くのだが、力だめしではなく、手の力をうまくコントロールして叩けば、



点灯ランプのところまで赤い表示が行き、景品が出てくる、というのがこの「ジャンプ・アップ」。

小型アーケードゲーム機メーカーとして知られている(株)こまや製作所(本社神戸市東灘区魚崎西町四の二の三十五、☎〇七八八八一―三三六六一、田中弘社長)から新発売となったこのゲーム機は遊戯料金十円または二十円。十円玉を入れると左側の五つの停止個所のうち一カ所にランプがつく。そして、さっきの要領で手前の台を叩く、というニュータイプマシンだ。

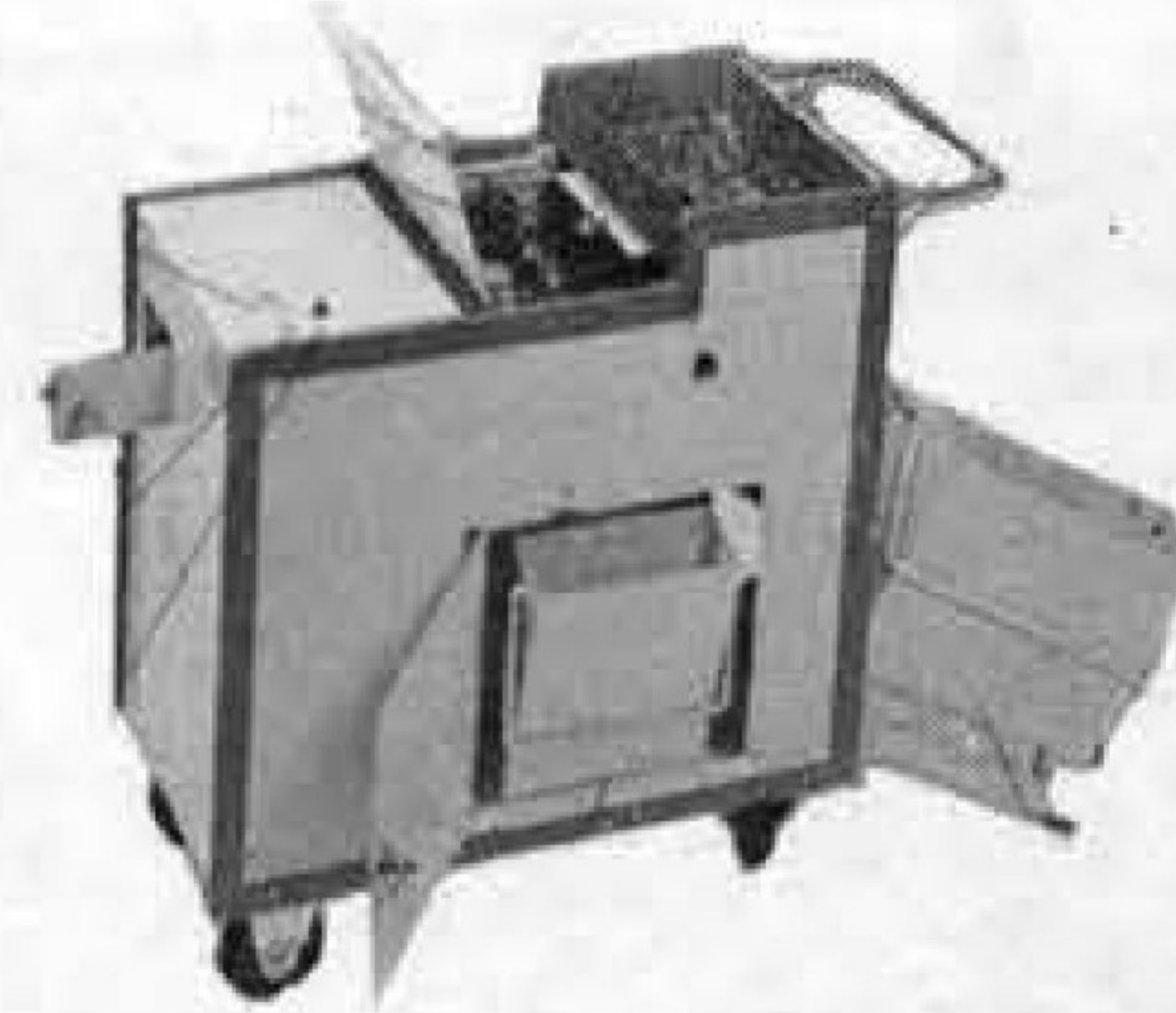

キングスター

日本商事

動く計算機付金庫が、(株)日本商事(大阪市城東区永田二の五の九、☎九六二一七二二、小川義雄社長)より新発売となった。

これは硬貨(ないしメダル)を種類別に計算しながら、内蔵された金庫に入れるだけでなく、機械そのものがキヤスターで動くという、ゲーム場にとっては最適の金庫。スイスイと移動しながらゲーム機にたまった硬貨(メダル)を計算し、保管する。商品名は「キングスター」、値段も二十四万円と手ごろで求めやすそう。

BALI

TICKER TAPE



3-CARD
7-COIN BINGO
WITH
DOUBLE OR
NOHING
FEATURE

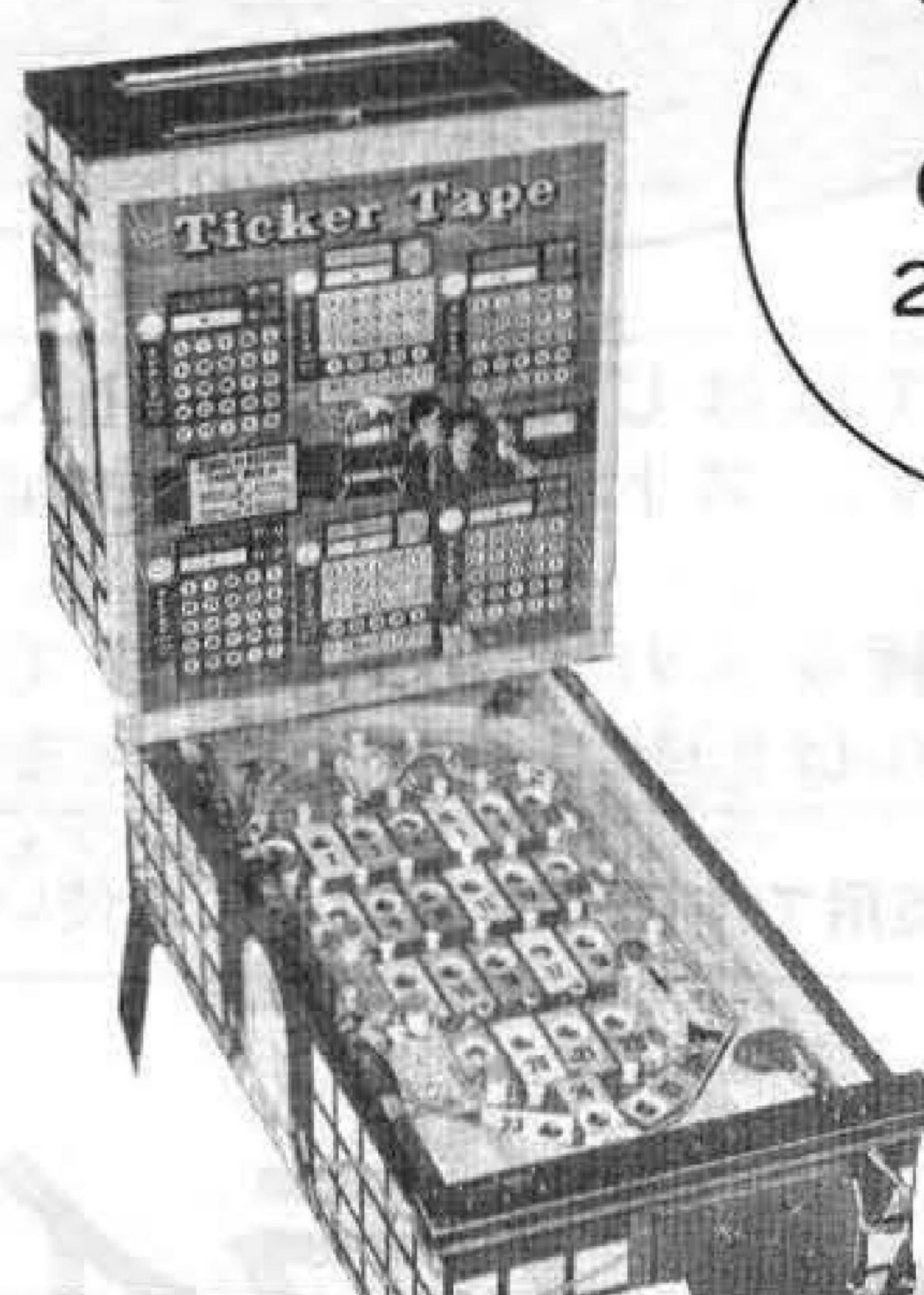

SIMPLE
6-COIN
6-CARD
25-HOLL
BINGO

WALL STREET

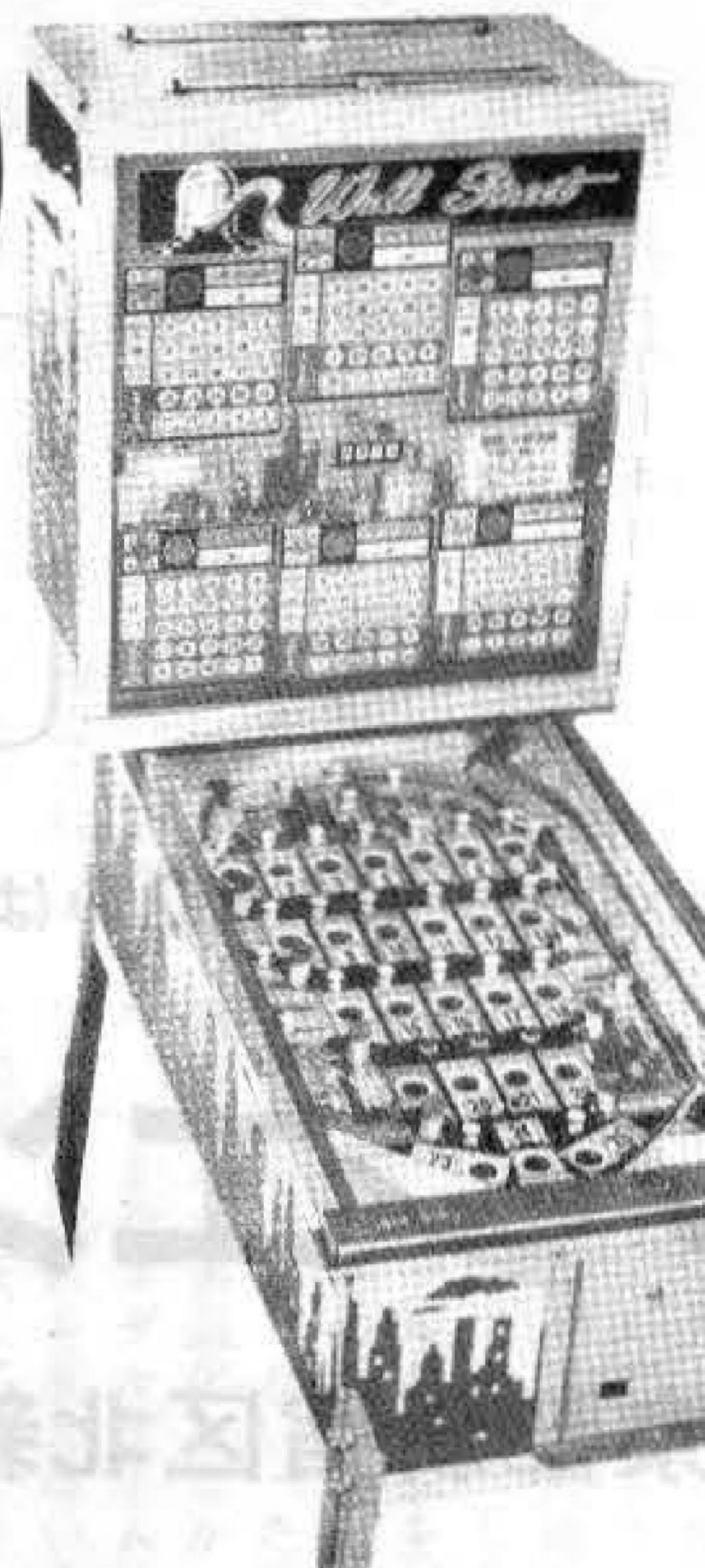

バーリーサービス(株)では、国内はもとより、世界各国から優秀なゲームマシンを厳選し低廉価格で販売しております。信用と実績を持つ弊社をご利用ください。

バーリーサービス株式会社

〒542 大阪市南区南綿屋町23-1
TEL 06 (213) 5 2 5 5



SOUNDER STOP

ストッパーシリーズ <サンダーストップ>

好評発売!!

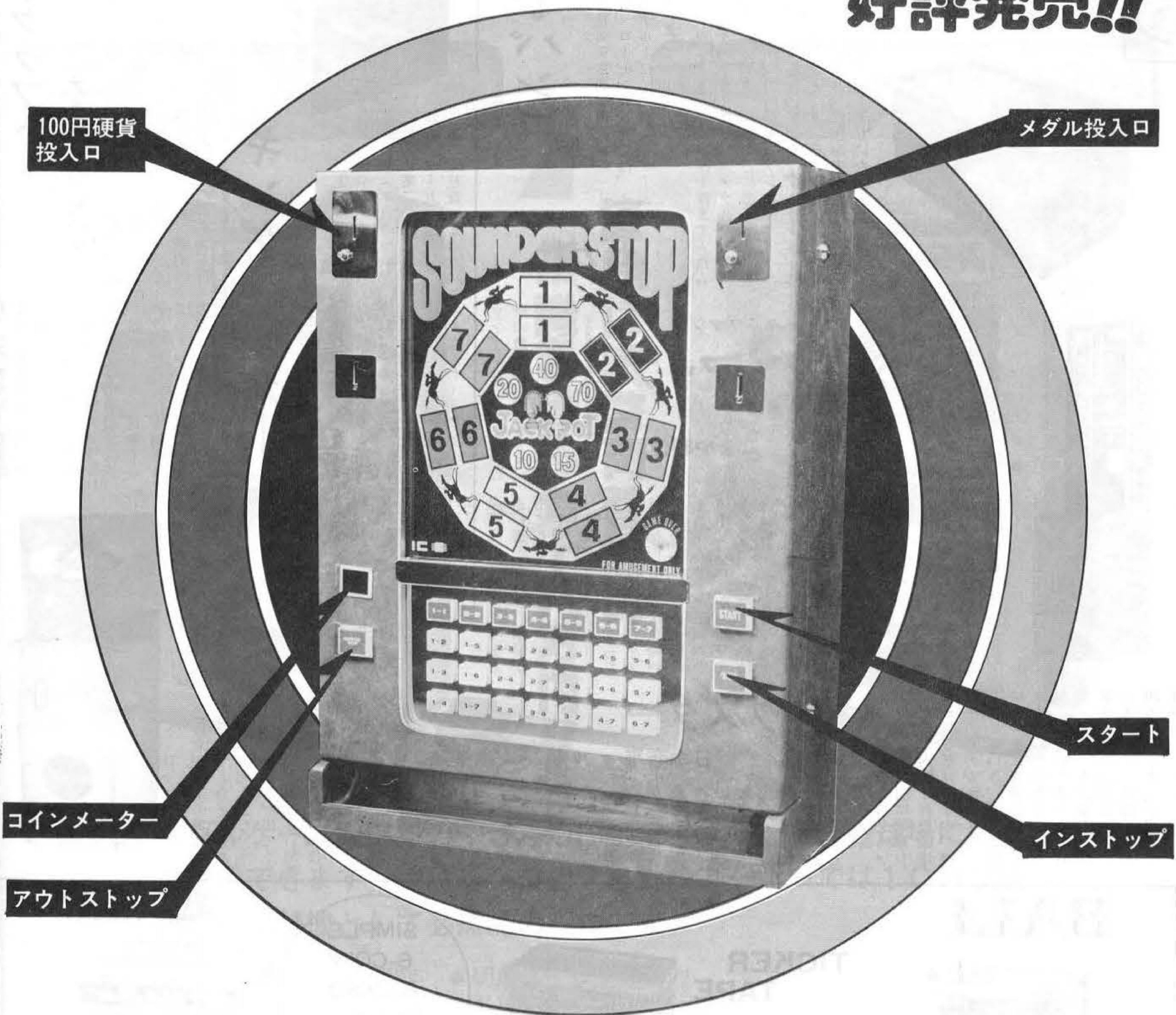

- この機種でははじめての技術介入ができるストッパー付きです。ストッパーを押さない時は従来通りに遊べます。
- 100円硬貨を入れて5プレイまで遊戯することができ、メダルは99枚まで蓄積できます。

★当機は娯楽用ですので娯楽のみにお使いください。▽91-10800

お問い合わせ・お申し込みは

フジエンタープライズ株式会社

東京都新宿区北新宿1-7-21 高沢ビル1F 〒160 03(365)0611(大代表)