

AMUSEMENT COMMUNICATOR



PACIFIC VENDING CO., LTD.

株式会社 パブコ 大阪パシフィックベンディング株式会社
東京都渋谷区千駄ヶ谷3-11 ☎(03)40556454C 大阪市北区金屋町1-23 ☎(06)351-7971

ゲームマシン

THE GAME MACHINE

発行所

アミューズメント通信社
編集・発行人 赤木真澄
大阪市北区神山町14(第2松栄ビル)
☎530 ☎06(314)0309
郵便振替 大阪307852
年間購読料(送料共) 7,200円

フリッパーの王者誕生

盛大に全国大会開催 大阪勢押しまくる!!

日本の
初の
チャンピオンに
中山くん

〔株〕セガ・エンタープライゼス(本社)東京都大田区羽田、D・ローゼン社長)が、全国二十五カ所の地区予選大会を皮切りに、全国七カ所(札幌、仙台、東京、名古屋、大阪、広島、福岡)の地区決勝大会と、催してきた「ピンボール全国チャンピオン大会」は、五月二日に、全国決勝大会が行なわれ、日本初のフリッパー・チャンピオンが決定した。

北から南から代表16人

全国チャンピオン大会は、午後一時より、同社の東宝日比谷アーケード・ゲームセンターで開始



写真左から、優勝の中山君、準優勝の越智君、セガ広原副社長(大会委員長)



ピンボール 全国チャンピオン大会

主催 (株)セガ・エンタープライゼス
後援 東宝(株)、東宝東和(株)
協賛 山水電気株式会社

された。東宝俳優加藤藤哉氏の軽妙な司会で出場選手十六名の紹介とインタビューが行なわれ、会場は最初から明るい笑い声と熱気に包まれた。
出場選手は、東京、大阪が五名、福岡が二名、他の地区は一名の地区決勝を勝ち抜いた代表選手である。最も若い選手は、名古屋代表今西伯哉君、福岡代表松尾憲治君の十三才。最高年齢でも、大阪代表細川利夫さんの三十才と、ヤングばかり。フリッパーのゲーム年齢層を如実に反映している感じだ。

中・高校生が主力に

ちなみに十六名の平均年齢は、十八・七才。実際に多かった年齢は、十六才が三名、十七才が四名だから、高校生を中心に、中学生がフリッパーの人気を支える主力といえそうである。

開会に先だって、抽選によりナンバーが決定された。ゼッケン番号順に試合は一台のマイクログ・プロセッサ方式フリッパー「ロデオ」で、トーナメントにより、日本初のフリッパーチャンピオンが争われた。

四めんにつづく

よい子たちに最高の人気

新幹線ゲーム

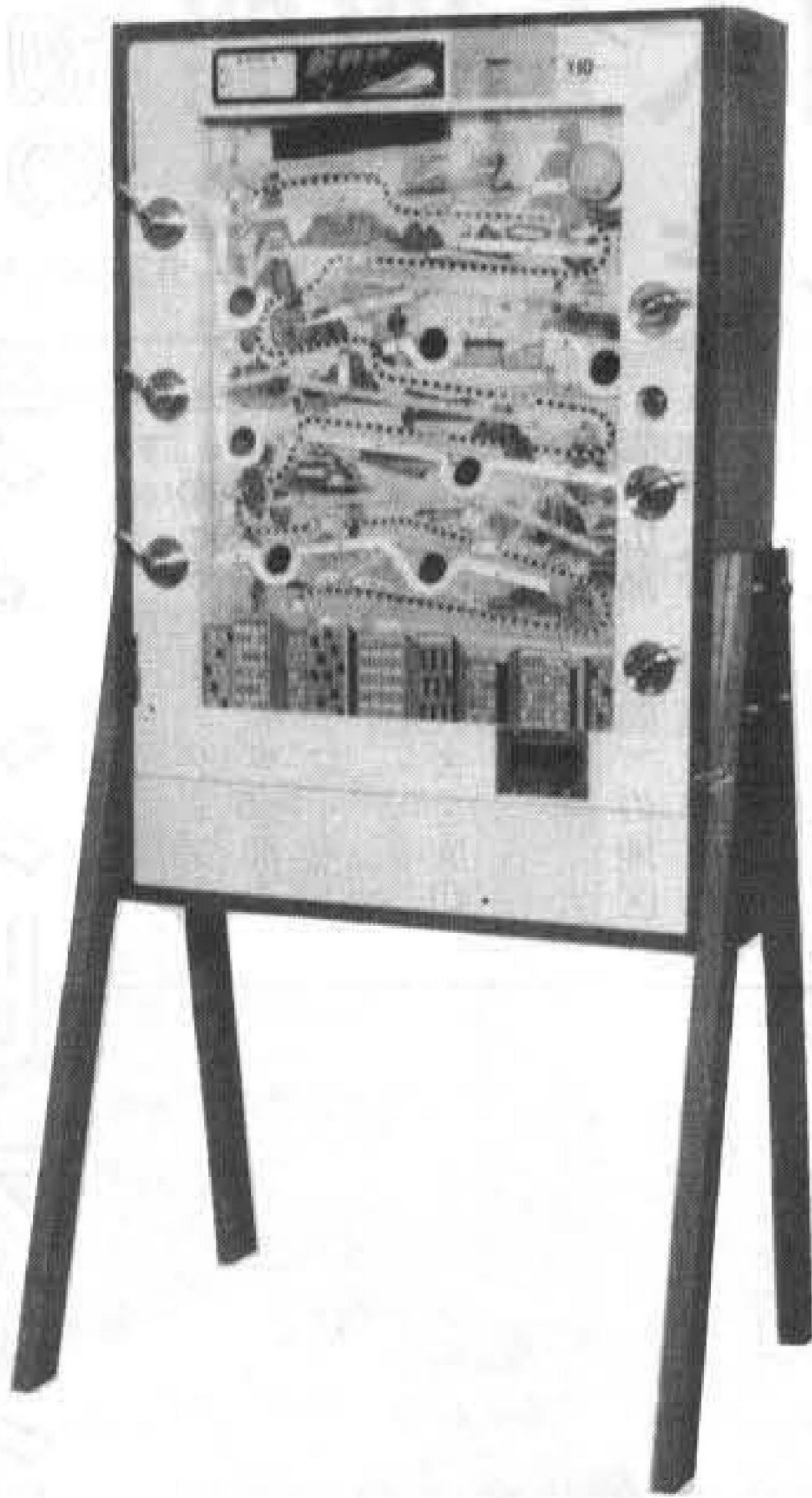

〈仕様〉
 高さ 1,294mm
 幅 596mm
 奥行 202mm
 重さ 35kg

故障は少ない、収益性がよい、面白くて機械代が安いと三拍手揃ったナイスマシンです。

値打ちある商品を豊富に品揃えいたしました。

グランプリ

グランプリ・レースをアレンジしたこの新型機は、賞品券が従来のカードから子どもに喜ばれること請け合いの美しいメダルにかわっています。



チャレンジャー

〈仕様〉 10円玉を入れて、点数が
 高さ 1,450mm 上がるとメダルが出てきて、
 幅 580mm そのメダルを用いて再ゲー
 奥行 250mm ムできるという新方式のマ
 " (台)450mm シンです。

全商品の
 総発売元



株式会社 ベンドジャパン

本社 〒556 大阪市浪速区水崎町18番地 TEL. 06(643)3857(大代表)

沖縄支店 沖縄ベンドジャパン
 〒901-22 沖縄県宜野湾市字伊佐44 ☎09889(7)4631
 西日本支店 西日本ベンドジャパン
 〒745 山口県徳山市今宿町1丁目16 ☎0834(21)0279
 東日本支店 千葉エンタープライズ
 〒276 千葉県八千代市八千代台西5-1-4 ☎0474(85)3237

セガ社、東西で新作披露会

全国フリッパー大会開催につづき、(株)セガ・エンタープライゼス(本社東京、D・ローゼン社長)では、新作発表会を東西で開催する。

これは同社マイクロプロセッサ・フリッパー「テンプテーション」など新境地を切りひらく同社新製品の発表のほか、同社の

ものも期待されている。開催要領は次のとおりで、それぞれ午後五時から八時まで。同社による招待客のみのレセプションとなる。東京会場は五月十一日、ホテルパシフィック。大阪会場は五月十三日、ロイヤルホテル

ノ開設も順調に進められており、同所としてはさらに第二次の投資募集を行なう(六月末締切)。

視察団募集

第二次投資募集にあたり、同所では現地視察の業務旅行を計画している。ちょうど第一弾(パンドン)がオープンしたあとで、従ってかなり具体的な視察業務旅行になる見込み。五月中に募集し、七月に実施する予定で、期日は八日間、費用一人約三十五万円程度。詳しくは同事務所まで。

任天堂レジヤ加入

業界発展に大きな力

JAA

YDBI東京事務所(東京都渋谷区渋谷二の二一の一、和田研究所内、四〇〇一六六八八、責任者||和田静郎氏)によって発足した「日本ルーレット研究会制度・AMオーナーズクラブ」は、投資の第一次締切後、着

全日本遊園協会(略称JAA)では、四月二十三日、東京で第十七回理事会を開催。新たに四社の加入を認め、会員数百二十八社となった。新たに加入したのは旭精工(本社||東京都台東区竜泉三の七の三、八七六―三四〇五、安部寛社長)、岐阜遊園(本社||各務原市蘇原瑞雲町一四七、山内博社長)、アミューズメント通信社(本

6月開設 経営 和田 薫氏

日本人では初めて

映画「トミー」は、当初の不安にもかかわらず、わりあい人気を集めている。この映画、ヨーロッパやアメリカではヒットしたが日本人には不向きではないか、との観測から約一年間も公開が延期されていたが、それだけに、やれやれという感じだ。

まただしい分量の映像。強い衝撃力を映画はふんだんに使いこなすことができる、という堅実な例が示された。

年月のはてに生み出されてきたことも事実である。レバーを弾いてボールを傾向面においやり、ピンをのめをくり抜ける、というピンボールの原初的な型から、フリッパーが生み出され、ピンゴが発

ゲーム機の故郷

もとよりこの「トミー」は、ゲーム機が大々的にとりあげられ、主役のひとつになった最初の映画である。フリッパーと音と光の洪水、それがめまぐるしいテンポで進められていく。わかりやすいストーリーにそって、お

もつともフリッパーだからなんでも最高というわけではなく、それぞれの良し悪しはあるわけだが、最もすぐれたゲーム機のひとつの典型、と言って差しつかえない。

展していった。コリントからパチンコ、スマートボールなどへの発展とともに、このあたりには、機械ゲームの原点のようなものがある、と感じられる。《遊び》の歴史は古く

謹啓 毎度格別のご愛顧を賜わり厚くお礼申し上げます。さて、このたび当社社長の上山武夫は都合により四月二十日付をもちまして退任、退職いたしました。今後当社とは一切関係ございませんので、悪しからずご諒承賜りますようお願い申し上げます。昭和五十一年四月 敬具 東京都新宿区北新宿一七二二一 フジ・エンタープライズ(株)

社||大阪市北区神山町十四、第二松栄ビル、三三〇九、赤木真澄社長)。とくに任天堂レジヤシステム(株)の加入は、同社が「シミュレーションシステム」から「EVRレース」へと、参入後またたくうちにヒット商品のメーカーとなったことと、任天堂という強力な背景があることから、同協会に大きな力となると見られている。

JOUにも四社

日本娯楽機械オペレーター協同組合(事務局||東京都渋谷区渋谷三の六、東京東谷区渋谷三の六、橋明社長)。

新会社設立

(株)東京娯楽||東京都渋谷区桜丘町十四、渋谷区コープ三〇六号。島田二郎社長。

事務所開設

(株)アール・ジェイ・コーポレーション東京支店 ||東京都新宿区四谷三六、熊沢ビル。三三五八一―六三二。

メダルゲーム場運営基準による強磁性体適合品

ステンレスメダル

★規格も±300ミリ以内と高精度、滑り、積重ね、カッティング性能も抜群

★指定マーク製作 ★1000枚より地方発送

千葉県八千代市八千代西4-7-10
TEL.0474-83-3401

株式会社 東葉興業

全部新型です!

'76セガ・ニューマシン続々登場!!



ロックオーラー 464(160曲) 76年最新型ジュエックボックス (米国ロックオーラー社製)



セガ・ストレッツチ・ドライブ メダルで遊べる ジャックポット・フリッパー



セガ・ロードレース ほんもののロードレースのスリルと興奮を再現



セガ・スパークリング・コーナー あふれる色彩感と斬新なスタイル 超大型カラーTVで迫真のカーレース

SEGA

株式会社 セガ・エンタープライゼス

本社 東京都大田区羽田1-2-12 電話 03(742)3171(大代表)

大阪支店 大阪府豊中市豊南町東2-5-3 電話 06(334)5331(代表)

博多支店 福岡県福岡市西区原1-1-5 電話 092(871)5872-3

セガ全国営業所	
札幌	011(841)0248
仙台	0144(74)5787
小樽	0166(61)4712
旭川	01252(2)6539
滝川	0154(23)8826
釧路	0196(59)1133
盛岡	0222(57)5898
仙台	0249(33)7433
山形	0292(41)7912
水戸	0286(61)8770
宇都宮	0277(22)0896
松本	0277(22)0896
高崎	0277(22)0896
浦和	0486(65)1184
越谷	0486(66)3828
大宮	0472(59)3780
千葉	0472(59)3780
市原	0472(59)3780
船橋	0472(59)3780
野田	0472(59)3780
東京	03(742)3171
川崎	0423(24)5463
立川	0462(61)5790
三軒	045(713)7411
立川	045(713)7412
横須	0468(22)3801
横須	0465(63)2577
小伊	05582(2)4521
三島	0559(62)5972
沼津	0762(63)9672
石川	0542(86)1311
静岡	0534(71)6952
浜名	052(502)9161
名古屋	06(334)5331
京都	0734(51)2466
神戶	07394(2)2867
堺	0792(81)9227
大和	06(334)5331
高田	0734(51)2466
奈良	07394(2)2867
和歌	0792(81)9227
白河	0862(41)1202
米子	0859(27)0636
宇部	0822(31)7946
宇都	0899(21)4305
松本	0886(42)1874
徳島	092(871)5872
福岡	093(871)1074
小倉	0958(44)0034
長崎	0963(68)6730
大分	0975(35)1303
日向	0985(23)6531
宮崎	0992(26)7076

機械ゲーム大きく前進

驚異的な人気と関心のフリッパー全国チャンピオン大会

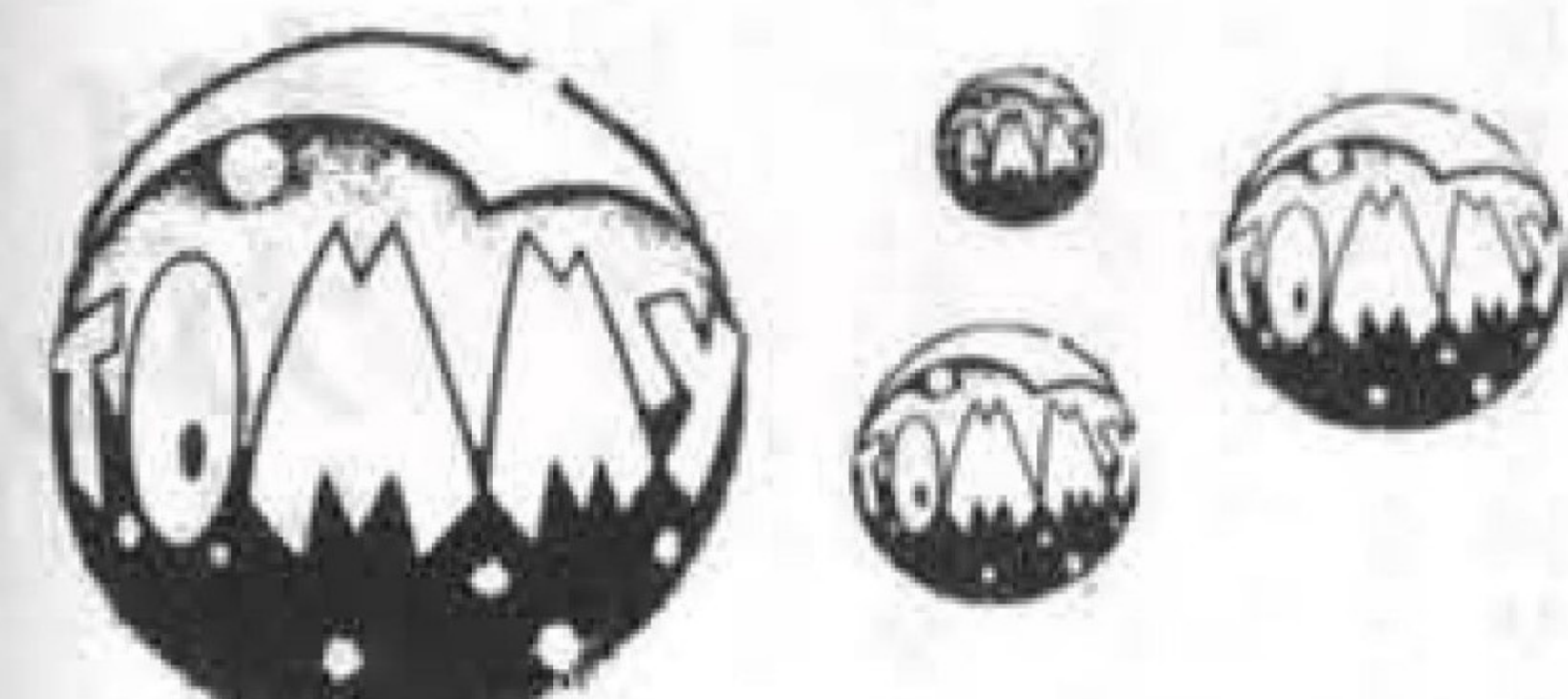

母子の熱意で

みごと優勝

各選手は、全国の地区予選を通過した強者ばかりで、予選での成績は、七万点から八万点、あるいは十萬点台に達する人もいる。しかし、さすがに決勝大会ともなると緊張するの、三、四萬点台で勝負が争われることが多かった。

最初の対戦は、前述三十才の細川さんと、十四才の越智雅彦君。とりあわせの妙に会場は大いにわいたが、熱戦の末みごと越智君が勝ち残った。

敗れた細川さんの「頑張ったね」という励ましがきいたか、越智君は健闘して決勝まで進出、惜しくも二位になった。

この越智君を敗り、日本初代のフリッパーチャンピオンの栄冠と、アメリカ西海岸カッブル旅行を手中にしたのは、大阪代表十七才の高校三年生中山照章君。関係者の間で強豪と噂されていた東京代表西村君(十六才)を敗ったタイクホース札幌代表の長谷川真司君(十七才)を準決勝で退けての決勝進出。そして決勝で、みごと越智君を敗つた。

本人は終りラックスして、いわば無欲の勝利といったところ。アメリカには誰と行くかという質問に、

「優勝するなんて考えていなかったの、まだわからない。たぶん、母と行くと思う。」

と、ニコニコしながら話していたが、付き添いのお母さんのほうは、いささか上がり気味で、

「優勝するなんて、夢にも思っていないんですけど、ドキドキして、息子さんの試合の様子は、見てた。」

トロフィーを手にする中山君



感動の中山君のお母さん

中で、観客も多く、当然映画街の真中にある日比谷アーケードも、人通りが付き、大会を見守る人垣がふくらんだ。

見物客の人気を集めたのは、出場選手の紅一点東京代表の高橋くみ子さん(十七才)。宇都宮の高校生だが、決勝大会ではちよつとおしゃれして来た(関係者の話)ため、写真で見ると通りの可愛い子ちゃんであったため、人気抜群。出場選手紹介の際も、あまりの声援と熱い視線で、顔を隠してしまうくらいまで、五試合に歓声を背に登場したが、つい手元が狂って



越智君も大阪勢だ

ハイゲーム賞第二位は、同じ福岡代表松尾憲治君(十三才)が、やはり一回戦に出した六万九千八百十。三位は東京代表西村茂之君(十六才)の第一回戦五万四千五百点。福岡代表二名は、ハイゲーム一位、二位を占めながら、トーナメント結果は六位と七位。調子の波が惜しまれたが、順位によるトロフィーの他に、ハイゲーム賞のレコード

十代という若さ 女性にも人気

ゴールデンウィークの日曜日、日比谷は家族連れやアベックで賑わった。映画街も、ちょうど話題の大作、この大会のきっかけとなったロックオペラ「カッコーの巣の上で」が「シャーク」などが上映

惜しくも敗退した。残念だったね、との声にも、ポイント上気してひたすらニコニコ。敵は対戦相手ではなく、どうやら見物客の視線であっ

ユニバーサル販売株式会社

東京 ☎03(833)9581
大阪 ☎06(385)6800

両替機

UNI-100
(100円硬貨両替機)
(100円メダル貸出機)

◆サイズ: 高620・巾440・奥370
◆重量: 33kg
◆消費電力: 100V・50/60Hz・71W

UNI-1000
(1,000円札紙幣両替機)

◆サイズ: 高650・巾450・奥350
◆重量: 35kg
◆消費電力: 100V・50/60Hz・280W

ユニシリーズの新顔が登場しました

成績一覧表

No.	選手名	地区(出身ゲーム場)	年齢	スコア				順位
				1回戦	準々決勝戦	準決勝戦	決勝戦	
1	細川利夫	大阪(吉本)	30	34,530				12
2	越智雅彦	々(アポロ)	14	45,140	28,550	36,410	25,990	準優勝
3	西井和三	々(ジョイフル)	19	38,240				10
4	松尾憲治	福岡(大牟田)	13	69,810	19,240		(ハイゲーム第2位)	7
5	長谷川健一	仙台(ヒノデ)	21	47,370	46,700	22,910		4
6	今西伯哉	名古屋(名宝)	13	29,130				13
7	広川一宝	福岡(別府)	17	86,580	22,310		(ハイゲーム第1位)	6
8	佐川正明	広島(宝塚)	16	11,680				16
9	長谷川真司	札幌(小樽)	17	43,500	42,820	29,840		3
10	高橋くみ子	東京(宇都宮)	17	24,880				14
11	松本正己	々(日比谷)	27	43,750				9
12	西村茂之	々(柏)	16	54,500	27,990		(ハイゲーム第3位)	5
13	岩城克己	々(柏)	16	35,000				11
14	南谷秀和	大阪(南街)	28	35,240	18,930			8
15	大野谷弘	東京(宇都宮)	19	20,150				15
16	中山照章	大阪(南街)	17	54,170	35,580	30,280	38,540	チャンピオン



大阪会場(優勝者の南谷さん)

東京は高橋嬢

(17才) 高三

地区決勝

「ピンボール全国チャンピオン大会」の地区決勝大会が、四月二十五日午後一時、全国七カ所で開催された。

トーナメント方式による地区決勝大会も、好試合の連続で、参加者・関係者はもちろん、ゲーム場に遊びに来ていた一般客も大いに沸き、大会を盛り上げると同時に、フリッパーへの関心をいっそう高めていた。

特に今大会話題を集めたのは、東京地区大会での高橋くみ子嬢。全国百四十四人の出場者中、紅一点の彼女。十七才の若さと愛くるしい笑顔で、



賞品のサンセイ・システム コンボ デルuxe

会場中の人気をひとり占めにし、優勝までさらっていた。

なお各地区優勝者は次のとおり(敬称略)。

札幌地区 長谷川真司(十七才)、仙台地区 長谷川健一(二十一才)、東京地区 高橋くみ子(十七才)、名古屋地区 今西伯哉(十三才)、大阪地区 南谷秀和(二十八才)、広島地区 佐川正明(十六才)、福岡地区 広川一宝(十七才)。



東京会場の表彰式

また東京での全国チャンピオン大会に出場する仙台、名古屋、広島各一人の、計十六人と決った。

決勝トーナメント

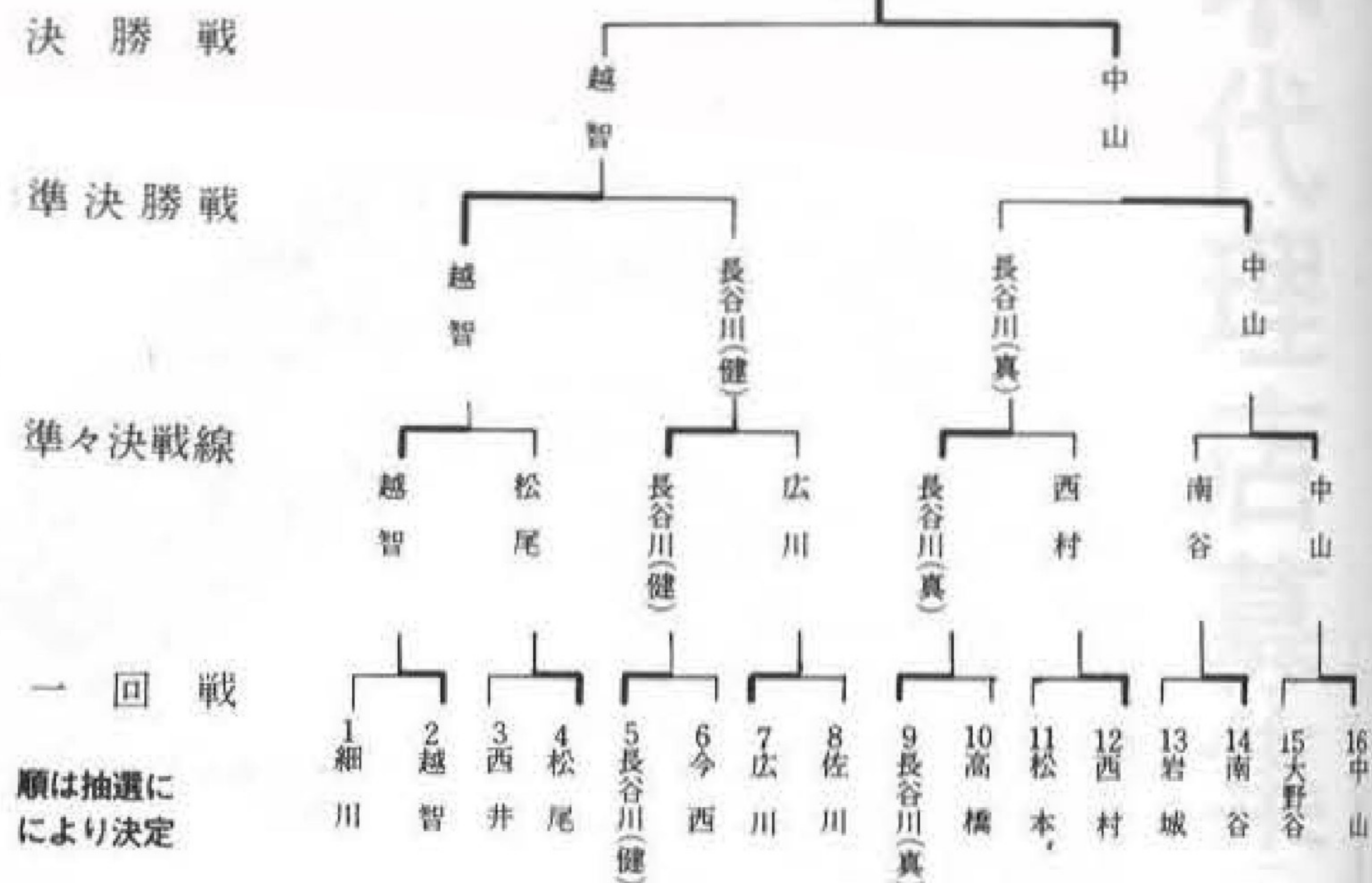

約束された

今後の成果

日本ではこれまで小規模なフリッパー大会、ピンゴコンペ、ビデオゲーム、エアホッケーなどの大会は行なわれていた。しかし、全国的な規模での大会は、これが初めてといつてよい。

この大会では、全国で一万人の参加者があつた(同社直営本部発表)。同社では当初一万人の参



ルール説明。左は司会の加藤氏

加を見込んでいたが、その予想を三割も上回る結果を得たわけであり、あらためてフリッパーの人気を確認することができたといえる。

また、業界サイドからの働きかけを起こすと、必ず大きな反応、盛り上がりが見られるという自信も深められたと思われ。もちろん大会を実施するに当たって、同社の企画力、組織力が物を言ったことは見逃せないし、それに注いだ努力も大変な

ものであつたであろう。トミーという絶好の機会に恵まれたことも、この成功の大きな助けになつた。

しかし、機械ゲームが大きな変貌を遂げつつあり、愛好者が各地に大量に存在しているながら、まとまりと盛り上がりが見えない。最も必要なことは、業界サイドからの働きかけ、アピールによって、機械ゲームの面白さを広く訴えかけることである。

この大会は、そのための大きな力強い一歩といふことができる。

一万三千人参加という数字は、決して限界を示すものではない。個々の機械によって条件、調子様の大会を催していく予定であるという。

また、今回の成功を土台に、今後も月例会などの大会を主力にして、各様の大会を催していく予定であるという。



選手も見物人もニコニコ

謹啓 平素は格別のお引立を賜わり厚くお礼申し上げます。

さて、このたび弊社社員の央戸一義、柴田二郎、田畑健一、大上重忠の四名は、都合により四月末日付をもちまして退社いたしました。

今後当社とは一切関係ございませんので、悪しからずご諒承賜りますようお願い申し上げます。

昭和五十一年四月 敬具

大阪市浪速区水崎町十八番地 株式会社ベンドジャパン

MANIX

モデルチェンジ!!

ペイアウト率改訂で人気沸騰

西日本総代理店

EVARAGE

1人用

10人用

任天堂代理店

バリー社スロット およびビンゴマシンの全製品ご用達

BULL MARKET

レンタルコンディションで各種とりそろえております

WANDER BOY HIGH POINT

ハイポイント

ボナナス

ROTARY JUNIOR BONUS

A M O O A が M A O O A が

ゲーム機主流の M O A、改称を検討

消息筋によると、米国のアミューズメント業界で、最大の力を持つ組合「ミュージック・オペレーターズ・オブ・アメリカ(略称 M O A)」では、組合の名称を変えるべく、もっか考慮中である。

業界において、長い間ジュークボックスが王座を占めていたため、この名称がついたものだが、最近のゲーム機の急激な発展にともない、今までの

メーカー主催で講習会

バリー社などひんばんに日本からも参加して盛況

ロサンゼルスにおいて、三月十八、十九の両日、米国バリー社系の主催で、技術講習会が開催された。

二日間で、三百人以上



の名称では、業界全体を充分表現できていないのではないかと、という意見がでるのももつとも。

去る三月二十五日から二十七日までの三日間、ハワイのヒルトン・ハワイアン・ビレッジでおこなわれた理事会で、この問題が討議され、音楽とゲームの両方の位置づけ、また、組合の国際的活動も意味した名称にすることに決定した。

理事会で提示されたのは、アミューズメント・アンド・ミュージック・オペレーターズ・アソシエーション(略称 A M O O A)、「ミュージック・アソシエーション(M A O O A)」、アソシエーション・オブ・コインオペレーターズ・インダストリーズ(A C O I)の三つである。しかしながら、最終

決定までには、まだかなり時間がかかりそうだと当局側は語っている。

今や世界的ともなった「M O A」の名称を変えてしまうことは、かなり決断力のいることである。にもかかわらず、業界の

六月にもカジノ許可

観光振興策として

最近減少ぎみにある観光客を取りもどすべく、グアムでは、観光振興策としてカジノ開設を計画

中である。

カジノ法案は二月初め、グアム議会で承認されているが、島民の多数を占めるカトリック教徒の反対などがあり、リッキー・ボダリオ知事がカジノ法成立に署名するかどうか、微妙なところである。

しかし、グアムには、知事の否認にあっても、再び議会が承認すれば法案成立という制度があるので、六月ごろカジノ法案が成立することはほぼ確実であると言える。

カジノ法案ではカジノ開催地区や、設置対象などにいくつかの制限を設け、とばく行為が過度に

ニューズを編集部へ各種催し、事務所移転など、広く知らせる必要のあるニュースは一刻も早く本紙編集部まで!!

ならないよう厳しく管理することになっている。

このようにカジノ問題が煮詰まるにつれて、わが国の進出ホテルなどもかなりの興味を示し、各社とも着々と準備を進めている。カジノを開けば、客が増えるだけでなく、飲食の売り上げ増に結びつくとの期待感が強いが、反面カジノ運営のノウハウに乏しいことや、観光客に与える悪影響なども心配されている。以前サイパンでスロットマシンが許可されたが、風紀が乱れ禁止されるといふ悪例もあり、興味本位のカジノ開設はよくないという見かたも一部に根強く残っている。

六月に成否のヤマ場を迎えるこのカジノ法案も、カジノ開設までには、まだまだ多くの問題をかかえそうだ。

海外の話題

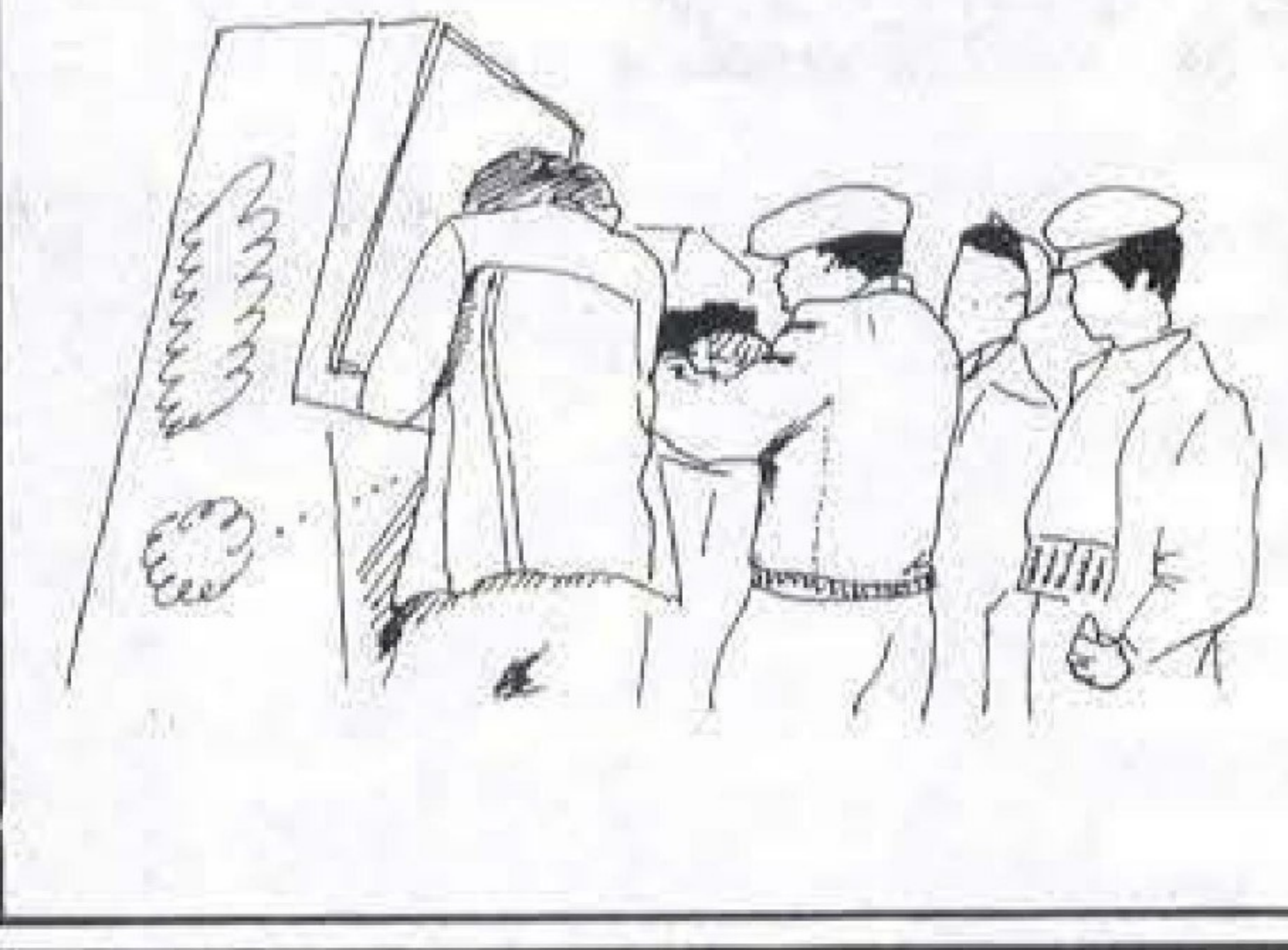

めるのに、広く役立っている、とのことである。

のオペレーターや技術者が出席し、大きな成果をおさめた。また池実氏(バリーサービス)や角野博光氏(マックス・ブラザーズ)など、日本からも参加。

日本ではほとんどおこなわれていないこの種の講習会は、米国ではバリー社をはじめ、ウィリアムズ社、ゴッドリーブ社など大手メーカーの主催でひんばんに開かれ、同社製品のピーアールはもとより、メーカーとオペレーター、技術者とのコミ

バリー社昨年度決算「ますます発展」

—オダネル社長報告—

ーション(米国バリー本社)では、このほど一九七五年の収入総額は一億六千九百四十九千ドル(昨年度一億五千八百三十二千ドル)であると発表された。なお、純利益は七百四十九万六千ドルで、一株あたり一ドル三十四セント(昨年度一千五百八十八ドル、株あたり一ドル九十三セント)。

この決算報告の中で、同社社長のウィリアム・T・オダネル氏は「一九七五年度は、オダネルの七

んうれしく思っている。極東地区におけるスロットマシンの需要激減により、わが社の所得は大幅に削減されたけれども、営業成績アップの方向で再建できると、私は強く確信している。

また、わが社にとってこの年は、ネバダ・ゲーミング・コミッションから営業許可のおりた年であり、ニューヨーク株式取引所に上場されたなど、たいへん記念すべき年であった。と、力強く語つ

多様型マシン.....



- だれにでも一目でわかり手軽に遊べます
- コンパクト設計ですが売上げはバツグン
- 設置場所は自由に選べます。

遊びがユニークです

お問合わせ・お申込みは

輸入娯楽機械販売・部品工具販売
Ace Jidoki Co., Ltd.
エース自動機株式会社

本社 東京都世田谷区野沢2の20の1
 〒154 ☎(03) 410-0525 (代)

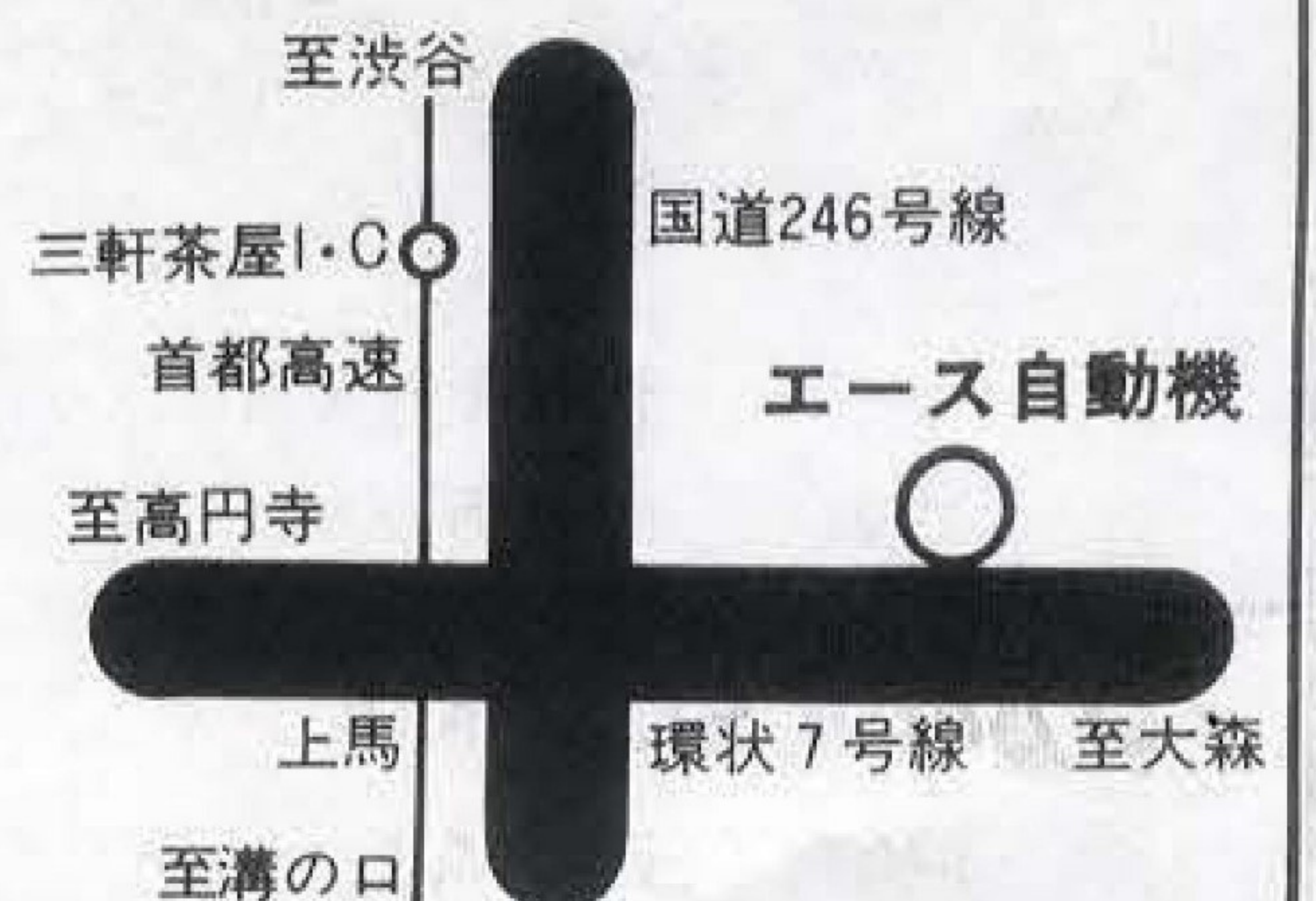

機械仕様
 H320×D320×W450mm

*代理店募集(全国各地区)

フルバンドをバックに あなたが歌う200曲

ナツメロ・最新流行歌から軍歌・フォークまで—

カラオケ演奏決定版

オーケストラ

バー・スナック・ホテル旅館・宴会場・保養所に **JATRE 1100**
100円で1曲歌って録音もできます



- ジャトレ・ミュージックパック50本
(200曲)生テープ、クリーニングテープ付
本体キャビネット
- コインセレクター(連続10枚投入OK)
- 演奏アツキ、録音アツキ、内臓のメイ
ンアツプ
- テープバックスタンド
- 高性能エコー装置、マイク
- ステレオスピーカー
- ステレオスピーカー

豪華な歌詞アルバム
(歌い方指示つき)

以上一式定価 **¥295,000**



株式会社 ジャトレ

〒102 東京都千代田区平河町1-4-3 平河町伏見ビル
TEL (03) 230-0671

新鋭機



GRAND PRIX

グランプリ

実績の新幹線ゲームを

モデルチェンジ

他リース機販売会社
も注目!

新発売!!

- 10円玉で遊べます
- 賞品券がカードからメダルにかわりました



本体にメダル50枚つき

総発売元

株式会社 **ギョウザン**

大阪市浪速区水崎町1-8
〒556 ☎06 (643)3857(大代表)

製造元

大和物産株式会社

発売元

甲陽産業株式会社

大阪市福島区鷺州2-12-21
〒553 ☎06 (451)5994(代)

大阪マシン

大阪府吹田市垂水町3-10
〒564 ☎06 (385)3626

メダルゲームの底流

対談放談(その6)

特別連載
第15回



A ゲームの本質が、非日常的な別な一つのディメンションに成される世界であるべきだ、という論を、Bさんはいつも言われていますが、具体的に個々のゲーム機を見る時、そのゲーム機の持っている世界、ある意味で極めて形而上学的であろうと思いますが、その世界の質的レベルみたいな物差しで、多分優劣が決まると思いますが。

B そうですね。ゲーム機はそれぞれ独自の世界を持っていて、その世界の出来映えが評価されます。その点、論理的な完結性が要

求されていると思います。しかし、ゲームの内容についてこうした完成度の評価を云々する一方、そのゲームの容れもの、機械そのものの出来、不出来が、たとえば外観のデザインも含めて、大きく全体の評価に関わるのは、否めない事実だと思うんです。これはなにもメダルゲームに限った話じゃないですけど。つまり、ゲーム機には二つの側面があって、その一つは、概念としてのゲームと、そのゲームが収容されている機械そのものとの二面なのです。

A そうです。私もそれが今言

いたかったところで、分り易く言い換えれば、ちょうど、コンピュータのハードウェアとソフトウェアのようなもので、その両者の関係の釣り合いが取れている事が要求されるのに似ています。

B おっしゃる通りです。ゲーム機の場合は、その他の産業機械とか、耐久消費材といった日常の商品と違って、実用的な機能性は要求されません。そのかわり、ゲームという極めてメタフィジカルな、極めて気紛れなつかみどころのないものの要求する機能を、完

A 洗濯機は、いかに手際良く汚れ物をきれいにするかという要求に即した機能が望まれるが、ゲーム機の機能は、洗濯機のように明確ではない。つまり、いかに手際良く洗うか、というのがある種の概念で、そのためにどういうモーターを使うか、水槽の形状はどうするか、ホースの長さはどれくらいが適当か、コントロールのダイヤルのレイアウトは、などというものが機能であり、ハードウェアなんです。

B そうです。そうした二つの側面が考慮されて製品が作られる。

バリー社製品の パーツならMAXへ

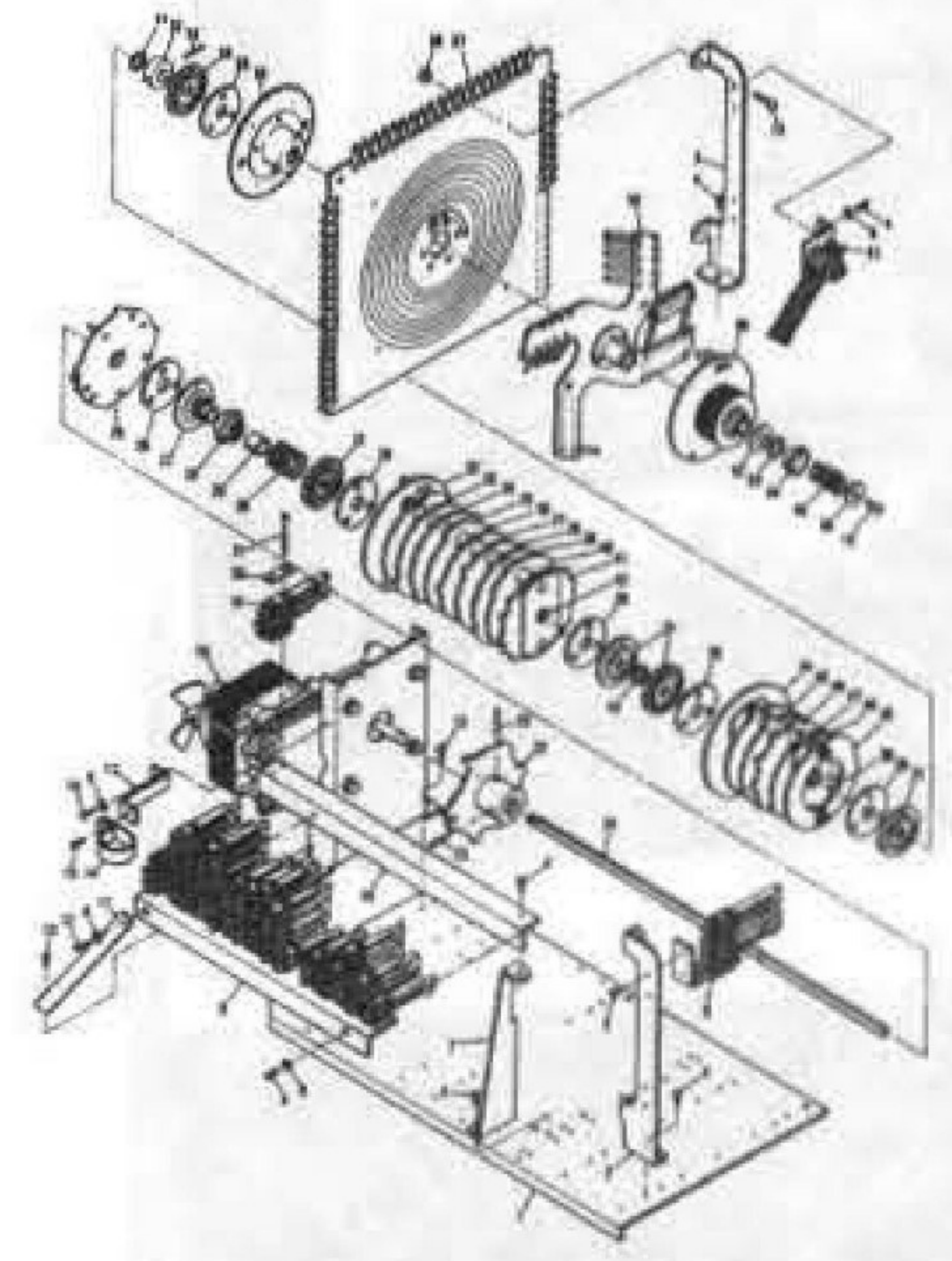
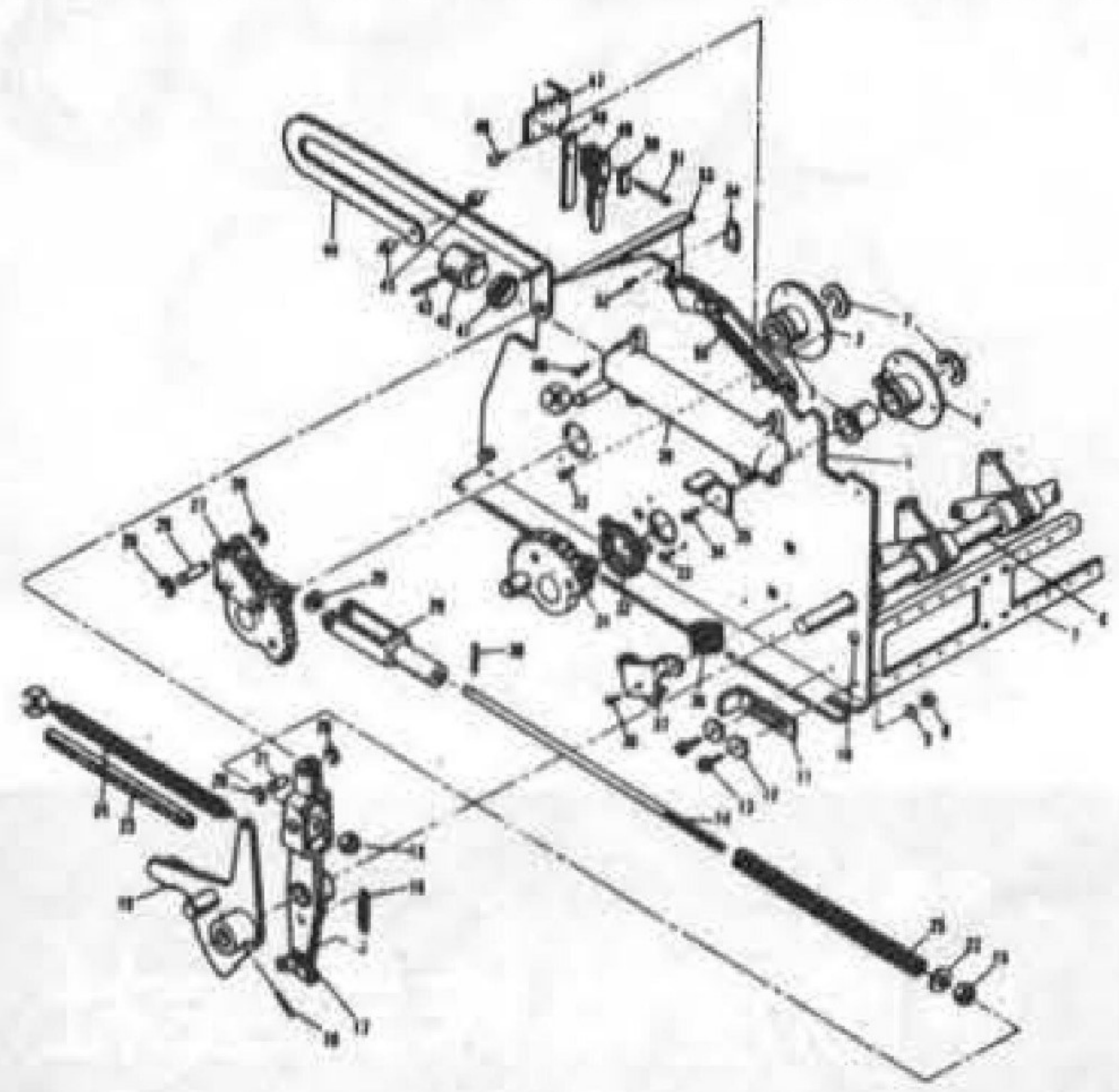

本社カウンター販売システムもご利用ください。

当社は日本で唯一のバリー
純製パーツの指定販売会社です。

スロット・ビンゴ・フリッパーの販売も行っております。
ご利用ください

Bally Parts Shop **マックス・ブラザーズ**

〒544 大阪市生野区巽北2丁目5番31号 TEL. 06(752)4775(代)

★パーツカタログ・プライスリスト等は当社までご請求下さい



そして最後に洗濯機に価格がつけられる。その価格はいかに手際よいか、という命題にマッチしたものでなくてはならない。安くても不便では満足できないし、いかに使い勝手がすぐれていても高すぎずでは買う理由にならない。ゲーム機械もこうしたパターンは同じはずですよ。

A なるほど、側面は三つという事になりますね。しかも最も面倒な経済性という側面が抜けておりました。しかし、この面倒な点はさておき、ゲームと機械の関係について詳しく検討した方がよさそうです。というのも、値段と関係しているからです。

B そうですね。元に戻してすすめましょう。僕はその関係につ

プレイヤーに目標を



具体的な例を一つ挙げてみますと、たとえばパチンコゲームは単近で分り易いと思えますが、パチンコの機械ゲームの展開の方法は種々あります。普通のパチンコと変らず、唯遊ぶだけ、玉を買ってきて手で一球づつ入れて弾く方法、これだと、ゲームとしての区切りが取れない。一つのリズムとして一定の範囲内でプレイヤーに目標を与える方向としてオートパチンコ、例のお金を入れると一定の球数、あるいは一定の時間内は球が弾けるという考え方になる。これは手が汚れないとか、球の管理が不要になるとか、売上金が完全にチェックできるとかいう附随的メリットも考慮されたわけです。そうしたゲームの区切りは、さらに従来のセーフ穴に入れば球が規定

量出て来るかわりに、セーフ穴に入った事を評価する方向が検討される。つまり球が出て来たのではゲームの区切りは、球がなくなったら終りというワクを乗り越えられない。言い換えれば、球を景品と交換してあげるといふ風営法の論理に準拠するわけです。だから弾く球と、セーフ穴に弾いた玉が入った結果とは切り離すことが必要なわけで、弾く球はゲームの進行にすぎない、という位置付けをします。

いて、前々から考えていたのです。人間の心と身体の関係に同じではないかと思うのです。ゲームが心で機械が身体という具合です。さつきAさんはコンピュータを例に引かれましたが、少なくともゲーム機械が作られる過程では、最初に概念としてのゲームを作る人の頭の中で組み立てられ、あるいは考え出されるはずですよ。もつともその際、どういう回路を構成するか、どういう材料を使用すればそれが機械として完成するか、といった方向も併せて考えられるケースが多いとは思いますが。その考えられ組み立てられたゲームの良し悪しが、つまり概念としてのゲームですが、まず最初の評価の対象なのです。

こうして一定の限定されたゲーム時間が設定され、その範囲内で、様々なルールを作ること、プレイヤーに目標を与えることができる。たとえばセーフ穴に入れば、ガムが一枚出て来るとか、あるいは所定の球数内、時間内にセーフ穴に入った数を累計していつか、終了時まで規定数に達したらフリーゲームを与える、キャラメルを一個上げましょうといったルールが展開される。さらにセーフ穴も、ただのセーフ一点から、野球のルールをとり入れて、二塁打とかホームランとしたり、今流行りの競馬を引用して、双六風の競馬、二馬身、三馬身というようにバ

エーションを考える。こうした方法は、どうすればパチンコを利用したゲームで、一定のゲーム時間内によりすぐれた目標をプレイヤー

モチーフは変化しない?

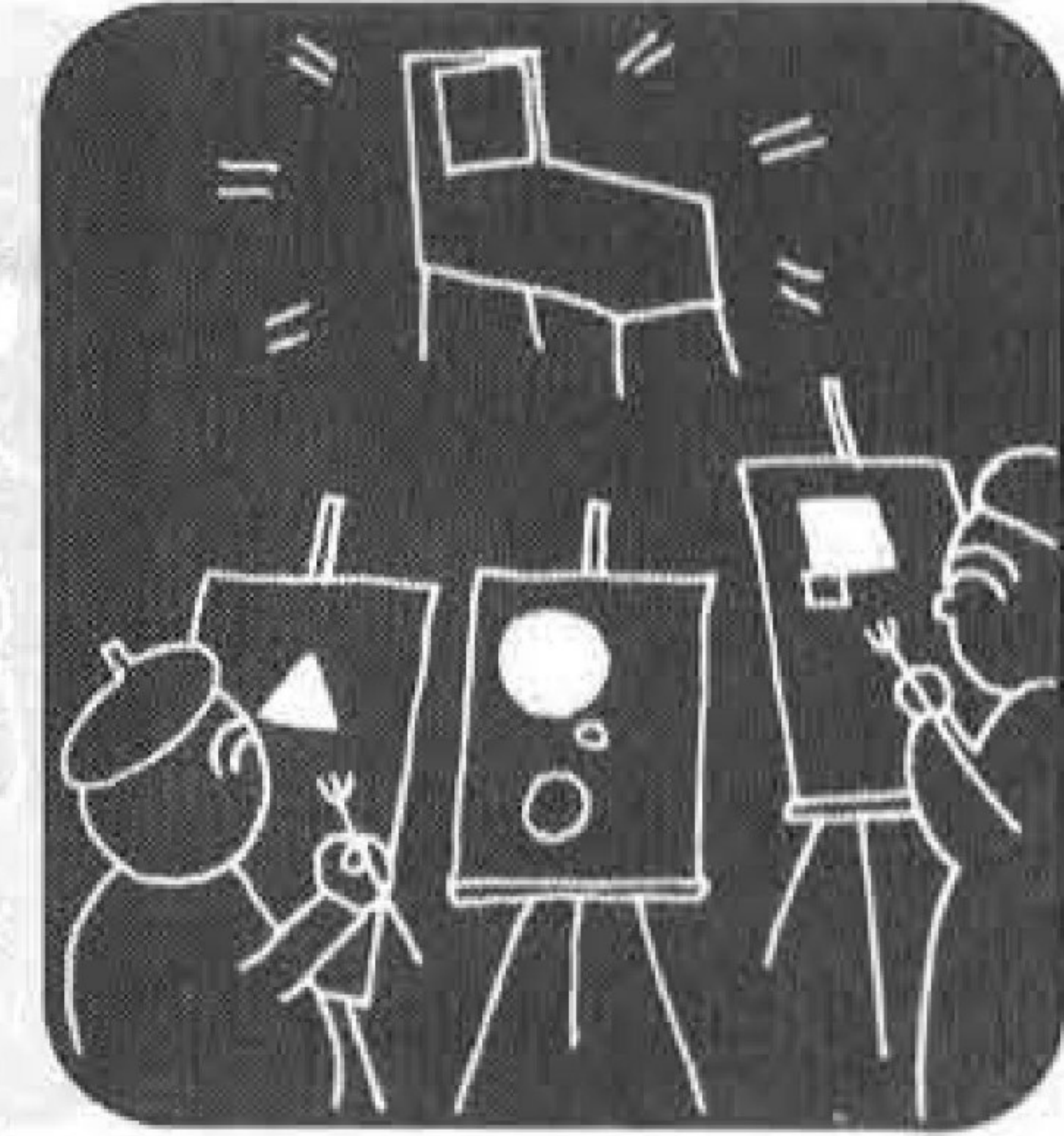

A なるほど、パチンコゲームはそうして種々な展開がされてきたわけですね。「パチンコ」とか「ホームランゲーム」、「タイム80」といったいわば名作機ができたという事です。逆にこうした方向は、機械ゲームのカテゴリーにとどまらず、むしろ「風営法」の分野にまで貢献したと思うんです。たとえば、雀球とかアレンジボールといった種々のものは、明らかにこうした方向の努力の成果に違いないと私は思うんです。

B そうですね。お金を入れることとメダルを投入することは本質的には同じです。その投入に依りゲームが一定時間プレイヤーに、その結果をメダルで払い出す。この考え方は、それまでのパチンコを利用した機械ゲームの論理展開そのものと見なすことができま

とここでAさん。いま僕たちはパチンコのゲーム化の展開について考えてきたんですが、一つの終点に突き当たることに気がきます。皆さんはどうお考えか、僕には分りませんが、僕は今こう考えてるんです。

A その終点というのは、B それはですね。どう展開しようか、「タイム80」も「ホームランゲーム」も、本質はパチンコのワクを越えない、パチンコはパチンコだという限界が、終点だという理由なんです。現金を入れてゲー

ムがスタートし、区切りを付け、当たり球が出る代りにスコアを上げてゆき、終了時に成果としてフリープレイを約束する、キャラメルを上げる、メダルを払い出す。こうした変化、展開は、それ自体は極めてユニークなゲーム性の展開ではあるけれど、スチールボールを指で弾いて、その球が針の間を縫いながら落下し、穴に入る、外れる、このパチンコの持つモチーフは、その周辺をいかに改良し、工夫し、変化させても絶対に変質しない。アレンジも雀球も、電動式もチューリップも、すべて同じモチーフのパチンコなのです。たとえば、スロットマシンのモチーフは、リールに描かれた絵が回転し停止した時、規定通りに揃えばメダルが払い出される。このスロットのモチーフは、スロットをどう改良しようと変質しない。他にもあります。競馬ゲームのモチーフは、どの馬が入賞するかを事前に予想する、予想が当たれば賞品をもらえる。このモチーフは競馬もルーレットもカコロラマも同じです。

このように、ゲームにはそれぞれそのゲーム毎にモチーフがあります。ゲームを見れば、このゲームのモチーフは、狙いは何なのか分ります。ゲームとしての概念は、この点なのです。競馬とルーレットと違いは、同じモチーフを使っているながら、そのモチーフの表現方法が、方や馬のレースであり、一方は数字の書かれた円盤という違いで、これは、マチエールの相違なのです。

パチンコに戻しますと、要は弾いた球が、セーフ穴に入るから入らないか、この一点に尽きるのです。景品が出ようが、フリープレイが貰え

身近な口ケに身近なマシン

品質第一をモットーとする当社製品を

パピッシュ・マークⅢ

- 好評のマークⅡにつづいて第三弾
- 画像のネットが四種類になり充実

ミラクル・スーパー

- キレイで新鮮な子供用アレンジ
- 十円で遊んでメダルで再ゲーム

タッチダウン

- いよいよ新発売!!
- 愉快的バントワラーがメダルをキックするユニークな遊び
- 10円玉・メダルで景品・メダル

日本ベンディング販売
 大阪府池田市八王寺1丁目1-21 〒563
 TEL. 0727(52)1980・(53)2240



A 主題とその表現素材の面から見れば、今、Bさんの言われた単なるバリエーションにすぎないという理論かも知れませんが、雀球とアレンジ、タイム80とパチンガムは明らかに違うものでしょう。私はそういう分類方法、考え方には少なからず疑問がある。

B ええ、もちろん、僕もまったく同じものだと言うわけじゃないです。さっきも言いましたように、心と身体の関係のように、心は同じだという事で、身体は当然違うはず。少なくとも両親は



ゲーム機の心と身体

ようが、プレイヤーにとつてのゲームのポイントは、そこなんです。セーフ穴に入れば満足するし、外れば残念に思う、この一点がパチンコのインパクトなのではないですか。そのプレイヤーの満足をより確実に、明確に位置づける意味でほめる。球が出てくる。景品が出てくる。当たり球が出るか、景品が貰えるか、プレイ時間が長くなるかは、ほめ方の相違で、モチーフの相違じゃない。

つまり、ここにパチンコをどう変形してもパチンコのモチーフは変化しないという終点が出てくるんです。と同時に、競馬とルーレットのようなマチェールの相違も出てこない。雀球も、アレンジもタイム80もすべて同一モチーフ、同一素材の、単なる一種のバリエーションにすぎないと、僕はこう思うんです。もっともこの僕の考え方には相当、異論もあろうかとは思いますが。

同じで、兄弟といった程度には似ていますが、ライオンと犬といった風の相違じゃない。たとえば、スロットとフリッパーと、パチンコ、ビンゴ、競馬ゲーム、ベニィフオール、こういった取り合わせをすれば、これらは僕の言うモチーフの分類からすれば、人間と犬と鯉と、あひると、せみといった種の相違になるはず。

ええ、競馬ゲームのような当りは何かを予想する類のもの。次いでそのモチーフは何を素材として構成するか、という表現の素材の問題、たとえば、競馬かルーレットか、という類のもの。次いで実際にゲーム機にする際、どういう性格、どういう家柄、境遇にするかという問題、たとえばガムを出すのかりプレイにするのか、球数にするのか、時間制にするかといったもの。大体この辺までが心の部分に属するもので、こうした心の分野の内容が、ゲーム機の五十%以上を形成し、残り五十%を身体が占めていると思うんです。

A ええ、そういうことなんですよ。たとえば、もっと明らかに例があります。ゲーム機械ではないにゲームを何か考えてみましよう。「碁」とか「将棋」、「トランプ」なんか見て下さい。こうした古典ゲームの場合、ハードらしいハードはありやしないんです。碁盤なんかなくても、その上の紙に線引いてもできますよ。紙の盤上でもゲームとしての対局は立派に面白いし完結する。あれはソフトが完全で、一分の漏れもないからです。

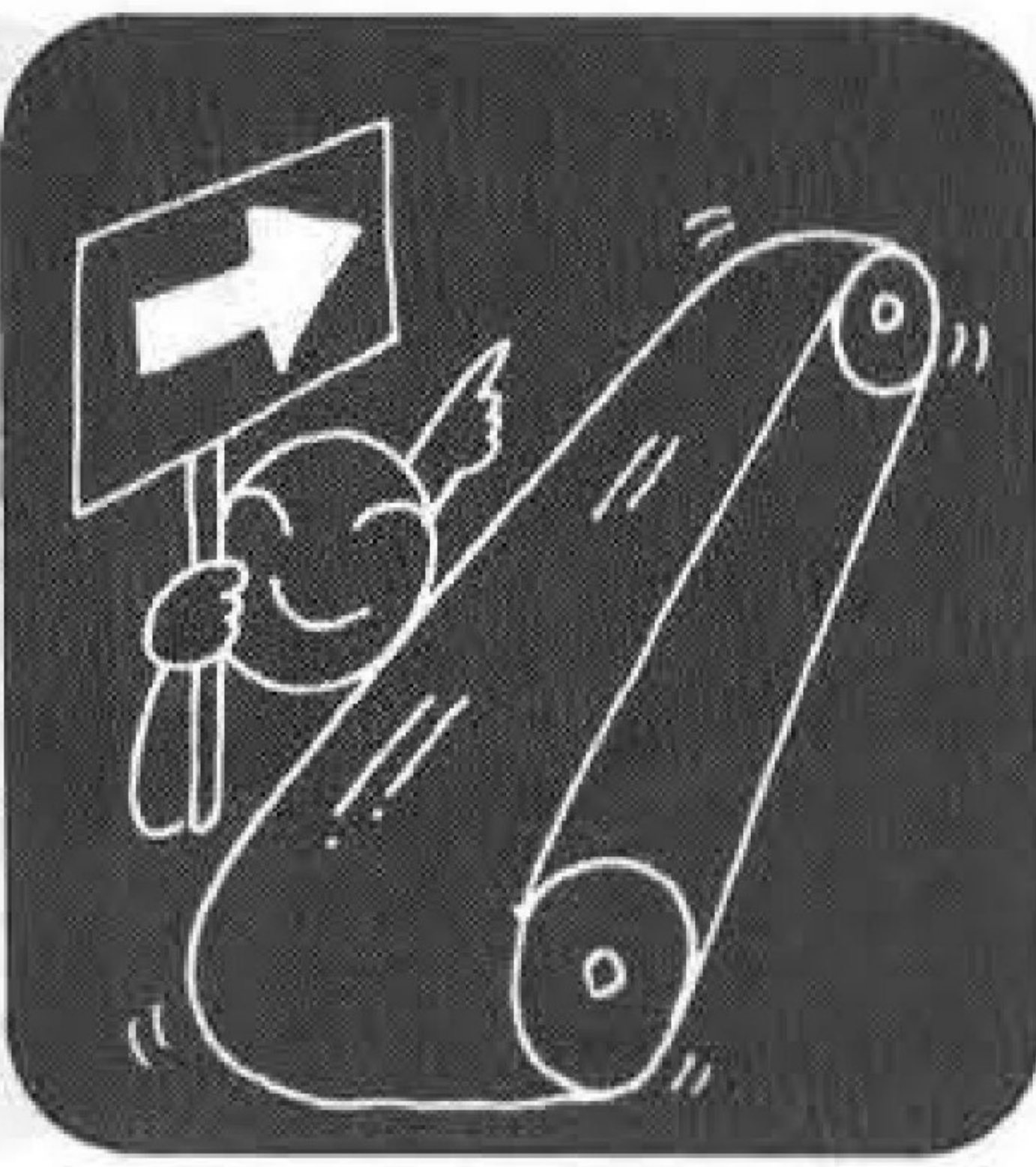

一方的な強制で成立

身体はこうした心の内容をどれだけ忠実に具現できるかという点が問題となる。人間と同じにゲーム機も、心は良いが身体が悪いというケースは多い。人間もゲーム機も逆に心は悪いが身体は立派だという事もしばしばある。もっとも悪いというよりも、幼稚という

か、劣っているといた方がピッタリなんだけど。こうした現実、人間の場合は心が幼稚でも身体が健康なら、それは一つの取り得たけど、ゲーム機はその逆は利かない。身体の良い悪い以前に、心の善悪ですべてが決ってしまう。どんなにすぐれた身体でも心がつまらなければゲーム機としてはなんの価値もない。心は必要条件で、充分条件じゃない。メタフィジカルだという論拠はここにある。耐久消費材のような明確な機能を、それを満足する事が求められていない。身体はいわば心に隷属するにすぎない。心の求める、外からは規定され得ない機能を完うすることがゲーム機の身体に要求されている第一義の使命なのです。Aさんのコンピュータにたとえられたソフトとハードの関係で見れば、ゲーム機に関しては、絶対にソフト優先なんです。

と、プレーする人と、プレーさせる人という二者の関係を成立させる為のみあるように思う。一方は金を払い、一方はその金を貰う。その両者の関係は、碁の白黒の位置関係じゃない。互いに同じ共通のルールを守るんじゃない。碁は互いに同じルールを守り合わせることでゲームが成立し、ゲーム機は、プレイヤーに、ゲームをするなら金を払うことを一方的に強制し、その上、ルールに従うことを一方的に強制する。逆にプレイヤーは金を払う代わりに、プレイヤーにとつての絶対的ルールの強制を一方的に機械に求め、その非日常的なゲームの世界、これはゲームという、まったく別個に用意された特殊な環境にプレイヤーの主体を立たせる。その両者の取引が正当にバランスがとれ、その事を保証するというのが、ゲーム機の身体が目だといは言いたいです。

か、劣っているといた方がピッタリなんだけど。こうした現実、人間の場合は心が幼稚でも身体が健康なら、それは一つの取り得たけど、ゲーム機はその逆は利かない。身体の良い悪い以前に、心の善悪ですべてが決ってしまう。どんなにすぐれた身体でも心がつまらなければゲーム機としてはなんの価値もない。心は必要条件で、充分条件じゃない。メタフィジカルだという論拠はここにある。耐久消費材のような明確な機能を、それを満足する事が求められていない。身体はいわば心に隷属するにすぎない。心の求める、外からは規定され得ない機能を完うすることがゲーム機の身体に要求されている第一義の使命なのです。Aさんのコンピュータにたとえられたソフトとハードの関係で見れば、ゲーム機に関しては、絶対にソフト優先なんです。

特許出願中

新商品 シュアーダイサー

- ◆ダイサーは 100円で3回プレーできる電子サイコロ
- ◆ダイサーは スマートでユニークなデザイン
- ◆ダイサーは くり返しが絶対がない
- ◆ダイサーは 300回以上充電できる(1回の充電で連続1時間以上の使用が可能)
- ◆ダイサーは 高度なIC技術で製作されています

★全部同じ目になる確率
36回(12ゲーム)に1度

★順に並ぶ目の確率
9回(3ゲーム)に1度

正価 ¥47,500 (充電器付)

株式会社 シュアーリース販売 東京都渋谷区本町6-16-2 TEL(03)378-6125-7

賞品メダル、賞品カードの両刀使い

ベースボール Base Ball

10円玉、メダルの両方で遊べます。賞品はメダルでも賞品カードでもどちらも使えます。

新晃商事 大阪市東淀川区西大道町3-131 TEL(06)329-3020



誠意、豊富な品揃え

西日本地区 (名古屋以西)

東日本地区 (名古屋以东)

株式会社 **カワクス** 東大阪市稲田1414
☎06(745)2784
株式会社 **総商** 豊田市柞塚西町北小群67-1
☎0565(21)3921
(名古屋営業所・052-781-1971)

株式会社 **ユニバーサルプレイランド** 栃木県小山市八幡町2-1-7
☎0285(24)4086
株式会社 **信越ユニバーサル** 栃木県下都賀郡野木町友沼5945-50
☎02805(5)2681

テープの収容能力は大
機械のサイズは小
(647×400×285)

NO. 1
業務用

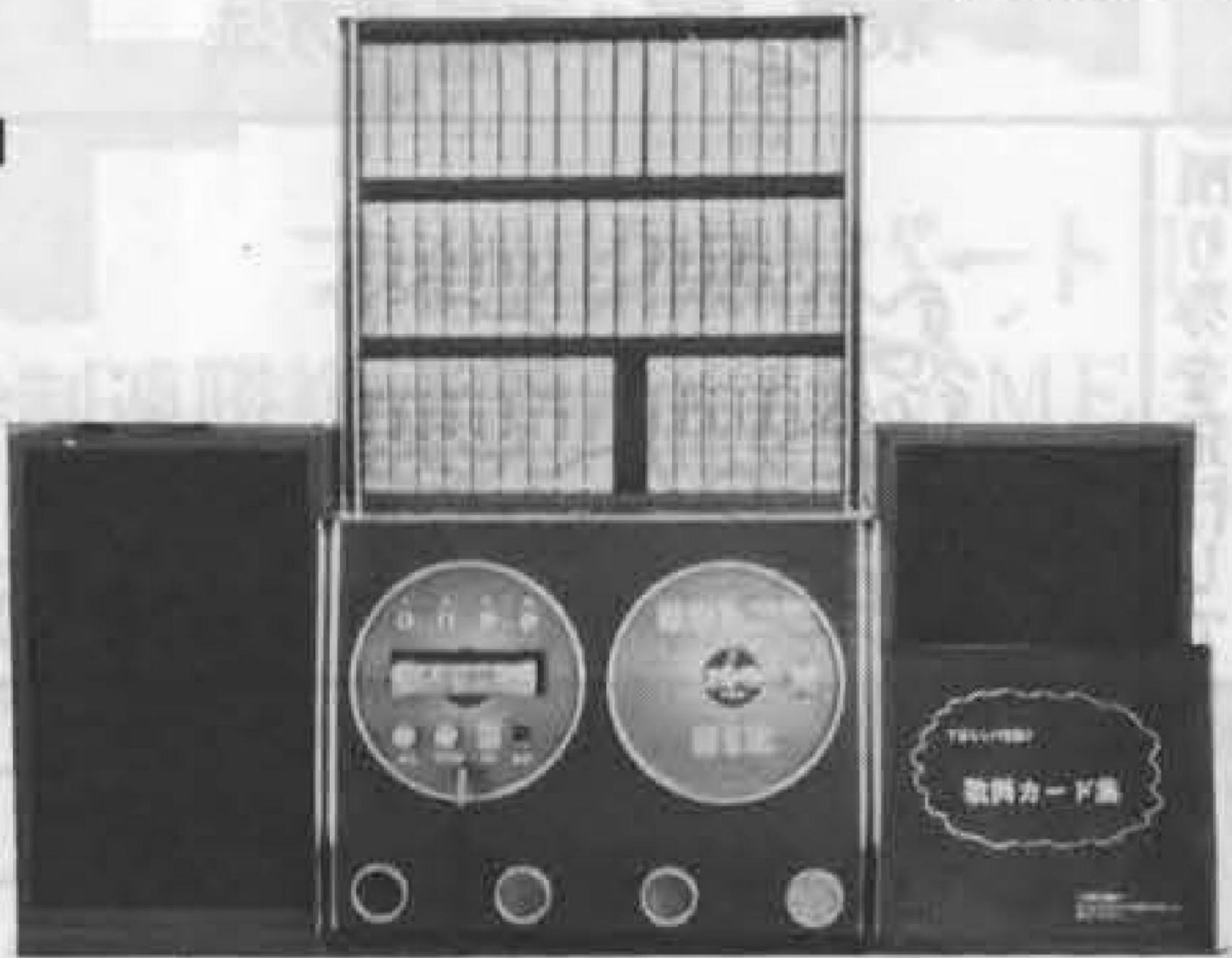

有線放送のスピーカーに直結でき、自動切り替え方式、出力20W (647×400×285)

NO. 2
一般用



歌声を生テープに録音再生できる
●ギター・アンプに接続したり、テレビ・ラジオに接続し、お好みのプログラムを収録できます。
●大量生産につき格安です。
●関東地区代理店募集!!

BGMカラオケA型

TH型 伴奏音楽テープ

	1...Ch.	2...Ch.	3...Ch.	4...Ch.
TH-6001	う	そ	あ	の
TH-6002	し	の	び	恋
TH-6003	夜	の	銀	狐
TH-6004	そ	し	て	神
TH-6005	標	雲	岬	積
TH-6006	な	み	だ	恋
TH-6007	別	れ	の	夜
TH-6008	命	か	れ	て
TH-6009	わ	か	れ	て
TH-6010	さ	ら	ば	
TH-6011	私	は	泣	い
TH-6012	ひ	と		
TH-6013	波			
TH-6014	二	人		
TH-6035	く	ち		
TH-6036	愚			
TH-6037	ロ			
TH-6038	お	手	や	
TH-6039	い	っ	ぽ	ん
TH-6040	骨	ま	で	愛
TH-6052	花	笠	音	頭
TH-6053	ソ	ー	ラ	ン
TH-6054	武	田	節	会
TH-6055	恋	あ	ざ	み
TH-6056	コ	モ	エ	ス
TH-6057	ひ	と	り	ぼ
TH-6058	カ	ス	マ	ブ
TH-6059	北	の	宿	か
TH-6060	人	生	劇	場

代理店希望者は、お招きに参りますので、当社飛行機での飛行場を指定して下さい。お近く日本が一番最初に販売して下さい。大量生産による低価格システムで、ご相談に応じます。テープおよび機械各種

現在1,000曲 日本音楽著作権協会認可

毎月十数曲新曲発売

各種伴奏音楽テープ製作中(現在10社取扱い)

株式会社 **BGM大阪**

大阪市淀川区宮原2-14-1 吉田ビル3F(〒532)
TEL (06) 393-0021(代)

(株)BGM福岡 ☎092-451-4480

アミューズメント通信社編

全国メダルゲーム場

警察庁調査資料 (昨年10月) による課題

警察庁が昨年十月末現在で調査した全国メダルゲーム場調査の概要は既報のとおりだが、未掲載の資料ならびに分析は次のとおり。「メダルゲーム場運営基準」とも参照してみると、いくつかの問題点が同庁から指摘されている。

全国的拡大続ける

府県別営業所・機械台数



前回と比較して三百五十一軒増加し、千五百五十八店と一・四倍になっているが、県別にみると、皆無であった七県(方面)のうち、佐賀県を除いてゲーム場が新設され、富山のように一挙に二十五店にもなっている県もある。管区別にみても、北海道の八・九倍を筆頭に、中部、東北、九州では三倍以上の伸びを示している。前回は、全国の三十九パーセントを占め、断然トップを誇っていた大阪は二〇三店も減少し、約三分の一になって、東京(警視庁)兵庫に次ぐ三位に落ちている。概して伸び率は低く、それ以外の地方では増加が目立つ。つまり従来、大都市

中心に集中していたゲーム場は、今や全国的に広まっていく傾向にあるといえる。

機械台数も同様の傾向を示し、前回の一・三倍五千四百八十七台の増加を示している。前回二二・一パーセントしかなかった国産機は今回調査では四四・四パーセントと大きな伸びを示した。これはわが国の生産技術の飛躍的進歩によるものと考えられ、メダルゲーム機にかぎらず、従来の輸入品の立場から、欧米「先進国」に逆輸出していくという傾向の一端を示していると言っても言いすぎではあるまい。

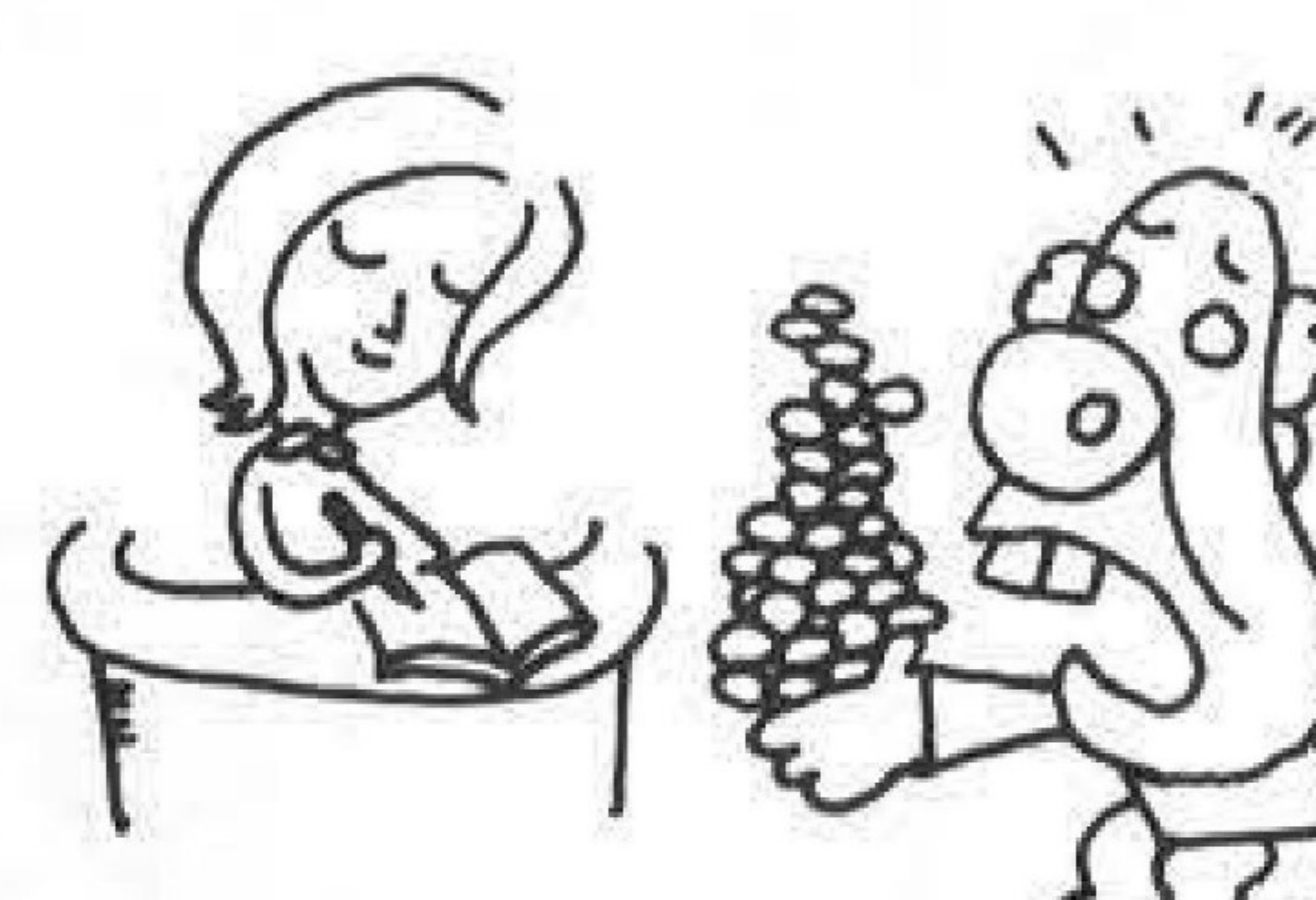

取得メダルの処理方法

預り券を発行している		353軒 (30.5%)
サイン方式による		253軒 (21.9%)
店に返納、または棄てさせる		240軒 (20.7%)
その他		312軒 (26.9%)

未成熟のパターン

規模別営業所数

一店あたりの機械台数は全国平均で、十九台であるが、前回の二十・四台よりやや減少した。管区別では東京の二十六・六台が最高で、最低は東北の十二台。

気になるのは、全日本遊園協会の自主規則「メダルゲーム場運営基準」の「一つのゲーム場に設置するゲーム機の最低規模」である二十台を割るゲーム場が、全国で七百八十五店(六七・八パーセント)にのぼることである。

県別にみても、山形の平均一・七台は問題外として、十台未満の県が七県もある。台数が十台未満

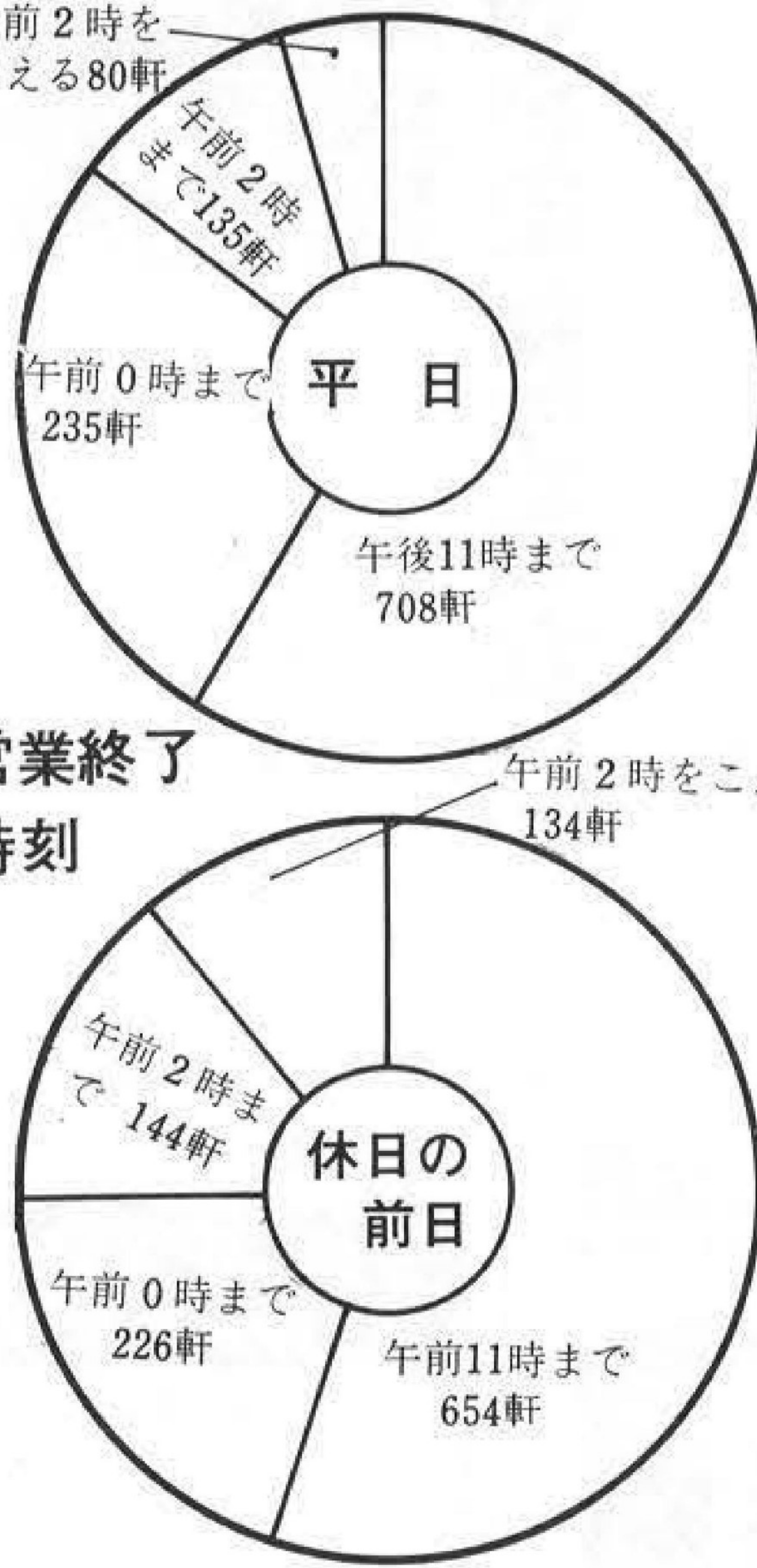

「基準」の趣旨に合格

営業終了時刻

「運営基準」によると平日は「できるかぎり、一日の出より午後十二時(六・九パーセント)は午後二時をオーバーして」となっているが、これに合致するのは九百四十三店(八一・四パーセント)で、おおよそ「基準」に合格している。しかし、二時まで営業が八百八

問題ある「預り券」

取得メダルの処理

メダルゲームをエンジョイした後に残ったメダルの処理法だが、「店に返納または棄てさせる」の項を記載する方式をと

ゲーム場に徹すべき

飲食設備の有無

十三店(二一・八パーセント)。「遊技により得た景品メダルを後日使用できるよう一定期間メダルを保管する証であり、預り枚数、有効期間のほか、住所・氏名などを記載する」預り券を発行する所は三百五十三店(三〇・五パーセント)ある。メダルの処理法は、一つまちがうと、メダルゲ

「遊技」に付随した施設で、設備を設けて客に飲食物を提供している」

飲食設備の有無

飲食提供の設備が

あるもの	ないもの	計
231軒	927軒	1,158軒
19.9%	80.1%	100%

「遊技」に付随した施設で、設備を設けて客に飲食物を提供している」

飲食設備の有無



最高級品

GM53

■歌いながら録音できる新機構 ■投入硬貨の選別機つき ■100円玉連続投入は10枚まで可能 ■カラオケテープ50本、マイク1本、歌集1冊がついたセット販売

カラオケジュークの最高峰!!

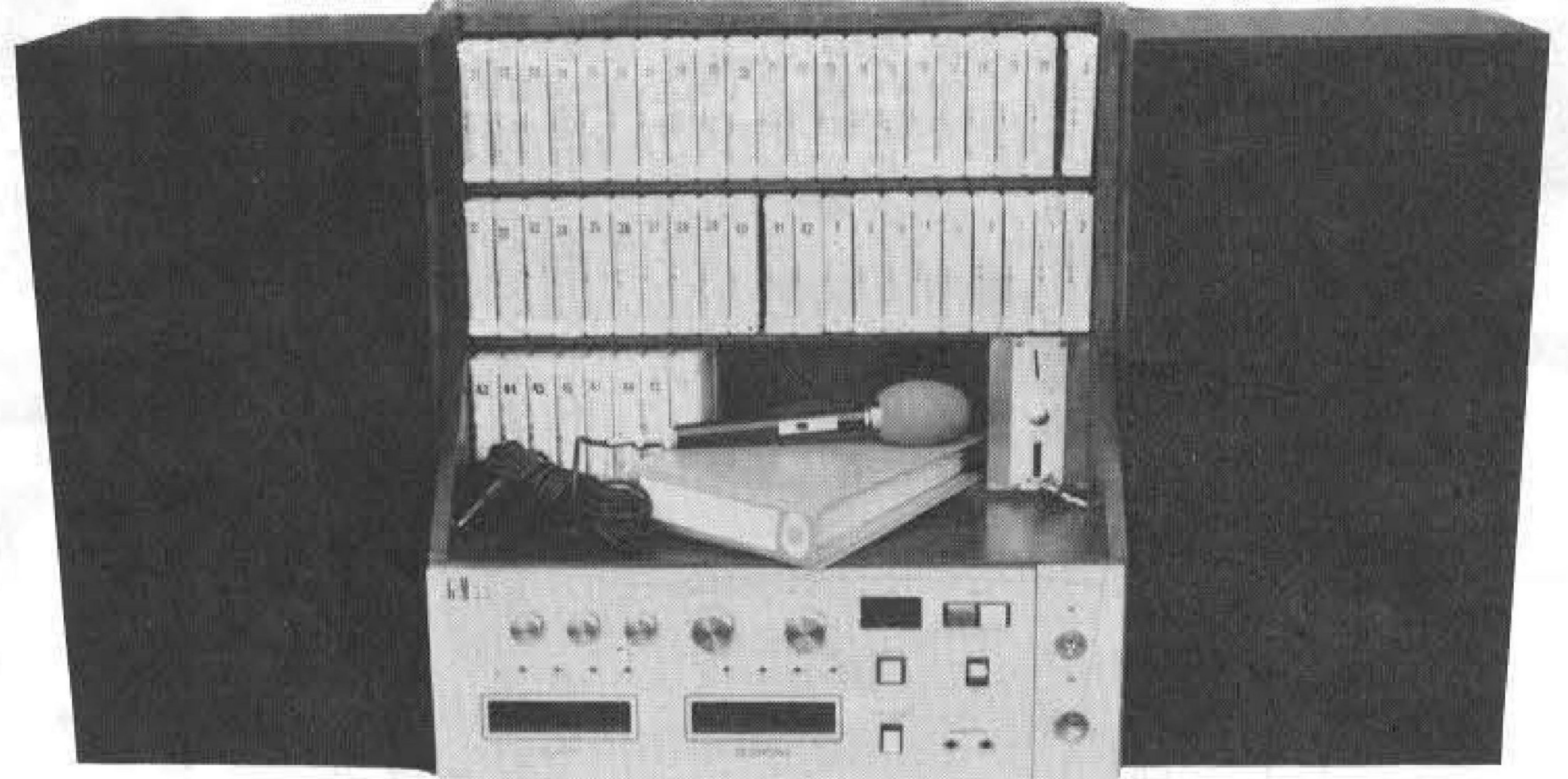

GM53

日本音楽著作権協会認可

この他多くの機種を豊富に揃えております

(株)日本ジュークボックス商事

大阪府吹田市南金田町1-5

TEL. (06) 385-4858(代)

FOX PART-II

フォックス・パート II

7枠制連勝複式、NEXT GAME 3ゾーン方式

ボーナス(JP) 200・400

センセーショナルマシン 第3弾!!



話題の新機種

絶賛発売中!!



Golden Gate

ゴールデンゲート 連勝単式 5枠制25点張

最高配当450枚

最低配当が次のように変わりました

15 30 70 40 20



お問合せ・ご注文は

総発売元
甲陽産業株式会社

大阪市福島区菟州2-12-21 ☎(451)5994 代

発売元
日物レジャーシステム

大阪市北区旅籠町9番地 ☎06(365)5401

発売元
日本ベンディング販売

大阪府池田市八王寺1-1-21 ☎0727(52)1980

発売元
アーマー企画

大阪市淀川区西中島4-6-10三和ビル ☎06(303)0383

●通産省▽91-10919型式認可済 ●物品税20%課税済
●この機種は、金品提供・交換等、賭博行為に使用すれば処罰されます。
メダルゲーム場は運営基準を厳守して下さい。

続

女の文

有田佐市

ふれいぼうる
ふれいぼうる
ふれいがある

会社帰り、安信は賢治からパチンコに誘われたが断わった。

安信は昨夜パチンコで三千六百円負けした時からもうパチンコを止そうとおもった。

以前はパチンコで二千円ぐらい負けると苛立ちと腹立ちが相乗作用を起して、安信の下腹部にまします安信自身が猛々しく勃起して、必ず女性自身を惹きつけることが出来た。

安信、二十四歳、I商事に勤めている商社マンである。

安信自身に対する自信は、ニューヨーク、ロンドン、パリ、ベルリン、モスクワと各大都市の女性が安信自身に発した絶大な賞讃によって裏付けされたものである。各大都市の女性は掌に余る安信自身を舌で舐めながら、異口同音に、「ユウのマラは世界一で

ゲームコーナー 拝見

ある。ユウのマラのように大きなものを見たことがない。ユウはザ・ジャイアントだ」と云ったものだ。

「お茶、飲みへん」と云った。お茶が目的ではない、ラヴ・ホテルへ同行するの目的であるのだ。

「オ、ノウ」と云ったのは何故だろう。スロープ夫人の口径よりも安信自身の直径が大きいくスロープ夫人は悔し泣きに泣いた。

「ユウのオマンコは世界一の大きさであるぞよ」といふと、世界の女達は異口同音に決って、「オ、ノウ」と云ったのは何故だろう。

「お茶、飲みへん」と云った。お茶が目的ではない、ラヴ・ホテルへ同行するの目的であるのだ。

「オ、ノウ」と云ったのは何故だろう。

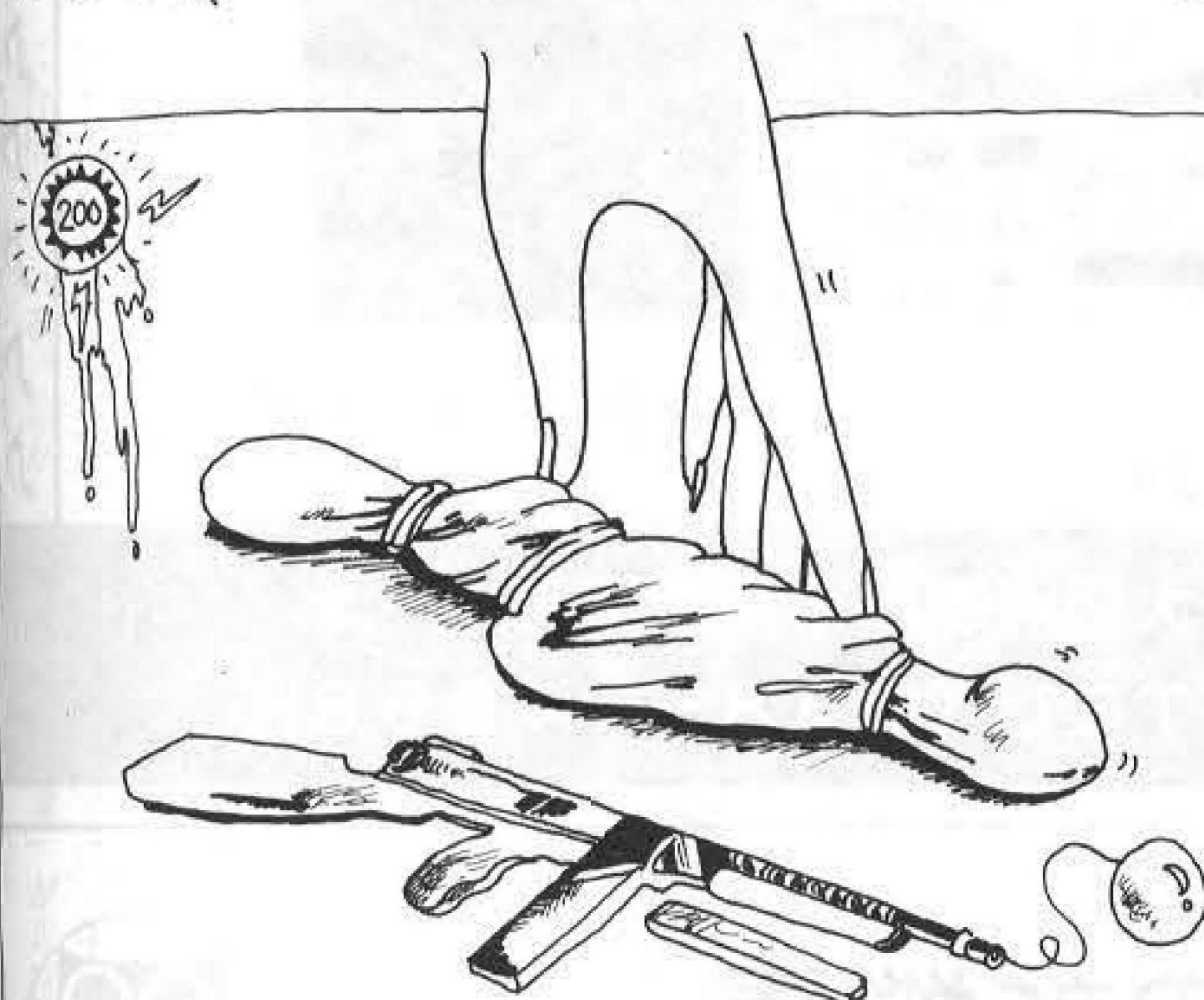

「お茶、飲みへん」と云った。お茶が目的ではない、ラヴ・ホテルへ同行するの目的であるのだ。

「オ、ノウ」と云ったのは何故だろう。

「お茶、飲みへん」と云った。お茶が目的ではない、ラヴ・ホテルへ同行するの目的であるのだ。

「オ、ノウ」と云ったのは何故だろう。

「お茶、飲みへん」と云った。お茶が目的ではない、ラヴ・ホテルへ同行するの目的であるのだ。

「オ、ノウ」と云ったのは何故だろう。

「お茶、飲みへん」と云った。お茶が目的ではない、ラヴ・ホテルへ同行するの目的であるのだ。

「オ、ノウ」と云ったのは何故だろう。

「お茶、飲みへん」と云った。お茶が目的ではない、ラヴ・ホテルへ同行するの目的であるのだ。

「オ、ノウ」と云ったのは何故だろう。

「お茶、飲みへん」と云った。お茶が目的ではない、ラヴ・ホテルへ同行するの目的であるのだ。

「オ、ノウ」と云ったのは何故だろう。

「お茶、飲みへん」と云った。お茶が目的ではない、ラヴ・ホテルへ同行するの目的であるのだ。

「オ、ノウ」と云ったのは何故だろう。

「お茶、飲みへん」と云った。お茶が目的ではない、ラヴ・ホテルへ同行するの目的であるのだ。

「オ、ノウ」と云ったのは何故だろう。

BULL MARKET

MYSTIC GATE

SUPER WALL STREET



6月15日 新発売



40 Coin limit
Double Score
Feature
New gate
Feature



3-CARD
6-COIN BINGO
WITH
Extra Ball
Feature

バーリースービス(株)では、国内はもとより、世界各国から優秀なゲームマシンを厳選し低廉価格で販売しております。信用と実績を持つ弊社をご利用ください。バーリー社製品のみ下取り致します。

バーリースービス株式会社
〒542 大阪市南区南綿屋町23-1
TEL 06 (213) 5 2 5 5

おまたせしました!!

EVR RACE

イーヴィアール・レース

これこそダービゲームの最高峰
注目を集めさらに性能をアップ
とにかくスゴイ機械です。



本体部
W880%×700%×H1,480%
ディスペンサー(1台当り)
W880%×D420%×H925%
設置面積 10人用(5台セット)
(機械部分のみ)
最低2,880%×880%



新発売

ジャガー・ウィンターブック

興奮をブチ抜く大スベクタクル!!



クリーン・ウィープ



喫茶店でシュークボックスのスベ
ースがあればこれに限る!!
ジャガー・スーパースコープにつ
づくヒット商品

娯楽機械の総合商社

株式会社 ツムラ

〒536 大阪市城東区諏訪2丁目7番3号 ☎06(969)3531(代)

代理店 名古屋シュークサービス 〒464 名古屋市千種区鏡ヶ池通3-6 ☎052(781)6380

FUJIグループ 堂々のパワ進



話題を放つフジの豊富な商品群



MIRACLE TABLE RACE

超小型・軽量機のミラクルテーブルレース。小型ホッパーを内蔵。デコラ張ボックス。



神 風

世界中で旋風を巻き起したカミカゼ。ゼロ戦のスリルをTVゲームで満喫。



JET

ジェット機の派手な銃撃戦ジェット、いよいよ新発売。2人用TVゲームの決定盤。



千円札両替機

キレイなボックスの千円札両替機。見やすい表示と定評ある機能で人気上昇中。

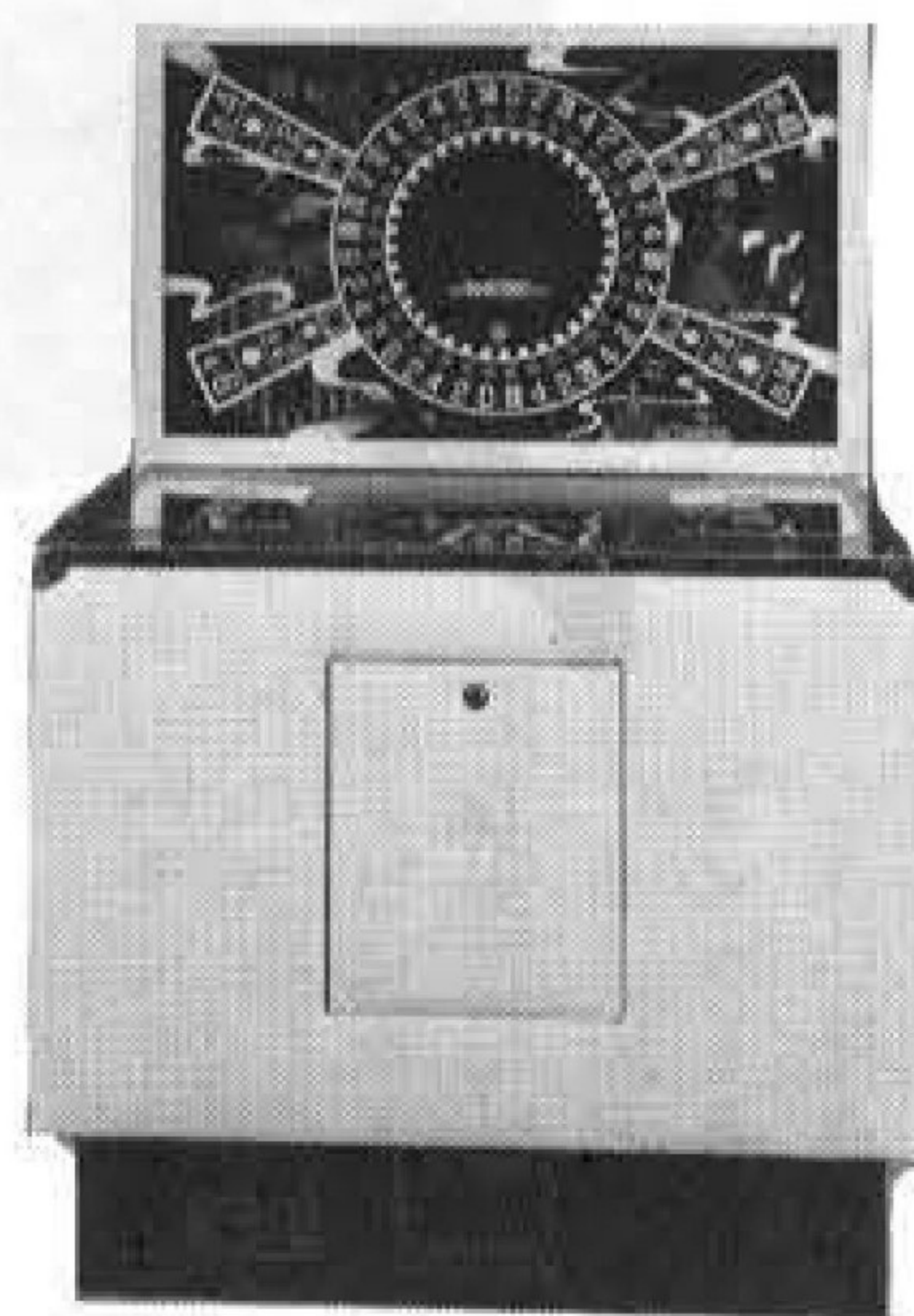

(SEMI) BIG 6 BONUS

スタイル一新、内容も一段と充実したビッグシックス新登場。ゲーム場の人気者



(SEMI) WANDERFUL RACE 3

人気抜群のワンダフルに注目の新型ワンダフルレース・スリー新登場。

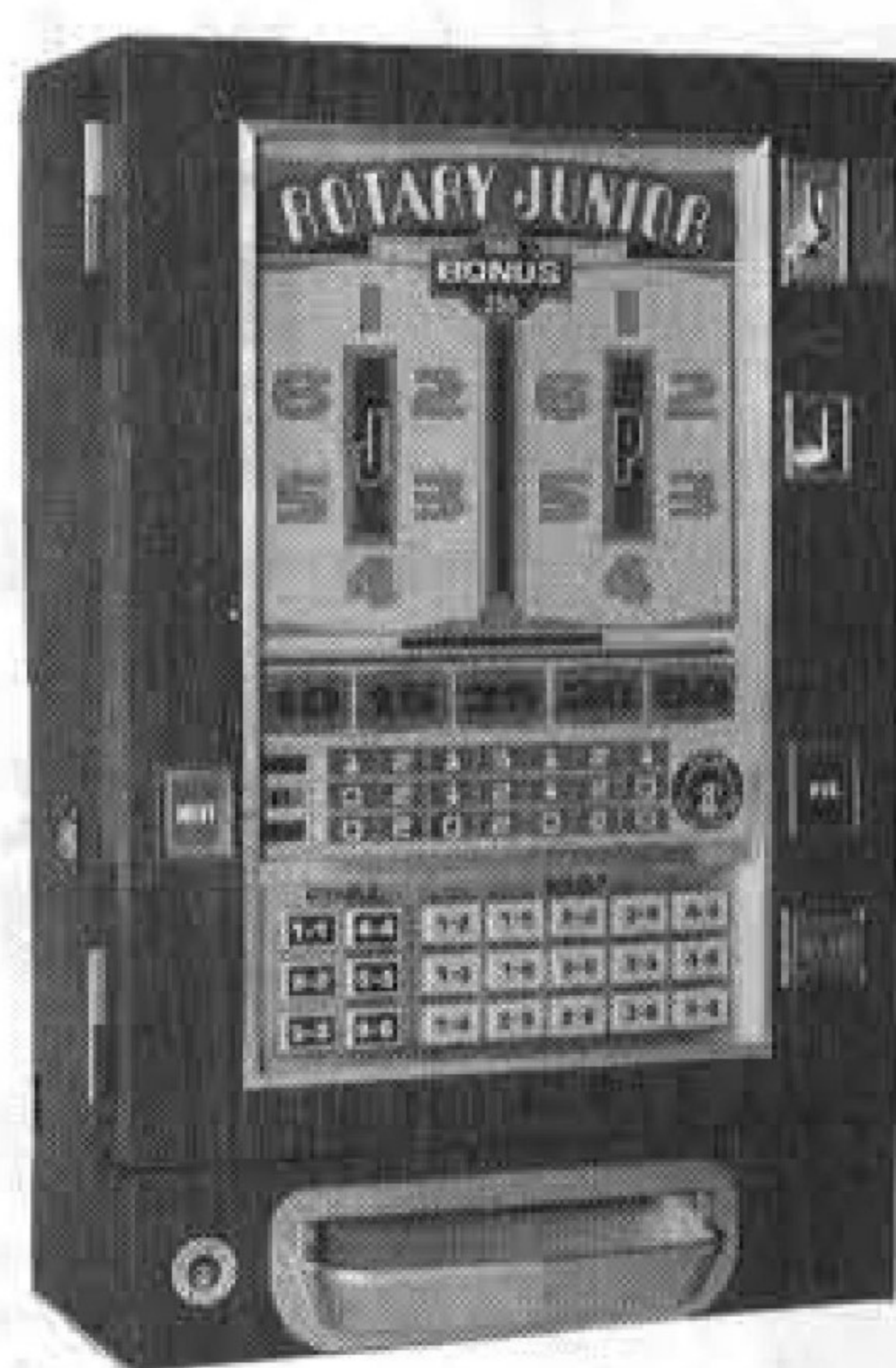

ROTARY BONUS JUNIOR

ロータリージュニアにボーナスを追加した人気者。ホッパー採用、3ゾーンのネクスト。



LANCELOT

堅実に人気上昇を続けるランスロット。ホッパー採用、ワンモアチャンス付き。

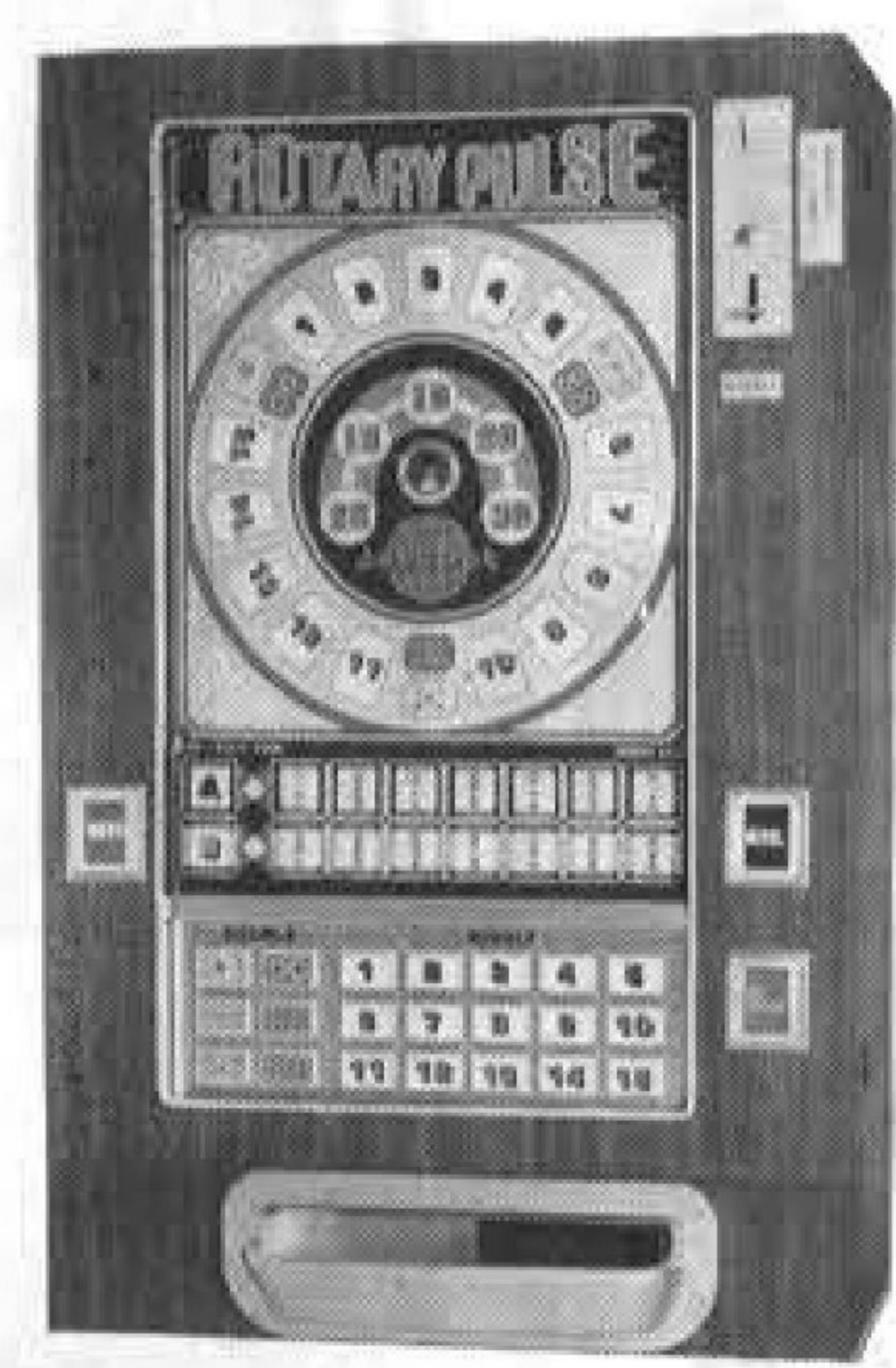

NEW ROTARY PULSE

ニュータイプのロータリーパルス。ネクストゲームはA・B任意選択方式。

お問い合わせ、お申し込みは

総発売元 **フジ・エンタープライズ株式会社**

東京都新宿区北新宿1-7-21 高沢ビル1F
〒160 ☎ (03) 365-0611 (大代表)

フジ・エンタープライズ(株)札幌支社
フジ・リース株式会社
城南プロンデイ
不動産実業
株式会社 山 信
東海アミューズメント
バイタル商事株式会社
株式会社 ガ ル フ

〒062
〒151
〒144
〒020
〒150
〒467
〒986-61
〒942

札幌市豊平区平岸2条3-71
東京都渋谷区本町5-37-12
東京都大田区東糀3-13-10第1三喜ハイツ
盛岡市仙北町下野30
東京都渋谷区神南1-10-16(東亜ビル)
名古屋市端穂区豊岡通3-48
宮城県古川市福沼字富沼1-2
新潟県上越市大字藤巻865-1

☎ (011)841-2087(代)
☎ (03) 378-4961(代)
☎ (03) 744-6641(代)
☎ (0196)35-5627(代)
☎ (03) 463-2500(代)
☎ (052)851-1319(代)
☎ (02292)3-6711(代)
☎ (0255)23-6701(代)