

NO.61

昭和51年 12/1

アミューズメント通信

ゲームマシン

AMUSEMENT COMMUNICATOR

PAVCO

PACIFIC VENDING CO., LTD.

株式会社 パブコ 大阪パシフィックベンディング株式会社
東京都渋谷区千駄ヶ谷3-11 電話(03)405-5645 大阪市北区金堂町1-23 電話(06)351-7971

発行所 アミューズメント通信社 編集・発行人 赤木真澄 大阪市北区神山町14(第2松栄ビル) 電話06(314)0309 郵便振替 大阪307852 年間購読料(送料共)7,200円

ショー内容も史上空前に



MOA・EXPO '76開催
11月12〜14日(シカゴ)

ここでも人気最高となった「F1」。NAMCO・ATARIの小間で対応に汗だくになった中村社長(中央正面)。

【2・4めんに関連記事・写真】

MOA(ミュージック・オペレーターズ・オブ・アメリカ、本部シカゴ、T・ニコルズ会長)主催のMOA・EXPO '76は、シカゴ市にあるコンラッド・ヒルトンホテル地下展示場で、十一月十二日から三日間、盛大に開催され、全米はもちろん世界中から多くの人がつめかけた。

この世界的な催しはゲームマシン、アミューズメントマシンの国際的な展示会となるばかりでなく、MOAという全米組織の最大の会合であり、各種セミナーも同時に開催された。なおこの催しを契機に、とくにパリー社、アタリ社などは顧客をそれぞれ百名余り集めてレセプションを開いた。村製作所(NAMCO)も

国際的な日本の技術



イーストホール(東館)入口

各種アーケードマシン

アミューズメントマシン、カラオケなど豊富に取扱い。ご相談に応じます。

株式会社 チェスト

〒533 大阪市東淀川区山口町361-1 TEL (06) 323-3788代

ATARI)が「F1」、(株)タイトーが小型アーケードゲーム機群、(株)セガエンタープライゼスがロデオなど、それぞれ多数出展、とくに「F1」はこの展示会でも最高の人気となった。また(株)さとのアレンジホール、パチンコがAMUTECH社から、任天堂レジャーシステム(株)のスカイホーク、光線銃がEMPIRE社から、JOBのラッキーフラッグと(株)ボナンザのクリーンスウィープがプロジェクト・サポート社から出ていた。パリー社、ウイリアムズ社、シカゴコイン社、プレイマテック社などの新鋭フリッパー、ミッドウェイ社のCPUビデオゲーム機、アタリ社を筆頭とするビデオゲーム機のほか、各種小型ゲーム機、乗物機、ジェット、テーブルサッカーなど多彩な展示。いせんととして、より楽しめるビデオゲーム機追求」という流れがあり、この点でグレムリン社の「プロケード」が注目を一身に集めた。また、ゲーム機のメンテナンスをテーマにしたサービスマシンの展示もあり、MOA専務のグラナガー氏は、単なる展示会でない点を強調している。日本から会場に見えたのは、出展者の中村雅哉氏をはじめ、(株)シグマの真鍋氏、旭精工(株)の安部氏、(株)エスコ貿易の中山氏、(株)カワクスの川楠氏、(株)さとの里見氏、(株)ユニバーサル(株)の岡田友生氏、明昌特殊産業(株)の坂本氏など二十数名。視察やビジネスに熱心にとり組んでいたようだった。

(赤木)

MOA EXPO '76スナップ



写真 ①バリー社。手前右から三人目は中山氏。②バリーグループのエンパイア社。スカイホーク、シミュレーションガンにも人気。③タイトー・アメリカ。関西精機や昭和遊園機械のゲームを含め多数出展。④グレムリン社のBLOCKADEを楽しむ真鍋氏(左端)。⑤セガ・アメリカはロデオのほかFONZ、プリンカーズなどで人気。⑥AMUTECH社から出たさとみ製品。

多大の成果を胸に無事帰国

本紙主催 MOA 視察旅行団

本紙主催の第一回ツアー「MOA視察旅行」は十四名(添乗員一名を含む)でまとまり、無事、十一月十日から十日間の旅程を終え、大きな成果を携えて十一月十九日帰国した。

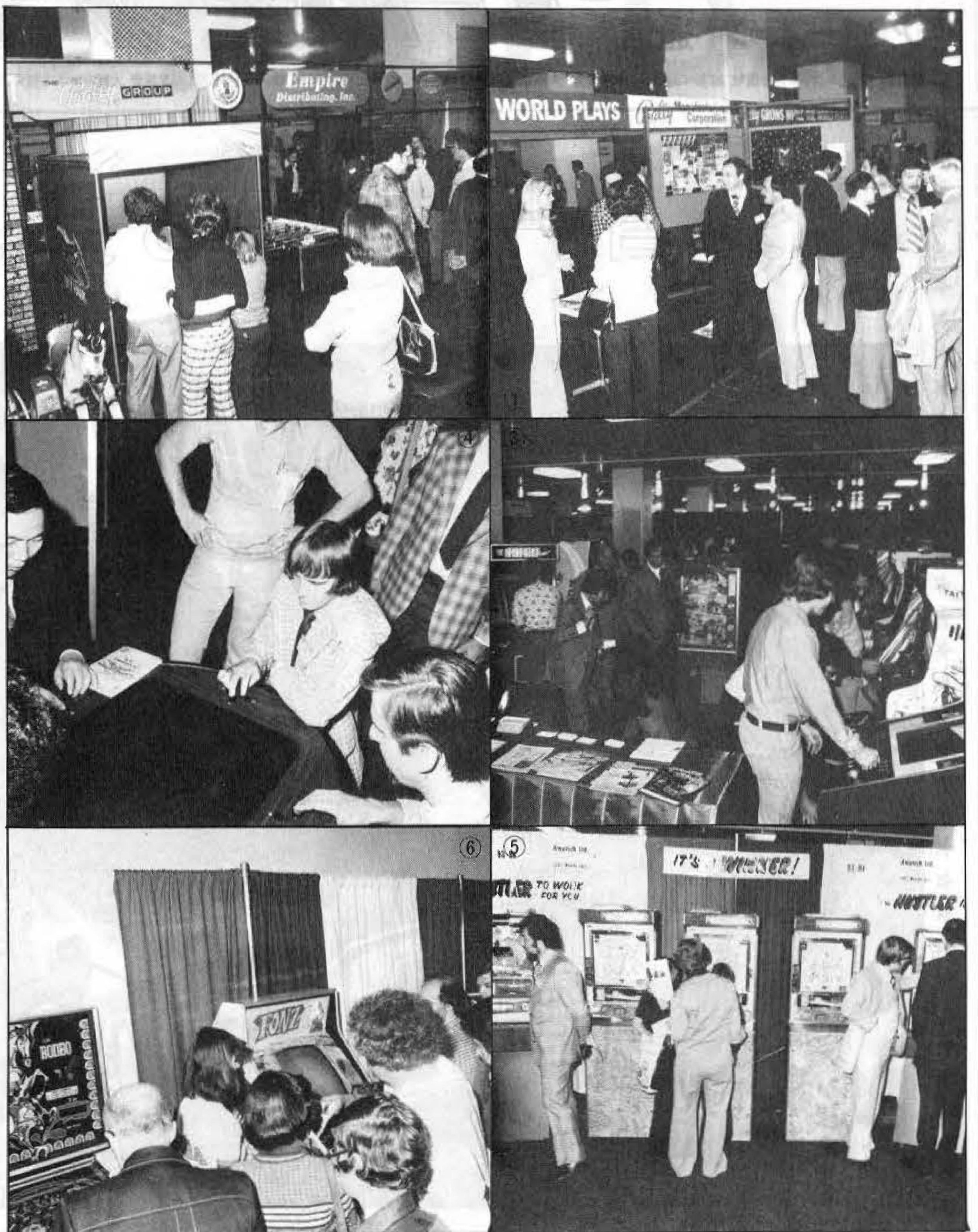
詳細は次号に掲載されるが、今回のツアーの特色は、きわめて安全かつ清潔で有意義な旅となったことであろう。

唯一の変更点となったのは、ディズニールランド視察の中止だが、これも同遊園地の突然の休日措置という異例の事態にもかかわらず、ほぼ同規模の最新機のある「ナッツ・ベリー・ファーム」視察に振替えたことにより、かえって旅行内容をふやしたとも言える。



場もそれぞれ充実した見学内容となり、MOAシヨールがさらに内容あるものとなった。また、ラスベガス、ハリウッド、ハリウッドの視察も順調に進み、全員事故なく帰国した。五八―三五五七、岡本昌明(本社長)の東京支店では、このほど同社東京支店ビル建設工事のため、一時的に仮事務所に移転した。仮事務所の住所等は次のとおりで、国電御徒町

東京支店

を仮移転

明昌

強力な要素となった。さまざまなご協力に感謝いたします。(赤木)

駅の近く。すでに十一月九日に移転している。東京都台東区上野三丁目十二番一、番八三四一〇六五。渡辺勝利東京支店長。

訂正

本紙第59号(十一月一日号)第16面下の広告で、「甲陽物産(株)」とあるのは「甲陽産業(株)」の間違いです。関係者の方にご迷惑をおかけしました。訂正しお詫びいたします。

広告部

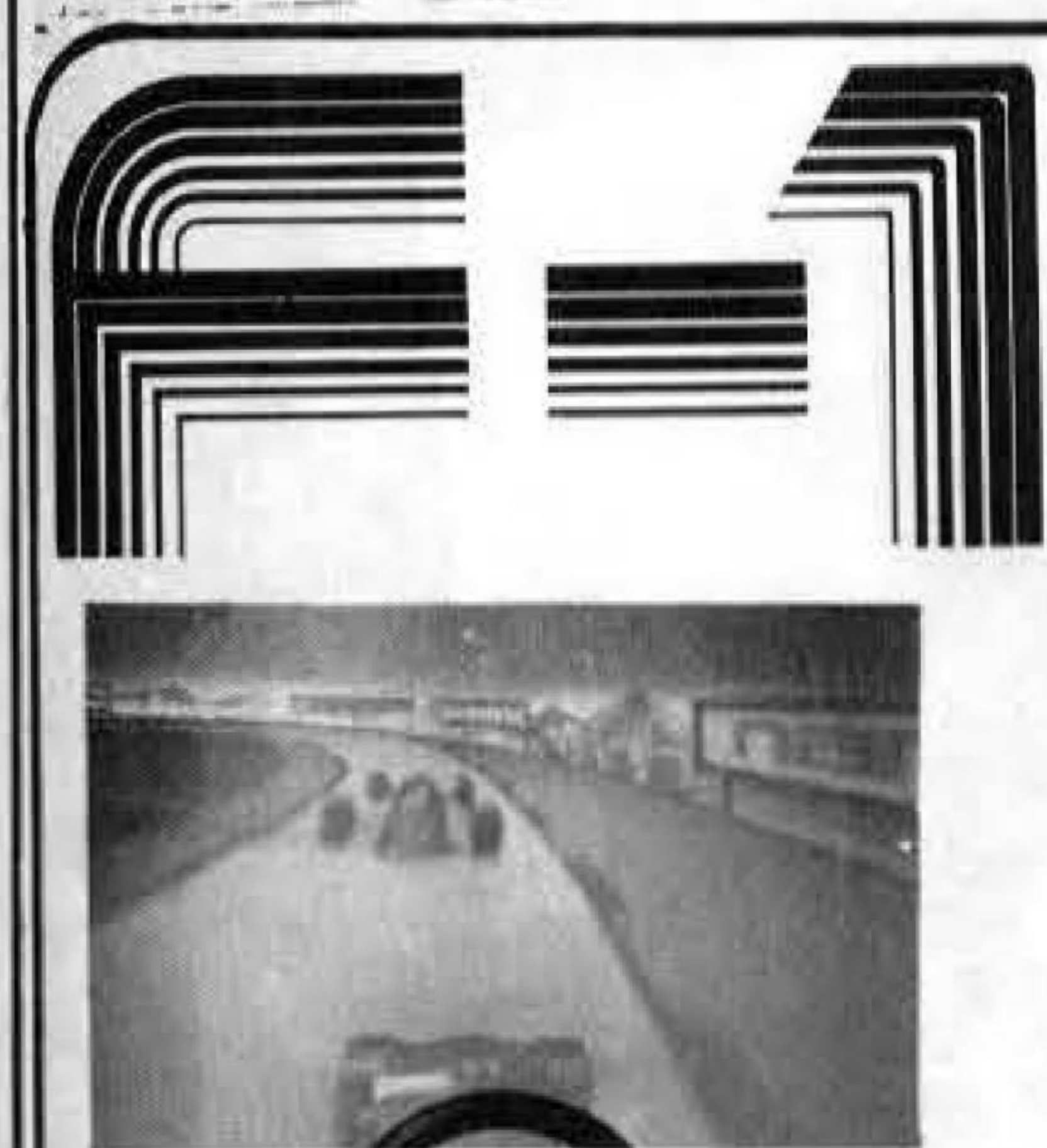

★★★★★
記録的売上げ
★★★★★



F-1カスタム↑

強烈な時速300kmの体験!!

左右に曲がるコースを時速300kmで疾走。割り込んで妨害する対抗車、アクセル踏み込み一気に追い越し、アッ! 激突!! 飛び散る破片、燃え上るボディ……とこの「F-1」はレースそのままの体験を約束。そして、「F-1」は売上げも一日最高320ゲーム、平均でも220ゲーム以上を記録。その売上げも現在どんどん伸び続けています。



↑F-1デラックス

次々と画面が変わる

ル・マン

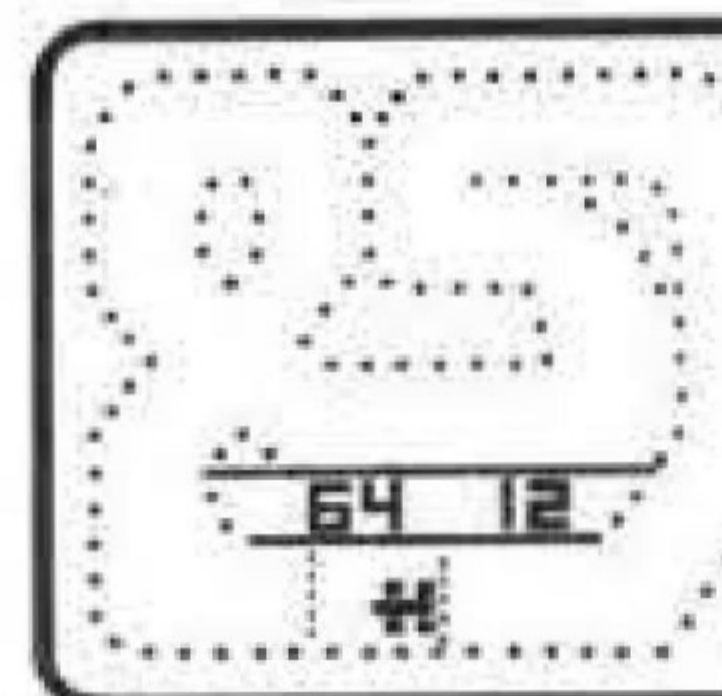

1周する毎に変わるコースが10コース。1ゲーム中に同じコースは走りません。スタート時は簡単なコース。そしてだんだん複雑なコースへ、何コースクリアできますか?



壁をどんどん壊す

ブレイク・アウト

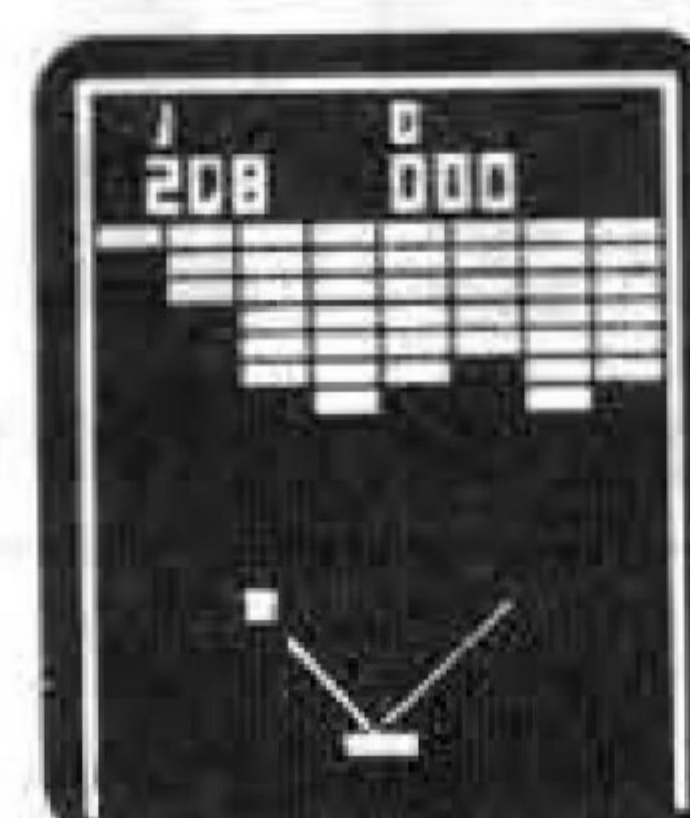

ラケットでボールを受け、前にある壁にはお返し、壁を壊す破壊ゲームです。壁の奥に行く程高い得点、ボールを壁の内側に入れ替えるのがコツ。

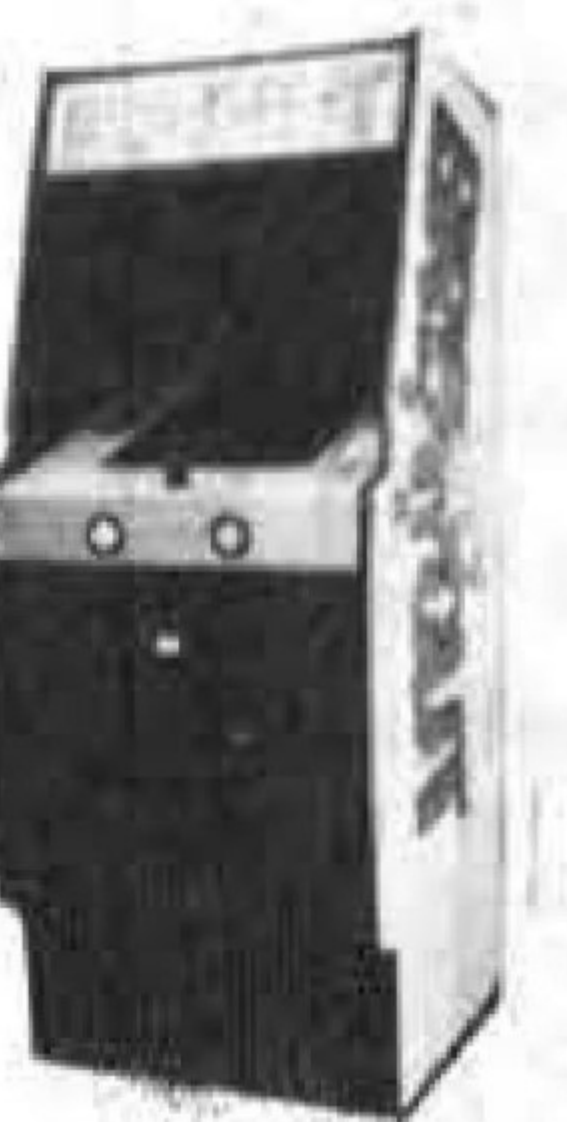

株式会社 中村製作所

本社 東京都大田区多摩川2丁目8の5 〒144 TEL03(759)2311(代表)
 中央研究所 東京都大田区多摩川2丁目2の13 〒144 TEL03(759)0711(代表)
 矢口工場 東京都大田区矢口2丁目1の21 〒144 TEL03(758)0191(代表)
 大阪事務所 大阪市浪速区新川3丁目630の3南大阪ビル 〒556 TEL06(649)5311(代表)

★遊園施設・娯楽機械★

企画・設計・製作・販売・経営・賃貸・輸出・輸入

株式会社 アタリジャパン

本社 東京都大田区多摩川2丁目8の5 〒144 TEL03(757)2611(代表)

来春のATE視察旅行

JOU、レジヤ協議会が協賛

コーディネーターに 真鍋氏(シグマ)

毎年ロンドンで開かれ、一月二十五日から三日間、ロンドン市内のアレクサズメント・トレード・エントラパレスで、第三十三回(ギジビジョン)は、来年三回目の国際的行事として行なわれることになっている。

この第三十三回ATEを中心に、ロンドン、パリの視察を兼ねて一月二十五日から十日間、旅費(航空運賃、ホテル代、朝食代、他)三十二万八千円で目下参加者を募っている。

ところで、今年八月こ

海外文化センター

ろより親睦会合としてレジヤ協議会(会長真鍋勝紀氏(株)シグマ社長)が発足しており、同協議会と日本娯楽機械オペレーター協同組合(略称JOU、理事長内田博氏(株)友栄専務)がこのツアーに協賛。しかも、真鍋氏がコーディネーターすることになっており、同氏による現地での説明など期待できそう。

自社ビルに移転完了

フジ・エンター、フジリースともに

フジ・エンタープライズ(本社東京、山田昌昭社長)は十一月十日付で本社を移転。同グループのフジリース(本社東京、宮岡武司社長)もこれに伴って移転した。

これは、従来の北新宿高沢ビルでは交通渋滞が著しいのと、駐車場が狭い。新住所は次のとおりだが、東急池上線の洗足駅前、中原街道をはさんで同グループ二社が新しい事務所を構えたことになる。

フジ・エンタープライズ(株)東京都大田区南千束二のの六、☎七二八一四三二一。

フジ・リース(株)東京都大田区東雪谷一、☎七二八一四六五二。

AMシヨウの名簿

JAA

いよいよ29日発売

十月に開催された第十四回アミューズメントマシンの来場者名簿が、十一月二十九日、全日本遊園協会(JAA)から配布される。

この名簿は、毎年AMシヨウの終ったあとに、シヨウ見学者や企業名の住所、電話番号を網羅して発行されるもの。今回のシヨウは、特に

事務所移転

全日本遊園協会(株)東京都渋谷区渋谷三六〇一八、荻津ビル、☎四〇七八七一一。書名「第十四回アミューズメントマシンの来場者名簿」。坂西春雄社長。

東京支社開設のお知らせ

弊社 株式会社関西企業きたる十一月十五日付で「東京支社」として左記のとおり開設のはこびと相成りました。本社ともども倍旧のお引立のほど伏してお願ひ申し上げます。

昭和五十一年十一月吉日

株式会社 関西企業

東京支社長 加賀谷 寛

東京都新宿区西大久保二丁目三一九

賀川ビル三階

電話(〇三)二〇三一一二二五(代)



めまぐるしいのがこの業界と云える。安心しておれず、絶えず緊張を強いられる、と嘆く人はたしかに多い。クタクタになるまで疲労こんぱいし、それでも毎日をなんとか一杯やっていかねばならない、というのは、この業界で生きていくうえでの宿命なのか。しかし、冷静に聞くと

めまぐるしいのがこの業界と云える。安心しておれず、絶えず緊張を強いられる、と嘆く人はたしかに多い。クタクタになるまで疲労こんぱいし、それでも毎日をなんとか一杯やっていかねばならない、というのは、この業界で生きていくうえでの宿命なのか。しかし、冷静に聞くと

論潮

めまぐるしい!?

この業界にならして言いかえるなら、その言葉の本当の意味はともかく、できる面が多くなった、それからは「アケド」だ。度外視してであるが、「アプター?」当然面倒

機械の売買、取引となると、たしかに、安易にできる面が多くなった、それからは「アケド」だ。度外視してであるが、「アプター?」当然面倒

めまぐるしい!?

めまぐるしい!?

めまぐるしい!?



mini ROULETTE

ミニ・ルーレット

すっきり あざやか

赤いキャビネット 新発売!!

今、あなたの隣りで驚異的な売上げを更新中。

だれでも手軽に遊べ、どこでも置ける機械—10円投入口とメダル投入口の2WAY。そこに驚異的な売上げの秘密があったのです。

ユニバーサルは品質がちがいます。

コストを考えないことから生れ出た、独自の信頼できる設計。悪戯されても壊されない安心感。ロケーションを管理する立場で、充分すぎるまで気を使いました。

特徴

- コインメカニズムはコインコタイプ
- 衝撃に強いコインSWに光電式採用
- たっぷりと余裕ある電源
- 丈夫な押しボタン、キャビネット

ユニバーサル販売株式会社

東京本社 東京都台東区上野5-11-1 植松ビル TEL.(03)833-9581
 名古屋営業所 名古屋市中区錦1-8-1 TEL.(052)232-1167
 大阪営業所 大阪府吹田市南金田2-12-35 TEL.(06)385-6800
 信越地区 新潟県上越市大字藤巻865-1 TEL.(0255)24-4031

●各種景品もご相談に応じます。

MOA EXPO '76 出展社リスト

(解説) プレスラウンジ(報道関係ばかりを集めたコーナー)以外の全出展社リスト、ならびに小間の配置は右のとおり。ブリス(小間)は数字等の記号で表わされている。

場所はコンラッド・ビルトンホテルの地下(ロイヤル・レベル)で、地下一階に当たるところに会場受付があり、そこからさらに階段を下ったところが展示会場(東館と西館、なお北館は

受付と同じフロアー)。展示される内容によって小間割りが行なわれており、同種類の出展なら大きさも均等にしているなど、小間決定がきわめて合理的になされている点が評価されるべきだろう。たとえば、東館のPの5から9までの小間はそれぞれジュエックス関係の大手出展メーカーが同じ大きさで軒を並べている。またパッツナーが設けられている。主催者

小間配置で、他に小さな小間を越えるしつかりした内容)もここで配付される。つまり、展示会に際して、入場手続とMOA組織の紹介が、ここで徹底して行なわれるわけだ。

今年には出展希望が多く、ついに、北館も展示会場に当たるといふ、史上空前の大規模な展示となったが、北館は天井が少し低くて他会場よりいさか不利とも感じられた。しかしながら

全会場を通じて、出展各社は実に効果的に各小間をPRの場として表現していた。

プレスラウンジには、「キャッシュボックス」、「ビルボード」、「チケット・プレイス」、「プレイメーター」、「ペンディング・タイムス」、「カナディアン・コインボックス」がそれぞれテーブルを出したが、なぜか「プレイメーター」だけが別に出展し、プレスラウンジから姿を消していた。

側面ガイドブック(実に七十頁を越えるしつかりした内容)もここで配付される。つまり、展示会に際して、入場手続とMOA組織の紹介が、ここで徹底して行なわれるわけだ。

今年には出展希望が多く、ついに、北館も展示会場に当たるといふ、史上空前の大規模な展示となったが、北館は天井が少し低くて他会場よりいさか不利とも感じられた。しかしながら

- Abloy 12A
- Alcohol Counter Measure Systems N-17
- Allied Leisure Industries P14-P-15
- Amaco Corp. 51-52
- American Shuffleboard 126-129
- Americoin 18-1A
- Amiel N 18-19
- Amutech 93-94
- Arachnid 69
- Ardac N1-2
- Atari 16-20, 29-33
- Audio Amusement Machines N-16
- Automatic Products 101-102
- Bailey International N-26-27, N-32-33
- Bally 146-150
- R.H. Belam 187, 187A
- Brunswick 64-66, 73-75
- Cal's Coin College N-14
- Carousel International 24-25
- Champion Billiards 95A-96A
- Chicago Dynamic Industries 141-145
- Century Industries 91
- Coin Acceptors N-7,8
- Computer Kinetics N-22
- Country International Records P-10
- D&R Industries P1-2
- Deutsche Wurlitzer P-8
- Diverse Products 116-117
- Dynamo Corp. W-1, W-6
- Eastern Amusement N-34
- Ebonite 109-110, 121-122
- Ebsco P-11
- EDA N-5
- Electra Games 133-135
- E.S.D. N-3
- Exidy 44-47
- Fascination 55-56
- Fischer 13-15, 34-36
- For Amusement Only N-4
- J.F. Frantz 191-192
- Fun Games 41-42
- Gremlin 70-72, 88-90
- Home Fun 26
- Imperial Billiards 93A, 94A
- International Billiards 48-50
- International Totalizing Systems N-15
- J-S Sales 92-A
- Irving Kaye 158-165
- Kiddierama 90-A
- Kurz-Kasch N-31
- Kush 'N Stuff N-13
- Langhausen 139-140
- Lowen-Automaten P-6
- Magline 91A-91B
- Marketron 114
- Meadows Games 37-39
- Micro-Magnetic 95
- Micronetics 118
- Midway 151-153
- Miracle Recreation 67-68
- Mirco 119-120, 130-132
- Montana Billiards N-36
- Murray & Sons 53-54
- Namco/Atari 97A-98A-99A-100A-100B
- National Vendors P-4
- State of Nevada N-20
- Nu-Look 115
- O.B.A. 5-6
- Peabody's 11-12
- Platt Luggage N-23

- Play Master 62-63, 76-77
- Play Meter 186
- Pleasure Games 9-10
- Pocket Billiards N-29, N-30
- Poland 188-190
- Project Support Engineering 2-4
- Rake Coin Machine 92
- Ramtek P-12-P-13
- R.J. Reynolds 86-87
- Rock-Ola P-7
- Rowe P-9
- Safeguard 43
- Seeburg P-5
- Sega of America P-16 & 17
- Segasa 193
- Sensations International 186A-186B
- Sinematronics N-21
- Spindel 138
- Standard Change-Makers N-24
- Sutra Import 7-8, 103-105
- Taito America 21-23, 27-28
- Tape-Athon P-3
- Tommy Lift Gate 111
- Tournament Soccer 59-61, 78-80
- U.B.I. 173-178
- U.S. Billiards 169-172, 179-182
- United Games N-37
- UAI 83-84, 97-98
- Valley 106-108, 123-125
- Vanguard 99-100
- Venture Line N-35
- Wico 136-137
- Wildcat Chemical 42
- Williams 166-168, 183-185

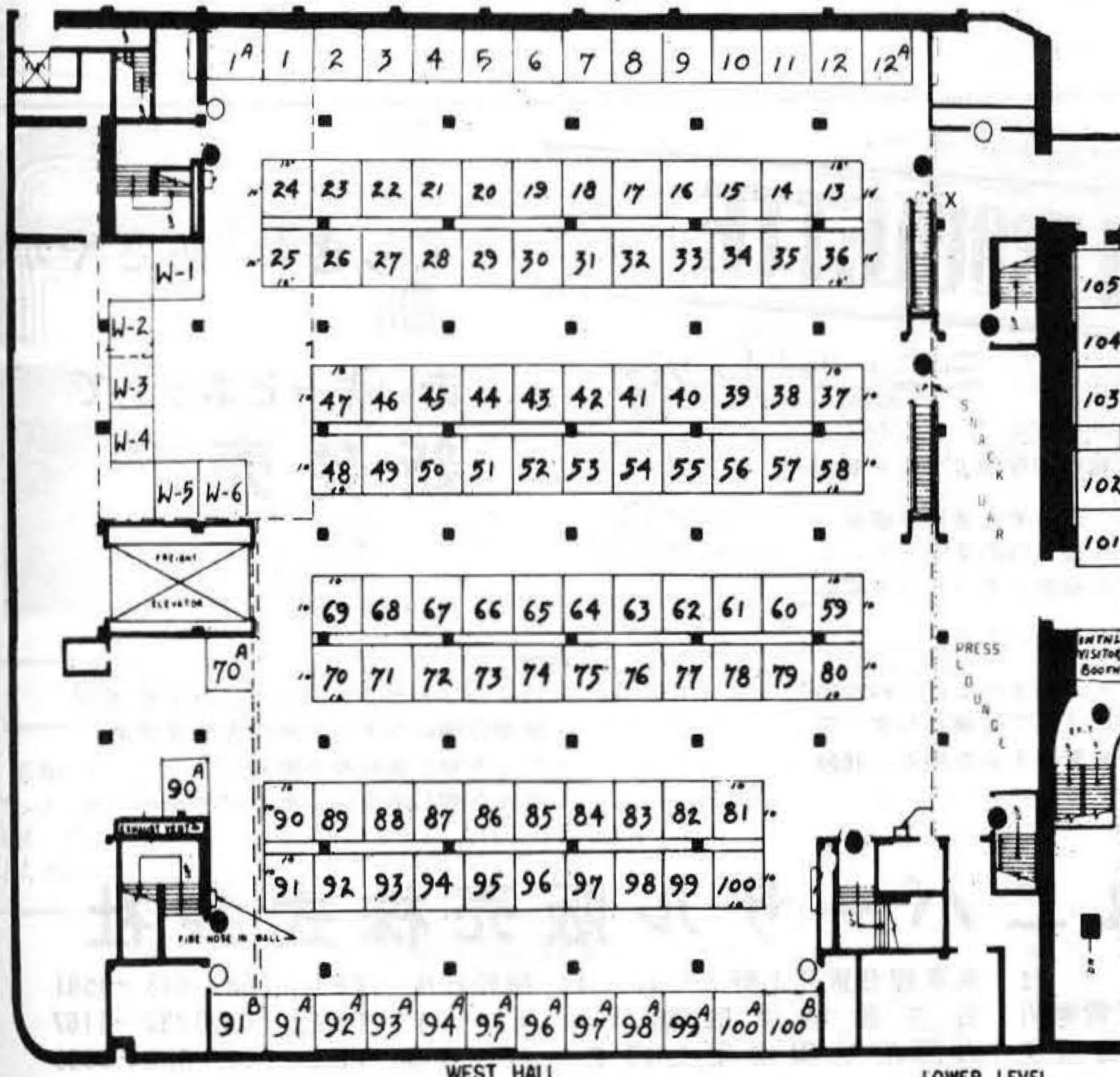
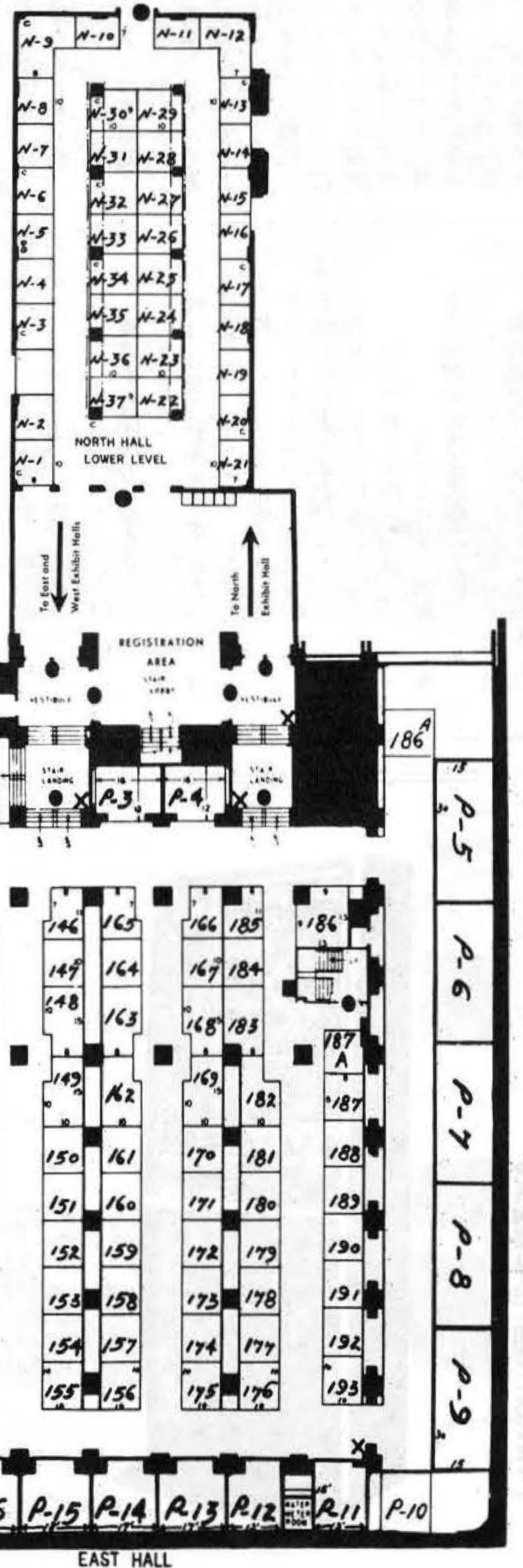

●代理店募集(全国各地区)

新製品 オーケストラ

JSシリーズ曲目リスト(80曲)

記号	1チャンネル	2チャンネル	3チャンネル	4チャンネル
JS2001	酒は涙か溜息か	湖畔の宿	王将	将妻恋道中
JS2002	赤城の子守唄	悲しい酒	柔	アコ橋は恋の花
JS2003	無法松の一生	リンゴ酒	分夜	空知りたくないの
JS2004	湯の町エレジー	目も無い千鳥	おんなの宿	明治一代女
JS2005	再会	俺は淋しいんだ	カスマブグ	黒の舟唄
JS2006	君恋し	誰よりも君を愛す	有楽町で逢いましょう	ベッドで煙草を吸わないで
JS2007	東京ナイトクラブ		いつでも夢を	おまえに
JS2008	来			好きだった
JS2009	多			舞ハルブルース
JS2010	館			と
				電
				音
				負
				い
				つ

JATRE 1300 登場

カラオケならジャトレ

決定版 録音がカセット式に

●コインセレクター、コインボックス(クレジットメーター付)がメインアンプに一体となりました。

業界随一を自負 (ステレオ伴奏テープ) ジャトレ・ミュージックパック

- 素人でも歌えるキーに編曲(当社特製)
- 平均10~22人のフルバンド演奏はプロも大満足
- コロムビア、ビクター、アポロン、ユピテル等超一流メーカーが当社のために責任制作

JYシリーズ200曲

(歌謡曲、ナツメロ)

(フォーク、軍歌)

JSシリーズ80曲

(当社自慢のシリーズ
湯の町エレジー、有楽町
で逢いましょう…レコード
各社専属楽曲をガッチリ
カバー)

標準セット価格

Aタイプ(280曲) ¥450,000-

Bタイプ(200曲) ¥396,000-



JSシリーズ用(別注文)

付属品



歌集(3色刷り、ラミネートコート豪華装丁)



ミュージックパック
JYシリーズ200曲

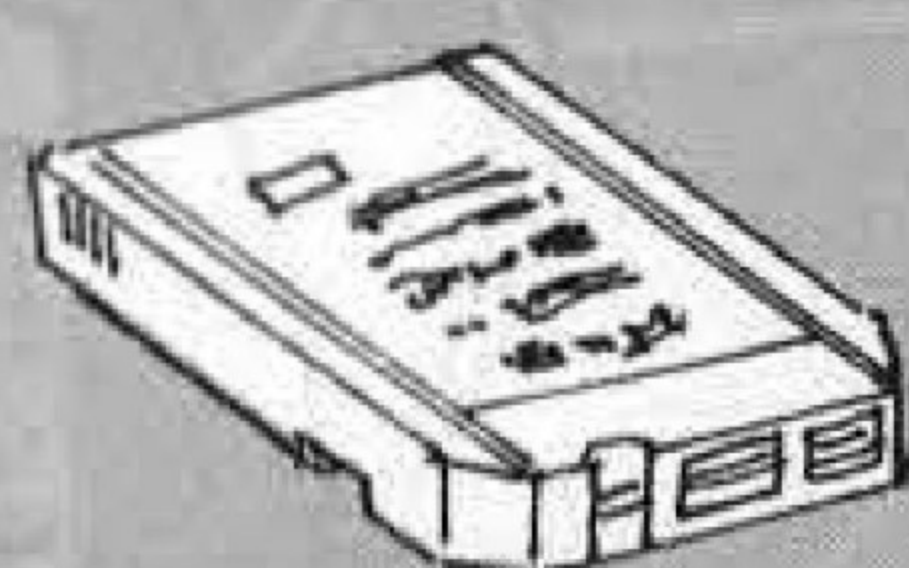

JSシリーズ用80曲
(別注文)



ブランクテープ(カセット)1本

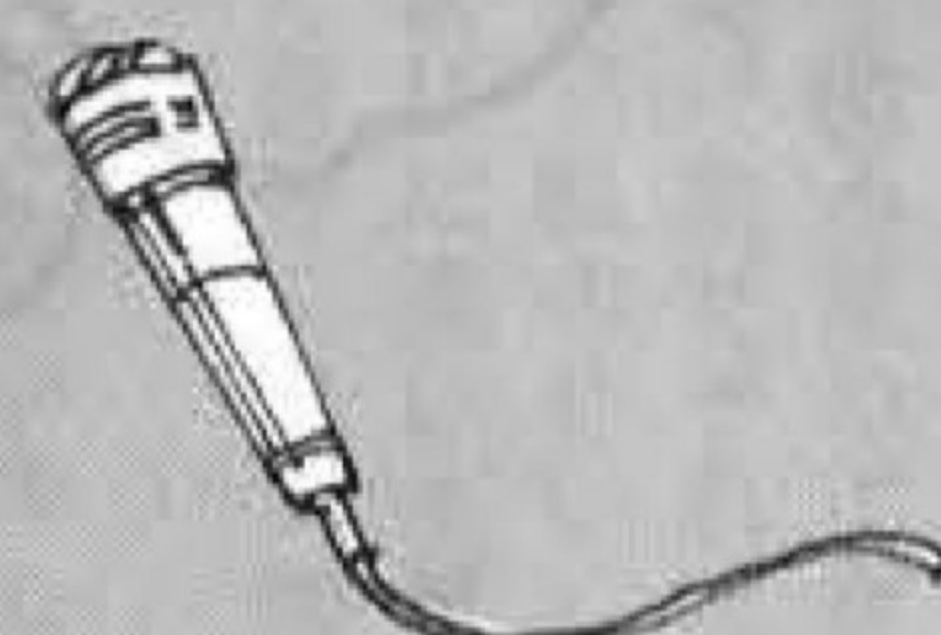

高性能エコーマイク

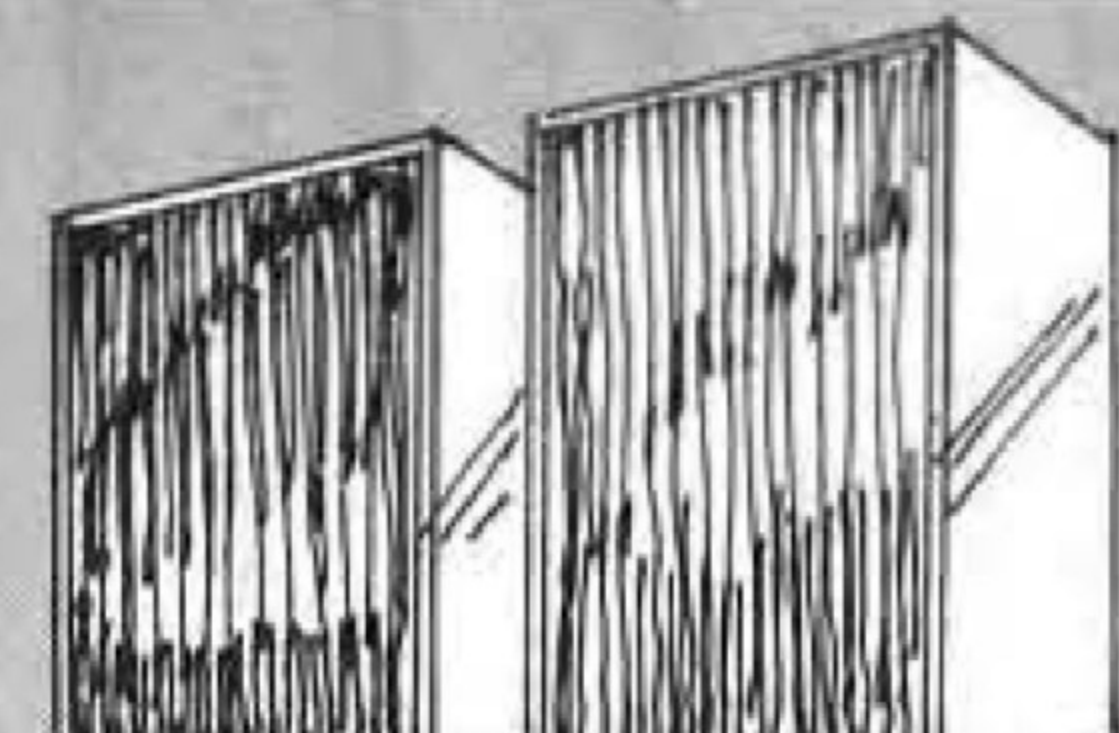

ステレオスピーカー



〒102 東京都千代田区平河町1-4-3 平河町伏見ビル
☎ 03 (230) 0671(代表)



ピカテリサーカス



アドベンチャー



ニューコインゲーム



トレジャーハント

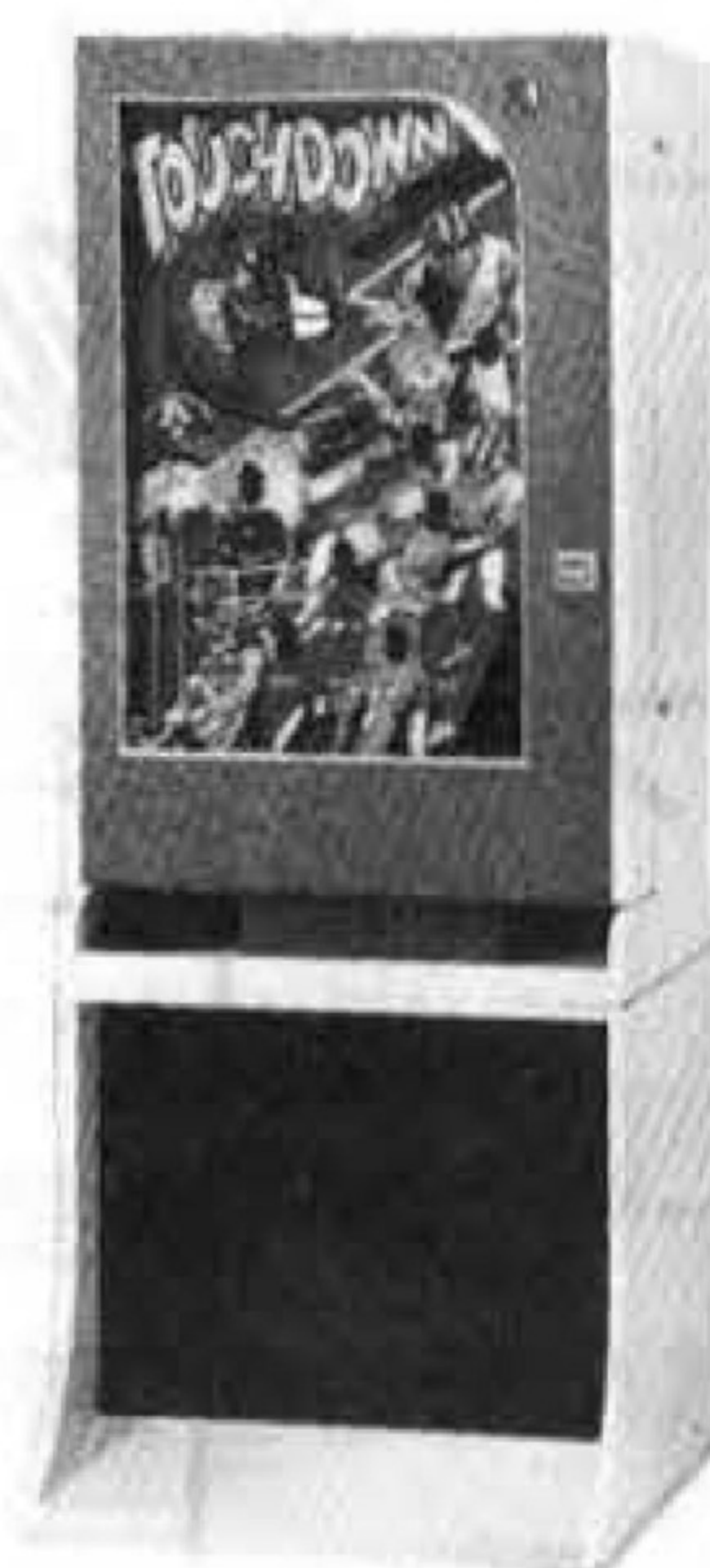

タッチタウン

誠意、豊富な品揃え

VERK ユニバーサライズ

仙台市若林1-10-12
☎ 0222(86)9611

株式会社 カワクス
 株式会社 総商
 ㈱ユニバーサルプレイランド
 ㈱信越ユニバーサル
 株式会社 ガルフ

東 大阪市 稲田 1 4 1 4 ☎ 06(745)2784
 豊田市 枳塚西町北小畔 67-1 ☎ 0565(21)3921
 栃木県 小山市 八幡町 2-1-7 ☎ 0285(24)4086
 栃木県 下都賀郡野木町友沼 5945-50 ☎ 02805(5)2681
 新潟県 上越市 大字藤巻 8 6 5-1 ☎ 0255(24)4031

メダルゲームの底流

特別連載
第23回



去る十一月十二日より三日間、アメリカのシカゴで「MOAショー」が開かれた。わが国のJAA主催の「AMショー」なども、近年、ますます充実してきて、世界的規模のトレードショーと、称されるようになったが、なんといつでも、機械ゲームの発祥の地、ア

メリカのこの「MOAショー」は、やはり世界一のトレードショーである。本年のMSショーには、本紙主催の視察ツアーも組まれ、多数のわが国の関係者がおもむいた。詳細は本紙にても、おつて報道されることと思うので、楽しみにしたい。

この「MOAショー」の特徴はその主催の主体がわが国のそれとは異なることにある。名称の示すように、オペレータ主導型であることが特色である。一般のショーの、メーカーの展示一辺倒に対し、業界全般にわたる問題につ

ての幅広いセミナーや、カリキュラムが生まれ、業界の正常な発展、業界の社会的地位向上をめざす活動は、わが国にも大いに参考になることと思う。願わくば、こうした方向がわが国の業界にも取り入れられれば、さらに好ましいと思う。

BULL MARKET
ブル・マーケット

Bally
バーリーサービス株式会社
大阪事務所 大阪市南区南船場23-1 TEL (06) 213-5255(代)
東京事務所 東京都港区東麻布1-27 TEL (03) 582-0857(代)

SUPER WALLSTREET
スーパー・ウォールストリート

MYSTIC GATE
ミスティック・ゲイト

CAPT. FANTASTIC
キャプテン・ファンタスティック



らが自分の仕事を真剣に考え、自分と業界をも含めてとらえ、たとえ地道であっても、さらに発展させてゆきたいという願望が、業界

対談放談(その13)

B Aさんの言われる「産業界として確立している業界に携わっている人ほど自分の仕事を真剣に考え、社会的使命と結びつけてとらえている」という考えは、ある意味では正しいかも知れない。あなたのように、こうした業界は、企業内での教育も行き届いているだろうし、また業界の協会などの活動も実質的な拘束力を伴うものだ。というのも、こうした業界に対しては、行政上の指導や法の規制がキメ細かくなされるので、いきおいこうした指導は、そうした協会などを經由することに

なる。また法や指導というものは、それを守らなければ企業は事業を継続できなくなる、という性質を併せ持つもので、そこにはいきおい強制力というか拘束力が附随することになる。こうした状況はAさんのいう環境ということですね。だから、こうした業界の未発達な産業界に成長していない分野では、いきおい、各企業は自分勝手な営利重視に陥り、そうした教育、指導には無関心でいることになる。というのも法とか規制といった強制力が伴わないためではないですか。

A おっしゃる通りだと思いません。私は、まさにそういう状況にあったことを指摘された思いがしました。恥かしいと感じたのも、何かそれまで同じ境遇に来た者同志が、一方は一人前、こちらは半人前、といった風に、明らかに故あって差別されているという実感があつたためだと思つてます。
B なかなかAさんの同窓会は厳しい感じがしますね。なにかそんな風に相互に啓発し合える仲間

単位で発露している故と見なすことができる。「MOAショー」を、単なるゲーム機械の展示会として見るなら、ゲーム業界の大先輩

というのは、一般社会人の間ではむずかしいと思う。徐々にお互いの環境が変わりますから、自然に話が合わなくなる。それからどうなりました。

A ええ、私にはそのKとTのやりとりはシヨックでした。というのは、一つにはKやTが自分の携わっている仕事に対して、私など考えてもみないほどに真剣に考えていることでした。自分の仕事を単なる生活のため、収入を得る術ほどにしか私は考えていなかったわけですが、実は、それから、私など自分の目の前の事だけに夢中になつていたのに、彼らは他人の仕事、あるいは自分とは無関係の産業界についても、実によく勉強していることでした。商社に勤めているKなどは、仕事柄もあつて新聞も丹念に読んでいたようです。そして何よりも私が痛感したこととは、彼らが実に自分の仕事を誇りにしていること、私にはそう見えなわけですが、あの自信はきつと誇りから来ているに違いない。というのは、同じようなことですが、彼らは仕事を愛しているに違いない、仕事をすることで楽しい毎日を味わっているに違いないことでした。だから自分の仕事を誇りに思い、自信がわいて来るのだつて気がしました。

私には残念ながらその時、誇りとするほどの自覚はありませんでした。自信ももちろんなかつたようです。私は、これは業界の歴史が新しいし、また業界がきちんと確立されていなくてなんだと、そう自分に言い聞かせました。いわゆる教育もキチンとした形で受けたこともないし、仕事の仕方も確立さ

アメリカの、その本質的なスピリットは、多分伝わってこないのではなからうか。

れていない。自分で勝手に、毎日試行錯誤を繰り返しながら仕事に身をつけてゆく現実。ところがどうです。彼らの世界には長い歴史があり、多勢の先駆者達が苦勞を重ねて積み重ねてきたノウハウがあつた。ただそれだけの違いじゃないか、私のせいじゃない、環境があまりに悪いすぎる。そのせいだつて自分に言い聞かせたもので

K は私に問いました。「レジャー産業は、ビジネスとしては新しい分野だ。今までは必要じゃなかった。アメリカの、その本質的なスピリットは、多分伝わってこないのではなからうか。」

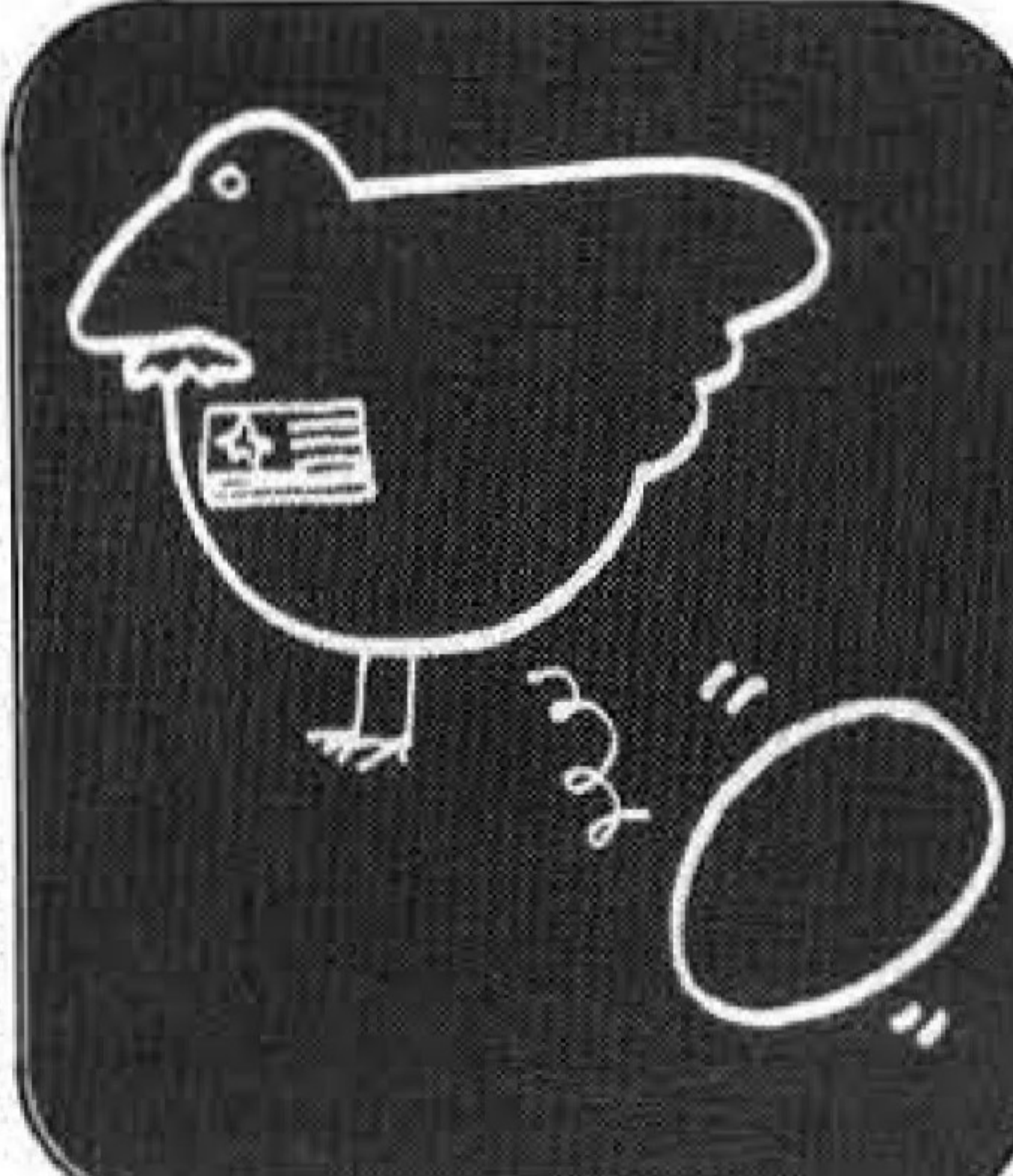

「歴史的必然」と反論

B それでどう返答したのであるか。
G ええ、聞いて下さい。「確かに状況はKの指摘した通り、産業としては未成熟だ。確たるポリシーももちろん確立はしていない。それは私個人というよりも、業界全体の問題だ。だからTの言うように、自分で一生磨きあげて何かを創りだし、完成する喜びも、目の下のところ、確かな目標とか手応えはない。それは事実だ。しかし、こうした現状に対して業界全体が、各企業が、あるいは私個人が、このままよいか、何もしなくてよいとかという風に考えているというのじゃ決してない。強いて目標を明らかにせよと言われれば、レジャー産業は歴史的な必然だ。人類にとつて今、最もこれから大切になる産業だということは、あ

たし、また商売としても成立する状況に至つていなかった。まあ、このごろその基盤がやつとわが国にもできつつある。そこで、まさに君はその仕事をやつて行くわけだ。どう、君は自分の仕事の将来についてどういう理想を抱いているんだらう。というより、君達の果すべき社会的役割はどういう性質のものなんだと考へてみる? Kのこの何気ない質問は、今までそんなことをあまり考へたことがなかったせいもあつて、私をひどく惨めな気持ちにさせた。しかし、黙っているわけにはゆかない。どう思われようと言っただけは言わなくて、私は勇ましくなつて精いっぱい答えたものです。

らゆる意味で理論的には明日だ。だから、人類が必要とするところの余暇を充足させる、しかも快適かつ必要十分な方法をもつて供給することに尽きるのではないだろうか。強調したいのは「人類が必要とするところのもの」ということだ。だから私は、今、ゲームに携わっている。この事実をさらに延長させ、その線に沿つた人類の欲求を充足させることだと考へている。もちろん、その方法や内容については、大筋では人類の発展にプラスになる方向と内容という点か前提になる。」
私は何かこのような、わかつたようなわからないような抽象論を喋つたように覚えてます。
B なるほど、それで皆の反応はいかがでしたか。
A ええ、Kはかなり執拗でした。つまり具体的に挙げてみると言いました。論理的にはわかるけど、その線に沿つてどう具体的に取り組んでいるのかというわけですね。例えば、より性能の良い品物を作るとか、より値段を安くして大衆が買い易くなるための方策を採る、とかといった風です。一

8面に続きます

カラオケのことならなんでもご相談下さい

テープですか? 機械ですか?
当社は一流メーカーと提携して、テープでも機械でもいい品物を安く売る精神でお世話いたします。
お値段はご相談下さい。

カラオケテープ・マシンの専業商社

株式会社 BGM大阪
大阪市淀川区宮原2-14-1 吉田ビル3F
〒532 TEL(06)393-9001(代)

株式会社BGM販売
TEL(093)511-5898(代)

BGM 101型(20W)

¥258,000 (テープ200曲、歌詞カード、スピーカー、マイク、エコー付)

一般の産業界では、このように目的がはっきりしてよくわかるんです。私達の仕事の分野では、機能面での数量測定があまりないから、呈示されたもので、何がそれなのか理解しづらいというわけです。

B なるほど、例えば自動車なら、少ないガソリンでより長く走れるということが一つの目的になり得る。また生産を合理化し、コストダウンを図ってより安く販売する。はつきりこうした、技術革新

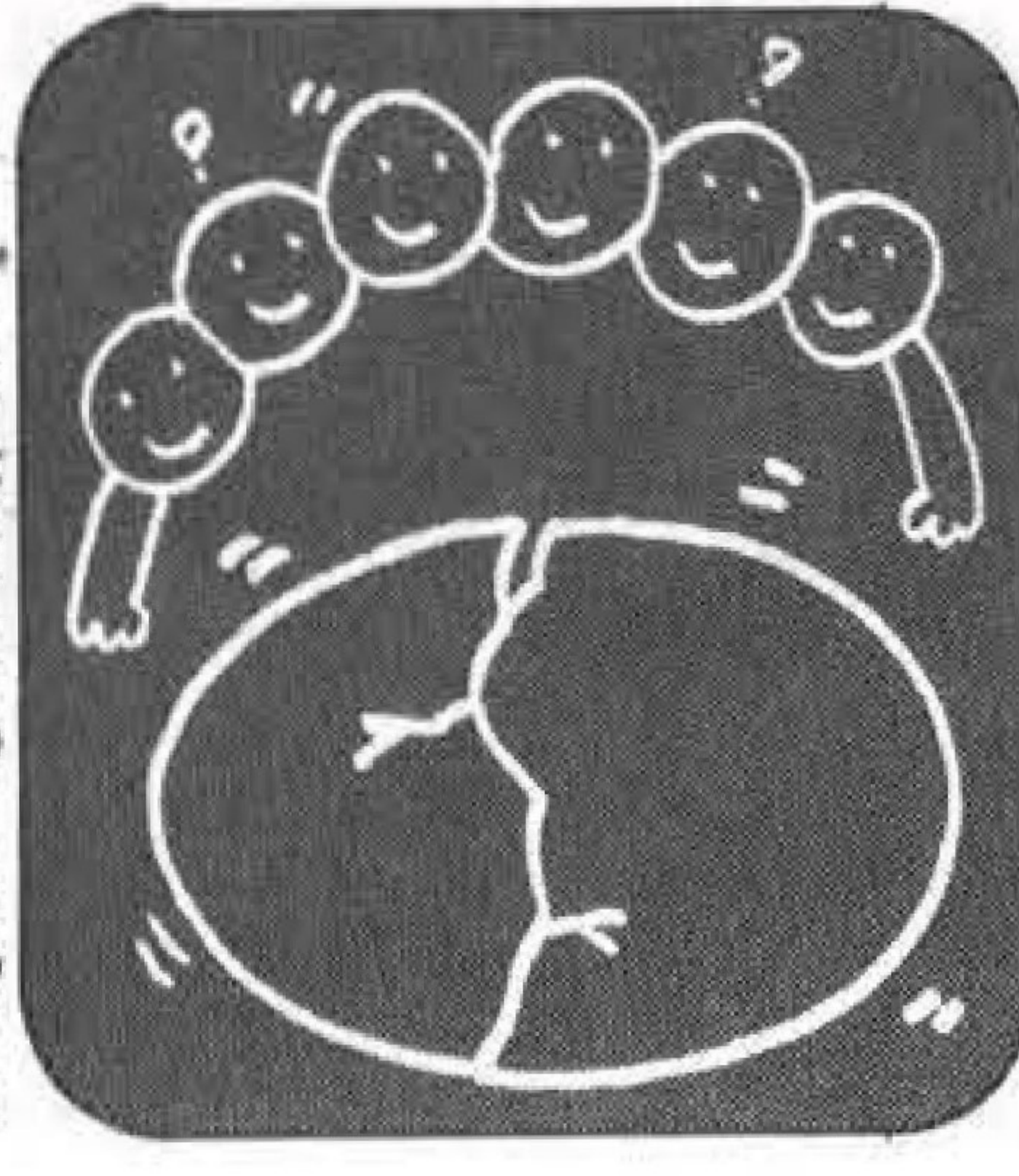

ほんとうに必要なのか

新による性能の向上と価格の引下げとかいう、より明らか具体的な目標が建てられるが、僕らの仕事にはそれが無いという指摘ですね。

A そうです。そこでKはさらに追いつけるように、私達の仕事の分野で、目標になり得るような事柄を関連させて、続々と呈示してきました。これはどうだ、ではこれはどう考えているのか、と切り込んで来たわけですね。

B できれば、そのK氏のQ&Aをご披露願えませんか。おそらくその設問は、今でも有効だと思えますが。

A ええ、今でも充分に通用する、ドキリとするような事柄に充ちてましたよ。

例えば、使用している機械は、ほとんどがアメリカを中心とした輸入品だが、加えてわが国で作られているものも、基本的には輸入品の路線を踏襲している。国民性の相違とか、オリジナリティとかという方面への配慮が乏しい。もちろんこの種のものに限ったことではなく、外国に端を発したものが導入された場合は、えてしてそういう傾向にあるものだが、それらを一体どのようにわが国の国民性に合うよう改善してゆくのかという課題がある。わが国の業者はどう考えているのか、という設問です。私はこの問に対し、目下のところ機能的「姿、形も含めて」にもゲームの内容も、いったいどういうものがわが国の施設として好ましいものか、把握できていない

い状況にある。従ってとりあえず、現在入手できる外国製、あるいはその方法と内容を展開し呈示してみせて、その反応から、好ましい方向を探り出そうとしている状況だと答えました。つまり、おのずとそういう方向は時間が経過することによって決まってくるはずだと。

B そうですね。それは事実そうでしょう。その結果、今日の機械のように日本独自のもの、あるいは日本がオリジナルを作り、外国がそれを導入するという方向が明らかに近年目立って来ました。経済原則の通りに展開して来ていますね。

A 次に言っていた設問は、ゲームマシンそのものも、必然的に日本の社会が要求したものでかどうかということですね。これには答えようもありません。つまり日常生活を豊かに、便利にするものではありませんが、機械ゲームそのものがわが国の社会の要求に応じて創造されたか、なんて問われても困るわけです。多くの遊び、ゲームについて考えてみますと、野球、テニス、バレーボールといったスポーツの、特に近代スポーツのほとんどは外国生まれですし、ビリヤード、麻雀、ポーカーといったゲームなど、その起源はやはり外国です。基てさえ渡来ゲームといいきおひ、日本より豊かさが先に拡まった外国で発生した技術、アイディア、製品が、その交流の結果、後発国に渡来して定着すると

いうパターンを採らざるを得ない。その方が、すでに完成したものを単に導入するだけですから、安易なわけですね。機械ゲームもその一種とみなせばよいわけですね。殊さら、これだけを色眼鏡で見ると要はない。渡来品が定着するか否かは、これも時間が解決することです。しかし私には、この点については自信がありません。というのは、現状のゲーム機が、完全にすくれているか否かは別にして、遊びを分別して、遊ぶ人と遊ばせる人という関係を見なおしてみれば、親が子供を遊ばせるという関係以外には、必ず遊ぶ人は遊ばせてくれる人に対価を支払うという図式が成り立つ。レジャー産業の本質は、この点に力脚しています。レジャーを産業としてとらえる場合、これはマスの話です。特定の人達を相手にするのはないという点です。不特定多数の人達を遊ばせ、対価を支払わせるわけですね。しかも大多数の人達、大衆がその欲求を持つようになった時代遊ばせる人より遊ぶ人が圧倒的に多いはずですね。そこには当然、通常の方法、例えばマンツーマンのような方法では、需要と供給がたちどころにアンバランスになって、多くの遊ぶ人はアブレてお相手なしになってしまふ。そうなれば、遊ばせる人は一人で多量の人を遊ばせなくてはならないという道理になります。機械や道具を使わなければ、この道理は完うできないことがわかります。ポーカーなどは、その典型だったと思います。マス処理できるかどうかで、レジャー産業の事業の一つの大切なポイントではないでしょうか。機械でマス処理するという方向は、まったく正しい方向に相違ありません。

B そうですね。僕は機械を使う時に、機械の持つ魅力についてしばしば感心し、そのことに機械の利点を評価し勝ちだ。例えば、機械でなければできない動きとか一定のルールとか、環境とかというものを重視する。Aさんの今言われた、大量に同時に処理するこ

との偉大な力について、しばしばその効用を忘れがちになる。本来機械が考案されたのも、より早くよりたくさん、人手を要せずに物が作り出せるということがその目的だった。

A ですからゲーム機械も、そのマス処理できるという効用は正しいわけですね。もしくは、その結果わが国にそのゲーム機械が定着し得ないとなれば、そのゲーム機の提供する内容が、人々の要求する需要にマッチしないということになるだけだと思わなければ。ところが現実には、ポーカーと一緒にどんどん普及し、それほどあきられていく駄目になるような傾向は見られなかつたんです。

次の設問は、確かに成り立っているとは思いますが、一つの自主的な主体的な営業形態じゃないのではないか、つまり、ポーカーの片隔で、ポーカーの客が自分の順番を待つ間の暇つぶしのよう、本当に魅力があるのかどうかよく分らない、それでもよいというのなら構わないけれども、ということでした。この点については、私の方は言われつつ放してました。何しろ、セガの日比谷のゲームコーナーとか、梅田のガンコーナー程度でしか独自の店舗はなかつたわけですし、それと極めて特殊な一等地での営業でした。ですから私自身そう問われてみれば、果していかなるものか、さっぱりわかりませんでした。今日のようにメダルゲーム場が全国に普及してきまして、ああやっぱり私達のお店も独自に商売できる魅力あるものだったんだなと感じています。当時は、その立証すべきものはなかった訳です。ですから当時は痛感したものです。なんとかして早いとこポーカーのように自分で店を構えたいものだ。自分の魅力で客を集めたいものだ。しかし、と同時に、もしそのような独自の店舗を構えたいとすれば、おそらく現状のままの拡大ではすまされな

18面に続きます

ブラックエンペラー

BLACK EMPEROR

- 機械仕様

高さ—835mm	電圧—AC100V
横幅—535mm	消費電力—80W
奥行—370mm	定格周波数50/60Hz
重量—35kg	
- メダル

当社オリジナルメダルをご使用ください。
(米価25セントメダル)使用

遂に出た デジタルマシンの傑作

新発売

しまった!いやもう1度——

ホールドゲームの楽しさ

Double illumination game

連勝ゲームにはずれたアタッカーに、もう一度チャンスが与えられるダブルな楽しみがゲームの醍醐味を倍増。ゲームマシンでは初めてのデジタル表示でユーザー本位の親しまれ易い設計など、ホールドゲームのもつ最高の魅力を内蔵した画期的なニューマシン

高性能そしてコンパクト。リース用カラオケ 第2弾

面期的なリース用カラオケ新発売

MINI SOUND

ミニサウンド



アーケードマシン各種

新製品(詳細は
次回発表)

- サイボーグ5
- プレイボール
- パスボール

その他絶賛発売……アラウンド、ザ・ワールド

パワーチューリップ、UFO、ミニルーレット、タッチダウン

- ★たとえば、6時間営業のお店で1日に9,000円、1カ月平均27万円の利益が手に入ります。
- ★歌いやすさ、使いやすさに加えて、コンパクトなので場所をとりません。
- ★ミニサウンド・アンプ仕様
規格●ミュージック再生方式—8トラック2チャンネル4プログラム●テープ・スピード—3.75in/sec.●ワウ・フラッター—0.2(WRMS)以下●ミュージック・パワー—15W●周波数特性—60~1500Hz●出力インピーダンス—4~8Ω●SN比—40dB以上●マイク入力感度—70dB●マイク入力インピーダンス—50KΩ●残響時間—最大2.5秒●サイズ—330mm(幅)×530mm(高さ)×240mm(奥行)●電源—AC100V
付属品●マイク●スピーカー●テープ●歌詞集

ご注文・お問合せは——

大和物産株式会社 大阪府吹田市垂水町3-29-2
チサン第5江坂ビル
☎(06) 385-1815(代)
中部センター 名古屋市北区辻本通1-10 シンワビル ☎(052)914-1728

全国(各地区)代理店募集中

申し込み先 ☎078-1861-2318

テープジュークの最高級品 ベストセラーを続ける

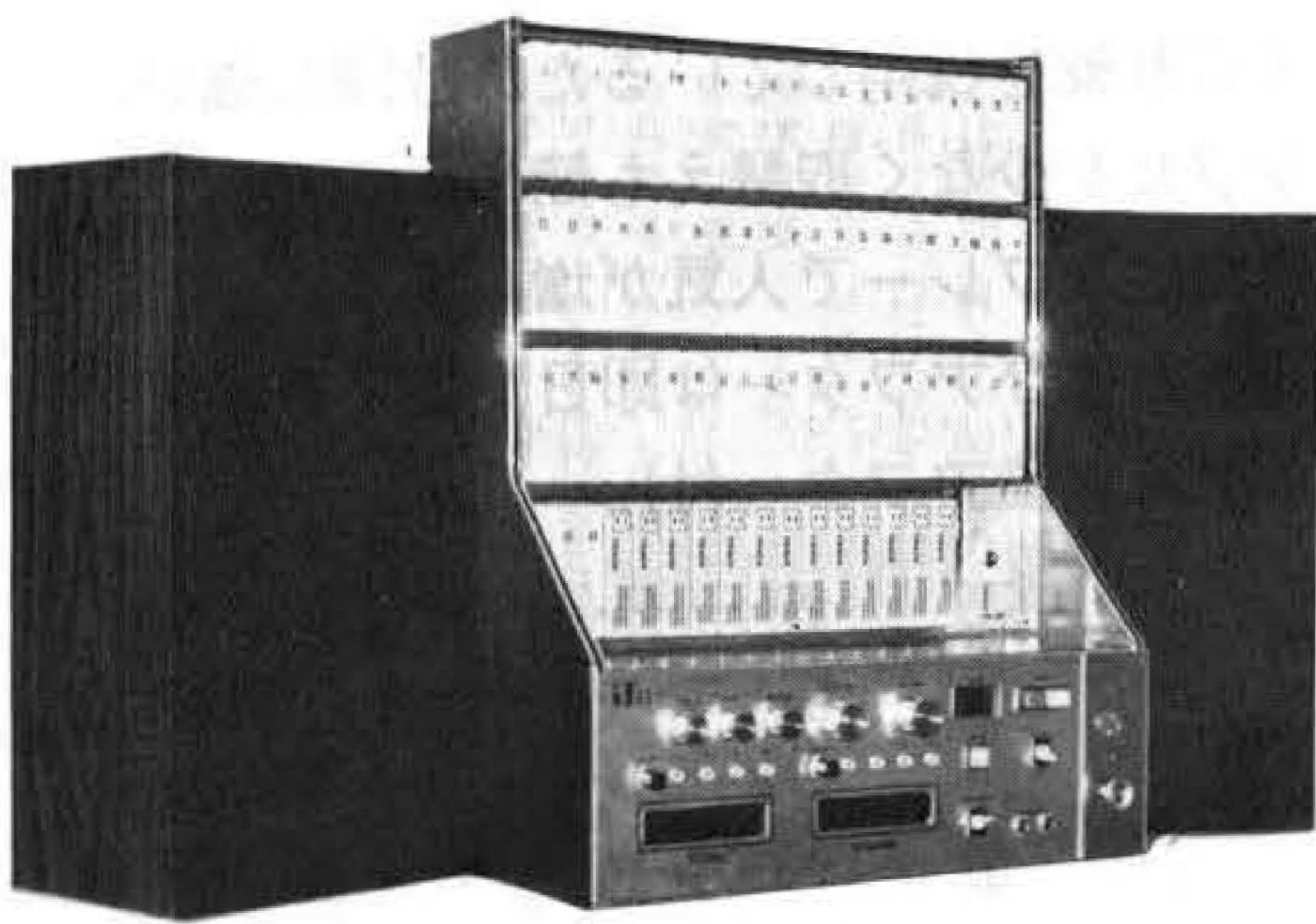

テープジューク
GM53
関西ジューク株



GM53

- * GM53は最高品質で故障知らず、コンパクトで高い耐久性など——すべてにわたって、オペレーターの身になって作られた完成品です。
- * アンプ仕様 高さ 650mm、横幅 490mm、奥行 300mm。コインシューター、テープケース(80本収容可能)付。
- * テープは現在70本。スピーカー、マイク、歌詞集など付属。
- * アンプ電気関係 AC50/60Hz 100V、最高出力時110W。出力40W(20W×2ch)、使用マイク600Ω(アンプ感度1.5mV)。



お問合せは下記地区販売店まで (順不同)

<p>大阪地区</p> <p>株 チェスト ☎(06) 323-3788</p> <p>株 ベンドジャパン ☎(06) 643-3857</p> <p>株 V I P ☎(06) 531-0403</p>	<p>神戸地区</p> <p>太東物産株 ☎(078) 251-6980</p> <p>有朝日交商 ☎(078) 621-7575</p> <p>辻産業 ☎(078) 801-4106</p> <p>柳商会 ☎(078) 811-1760</p>	<p>国国地区</p> <p>有山忠商事 ☎(0899) 25-7557</p> <p>北九州地区</p> <p>今井ジューク ☎(092) 271-3001</p>
---	--	---

爆発的人気の低価格年末商品

PICCADILLY CIRCUIT

ピカデリーサーキット

新製品



遊び方

- ① ターゲットランプで表示され、回転します。
- ② ランプの止った所が的中となり、その数の倍数がペイアウトされます。
- ③ 2から30まで、1箇所に4枚までかけることができ、1ゲームで24枚までかけることができます(最高ペイアウトは120枚)。
- ④ 使用メダルのサイズは25セント(24.5mm)。2WAYで10円硬貨でも利用できます。
- ⑤ ペイアウトにはメダルが出てきます。

特徴

- IC基盤を採用しているため故障に強い。トラブルが少なく取替えも簡単。
- 頭脳的なプレーで人気が増します。
- 故障およびアフターは即日交換できます(1ヶ月無償アフター付)。

仕様

高さ	1,450mm
横幅	580mm
奥行	300mm
重さ	45kg
使用電力	75W

定価 ¥ 260,000

★お求め・お問合せは下記まで

日本ベンディング販売

大阪府池田市八王寺1丁目1-21

TEL(0727) 52-1980
53-2240

全国主要都市に営業中

まるでホンモノみたい!?

鶴井通真

あちこちでしばしば紹介される話だからご存知の方も多だろうが、東京の小学生が林間学校に行つて星空を見ると、

「きれいだな、まるでプラネタリウムみたいだ」と嘆息を發するのだそう。

講演会や集会で、多くの参加者の前でこの話が披露されるのを、私は二度も目撃している。いづれの場合にも参加者はわつと笑つた。笑いを見とけると、演者はそこで一息いれて、

「われわれの子どもの頃よりも、今の子どもは不幸になつてゐる」と、確信に満ちた声で語りかけるのである。挙げ足をとることになるのだろうか、私にはどうもこの話がしつくりと来ないのがある。

家族旅行に出てホテルに宿泊すれば、私は必ず子どもをひき連れてゲームコーナーに出向くし、子ども連れでアパートに出れば必ず屋上のゲームコーナーに寄つて行く。自分自身がゲームするよりも子どもがするのを見ているのが面白いし、周囲の高校生や若い人の騒ぎを聞いているのも面白い。

こうしたとき、私がいつも奇異に思うのは、昼日中から自分のなすべき仕事を放置して、ゲーム場に入りびたつてゐる若い人びとが、いったい怠け者なのか、それとも勤勉なのかということである。

「本当だらやア、今は得意先に行つてはなんだっちゃ」と、自慢なのか照れなのか、薄笑いでゲーム場にやつて来るのを見たりすると、ことさらに考えさせられる。

今、彼の逃れて来た仕事は、いく分かの筋肉労働と、精神集中と、それとくだけたらしい人間関係にまきこまれること、及び月給のために組織に縛られること、およびそれういつたことで構成されているはずである。だが、仕事を逃れて来た彼がゲーム場で出くわすゲームといえ、やはりいく分かの筋肉労働と精神集中と、それに一定のルールによつて構成されているではないか。人間関係といえ、ゲーム場にも人間関係はあるし、組織も構成されているようだし、いったい彼が何を逃れて何に出あいに来たのか、まったく分からなくなつてしまふのだ。誰に頼まれたわけでもないのに、わざわざ自分からすすんで足を伸ばし、機械の命を一定のルールに、懸念に身をすり寄せて行き、自身の神経をさいなんでいるのを見ると、ゲーム場で発揮する彼の勤勉さは、職場を放棄することの怠惰さの比ではないように思えて来るのである。おそろく、それである程度の説明はつくのかも知れない。だが、私にもっと大きな要素があるように思えてならない。

しかし、だからといって私はこうした若い人びとを、不可解だとも思わないし、何となく思ひか、ゲームのリアリティー、偽物のリアリティーともいふべきものが、山の星空をプラネタリウムに模倣したプラネタリウムは、一度成立してしまえば、模倣関係は捨棄されて、今度は逆に現実のありとあらゆる星空が、プラネタリウムを指すという、逆転現象が生じるのである。近頃の子どもは、大気汚染のために不幸だといふのは的はずれで、むしろ近頃では何とプラネタリウムが普及したことか、と私たちは慨嘆すれば足りたはずである。無論、こういつてしまふには無理がある。都会の子ども

ユウムみたいだという子どもは、ゲームのリアリティーに影響されているのだと思う。プラネタリウムは在るべからざる星空であつて、理論上、人間の考え得る最高形態の星空である。地球上のいずれの土地に於ても、プラネタリウムそのまゝの星空は決して望めないものである。山際によつて削られるか、一個処の不粹な灯りのためにぼかされるか、必ずプラネタリウムの花を見て、本物の菊の花を見て、本物の菊のようだから造花だと思つた」という人が現れたが、これもゲームのリアリティーである。造花のように本物だ」という、最も逆説的な命題が成立するならば、「本物のように本物だ」、「本物のように造花だ」、「造花のように造花だ」の三つの命題も成立する。ということとは、本物の菊を模して造られた造花が、造られた瞬間から、本物の菊とは独立したリアリティーを獲得しているということだ。そのこと抜きでは、四つの命題が同時に成立することはないのである。

なぜ、ここまで偽物のリアリティーにこだわるかといえ、先日の新聞である投書を見たからだ。正確なことは忘れてしまつたが、要するに、ゲームコーナーの戦争ごっこと、ベトナム戦争での米軍の攻撃ぶりとを対比して、ゲームコーナーが好きなユウムが普及したことか、戦争気分がある、といったような趣旨だつたと思つた。ゲームコーナーの戦争ごっこ、自分自身は決して殺されることはない安

い。そのうちに、人間といふものはどうやら万事にこんな風にできているよ。うだ。人間の遊びで、どれか一つをあげてもどり何かの生産様式、労働様式、戦闘様式を模してないものはないのだから、なぜ彼が仕事を逃れてゲームに熱中するか、知つたかぶりをして解説しようとするれば、一方からは金を得、一方では金を吐き出すといつたたちが、つまりは生産と労働再生産との差違に求められざる一定のルールに、懸念に身をすり寄せて行き、自身の神経をさいなんでいるのを見ると、ゲーム場で発揮する彼の勤勉さは、職場を放棄することの怠惰さの比ではないように思えて来るのである。おそろく、それである程度の説明はつくのかも知れない。だが、私にもっと大きな要素があるように思えてならない。

「戦争ごっこ」も
ついで先日だつたが、本物の菊の花を見て、本物の菊のようだから造花だと思つた」という人が現れたが、これもゲームのリアリティーである。造花のように本物だ」という、最も逆説的な命題が成立するならば、「本物のように本物だ」、「本物のように造花だ」、「造花のように造花だ」の三つの命題も成立する。ということとは、本物の菊を模して造られた造花が、造られた瞬間から、本物の菊とは独立したリアリティーを獲得しているということだ。そのこと抜きでは、四つの命題が同時に成立することはないのである。

なぜ、ここまで偽物のリアリティーにこだわるかといえ、先日の新聞である投書を見たからだ。正確なことは忘れてしまつたが、要するに、ゲームコーナーの戦争ごっこと、ベトナム戦争での米軍の攻撃ぶりとを対比して、ゲームコーナーが好きなユウムが普及したことか、戦争気分がある、といったような趣旨だつたと思つた。ゲームコーナーの戦争ごっこ、自分自身は決して殺されることはない安

だ。だが、それはどうでもいい。私のいいたいことはゲームのリアリティーを見逃がして、ゲームが模倣した本体、例えば戦争にばかり目くじらをつけていれば、仕事をさぼつて、仕事のようなゲームに縛られに来る私たちが、ゲーム族の心を、とうてい見すかすことはできないということだ。

ゲームのリアリティー。そこに、無償に生きねばならない、人間の生命の悲しさを虚しさがかめられてゐるのであるからと、歴史は分かりやすく私た

ちによつて来ないと思う。米軍兵士がゲームのようにベトナム人を殺したと、投書家は非難しているけれど、もともと私たちが人間はゲームのようにしか生きていけないのだ。だからこそ、人を殺すという最も極限的な場でゲーム的になつてしまふのだと思う。

人間生命の虚しさ
だが、それはどうでもいい。私のいいたいことはゲームのリアリティーを見逃がして、ゲームが模倣した本体、例えば戦争にばかり目くじらをつけていれば、仕事をさぼつて、仕事のようなゲームに縛られに来る私たちが、ゲーム族の心を、とうてい見すかすことはできないということだ。

ゲームのリアリティー。そこに、無償に生きねばならない、人間の生命の悲しさを虚しさがかめられてゐるのであるからと、歴史は分かりやすく私た

「戦争ごっこ」も
ついで先日だつたが、本物の菊の花を見て、本物の菊のようだから造花だと思つた」という人が現れたが、これもゲームのリアリティーである。造花のように本物だ」という、最も逆説的な命題が成立するならば、「本物のように本物だ」、「本物のように造花だ」、「造花のように造花だ」の三つの命題も成立する。ということとは、本物の菊を模して造られた造花が、造られた瞬間から、本物の菊とは独立したリアリティーを獲得しているということだ。そのこと抜きでは、四つの命題が同時に成立することはないのである。

なぜ、ここまで偽物のリアリティーにこだわるかといえ、先日の新聞である投書を見たからだ。正確なことは忘れてしまつたが、要するに、ゲームコーナーの戦争ごっこと、ベトナム戦争での米軍の攻撃ぶりとを対比して、ゲームコーナーが好きなユウムが普及したことか、戦争気分がある、といったような趣旨だつたと思つた。ゲームコーナーの戦争ごっこ、自分自身は決して殺されることはない安

だ。だが、それはどうでもいい。私のいいたいことはゲームのリアリティーを見逃がして、ゲームが模倣した本体、例えば戦争にばかり目くじらをつけていれば、仕事をさぼつて、仕事のようなゲームに縛られに来る私たちが、ゲーム族の心を、とうてい見すかすことはできないということだ。

ゲームのリアリティー。そこに、無償に生きねばならない、人間の生命の悲しさを虚しさがかめられてゐるのであるからと、歴史は分かりやすく私た

ちによつて来ないと思う。米軍兵士がゲームのようにベトナム人を殺したと、投書家は非難しているけれど、もともと私たちが人間はゲームのようにしか生きていけないのだ。だからこそ、人を殺すという最も極限的な場でゲーム的になつてしまふのだと思う。

人間生命の虚しさ
だが、それはどうでもいい。私のいいたいことはゲームのリアリティーを見逃がして、ゲームが模倣した本体、例えば戦争にばかり目くじらをつけていれば、仕事をさぼつて、仕事のようなゲームに縛られに来る私たちが、ゲーム族の心を、とうてい見すかすことはできないということだ。

ゲームのリアリティー。そこに、無償に生きねばならない、人間の生命の悲しさを虚しさがかめられてゐるのであるからと、歴史は分かりやすく私た

ちによつて来ないと思う。米軍兵士がゲームのようにベトナム人を殺したと、投書家は非難しているけれど、もともと私たちが人間はゲームのようにしか生きていけないのだ。だからこそ、人を殺すという最も極限的な場でゲーム的になつてしまふのだと思う。



メダルゲーム場運営基準による強磁性体適合品
ステンレスメダル
★規格も±300ミリ以内と高精度、滑り、積重ね、カッティング性能も抜群
★指定マーク製作 ★1000枚より地方発送
千葉県八千代市八千代台西4-7-10
株式会社 東葉興業 TEL.0474-83-3401

「戦争ごっこ」も
ついで先日だつたが、本物の菊の花を見て、本物の菊のようだから造花だと思つた」という人が現れたが、これもゲームのリアリティーである。造花のように本物だ」という、最も逆説的な命題が成立するならば、「本物のように本物だ」、「本物のように造花だ」、「造花のように造花だ」の三つの命題も成立する。ということとは、本物の菊を模して造られた造花が、造られた瞬間から、本物の菊とは独立したリアリティーを獲得しているということだ。そのこと抜きでは、四つの命題が同時に成立することはないのである。



ユウムみたいだという子どもは、ゲームのリアリティーに影響されているのだと思う。プラネタリウムは在るべからざる星空であつて、理論上、人間の考え得る最高形態の星空である。地球上のいずれの土地に於ても、プラネタリウムそのまゝの星空は決して望めないものである。山際によつて削られるか、一個処の不粹な灯りのためにぼかされるか、必ずプラネタリウムの花を見て、本物の菊の花を見て、本物の菊のようだから造花だと思つた」という人が現れたが、これもゲームのリアリティーである。造花のように本物だ」という、最も逆説的な命題が成立するならば、「本物のように本物だ」、「本物のように造花だ」、「造花のように造花だ」の三つの命題も成立する。ということとは、本物の菊を模して造られた造花が、造られた瞬間から、本物の菊とは独立したリアリティーを獲得しているということだ。そのこと抜きでは、四つの命題が同時に成立することはないのである。

なぜ、ここまで偽物のリアリティーにこだわるかといえ、先日の新聞である投書を見たからだ。正確なことは忘れてしまつたが、要するに、ゲームコーナーの戦争ごっこと、ベトナム戦争での米軍の攻撃ぶりとを対比して、ゲームコーナーが好きなユウムが普及したことか、戦争気分がある、といったような趣旨だつたと思つた。ゲームコーナーの戦争ごっこ、自分自身は決して殺されることはない安

だ。だが、それはどうでもいい。私のいいたいことはゲームのリアリティーを見逃がして、ゲームが模倣した本体、例えば戦争にばかり目くじらをつけていれば、仕事をさぼつて、仕事のようなゲームに縛られに来る私たちが、ゲーム族の心を、とうてい見すかすことはできないということだ。

ゲームのリアリティー。そこに、無償に生きねばならない、人間の生命の悲しさを虚しさがかめられてゐるのであるからと、歴史は分かりやすく私た

(つるいみちまき・評論家)

イトーヨーカドー

東京、東久留米店

まさに近郊住宅地である。都心から電車で約30分。東京にこんな静かな所が……、と驚くばかり。住宅地に付きものの、日照権や騒音の問題を解決して、三年前にできた二階建ての「イトーヨーカドー東久留米店」は、贅沢なほど広い面積を、駐車場や憩いの広場として提供、付近住民に親しまれている。営業時間10時から19時。

オペレーター

株式会社 友栄

TEL. (03) 263-9421

ゲーム場紳士録

第6回



大手スーパーであるイトーヨーカドーの、関東一円の屋上遊園地を運営する株式会社友栄(本社||東京都千代田区三崎町二丁目一五、☎二六三二九四二一、内田亀太郎社長)。

一歩一歩着実な成長ぶりには大きな信頼が寄せられ、今や押しも押されぬ新しい正統派一流オペレーターである。

イトーヨーカドーの発展期に屋上遊園地を手がけ、現在二十数店の屋上遊園地のレイアウトから運営まで任されている。家族連れ対象のロケーションだけに、親子いっしょに遊べるように、また安心して子供を遊ばせておけるよう、安全性の面での細かい配慮も充分になされている。

その中の一つ「東久留米店」には、同社開発中の「パッティング・マシン」をはじめ、アーケードゲーム機、小型乗物、バンタの汽車。そしてゆつたりとスペースを取ったパッティングカーや乗物のコースは、確実な管理のもとに設置され、子供達の最高の遊び場を演出している。

若手の優れた経営者として注目を浴びている同社専務の内田博氏は、全国優良オペレーターの団体である「日本娯楽機械オペレーター協同組合」の理事長としても活躍。機械の共同購入や新製品開発に、その手腕を遺憾なく発揮している。「息の長いロケーションを作るには、地道な努力が必要であり、またそれが信頼関係を生み出す結果にもなる」という氏の言葉は、そのまま同社発展の秘訣でもあるようだ。

バリー社製品の パーツならMAXへ

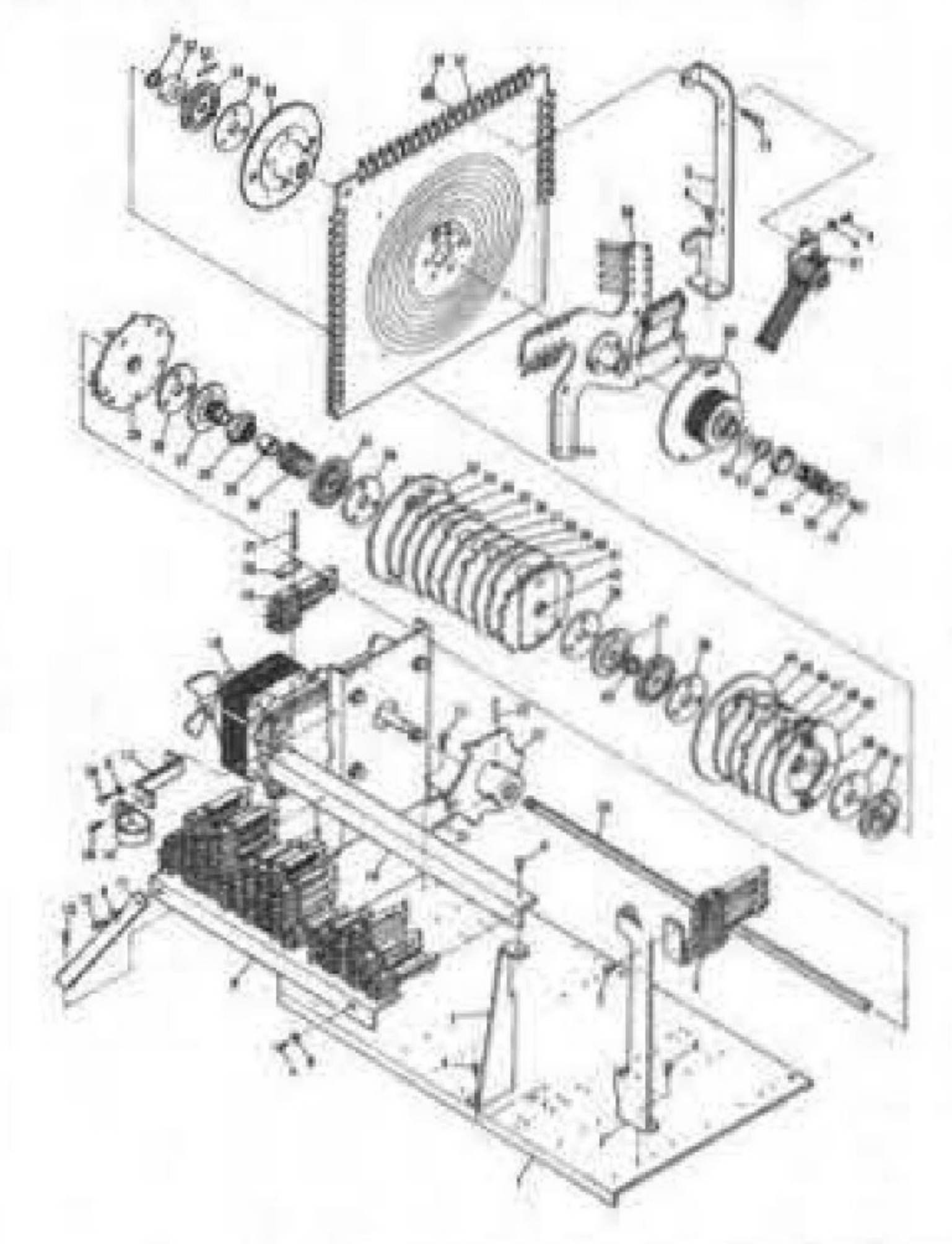
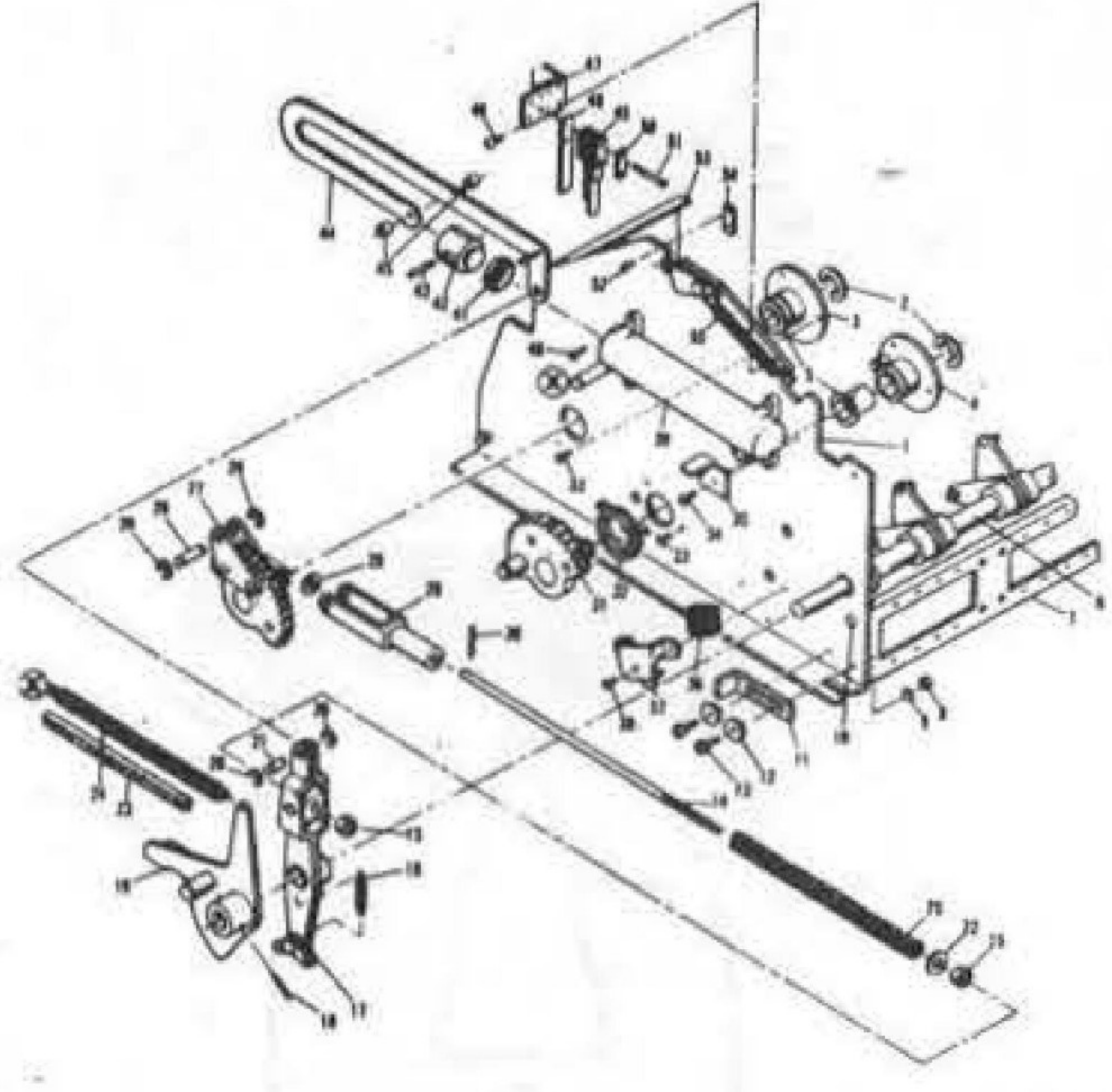

本社カウンター販売システムもご利用ください。

当社は日本で唯一のバリー純製パーツの指定販売会社です。

スロット・ピンゴ・フリッパーの販売も行っております。ご利用ください

Bally Parts Shop マックス・ブラザーズ

〒544 大阪市生野区巽北2丁目5番31号 TEL. 06(752)4775(代)

★パーツカタログ・プライスリスト等は当社までご請求下さい

ピカデリーに継ぐ新製品!!

◎特 徴

1. 10円硬貨又はメダル1枚で1ゲーム(コインシュート2個付)
2. ターゲットの選定と投入数で頭脳的なプレー(人気持続)
3. マシン心臓部はトラブルが少なく取替簡単なIC基盤
4. 軽快な電子音付、10円20円切替装置付
5. ペイアウト(当り払い出し)はコントロールボリューム(0~10)でワンタッチ調整可
6. メダルペイアウトの他に記念メダルペイアウト

◎仕 様(共通仕様)

全高	1.450mm
全幅	580mm
奥行	300mm
重量	45kg
使用電力	75W

- ▽91- 8953
- ▽91- 9774
- ▽91-11085
- ▽91-11723
- ▽91-14129



※ボーナスゲームに!!

記念メダルが
ペイアウトされま
す。



レジャック株式会社
DEVELOPER OF AMUSEMENT
WHOLESALE OF MACHINERY FOR AMUSEMENT

本社/大阪市淀川区西中島5丁目11番10号(新大阪丸善ビル9F)

TEL. (06) 305-1331 (代表)

〒532

イベント時評

秋霖。梅雨のような秋のなが雨である。十月二十三日に予選をすませた富士スピードウェイは、夜来よりの雨で決勝戦の出走が大幅に遅れた。ぐずついていた天気も、決勝の二十四日になつて最悪状態になつたのである。女心ではないが、とかく山の天気は予測もつかないような早さで変化する。

F1ワールド・チャンピオンシップ・イン・ジャパンというのが、このイベントの正式名で、世界各地で開催されてきたが、日本では今回が初めてである。

カー・レースは、コースによって分けると、普通の道路を使用するロード・レース、だ円形の斜面を使うトラック・レース、そしてF1世界選手権のように一般道路の状態をとり入れて設けられたサーキット・レースの三種がある。

また、車の種類によって分類すると、フォーミュラ(規格の意)、スポーツ・カー、グラッド・ツリーリング・カー、ツーリング・カーの四つに大別される。これらは、国際自動車連盟(FIA)の国際スポーツ法典に、規格や構造などが規定されている。

F1は走る芸術品

ル・マン24時間耐久レース(フランス)が、グランド・ツーリング・カーのレースとして有名。フォーミュラー、略し

地を転戦している強者で、わずかのミスやトラブルが生命をおとしめ、F1マシンを、荒馬を乗りこなすように自在に転がすことができる。

決勝は、午後一時三十分スタートの予定が、雨のため遅れ、延期か未公認(ノン・タイトル)レースにするかなどと、協議されたようだ。前夜から車や電車でつめかけたファンは、七万二千人。ついに、スタートは午後三時と決められ、チャンピオン・シップ・レースとして、文字通り波乱と



機械を見て人間を見ず

F1世界選手権イン・ジャパンを抜

ら受ける得点の合計によって、ワールド・チャンピオンが決定する。

もどかしさの原因

日本では初めてのビッグ・レースが、今年の最終戦ともなつて、カー・レースのファンにとっては見逃せないイベントとなつた。とりわけ世界のランキング・ドライバー、ニキ・ラウダ(フェラーリ)とジェームス・ハント(マクラーレン)の総合優勝争いは、前回まで少差でラウダが得点一位でリード、ハントの逆転なるかどうかの興味ももたれたレースである。

ラウダ二十七歳、ハント二十九歳と若い、日本のドライバーと違い、ビッグ・レースで世界各

四人中三人が、決勝二十四台の中に残った。(実際は一台追加され、最終的には二十五台でスタート。)

長谷見昌弘、星野一義、高原敬武の三人だが、戦前の予想としては、余り期待もされていなかったようだ。

このように、F1世界選手権イン・ジャパンについて、纏々説明をしてきたわけだが、イベント時評と銘打った以上、その時評と銘打った以上、そのイベント自体の評論を書きたいにもかかわらず、冒頭からソク時評に入っ

とすると、大衆性を持つことのできる下地は、F1にあるということになる。オリンピックや万国博のようなビッグ・イベントと並ばないまでも、この前、当コラムでとりあげたアリ対猪木戦程度の話題を呼んでもよさそうなものである。

弱いながらも話題を呼ぶことのできる基盤があったのに、何故こうもあつてなくすんでしまったのだろうか。

主催者側の宣伝不足が第一原因である。毎日新聞社、スポーツニッポン

あなみに、入場料は、予戦Ⅱ一般席三千円、決勝Ⅱ指定席一万二千元、一般席七千円である。車で行く人は、駐車料を別に必要とする。レース場に必要とする。レース場に必要とする。レース場に必要とする。

たしかに若者向けの週刊誌には、自動車の話題が再び大きくとりあげられていて、社会的にも公害とか暴走族などでマイン・イメージがあるにもかかわらず、現実には車は売れている。車に対するグッド・イメージを持つ層も、そんなに少ないとも考えられない。

シーンには乗ってみたいけど恐いだろうななどという。彼らは、カメラでマシンを追い、テレビで音をとるといふ、ただ見るだけでなく積極的に楽しもうとする。それにしても見せる方もマシン、見る方もマシンを使うというのには、自然回帰志向の強い当節には珍しい風景ではある。

他の原因としては、日本の国民性から、オートスポーツは、受け入れ難い要素があると思う。プロ野球、プロレスなどのスポーツが、人気を呼び話題になつていくことと比較すれば、ある程度オート・スポーツの受け入れ難さがわかるだろう。

これらには、人生とも相似たようなドラマがときに垣間見られるのだ。海に向こうで、サッカーの観客同士が血みどろの喧嘩をするがときバッシュ

新聞社、富士スポーツウエイの主催だが、毎日新聞を讀んでいない人には、おそらく当日でさえテレビで中継されることなど、思いもよらなかったのではないかと。ぼくは、たまに毎日新聞をとつており、しかもテレビ中継を観戦して時評を書かねばならないから、注目していたままでのことである。

ラジオ放送で決勝当日(といっても二十四日の午前一時だが)レース場につめかけた徹夜組のファンの声を流していた。彼ら若いファンの声は、三月頃から待ちに待っていたという。家を出る時母親から「このバカ!」と言われたとか、F1マ

新新聞、富士スポーツウエイの主催だが、毎日新聞を讀んでいない人には、おそらく当日でさえテレビで中継されることなど、思いもよらなかったのではないかと。ぼくは、たまに毎日新聞をとつており、しかもテレビ中継を観戦して時評を書かねばならないから、注目していたままでのことである。

結局、レースは、ラウダが早々とリタイヤしてハントが三位に入つて逆転の総合優勝、一位は、グランプリ通算二度目という三十六歳のベテラン、マリオ・アンドレッティ(ロータス)であった。

とすると、大衆性を持つことのできる下地は、F1にあるということになる。オリンピックや万国博のようなビッグ・イベントと並ばないまでも、この前、当コラムでとりあげたアリ対猪木戦程度の話題を呼んでもよさそうなものである。

浅いレースの歴史

他の原因としては、日本の国民性から、オートスポーツは、受け入れ難い要素があると思う。プロ野球、プロレスなどのスポーツが、人気を呼び話題になつていくことと比較すれば、ある程度オート・スポーツの受け入れ難さがわかるだろう。

これらには、人生とも相似たようなドラマがときに垣間見られるのだ。海に向こうで、サッカーの観客同士が血みどろの喧嘩をするがときバッシュ

新聞社、富士スポーツウエイの主催だが、毎日新聞を讀んでいない人には、おそらく当日でさえテレビで中継されることなど、思いもよらなかったのではないかと。ぼくは、たまに毎日新聞をとつており、しかもテレビ中継を観戦して時評を書かねばならないから、注目していたままでのことである。

結局、レースは、ラウダが早々とリタイヤしてハントが三位に入つて逆転の総合優勝、一位は、グランプリ通算二度目という三十六歳のベテラン、マリオ・アンドレッティ(ロータス)であった。

とすると、大衆性を持つことのできる下地は、F1にあるということになる。オリンピックや万国博のようなビッグ・イベントと並ばないまでも、この前、当コラムでとりあげたアリ対猪木戦程度の話題を呼んでもよさそうなものである。

今話題のニュータイプマシン

トラック野郎

これこそ今までになかった新しいタイプのゲーム機です。

注目を一新に集め、

いよいよ発売開始

東へ(関東便) 西へ(関西便)とトラックは走る。目的地に到着すると、次々とゲームに挑戦することができます。マーク認可済です。



ミサイル36

ICマシンの弱点を克服!! 確実に人気上昇中です。

ゲームはいたって簡単明瞭ですが、抜群のおもしろさと持続する人気は、他の機械をよせつけません。

メダル又は10円硬貨(10円から40円まで切替付)で同じターゲットに2回登録でき、1ゲーム最高16枚入ります。

店頭の商品ロケはもちろん、スーパー、デパートの屋上、ゲーム・コーナーなど、どのロケーションにも高収益が実証されております。



株式会社 太陽自動機

〒110 東京都台東区東上野4-25-17 川市ビル TEL. (03)841-5371

(有)大東娯楽産業 〒547 大阪市平野区長吉出戸1-10-48 TEL. (06)709-5303
 (株)チェスト 〒533 大阪市東淀川区山口町361-1 TEL. (06)323-3788

西日本地区代理店



多方面で活躍する新鋭機群

FUJI TELEVI-FIVE

フジ・テレビファイブ

一般家庭用テレビに配線が出来お客様に楽しく遊んで頂けます。
なおカジノコーナー、観光ホテル、スナック、バー、ヘルスセンター
等いずれの店でも多額な収益が得られます。100円ゲームの傑作。

●特徴

ラケットを大小自由に出来ます。
ボールを早くしたり遅くしたりする装置もあります。

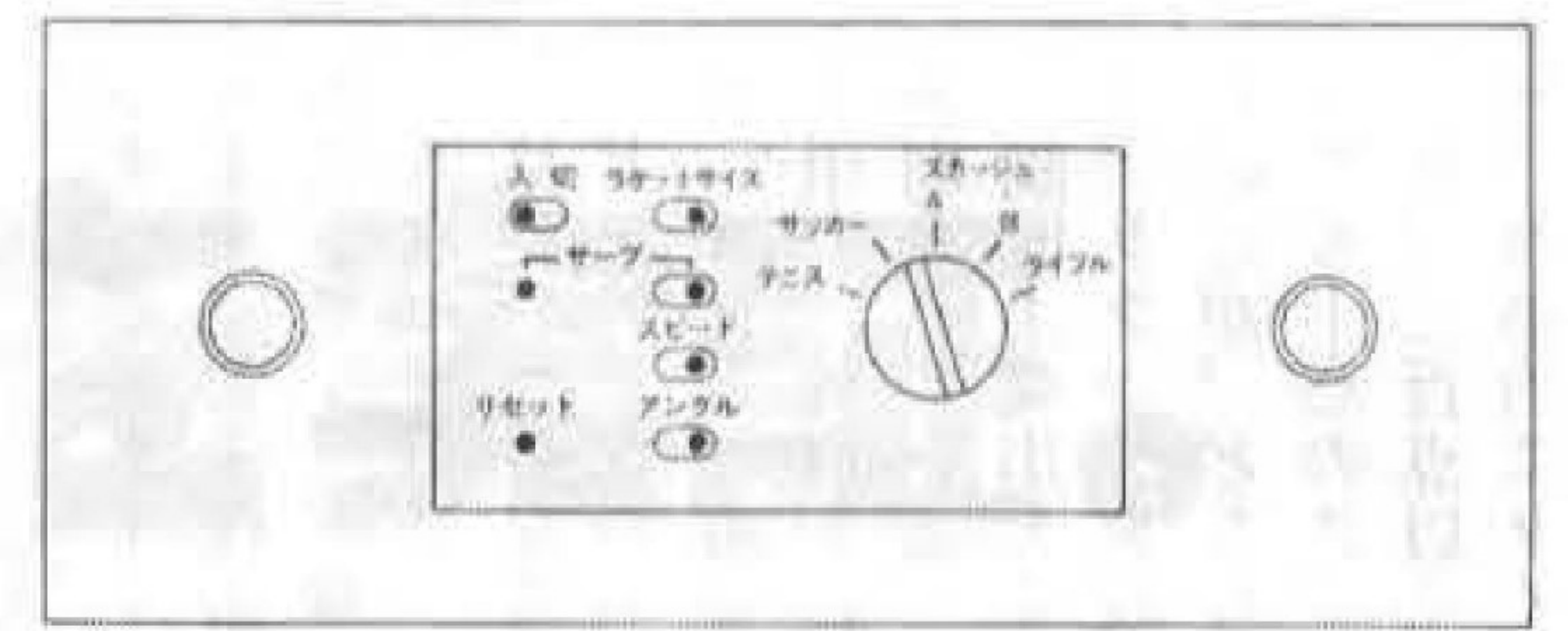

高さ……… 390%
巾……… 400%
奥行……… 110%

FUJI RACEWAY DE-LUXE



フジ・レースウェイ・デラックス
道幅が広くなったり狭くなったり
スリップゾーンも!!

高さ……… 1050%
横幅……… 660%
奥行……… 900%

ハーネス、競輪、そして……

FUJI BOAT RACE

フジ・ボートレース
フジ・ハーネスを一部
ユニット交換で変身!!
他社製品についても同
様の改造ができます。

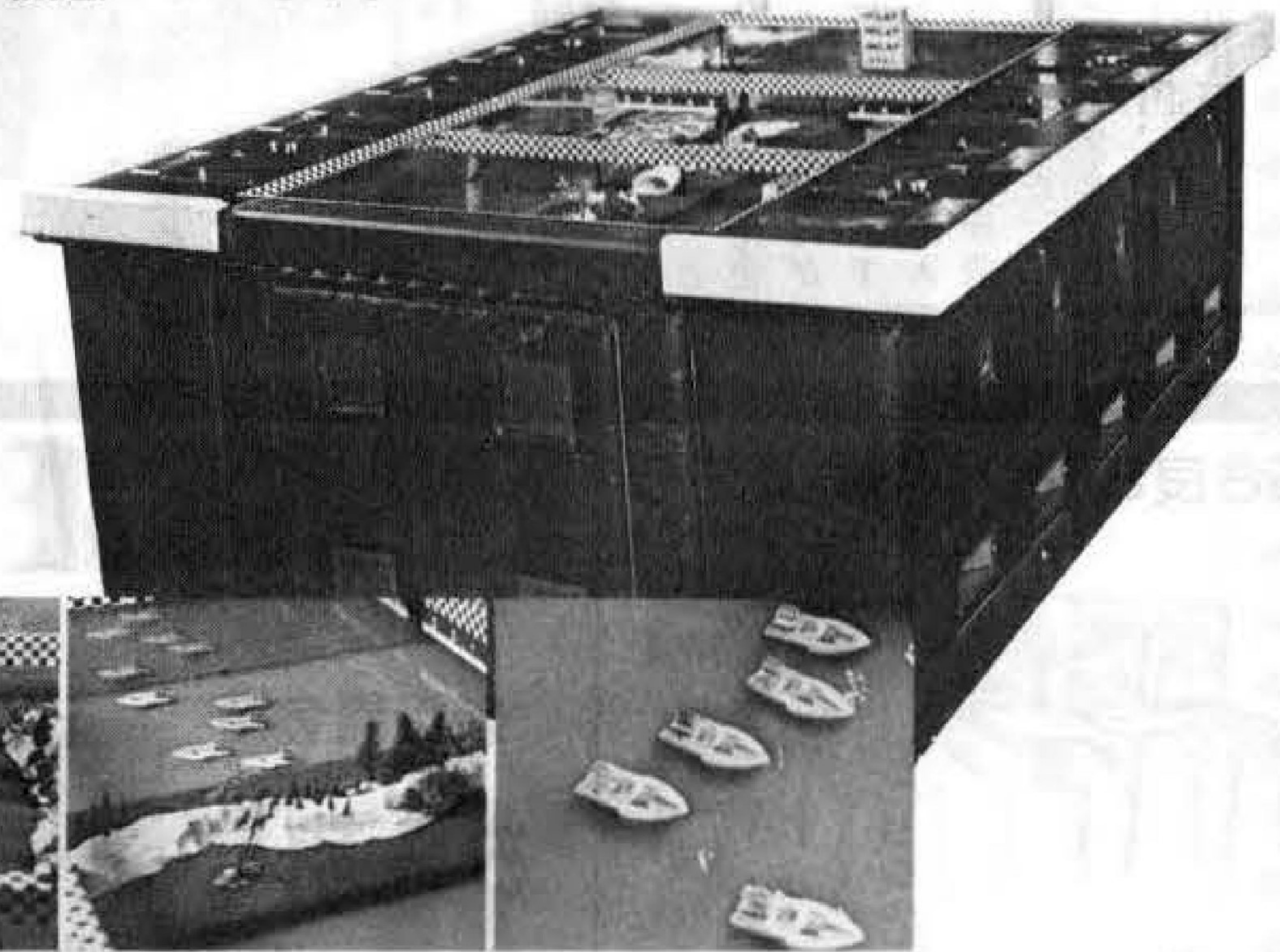

総発売元



フジエンタープライズ株式会社

東京都大田区南千束 2 - 1 - 6 〒145 ☎(03) 728 - 4311(大代表)

フジエンタープライズ(株)札幌支社 〒062 札幌市豊平区平岸 2条 3 - 7 1 ☎(011) 841 - 2087(代)
フジ・リース株式会社 〒145 東京都大田区東雪谷 1 - 1 - 5 ☎(03) 728 - 4651(代)

新鋭TVゲーム2機種

ニュータイプのナンバー・マッチも

タイトー



アタック

「タイトー」が(株)タイトー(本社)東京都千代田区平河町二一五―三、(支社)二六四―一八六一、M・コガ(社長)から発売された。ガンゲームの「アタック」は一人、もしくは二人用で、弾痕が白と黒で色別されている。

画面上に出てくるジープ、トラックを攻撃するわけだが、どちらを撃破しても十点のスコアが上がり、三百点以上になると、自動的にタイマーが



ポンプス・アウェイ

延長するようになってい。プレイヤーも美しく、機関銃に内蔵されている光と振動で、迫力満点。定価七十五万円。また「ポンプス・アウェイ」はミッド社製の戦闘ゲーム。画面下部(海



セガ・グループ・スキルディガ

クレインゲームのイメージを変えた「セガ・グループ・スキルディガ」から発売された。この機械の大きな特徴として、外形が五角形になり、従来のものと違い、五人までが同時にゲームを楽しめる点があげられる。

また景品はターン・テーブルに乗ってゆつくりと回るの、どの場所からでも同じ条件でチャレンジでき、テーブル上に景品が少なくなった場合は、中央の円錐形ディスプレイの中のストックが自然に出てきて補充するので、景品の量は一定に保たれ、ゲームに支障をきたすことはない。

クレインの形がシャベル型に変わったのも見のがせない点で、この型だとどんな形の景品でも使用できるという利点がある。

クレインに新顔登場

五人用のグループ・スキルディガ

セガ社

り、バラエティに富んだ景品で楽しめる。

一ゲーム二十円だが、クレジット機構を内蔵しているの、百円硬貨も使用できる。定価百十五万円。

マイクロプロセッサ使用の

ソナー・アタック

ユニバーサル



ソナー・アタック

(株)ユニバーサル(本社)栃木県小山市栗宮一九二八、(支社)〇二八五―二五二一、岡田和生社長)から発売になった、マイクロプロセッサ使用の戦闘ゲーム「ソナー・アタック」。

潜望鏡から狙いを付けて敵艦を爆破させ、得点を競う。最高得点がフロント上部に表示され、記録が更新するたびに表示され、挑戦意欲を沸かせる。

旗艦七点、戦艦五百点、空母三百点、駆逐艦十点がそれぞれの得点で、旗艦には駆逐艦の護衛が付き、得点が上がるとに護衛が多くなり、旗艦を狙いにくくなり、ゲーム性を盛り上げる。

一プレイ百円で、定価九十六万円。



ナンバー・マッチ

上)にあらわれた敵船めがけて、画面上部の飛行機から爆弾を投下する。

青い船が一点、緑が二点、黄が四点で、一ゲームで十五発の爆弾が投下でき、四十点以上で再ゲーム。一プレイ百円で定価四十九万円。

一人から五人までが遊べる「ナンバー・マッチ」は、三つの数字の組み合わせを当てるゲーム。三つのラインがあり、メダル一枚で一つのライン、二枚で二つ、三枚で全部のラインが有効になる。画面上の三つのリールが回転し、停止した時の三つの数字と選んだものが同じなら、メダルが払い戻される。

また、プレイヤーが選んだ数字と関係なく、メダルをかけたラインに同じ数字が三つ並ぶと、ボーナスの払い出しがあり、百四十万円。

楽しみも増える。カラフルな画面と豪華なキャビネットで、定価

正式名称も決定され

F1発売開始

中村

期待されるレーシングマシンとして、発売が待たれていた(株)中村製作所(本社)東京都大田区多摩川二一八―五、(支社)七五九―三三一、(支社)中村雅哉社長)の「F1」。

大型と小型の二種類があり、大型を「F1」が百二十万円、小型を「F1」が百五十万円。

「F1」は、デラックスが百二十万円、カスタムは百五十万円。

古き良きマシンを見直そう



バリー社
ビンゴ

感謝セール



セガ社
スロット

EVARAGE-5

イーヴィーアール

新機種登場

5人用



= 任天堂代理店 =

バリー社スロット
およびビンゴマシ
ンの全製品ご用達



SUPER CONTINENTAL

スーパーコンチネンタル

SUPER HIGH POINT



BLACK EMPEROR

スーパーハイポイント

ブラックエンペラー

Bally SLOTMACHINES, BINGO GAMES
パーツカタログ無料配布いたします

株式会社 日本商事

大阪市城東区永田2-5-9
TEL. (06) 962-7721 (代)

話題のマシン

高信頼のメカニズム

利益抜群を実証。

スーパーハイポイント

Super HI-POINT

英国コインコントロールズ社ホッパー採用!!
まわるNEXTゲームの迫力ある回転盤!!
国産初の 999枚払い戻し!



<仕様>

高さ 897mm
横幅 540mm
奥行 405mm
重さ 48kg

ユーフォー

なぞの物体
“UFO”をキャッチ
このスリル、この迫力、
このカッコよさで
人気独占!!

- ①パネル面のロケットがランプで表示され高速回転します。同時にピーピーッと連続して電子音が鳴ります。
- ②ランプの止った所が的中となり、その数の掛けた倍数がペイアウトします。
- ③2~30の掛数は1ヶ所4枚までで、1ゲームに24枚まで掛けることができます。なお、最高ペイアウトは120枚です。
- ④メダルサイズは25セント(24.5%)。
- ⑤10円硬貨1枚で1ゲーム(メダル1枚で1ゲーム)。ペイアウトはメダルが出ます。

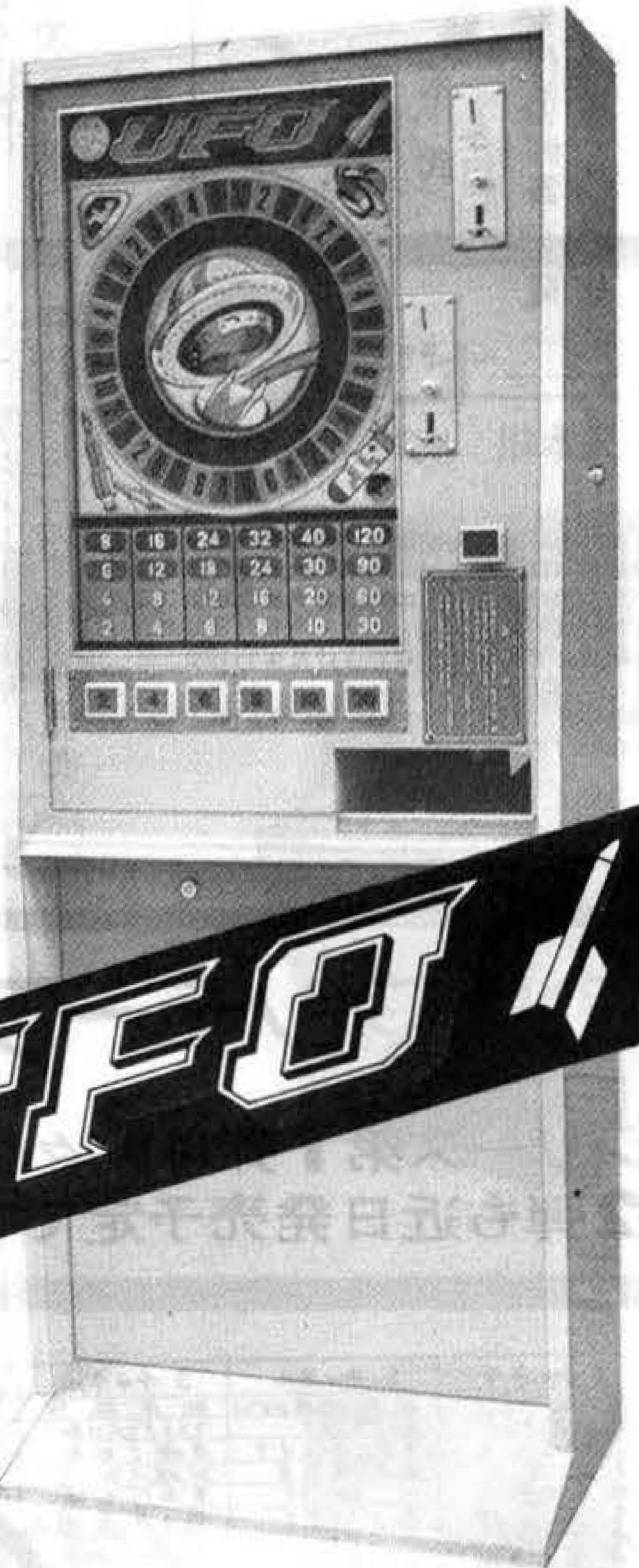

<仕様>

高さ 1,450mm
横幅 580mm
奥行 300mm
重さ 45kg



株式会社 ベンドジャパン

本社 〒556 大阪市浪速区水崎町18番地 TEL. 06(643)3857 (大代表)

沖縄支店 沖縄ベンドジャパン

〒901-22 沖縄県宜野湾市字伊佐44

☎09889(7)4631

東日本支店 千葉エンタープライズ

〒276

千葉県八千代市八千代台西5-1-4 ☎0474(85)3237

新春 年賀名刺広告

12月10日締切・1駒5,000円

日本株式会社

代表取締役 三木 武夫

〒100 東京都千代田区霞ヶ関
電話〇三(〇〇〇)〇〇〇七

↑見本組 実物大

- 社名についての説明文はご遠慮願います。
- お支払いは、なるべくお申込と同時にお願いいたします(従来からのお得意さまは従前通りで結構です)。
- お電話にてのお申込みもうけたまわります。
- 別便にてご案内させていただいているところもあります。

本紙恒例の「新年特集号」編集の時節となり、すでに企画、取材が開始されております。

さて、本紙ではつねづね「業界の正しい発展」を指標とし、真面目で明るいゲーム場づくりを呼びかけるべく、真摯な編集方針で一貫するよう努力しております。

新年号におきましても、斯界有力諸氏による新年挨拶ほか多数の企画を進めておりますので、どうぞご期待下さい。

恒例の「年賀名刺広告」に掲載ご希望の節は、見本を参考に原稿を(代金五千円とともに)左記までお送り下さい。申込締切は十二月十日。先着順で受付させていただきます。

●送付先 〒530
大阪市北区神山町十四
第二松栄ビル
アミューズメント通信社
☎(06)三三四一〇三〇九(代)



安定した成長で納得!!

A そうなんです。今年の集りで、全国に一千店以上の店があることを話したら、自分もやっただけか、あれは面白いなどと言ってはくれています。しかし、知っていると面白いかという点と、私自身の業種があまり好ましくないということ

た。B そうしますと、この点について、最近のゲーム場の成長ぶり

からして、Aさんの同窓のかたがたには、当時のそうした不安が拭きされることになったわけですね

は、いささか違うようでは、理解すればするほど、知れ渡れば知るほど、別な角度からの見方が明らかになるようですね。

そのほかにも、運営の方法についてとか、業界を構成する人達のレベルの点とか、業界全体に対する評価にどう対処しているかとか、業界の組織化はどうすすんでいるのか、あるいは、既存業者の地位保全と保護はどう考えているのか、法律の保護と規制についてはどう対処してゆくのか、などなど、まあいろいろと問いたされた次第です。そのほかにもKの興味を引いた事柄としては、業種構成の特異性のようでした。一般の物流の、メーカー・ディーラー、小売と対比

して、そのユニークさが珍らしかつたのでしよう。まるで質疑応答でした。そのすべてをお話しするわけにもゆきません。この辺で、かんべんを頂きたいのですが。

B なるほど、そうしたQ&Aが同窓会でバンバンなされるのも珍らしい。しかし本論の、業種があまり好ましくないという点についてのご説明を、ぜひお聞きしたいものですね。なぜ好ましくないのか、その論拠は奈辺にありや、です。

A ええ、その点については今年の会で言われたこととして、卒業後二年めの会しやない。その間いろいろの出来事もありまして、それらを彼らはずっと見ていたわけですね。その結果、そういう評価をしたのかも知れない。

B あるいはそうかも――。

この項了。以下つづく

あのロマンテープが新しく生まれ変わりました!

新シリーズ第1弾は堂々200曲一挙に発売中!
第2弾も近日発売予定です。

テープ番号	1チャンネル	2チャンネル	3チャンネル	4チャンネル
B-1	おれと神戸	旅愁(南無阿弥陀仏)	知床旅情	三日月の夜
B-2	おれと神戸	おれと神戸	おれと神戸	おれと神戸
B-3	おれと神戸	おれと神戸	おれと神戸	おれと神戸
B-4	おれと神戸	おれと神戸	おれと神戸	おれと神戸
B-5	おれと神戸	おれと神戸	おれと神戸	おれと神戸
B-6	おれと神戸	おれと神戸	おれと神戸	おれと神戸
B-7	おれと神戸	おれと神戸	おれと神戸	おれと神戸
B-8	おれと神戸	おれと神戸	おれと神戸	おれと神戸
B-9	おれと神戸	おれと神戸	おれと神戸	おれと神戸
B-10	おれと神戸	おれと神戸	おれと神戸	おれと神戸
B-11	おれと神戸	おれと神戸	おれと神戸	おれと神戸
B-12	おれと神戸	おれと神戸	おれと神戸	おれと神戸
B-13	おれと神戸	おれと神戸	おれと神戸	おれと神戸
B-14	おれと神戸	おれと神戸	おれと神戸	おれと神戸
B-15	おれと神戸	おれと神戸	おれと神戸	おれと神戸
B-16	おれと神戸	おれと神戸	おれと神戸	おれと神戸
B-17	おれと神戸	おれと神戸	おれと神戸	おれと神戸
B-18	おれと神戸	おれと神戸	おれと神戸	おれと神戸
B-19	おれと神戸	おれと神戸	おれと神戸	おれと神戸
B-20	おれと神戸	おれと神戸	おれと神戸	おれと神戸
B-21	おれと神戸	おれと神戸	おれと神戸	おれと神戸
B-22	おれと神戸	おれと神戸	おれと神戸	おれと神戸
B-23	おれと神戸	おれと神戸	おれと神戸	おれと神戸
B-24	おれと神戸	おれと神戸	おれと神戸	おれと神戸
B-25	おれと神戸	おれと神戸	おれと神戸	おれと神戸
B-26	おれと神戸	おれと神戸	おれと神戸	おれと神戸
B-27	おれと神戸	おれと神戸	おれと神戸	おれと神戸
B-28	おれと神戸	おれと神戸	おれと神戸	おれと神戸
B-29	おれと神戸	おれと神戸	おれと神戸	おれと神戸
B-30	おれと神戸	おれと神戸	おれと神戸	おれと神戸
B-31	おれと神戸	おれと神戸	おれと神戸	おれと神戸
B-32	おれと神戸	おれと神戸	おれと神戸	おれと神戸
B-33	おれと神戸	おれと神戸	おれと神戸	おれと神戸
B-34	おれと神戸	おれと神戸	おれと神戸	おれと神戸
B-35	おれと神戸	おれと神戸	おれと神戸	おれと神戸
B-36	おれと神戸	おれと神戸	おれと神戸	おれと神戸
B-37	おれと神戸	おれと神戸	おれと神戸	おれと神戸
B-38	おれと神戸	おれと神戸	おれと神戸	おれと神戸
B-39	おれと神戸	おれと神戸	おれと神戸	おれと神戸
B-40	おれと神戸	おれと神戸	おれと神戸	おれと神戸
B-41	おれと神戸	おれと神戸	おれと神戸	おれと神戸
B-42	おれと神戸	おれと神戸	おれと神戸	おれと神戸
B-43	おれと神戸	おれと神戸	おれと神戸	おれと神戸
B-44	おれと神戸	おれと神戸	おれと神戸	おれと神戸
B-45	おれと神戸	おれと神戸	おれと神戸	おれと神戸
B-46	おれと神戸	おれと神戸	おれと神戸	おれと神戸
B-47	おれと神戸	おれと神戸	おれと神戸	おれと神戸
B-48	おれと神戸	おれと神戸	おれと神戸	おれと神戸
B-49	おれと神戸	おれと神戸	おれと神戸	おれと神戸
B-50	おれと神戸	おれと神戸	おれと神戸	おれと神戸

ロマンテープ

新曲豊富なプログラム内容 期待の登場です。



- ・総出力25W×2
- ・有線放送自動切り替え装置内蔵
- ・100円コインにて1曲・2曲切り替えSW付(無料にての操作もOK)

カラオケテープのパイオニア

株式会社 大知物産

大阪市城東区古市1-15-2
 ☎(06)933-0852(代)
 代理店 大和物産株式会社 ☎(06)385-1815

EVR RACE 5

イーヴィーアール・レース

5人用

新しくミニマスタイプができました
スペース、価格もお手頃
新たに障害レースも!!



SIZE
2,250×1,140
×1,650mm

EVR
ベースボール (近日発売)

外人選手による本格野球で新ゲームスタート。
高度なシステム採用。ボーナス配当も!!



SKY HAWK



設置面積
W1,230mm×D2,200mm
(プレイヤースペース含まず)

スカイホーク

むかつてくる戦斗機を機関砲で撃退!!
迫力ある大型スクリーンと16ミリ
ムービープロジェクターで偉力発揮

着実に売上げを伸ばす——

De-Luxe CLEAN SWEEP

クリーンスウィープ

H 1422mm
W 740mm
D 900mm
Weight 90kg



WALL STREET

ウォールストリート

舶来ビンゴの
人気機種!!
6-CARD

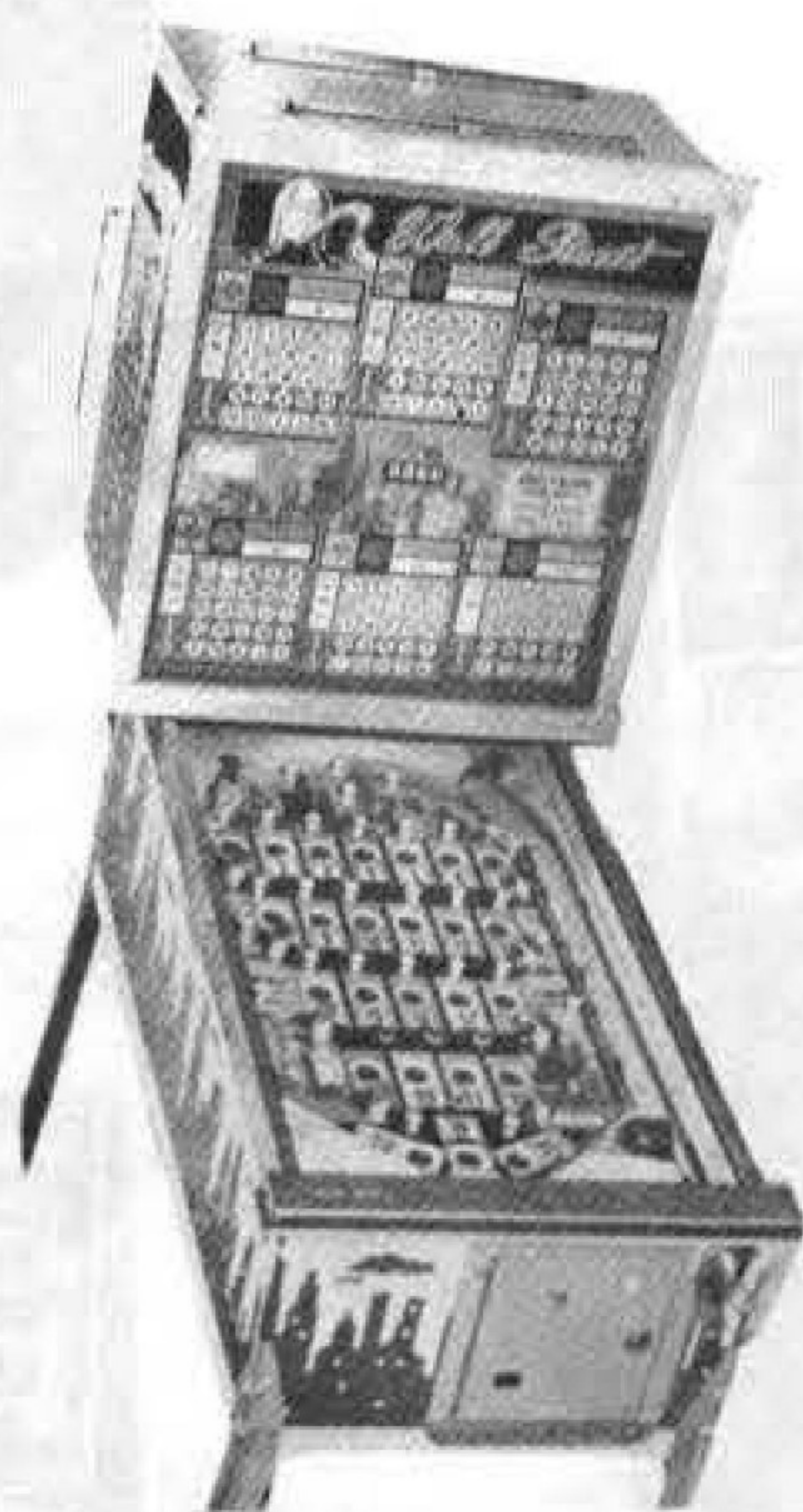

NEW YORKER

ニューヨーカー

国産IC
ビンゴの傑作!!



株式会社 ツムラ

〒536 大阪市城東区諏訪2丁目7番3号 ☎06(969)3531(代)

代理店 名古屋ジューク株式会社 〒464 名古屋市千種区鏡ヶ池通3-6 ☎052(781)6380

TOTAL LEISURE SUPPLIER

高収益を保証する！

ブレイクアウト

壁をどんと崩してゆくユニークな破壊ゲーム。

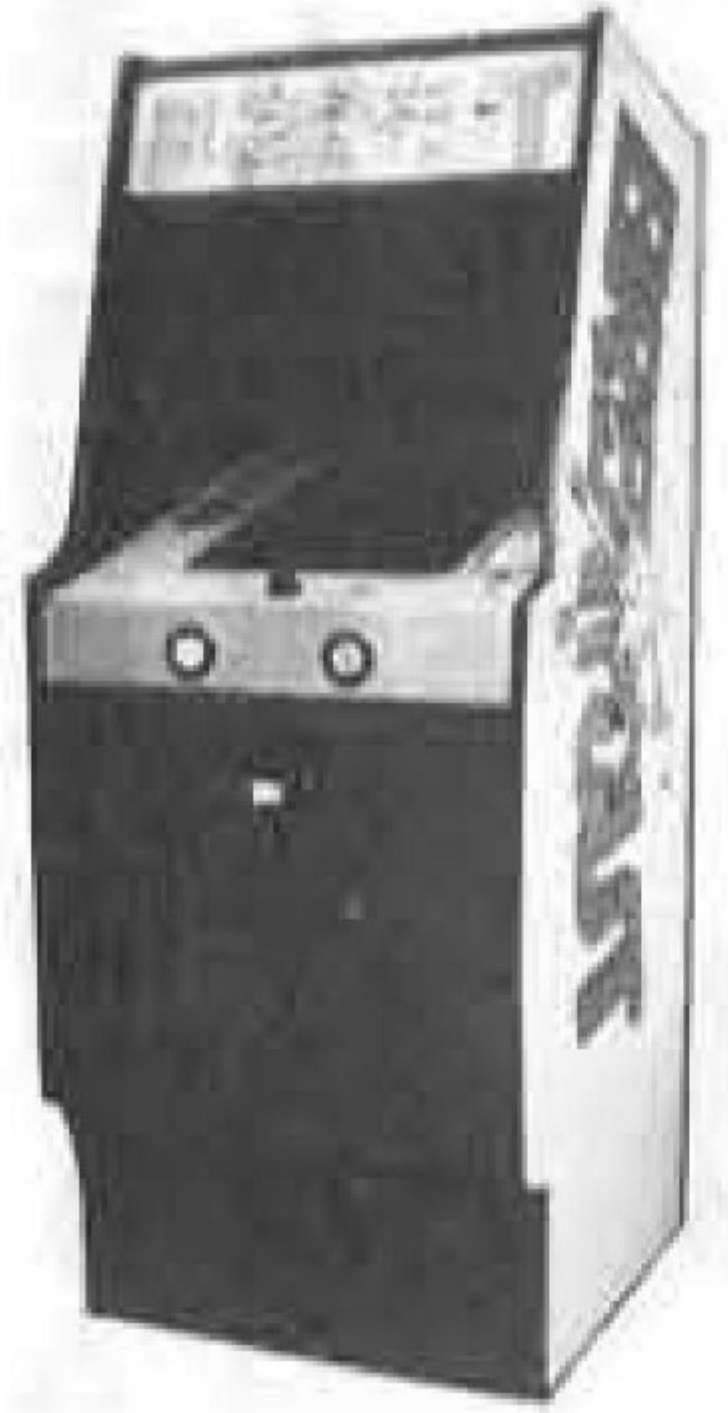

アタック

銃を握る手に伝わる狙撃感と機銃爆発、走行などの効果音が臨場感を盛りあげます。



ボールパーク

今までにない豊富な内容とプレイフィールドの美しさでお客さまをひきつけます。



ルマン

一周ずつたびに難しくなるコース、挑戦意欲をかきたてられます。



ナンバーマツチ

数々のアイディアがとり入れられた大型メダルゲーム機で同時に1人〜5人まで楽しめます。



エスコ貿易のマシン群。

スカイホーク

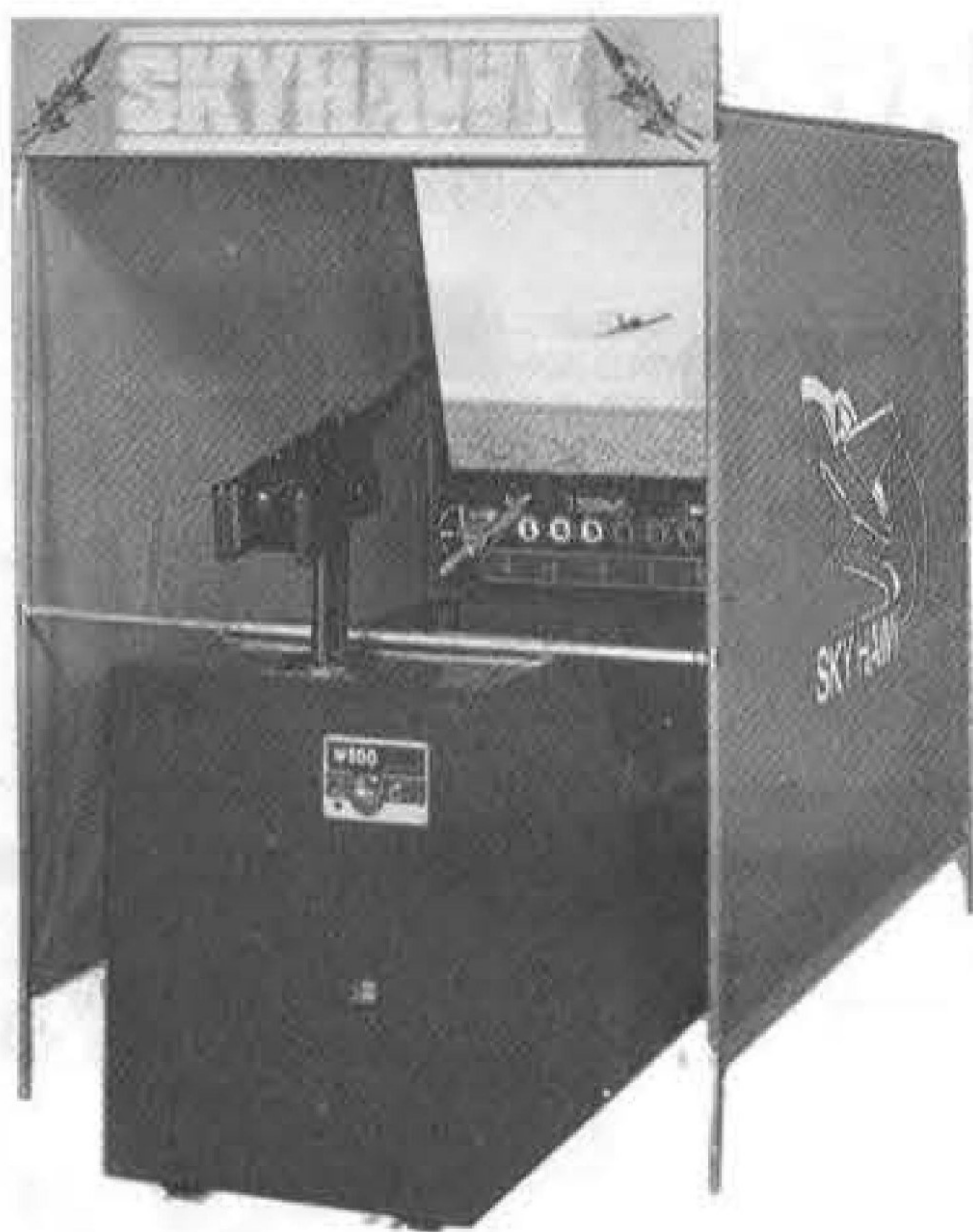

戦闘機と巡洋艦の迫撃戦が大迫力でせまります。

グループスキルティガ

1人から5人まで遊べる画期的な新型機です。



低価格で、故障の心配がなく、高収益が期待されるニューゲームマシン。

アドベンチャー



F-1

プレイヤーを必ず遊びのうず巻き込んでしまう、本年度ナンバーワンのゲームマシン。

ロードレース



パースペクティブ走行を使ってプレイヤーのスキルと興奮を高め実際のカーレースの臨場感を満喫できます。

キャプテンファンタスティック

パニー社製フリッパー。幅広いファン層で大人気!!



ファンダンゴ

エスコ直輸入、独占販売。スペースで作ったニュータイプのフリッパー!!



EVR RACE-5

競馬レースの決定版！新しい仕様でお求め易い価格になりました。



ブラックジャック

カードゲームで一番人気！新しく1人用がふえました。



TV21

トランプのブラックジャックをコンピュータシステムによるテレビマシンで!!



E **ESCO TRADING CO. INC.**
株式会社 エスコ貿易

本社 東京都目黒区大橋1-7-4(久保ビル3F)
〒153 TEL03(462)0477(代表)
ショールーム 東京都目黒区青葉台3-18-10(第一目黒ビル102号)
〒153 TEL06(464)1415・1419

株式会社 大阪エスコ
大阪市西区新町南通り4-53(新町ビル3F)
〒550 TEL06(532)0488