

AMUSEMENT COMMUNICATOR



パシフィックベンディング株式会社 大阪パシフィックベンディング株式会社
東京都渋谷区千駄ヶ谷11番地 ☎(03)405-5645(代) 大阪府西区阿波野中道2-4 ☎(06)531-6391(代)

ゲームマシン

THE GAME MACHINE

発行所

アミューズメント通信社

大阪市北区神山町14(第2松栄ビル)

☎530 ☎06 (314) 0309

郵便振替 大阪307852

年間購読料(送料共) 4,800円

メダルゲームは特別の区画

第13回AMショー

最低限のルールとして入場制限も

十月八日から十日まで、一定程度の入場制限をす
東京晴海で開かれる第十
三回AMショーでは、メ
ダルゲーム部門が、入口
から見て右側の隅に設け
られることになったが、
このコーナーについては
協会の意向で特別の扱い
になることが判明した。
十八歳未満の入場はも
ろん、一般見学者にも
望まれている。

実力示すパチンコ

盛大に全国ショー終える

「75パチンコショー」は九月四日と五日、
東京平和島にある流通センターで華々しく開
催され、全国から多くの見学者を集めた。

一兆円産業といわれる
パチンコ産業、三ないし
四千万人といわれるパチ
ンコファン。なんと言っ
ても大衆娯楽の王座であ
るパチンコの全国的規模
での見本市が、この「75
パチンコショー」である。
主催はメーカー組織の
日本遊技機工業組合(事
務局〓名古屋市中村区椿
十八店舗のパチンコ店が
ある)

論潮

一定の営業方法

これを見るに、社会一
般の風潮としての「より
享乐的なもの」、「より
射幸的なもの」への志向
が反映している。「背景」
があると、それでも
微増でしかない理由はな
にか、ということになる。
その最大の理由は、パチ
ンコ営業者の力が絶対的
に確立されていることで
あるが、それだけではお
さまらないとも考えられ
る。

メダルを用いた風俗営
業としてのパチンコ類似
のゲームが、今年はかな
り伸びており、その傾向
はパチンコショーを見る
かぎり、圧倒的という感
じを持たされるほど強い。
そのためかどうか、パチ
ンコの人気はいよいよ勢
いを盛りあげてきている
ようだ。

次号はAMショー特集号

次号の第33号(十月一日号)は、第十三回
アミューズメントマシンショーを記念する特
集号となります。全国最大の遊技機器ショ
ーを、小社としては最大限盛り上げるともに
楽しくて正しいアミューズメントマシンの姿
を強調していく所存です。
第33号の特集内容の一部――
① AMショー会場の案内
② 出展各社の出展内容総覧
なお、第35号(十一月一日号)でもショ
ーの総括特集号を予定しております。できるか
ぎり読者の方々のご意見を参考にしたいと考
えておりますので、ご期待下さい。

このこと、準備には相
当な努力があったらしい。機工業組合でもメダル部
このところパチンコ業
界にも省力化の波が押し
寄せており、業界として
もひとつの転換期を迎え
ているといえる。また本
来のパチンコ機に加え、
メダルパチンコが大きな
力となっている点もこの
ショーの特色となった。
雀球、アレンジボール
などのパチンコ類似のメ
ダルゲームを、この業界
では「メダルゲーム機」

社名変更

(株)日本商事(旧〓ロイ
ヤルアミューズメントサ
ービス)〓大阪市城東区
永田二の五の九、☎九六
二一七七二一。

事務所移転

(株)ユー・エル・ジー〓
東京都文京区本駒込三三の
二十二の二、霜越ビル、
☎八二七二一五二四五。

住居表示変更

明昌特殊産業(株)〓大阪
市福島区海老江七の十九
の九、☎四五八一三五五
九。

明日の娯楽機械を提供するエスコ貿易!!



ANTI-AIRCRAFT

最新のビデオゲーム機
近日発売予定!!

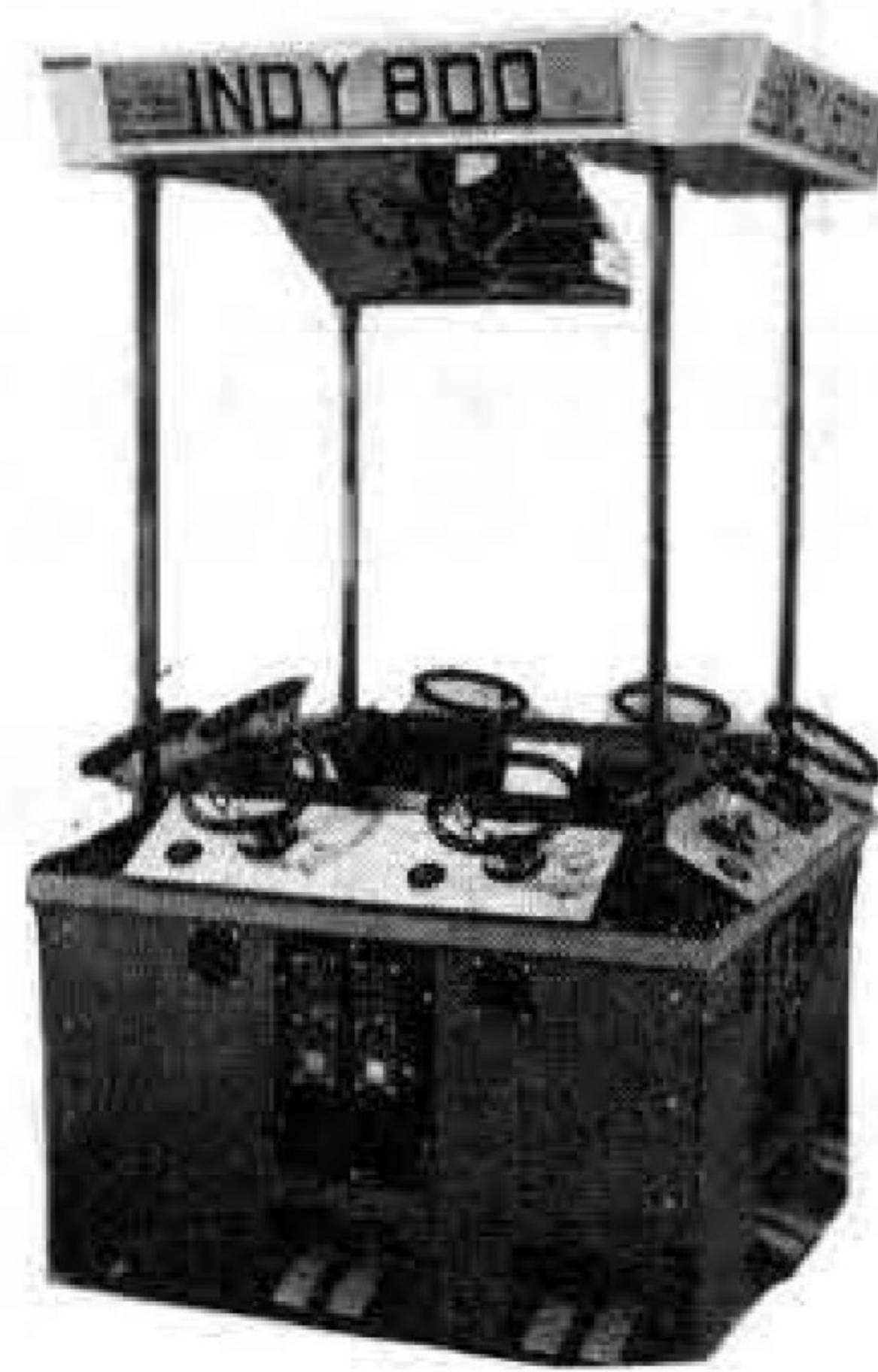

INDY 800

- 一人八人まで同時に遊べます。
- ゲーム料金 一人一ゲーム一〇〇円
- モニター 二五インチカラーモニ
ター

〇高さ2225×タテ1280
ヨコ1280×重量 210kg

オールカラーのビデオゲーム
「INDY 800」



ビッグチャンス

マッチマップのニュータイプ
二カ所チャンス付新発売!!

ESCO TRADING CO. INC.

株式会社 エスコ貿易

本 社 東京都目黒区大橋1-7-4(久保ビル3F)
☎153 TEL03(462) 0477(代表)
ショールーム 東京都目黒区青葉台3-18-10(第一目黒橋ビル102号)
☎153 TEL06(464) 1415・1419
株式会社 大阪エスコ貿易
大阪市西区新町南通り4-53(新町ビル3F)
☎550 TEL06(532) 3380



SOUNDER STOP

ストップシリーズ第一弾 9月1日全国一斉発売!!

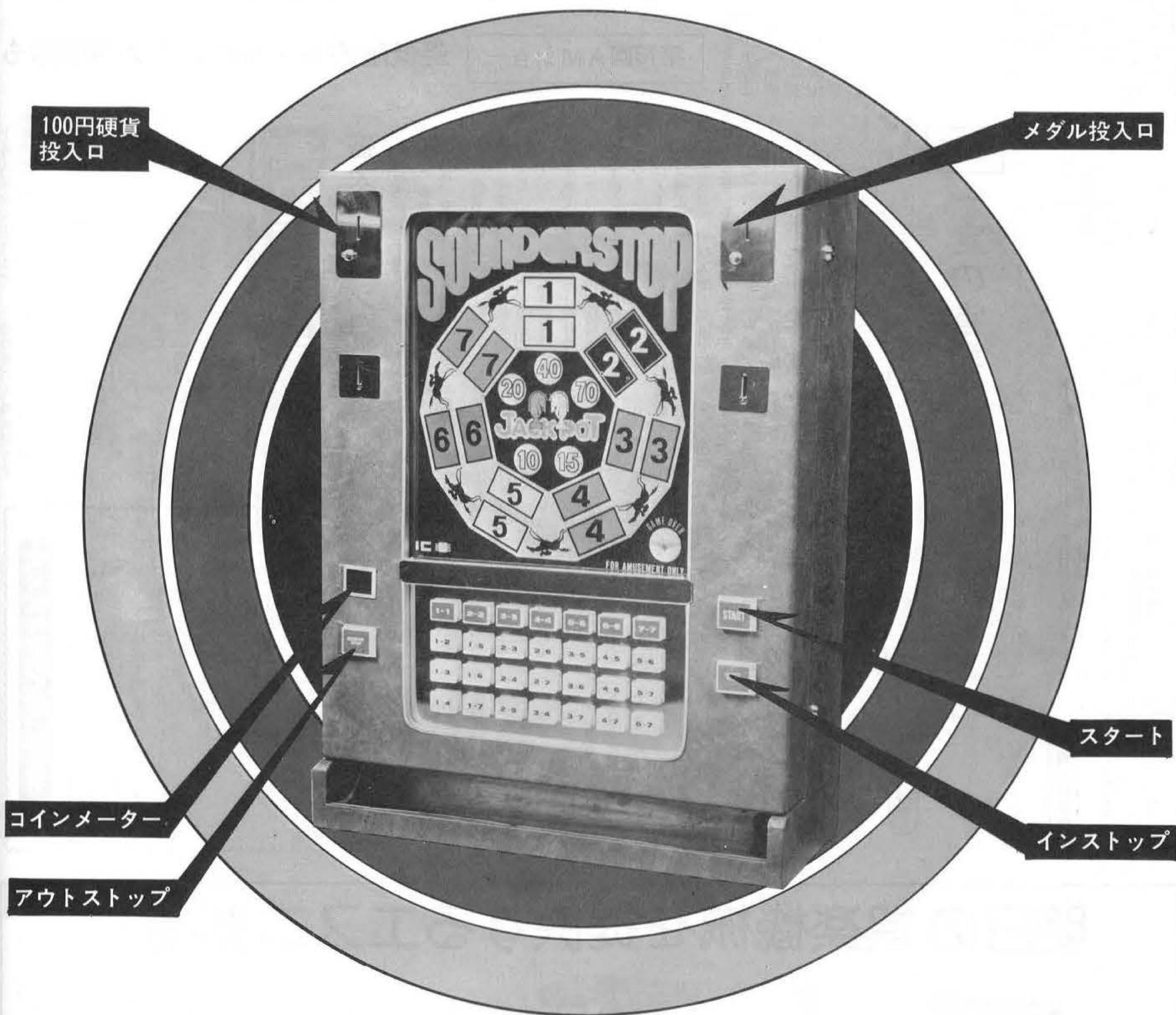

- この機種ではじめての技術介入ができるストッパー付きです。ストッパーを押さない時は従来通りに遊べます。
- 100円硬貨を入れて5プレイまで遊戯することができ、メダルは99枚まで蓄積できます。

★当機は娯楽用ですので娯楽のみにお使いください。 ☎91-10800

お問い合わせ・お申し込みは

フジエンタープライズ株式会社

東京都新宿区北新宿1-7-21 高沢ビル1F 〒160 03(365)0611(大代表)

話題のマシン

中型乗物のジャンボSL

キクチハンドメイズ工業

子供乗物機専門メーカーのキクチハンドメイズ工業(大阪市平野区加美東四の十一)が、一七九一四五六一、菊池賢一郎社長)から、このほど、固定式中型乗物機「ジャンボSL」が発売された。

これはタテ三メートルヨコ一・八メートルのダブルスペース内を、SLが前進・反転・前進の反復走行を五回くり返し、約九十秒走行する。二人乗り、一回百円で設置スペースからみて高収益が期待できる。SLの走行音付でレールは内蔵式、幼児でも危険性はない。定価は六十九万円。

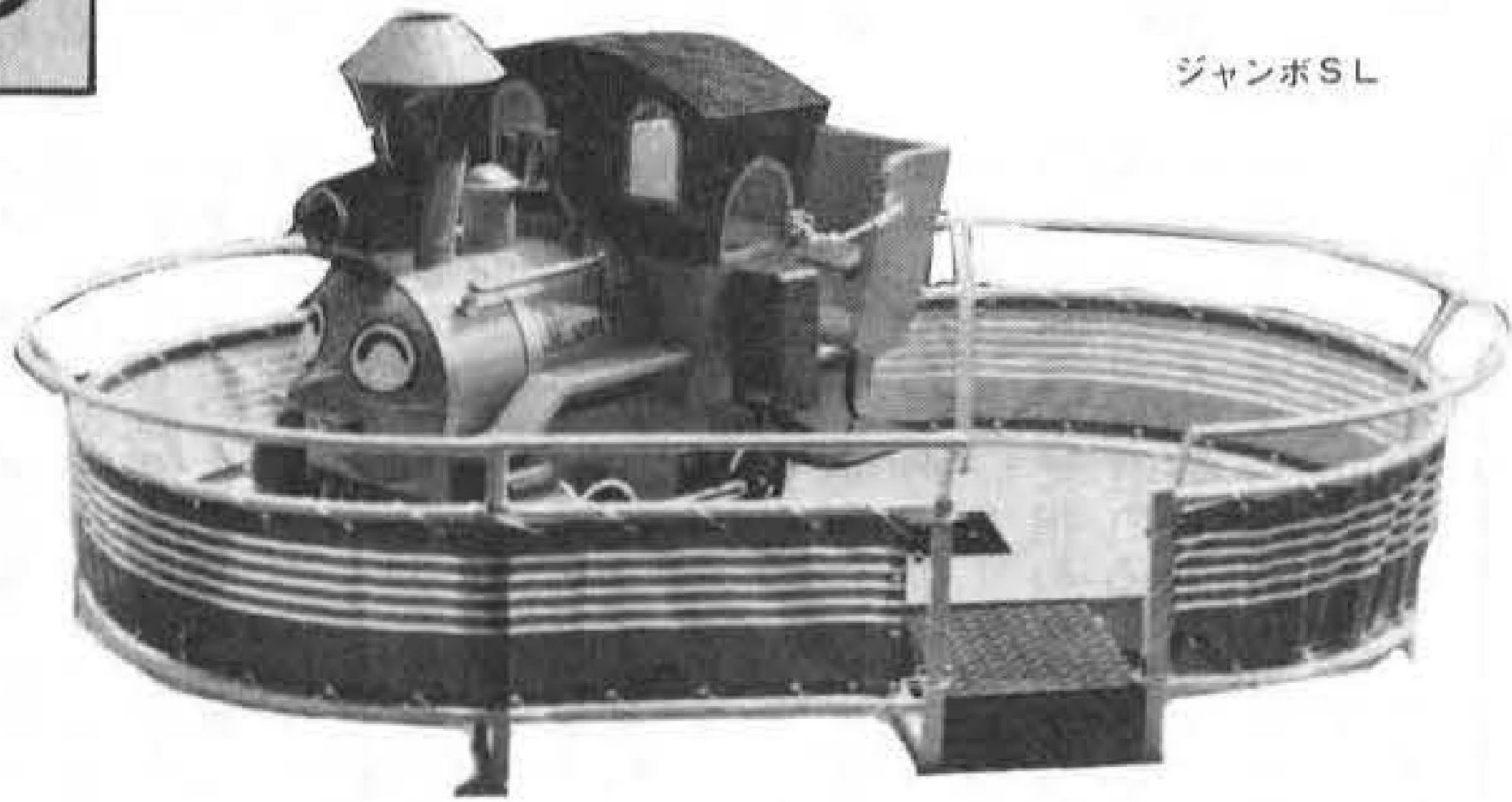

ジャンボSL

親子で楽しむSL-99

カワクス

音だ 千四百十四、川橋俊太郎
けでは 社長、七四五一二七八
ない。 四)より発売されている
巧みに 「SL-99」は、ちよっ
仕掛け としたスペースのあるゲ
られた ーム場なら、勢いよく汽
横揺れ 笛を鳴らして走り回る親
がいよ 子向け乗物機だ(一回三
いよ、 周百円)。

お客さ 今夏のロケ成績では大
んを楽 変好評とのことで、ひと
しませる。 変好評とのことで、ひと
社 大阪府東大阪市稲田
子づれが順番を待って



SL-99

SL-99セット仕様

動力	AC 100V・400W
容量	5m
全長	2m50cm
全高	1.5km/h
使用料金	1回3回 100円
定員	2人(大人と子供)

本紙広告掲載料ご案内

全3段×1	2万円
全3段	4万円
全4段	6万円
全面(全9段)	12万円

詳しくは広告担当者がご説明します

☎06(314)0319

るほど。(製造元)朝日
エン지니어リング(株) ☎
七二四九一四二〇六三〇

ごあいさつ

謹啓、業界の皆様におかれましては益々御清栄の段お慶び申し上げます。

さて、弊社はこの度組織変更のため、旧名(株)ロイヤルアミューズメントサービスを(株)日本商事と改めました。旧来のご愛顧に対し心より御礼申し上げますとともに、今後とも誠意を持って営業に当る所存でございます。

なにとぞ従来に増します御指導、御鞭撻のほどをお願い申し上げます。

大阪市城東区永田2丁目5-9 ☎536 電話06(962)7721(代表)

株式会社 日本商事

代表取締役 小川 義雄
社員 一同

スピードレース高度化

次々と新製品発表

AMショーを前にして(株)タイトー(本社 東京都千代田区平河町二の五の三、☎二六四一八六一一、ミハイル・コーガン社長)は次々と新製品を発表した。

タイトー

その第一弾は「スピード」が新たに加わり、急加速ゾーンも設けられた。これらを含めると、従来の「スピードレース」よりもはるか複雑なドライブゲーム機が誕生したことになる。(プレイ料金五百円) またコースの幅が広く、サイズは高さ一・七六メートルになり、お値段のほうも六十四万円とさ



スピードレース・デラックス



ウェスタンガン

らにハイクラスになった。第二弾には、一対一で決闘を楽しむビデオゲーム機「ウェスタンガン」が登場。画面では岩やサボテンがあり、二人のカウボーイがコミカルに走り回る。ガン発射の方向とタイミングのテクニクがよろしければ、相手のカウボーイがリアルな表現で倒れる。

第三弾は米国ロウ社の技術を発輝した紙幣両替機「BC-Y型」。千円札を百円硬貨に両替する。堅牢で精密なものと、実に

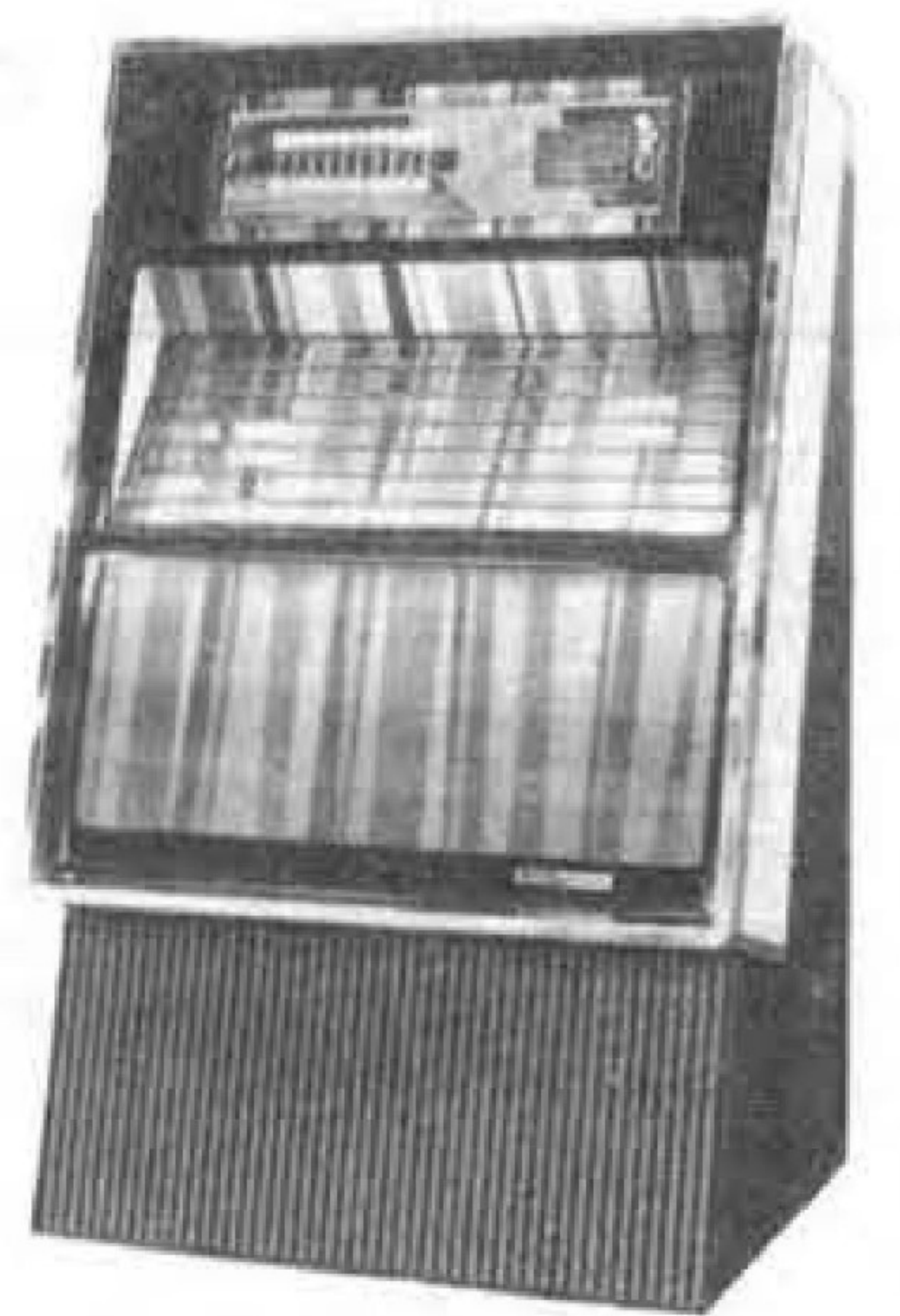

マグナスター

第一事業部

- シーバーク社製ジュークボックスの販売及びリース
- 内外各種ゲーム機の販売
- スロットマシン・ビンゴ等各種部品の販売
- ゲームセンターの企画・設計・経営指導

第二事業部

- 風俗営業許可遊技機(メダル式パチンコ)の販売及び店舗の企画・設計・経営指導
- 麻雀センター用品の販売及び店舗の企画・設計・経営指導
- (株)さとみ代理店 任天堂(株)代理店 営

シナイ半島に平和が訪れた。国を持たなかった国家、安住の地のない民族。生きるための抗争と忍従の血ぬられた歴史は、モーゼ以来、数千年に遡る。アウシヒツツの悲劇は、ユダヤ民族の担わされた神からの使命を、怖ろしいまで忠実に全うしたものであった。八月、日本にも忘れられようとする過去、第二次大戦の「悪夢」が甦える。数千年も流浪し続けた民族が、この地上に太陽を共有している。神が描いたドラマは、あまりにリアルで、あまりに奔放すぎた。美しく「生命」が燃え尽きる見せかけだけの平和だろうか。

システム確立への努力

前項で、メダルゲームが、その営業を保証する目的で、自らの内部にルールを執行する管理者を常備する必然的事情について考えた。ともすれば、「ゲーム機械は完全自動営業機ではないか」という誤謬を払拭し、更に、ゲームコーナーの商売を、結果的にレベルアップする可能性を、それは呈示するものであった。ゲームコーナーがそれぞれ単体で商売が完結するゲーム機械の単なる寄せ集めではなく、各々の機械は、一つのゲームコーナーという場所を構成する一つの要素にすぎないという点、把握しえ方の変革をそれは示唆していた。

ゲームコーナーが、個別に営業を完結するゲーム機の集合体ではなく、一つの複合した場であるという考えからすれば、ルールの執行者は、単にルールの番人ではあり得ないであろう。全く新しいジャンルのゲーム機として、スロットマシンに代表される賭博機が素材として復権し、うそ遊びのルールが施行される。私は前項の末尾で、管理者に担わされたであろういくつかの役割について触れた。量的にその大部分を占めていたのは、メダルゲームが、営業活動として成り立つための営業努力であった。その努力の方向は、メ

ダルゲームを一般化、定着させる点と、客(一般大衆)の動向(実情)に店の営業を対応させる事、いわば往復同義の二点に集約された筈である。この努力活動は、換言すれば、メダルゲームという未知な営業システムを、試行錯誤を繰り返しながら作り続けた訳である。創生期、往時のシグマの店で仕事をされた人達の営業努力は、まさにこうしたものであったろうと思われる。あらゆるルール、セオリー、いわばノウハウは、全く白紙の状態から創造されたに相違あるまい。こうした仕事(ノウハウの創造)が、ルールの執行者、つまり管理者に担わされた役割であったと見なされる。こういう点から、無人営業ゲームコーナーでは決して考えられない、レベルアップへの無限の可能性が開けた事になる。勿論、今日、口で簡単に

無限の可能性と言ってはいるが、全くの白紙、誰に教わる事もなく、何を真似する事もできず、唯ひたすら、自分達の店から学ぶ以外に方法のない往時、その困難、その苦勞は並大抵の業ではない。シグマの卓抜した、能力と努力には今更ながら拍手をおくりたい。

「ミラノ」の華かな登場

あまりにきらびやかで、鮮やかで、斬新だ。何故かまぶしく、興奮のため喉が乾き、脚がふるえさえた。かつてこのように美しいゲーム場があったろうか。かつてこれほどデラックスなゲーム場があったろうか。これ程トータルにプログラミングされて作られたゲーム場があったらどうか。しかし、紛れもなく、そこはゲーム場だった。

メダルゲームの底流



特別連載
第6回

一心生

昭和四十六年十二月、あわただしい師走、新宿歌舞伎町、そこに忽然と誕生した運命の店、「ゲームファンタジアミラノ」、この店の出現が、ゲーム業界の進展をこれ程まで大きく左右する事になる。私はあの時の、言い知れぬまぶしさと感動を今も覚えている。一つの時代の到来。しかしその幕開きは、都会の喧噪と、シンブルの鈴の音がこもるなげにかき消していた。むしろ、静粛なデビューですらあった。

四年前で三千万の内装

私はこれまで管理者の担った役割が、ノウハウの創造である事を再三指摘した。メダルゲームの一般化、定着化の営業努力は、この鮮烈な店のデビューに象徴されている。賭博機を素材としたうそ遊びが、営業的に成立するためのサポートとして、次のような論理が採り入れられている。

まず、客は大人と設定されており、更に、従来のゲームコーナーのゲーム料金とは比較にならない程の高額、高消費が見込まれている、その上、更に何やら外国では現金を賭けてやるものらしいという通念があった。高額で、高消費で、大人が遊び、楽しいと感ずるための手段として、このメダルゲーム遊びをそれにふさわしいものとして位置づける必要があった。

そのための特長の一つは、この店がかつてない美しさと、豪華さを備えていた点である。もともとゲーム場は、何かの店先の一部にちよこつとゲーム機を置くのが通例であり、数十坪もの場所が、ゲームコーナー専用、しかもゲームコーナーのために作りかえられ、独立店舗とされた事自体が、未曾有の出来事であった。その内装の美しさについては、人づての話ではあるが、請負った工事屋さんの人が、「まるでナイトクラブが、高級レストランのクラスだ」と言っていたそうである。又、掛った費用も、当時で坪当たり三十数万

- 遊戯料金2プレイ100円
- ゲーム時間1プレイ30秒
- 遊戯玉一六ヶ



キャビネット型

チャレンジボウル

●北陸総代理店 (株) 松善
石川県七尾市下田シ部 95
☎07675(7)1829

小型計算機両用硬貨

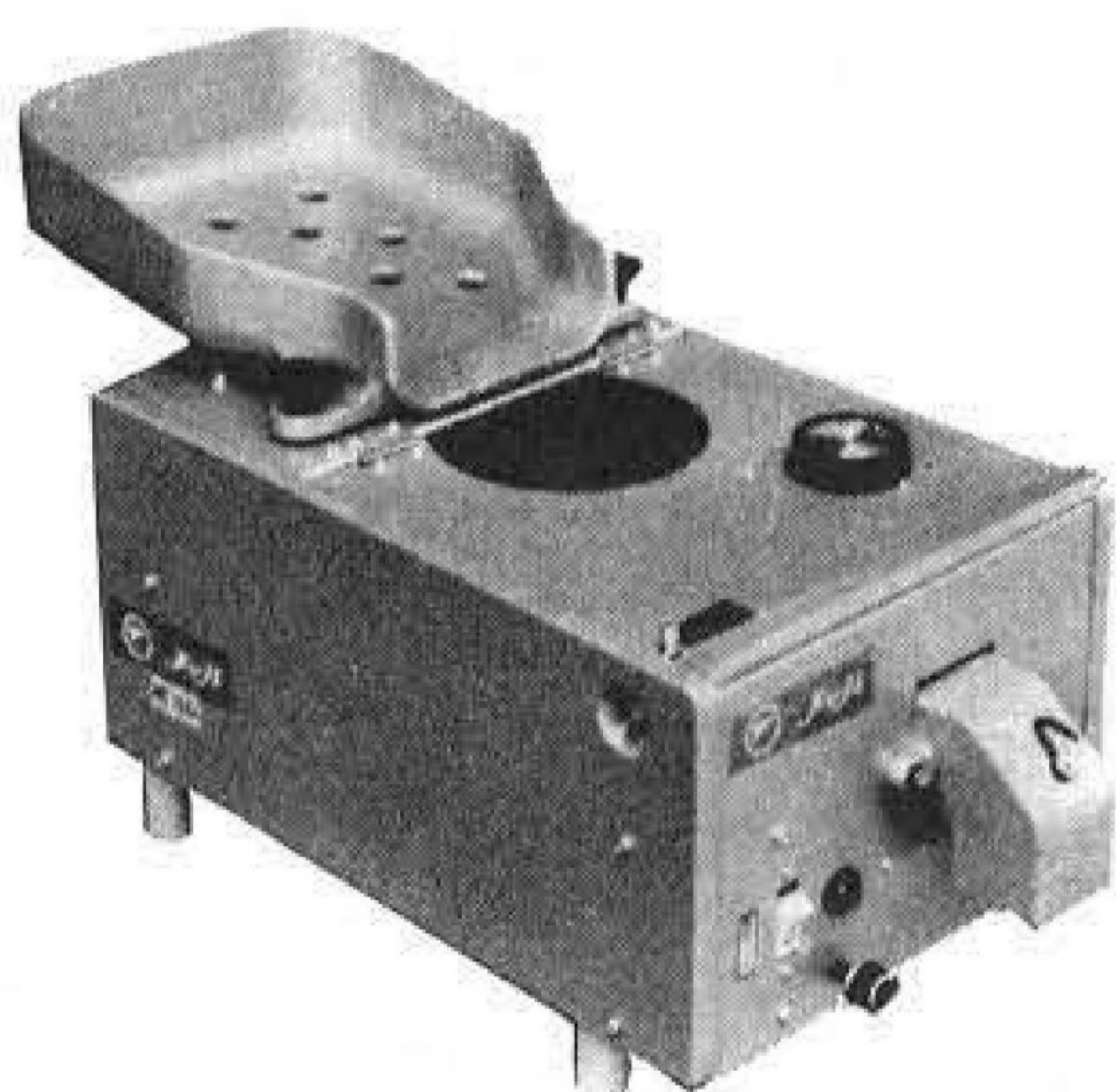

- コイン寸法 径25.5%(径27%別注)
- 硬貨 新100円・新50円・10円(1円・5円別注)
- 計数 カウントメーターによる計数のみ
- メーター帰零 押ボタン式
- 駆動 電動
- 色 シルバー・グレイ

●本社/東大阪市荒川 3-14 〒577
☎06(722)3001・3077-8(727)0700-1
●東京営業所/東京都大東区東上野 3-20-2 〒100
〈エース電研ビル 2F〉☎03(832)8206-8

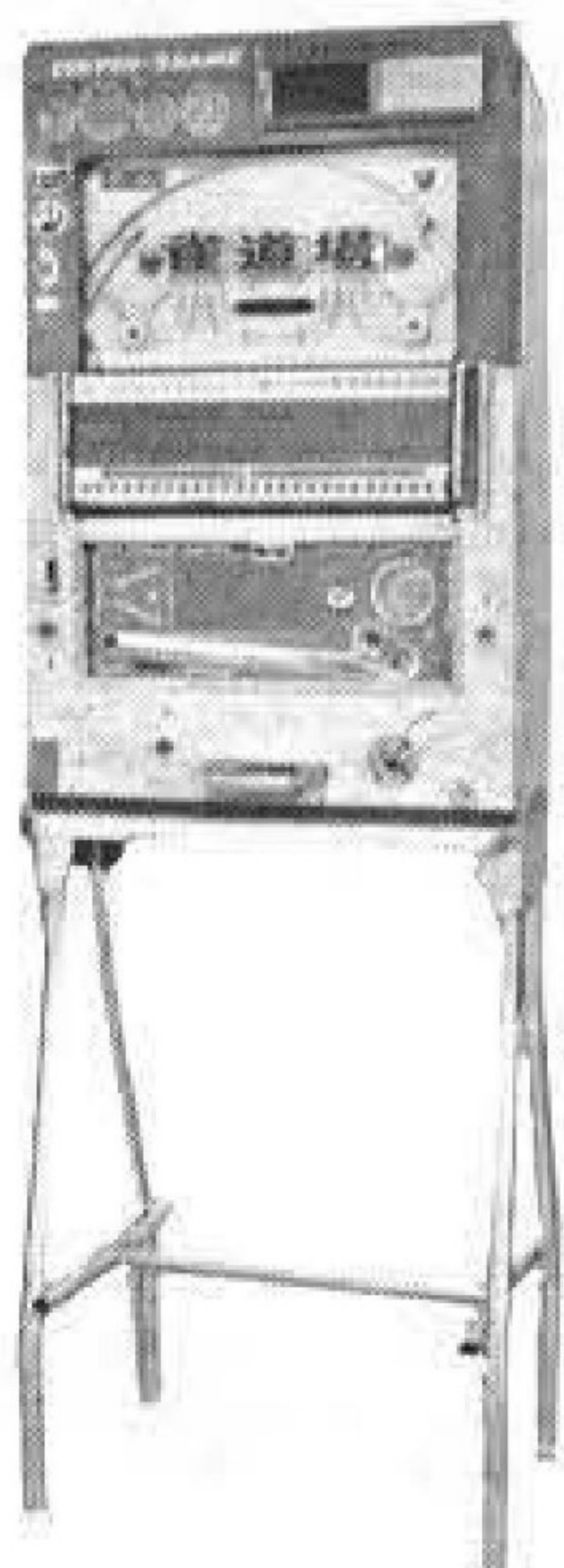

- 100円硬貨を直接使用し、3ゲームできます。
- 電機は不用ですから、故障皆無です。
- スペースを必要としません。六〇×六〇センチあればゲームができます。

雀道場



雀球を育てて10年 株式会社 藤商事

円についたという話を聞いた事がある。このような高価で、美しい内装店内であれば、当然の事ながら、雰囲気は優雅な、居心地の良いものになった訳である。

店内が美しく、更に居心地が良いという事は、それだけで一つの要素を充たす事にもなる。ゲームコーナーは、ゲーム機を媒介として、ゲームという、或いはゲームを素材とした楽しさという、いわば無形の商品販売する一種のサービス業であろう。この点については別な機会に更詳しく考えたいが、サービス業は、ホテルにしろ、飲食店にせよ、本来の目的(ホテルなら宿泊であり、レストランなら食事)と同時に、より高級(高級という事は、料金がそれに見合っている)傾向が一般的と言えるが、であるほどそこが居心地が良い。店の雰囲気が良い、という事が必須の条件として要求される。古ぼけていたり、汚れていたり、安物であれば、その店は高級とは見做されない。勿論、高級である事が即、絶対であり、そうあらねばならぬという訳ではないし、高級でない店も必要である。「店がすべて高級で、高価であれば、我々一般市民は、誠に生活し辛い破目に相成る。」この高級である程、店の雰囲気が良いという考え方は実に単純な動機に基づいている。つまり、利用客は、「高い金を払わせるのだから、店をきれいにし、金を掛けてデラックスにするのは当たり前だ」という訳だ。従って高級化の条件は、必然的にデラックスにせざるを得ないという一般通念が出来上ってくる。

高級化による高消費を

かような訳で、ゲームコーナーと言えども高級なゲームコーナーを自稱するためには、という事は、客に高額な料金を払わせる事に等しいのだが、店はデラックスにしなければ客は納得しないだろう、という論理に帰結する。

メダルゲーム場は、ゲーム料と、

消費単価を飛躍的に引き上げる事を目論んでいた訳であるから、前述の店のデラックス化の論議に実点から、「ゲームファンタジアミラノ」が目を見詰る美しい店であった必然的根拠は明らかに、こうした方向に添ったところにある事が理解できる。

いささか乱暴な話になるが、「高い金を払わせるからには店はデラックスにしろ」という理屈は、「デラックスな店だから、金は高く払って貰いますよ」という店側の理屈に裏がえしにもなる。実は、この姿勢、というか論理こそが、メダルゲーム遊びの社会的な一般化、固定化を図る大きな助けになっている。極端な話になるが、メダルゲームは高額消費を必要とするが、それだけ楽しいし、決して不快な(損したと思う)思いはさせない、妥当な料金だという事を正面切って客に呈示した事になる。

恐らく、眩いばかりの内装を抜いた薄汚い店で、スロットマシンを並べて、うそ遊びだけ高い料金を払え、という型でメダルゲームがスタートしたとすれば、決して一般化しなかつただろうし、ゲーム料金の妥当性など思いもよらない事となつたに相違ない。店の高級化は、そういう意味からメダルゲーム営業の不可欠な要素であつたと言えよう。そしてこの店の高級化は、従来の子供客対象の通常のゲームコーナーに対比して、高級であるべき事が必要であつた。通常のゲームコーナーでの消費額に対比してメダルゲームは高額であり、子供客に対比して大人客対象であるからにすぎない。そして、実際にこの「メダルゲーム場は、デラックスな店舗でなくてはならない」という営業ノウハウ、或いはセオリーは、昭和四十六年に実施された訳である。全くのところ本格スタート、第一号店で、このセオリーが採用された事は、確かにそれがノウハウであり、確信に充ちた行為であつたと思われる。何故なら、営業そのものがある意

性格を強調、明確な表示

味では、海のものとも山のものともつかぬものなのに、店舗の内装に三千万円も投ずるには、単なる勇氣だけではなく、確信がなければ、それは単なる無謀な冒険に終るだろうから。

店舗の内装としての特徴は、私の印象では次のような諸点であつた。店頭(ファサード)がゲームコーナー用にデザインされていた点。このファサードは、街頭より完全に仕切られた店内の雰囲気が出出されて、強調しデフォルメされ、外から内側は殆んど見えないが、店内の、外側とは別な世界がなんとなく魅惑的に街頭に伝わってくるものであつた。内装範囲が床、壁、天井に及んでいる点。床はカーペットが全面敷かれ、壁は塗装され、天井は、照明を活かしてスラブ塗装で殺す。全体としては、赤の照明カバーと壁の配管パイプをアクセントとして他は全て無性格な黒で押え、ゲーム機を前面に押し出すという統一したデザインコンセプトであつた。無性格な黒色の中に、鮮やかなゲーム機と、天井の照明の赤色がアクセントとなつて美しいバランスを保つていた。又、照明が、ゲームコーナーに専門的に取り入れられたのも印象深い。単なるムーブ照明ではなく、ゲームコーナーとしての機能を活かすように、例えばビンゴゲームのガラスがライトで反射しないように、スポットライトの取付け位置や角度が考慮されていたり、通路の部分とゲーム機の間を区別するに区別がなされていたり、その配慮は全般に行き届いていて、それでいて、店内は、満遍なく極めて高照度であり、基調が黒色であるための何んとなく薄気味悪いのではないかと、という不安を払拭していた。照明と同様に、電気配線がたくみに処理されていた。ゲームコーナーといえ、コードがとぐろを巻いている光景をよく見かけたが、壁まわりに装

飾を兼ねたアクセントの配管が、何の位置からも電源が取れるように引きまわされ、又、壁を背にしない中央に置かれる機械のために、天井に引きまわされたライトスパンが用意されていた。この外にも、客への案内、表示板が、きちんと製作され、本職の書き屋さんが書き、印刷されたものが、随所に吊り下げられていた。その内容は、メダルは換金、換物されないとか、未成年者は入場できないとか、メダルの料金とか、営業時間とかといった営業のルールの説明がその中心であつた。

表示板ではないが、店に店名が付けられていたのも印象深い。店頭に大きく銀色の切文字で店名が掲げられ、店内の表示にもすべてこの店名が記されていた。従来、ゲームコーナーに店名がつかなくなつたのは、独立した店舗が少なくなつた事と、経営者別に店の個性が打ち出されたケースがなく、それに伴つて、店名をつけるメリットも乏しいし、又、工夫もなされなかつたものと思われる。従つて店名が付けられた事は、その店、独自の個性が打ち出され、店が人格を備えた主体的な存在である点を宣言した事を意味していた。この店名については、自主規制案の中に盛りこまれてはいる通り、別な問題が後日派生してくるが、この点については、別な機会に触れたい。

こうした店舗作りのノウハウは、既にトータルなものとして「ゲームファンタジアミラノ」が開店した昭和四十六年に確立されていた。そしてこのデラックスな店舗は、何よりもメダルゲームが、容易に一般化、定着化する上に、重要な効果(手助け)を果したと言えよう。つまり、大人の客が、高額な料金を支払つて、なんら、てらいなく打ち興するに、メダルゲームはふさわしいものだと思わせる役割を果たした。と同時に、メダルゲーム場は、コーナーではなく、一つの独立した「店舗」の地位を獲得したのだ。

(この項了。以下続)

BALI



TICKER TAPE

3-CARD
7-COIN BINGO
WITH
DOUBLE OR
NOHING
FEATURE

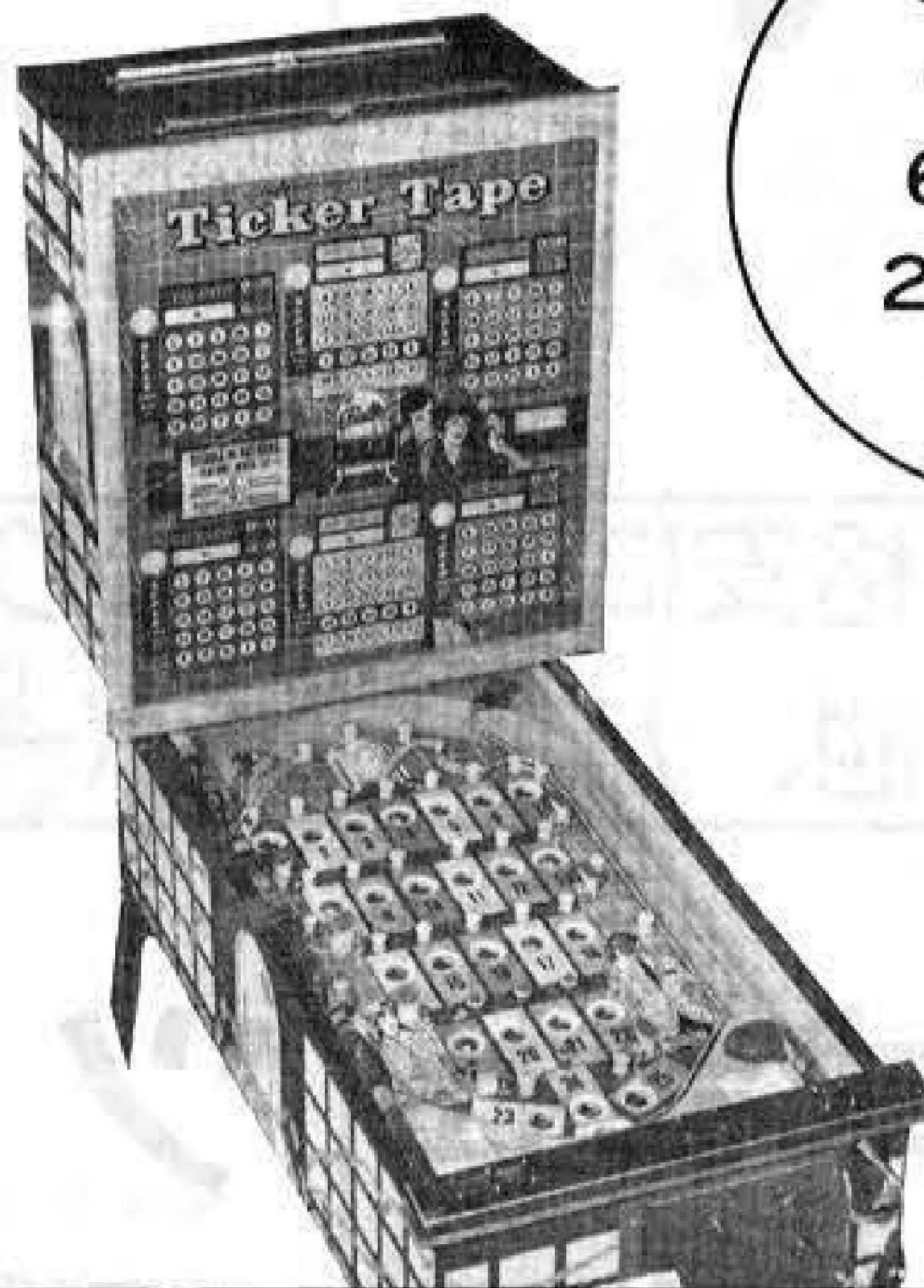

SIMPLE
6-COIN
6-CARD
25-HOLL
BINGO

WALL STREET

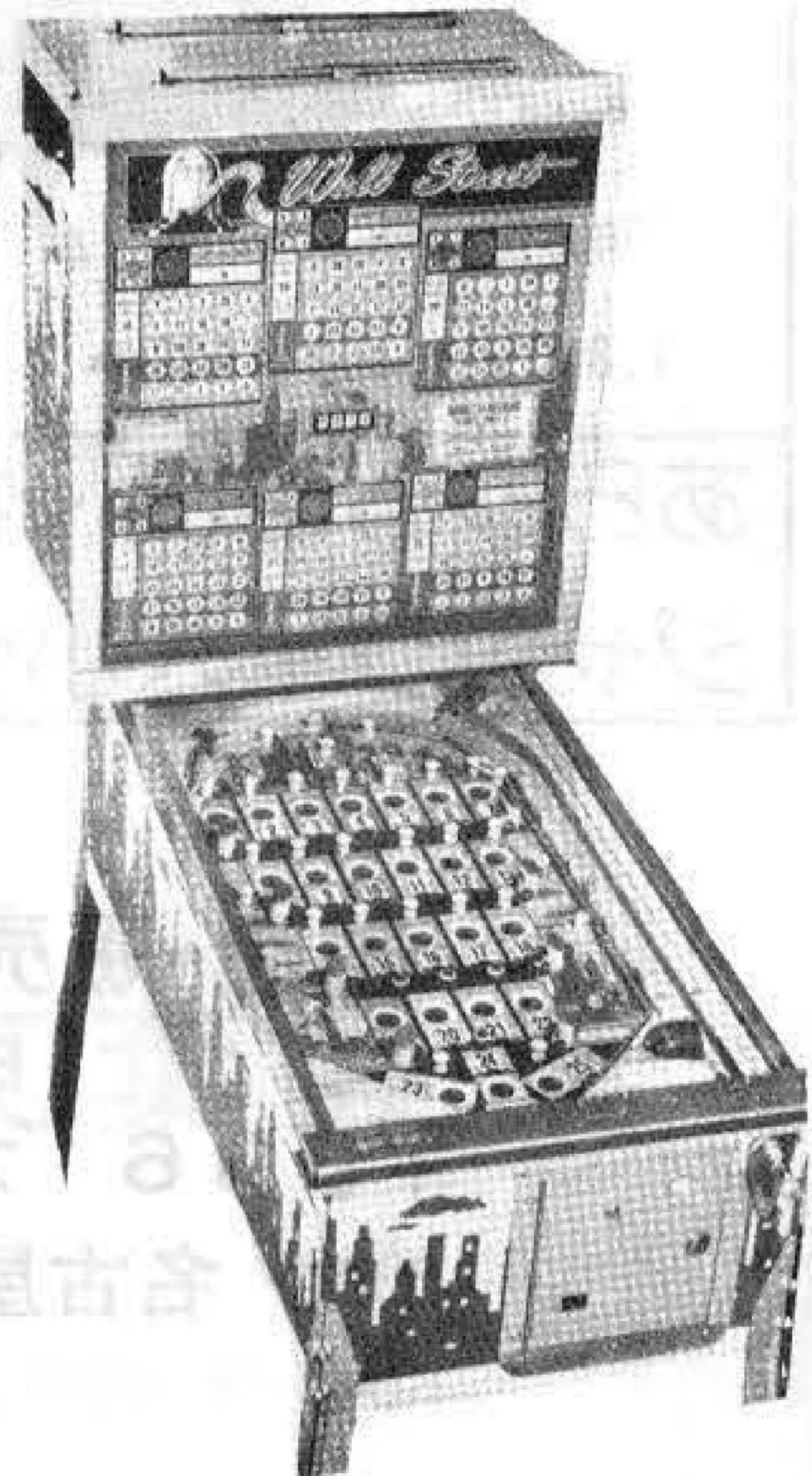

バーリーサービス(株)では、国内はもとより、世界各国から優秀なゲームマシンを厳選し低廉価格で販売しております。信用と実績を持つ弊社をご利用ください。

バーリーサービス株式会社

〒542 大阪市南区綿屋町23-1
TEL 06 (213) 5255

ゴージャスなムードあふれる

ジャガーの娯楽機器



4,700×1,500×800mm

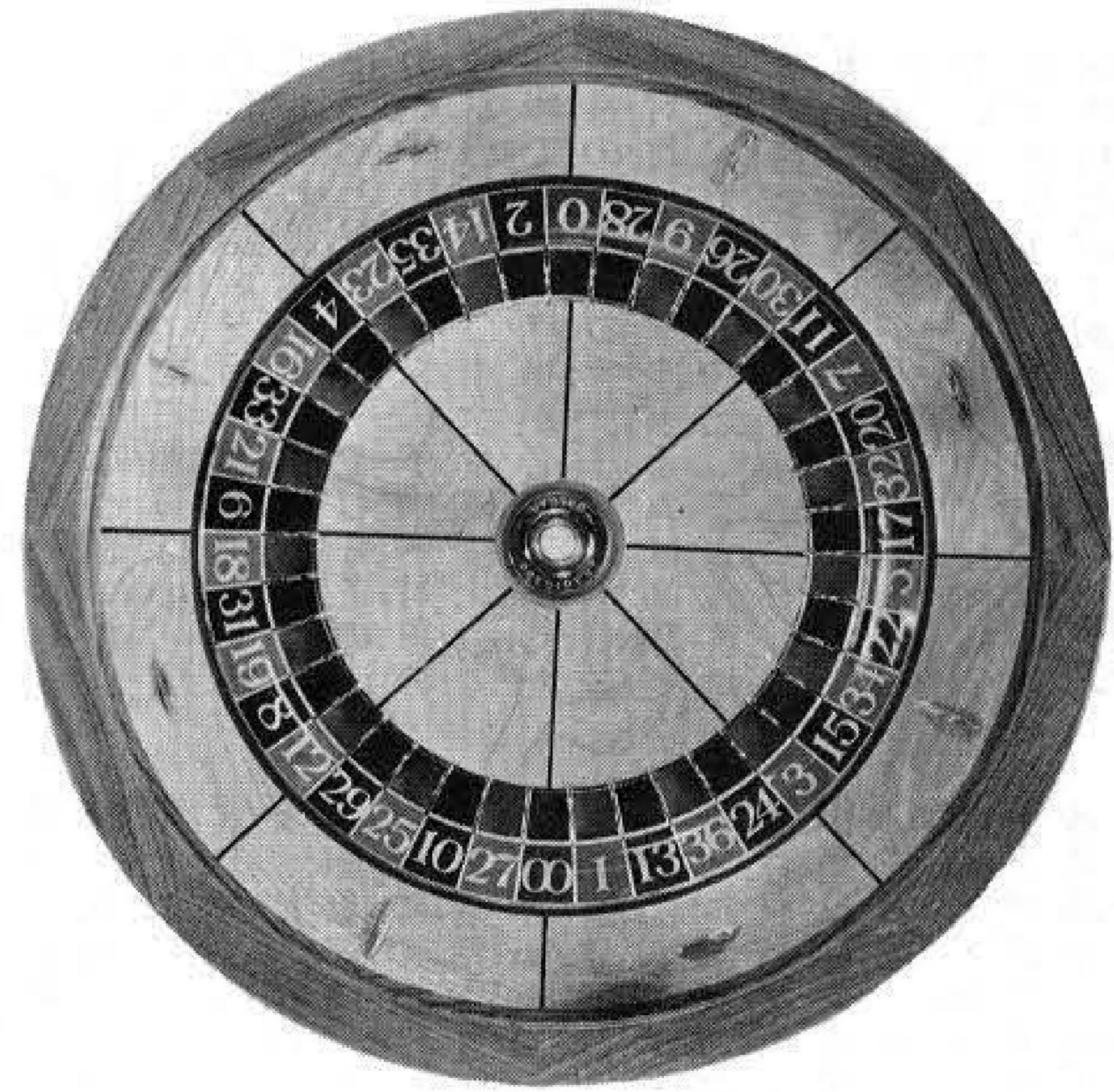

1,800×1,100×800mm

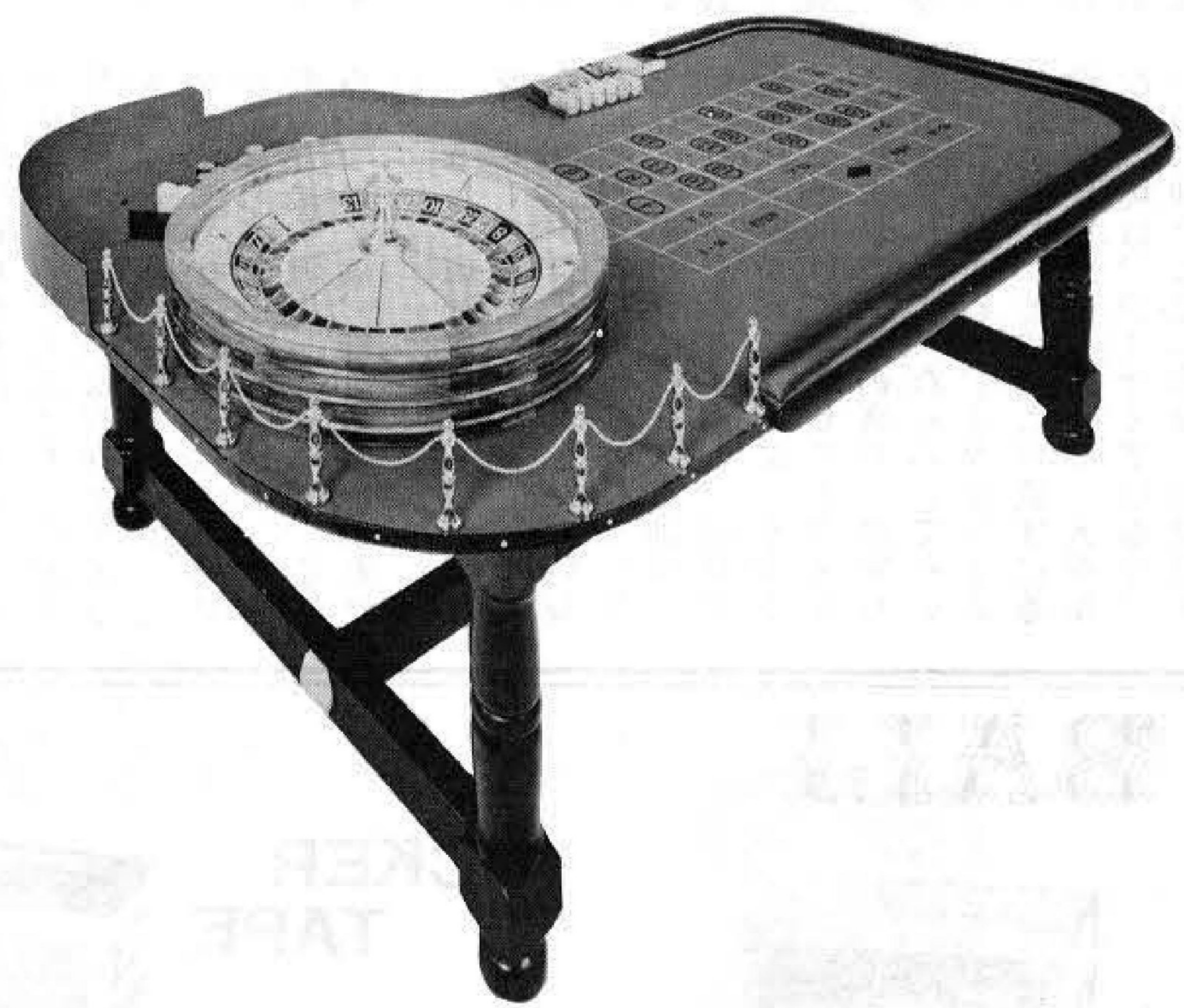

2,450×1,500×800mm

あらゆる部品・特注品も格安にて承まわります。ルーレット・ブラック
ジャック・大小ゲームの他、バカラ・ポーカーもごさいます。

製造・販売元 株式会社 ツムラ

〒536 大阪市城東区諏訪2丁目7番3号 ☎06(969)3531(代)

代理店 名古屋ジュークサービス 〒464 名古屋市千種区鏡ヶ池通3-6 ☎052(781)6380

ゲーム機によるとばく犯 計画的な取締りを継続して推進

昭和50年版 警察白書 より

図5-29 ギャンブルマシンを使用したと博犯で
検挙した営業所数 (昭和49年)

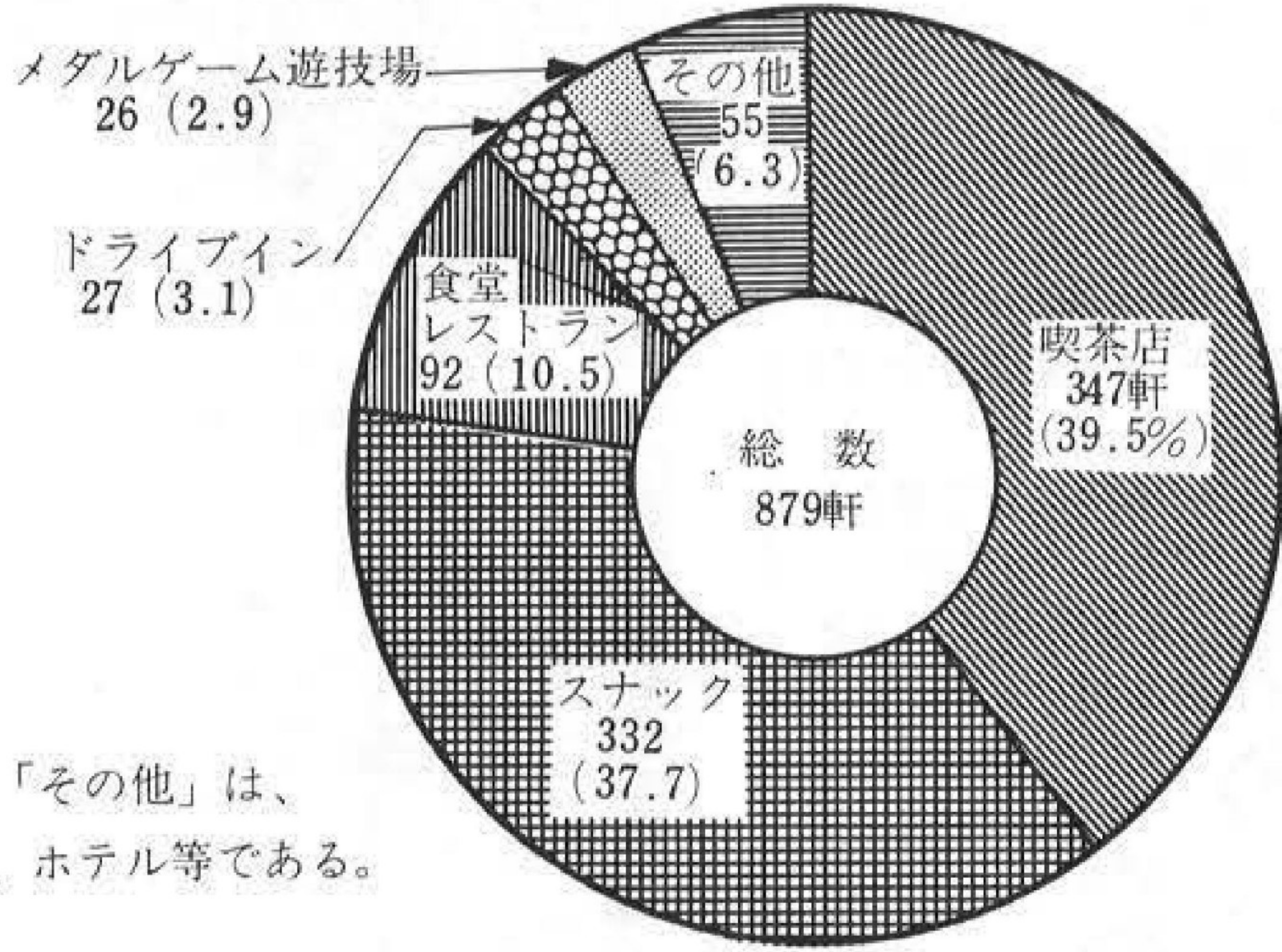

注) 「その他」は、
旅館、ホテル等である。

警察白書は警察活動の一年間の歩みを報告するもので、昭和四十九年一月から十二月までの白書(昭和五十年版)が、このほど発売となった。この白書、さる八月一日に警察庁が閣議に報告したものであるが、このうちとくに「ギャンブル犯罪」について、犯罪追放の観点から以下詳しく紹介したい。

- (1) 多様化する享乐的営業の浄化
- (2) 性風俗の実態とその対策
- (3) ギャンブル犯罪への対応

表5-7 風俗営業の数の推移(昭和45~49年)

(単位: 軒)

区分	年次	45	46	47	48	49
数	数	166,197	166,330	166,236 (3,601)	165,100 (3,801)	164,917 (3,844)
パ	ー	49,602	48,684	47,628 (2,731)	46,871 (2,916)	45,440 (2,973)
料	理 店	59,932	58,745	57,637 (182)	56,401 (180)	55,574 (172)
遊	技 場	29,247	31,735	34,755 (196)	36,241 (193)	39,116 (189)
そ	の 他	27,416	27,116	26,216 (492)	25,587 (512)	24,787 (510)

注) () 内は、沖縄県の数字を外数で示す。

この三項目が続いており、ここではその(3)の⑦を全文引用しておいた。ここで言うギャンブルマシンにおいては風俗営業の許可にならないだけでなく、むしろ風俗法による規制が考えられるほどである。参考までに、風俗営業の数(表5-7)をあげておいたが、これは許可営業である。

街にはびこるギャンブルマシン
年ごとに高まるギャンブル熱を反映して、従来は喫茶店、スナック等の片すみにひっそりと置かれていたスロットマシン、ビンゴ、ロタミント等のギャンブルマシンが、最近では、急増を続けているゲームセンター等に堂々と並べられ、一部の地域では、街の菓子屋の店先にも置かれるといった状況である。またルーレット等の大型ギャンブルマシンを設置した遊技場も次第に増加の傾向にある。

そしてこれらの営業所においては、直接現金をかけて遊技をさせるものや、遊技客が取得した景品メダル等を換金するな

ギャンブル犯罪への対応

④ 街にはびこるギャンブルマシン
と博行為が目立ってきている。
しかも、この種営業に暴力団が目をつけ、自らゲームセンターやリース業を経営し、あるいは独立したメダル等の換金組織をつくるなどして資金源の拡張を図っている傾向がみられる。また、少年がこれらの営業所に入り込んで博行為を行ったりその費用をねん出するために窃盗等の非行に走る状況もみられ、善良の風俗秩序を保持するうえからはもちろん、暴力団対策及び青少年健全育成上からも看過できない現況にある。

警察は、このような状況に対処するため、関係部門の緊密な連携の下に計画的な取締りを継続し

て進展しており、ギャンブルマシンによると博事犯の検挙は、表5-21にみられるとおり、毎年大幅に増加するとともに、賭博の検挙総数に占める比率も年ごとに高くなってきている。

また、昭和四十九年中にギャンブルマシンを使用したと博事犯で検挙した営業所の状況は、図5-29のとおりで、喫茶店とスナックで全体の七十七・二パーセントを占めている。

次に、昭和四十九年中に賭博の証拠品として押収したギャンブルマシンは千六百四十九台で、前年に比べ四百八十一台(四十一・二パーセント)の増加となっている。

なお、同年中に押収したと金総額は、六千八百八十四万四千七百七十九円(以下省略)増加するノミ行為

表5-21 ギャンブルマシンによると博事犯検挙状況

(昭和47~49年)

区分	年次	47	48	49
件 数	賭博検挙総数	4,320	4,377	4,392
	ギャンブルマシンによるもの 総数に対する構成比 (%)	378 8.8	935 21.4	1,027 23.4
人 員	賭博検挙総数	15,078	15,631	16,020
	ギャンブルマシンによるもの 総数に対する構成比 (%)	956 6.3	1,994 12.8	3,017 18.8

あなたは鍵をいくつ持っていますか?
鍵はひとつでいいのです。

V・LOCK

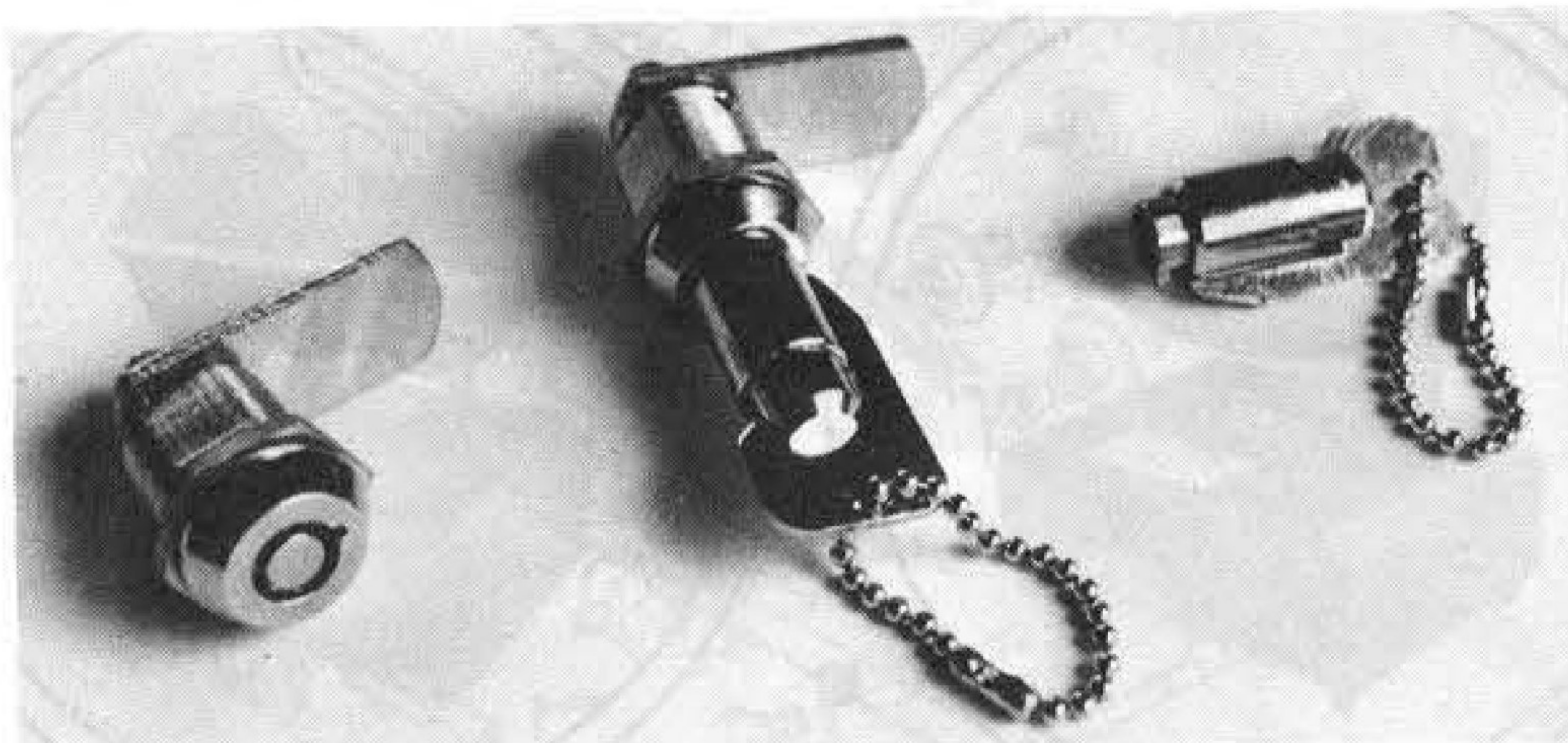

特徴●鍵、錠共にシリンダーピンの入替自由●1個の鍵で自己専用錠が多数開閉できる●ピンの入替は5段可変で約8万通り●鍵の紛失による錠の取替不用

精和電機産業株式会社

大阪市東淀川区下新庄町3丁目29番地 ☎06(329)9689

メダルゲーム場運営基準による強磁性体適合品

ステンレスメダル

★規格も±3/100ミリ以内と高精度、滑り、積重ね、
カッティングも性能も抜群

★指定マーク製作 ★1,000枚より地方発送

株式会社 東葉興業

千葉県八千代市八千代台西4-7-10

〒276 TEL. 0474-83-3401

ダービーマシンの王者 **KENTUCKY**

4 IN LINE

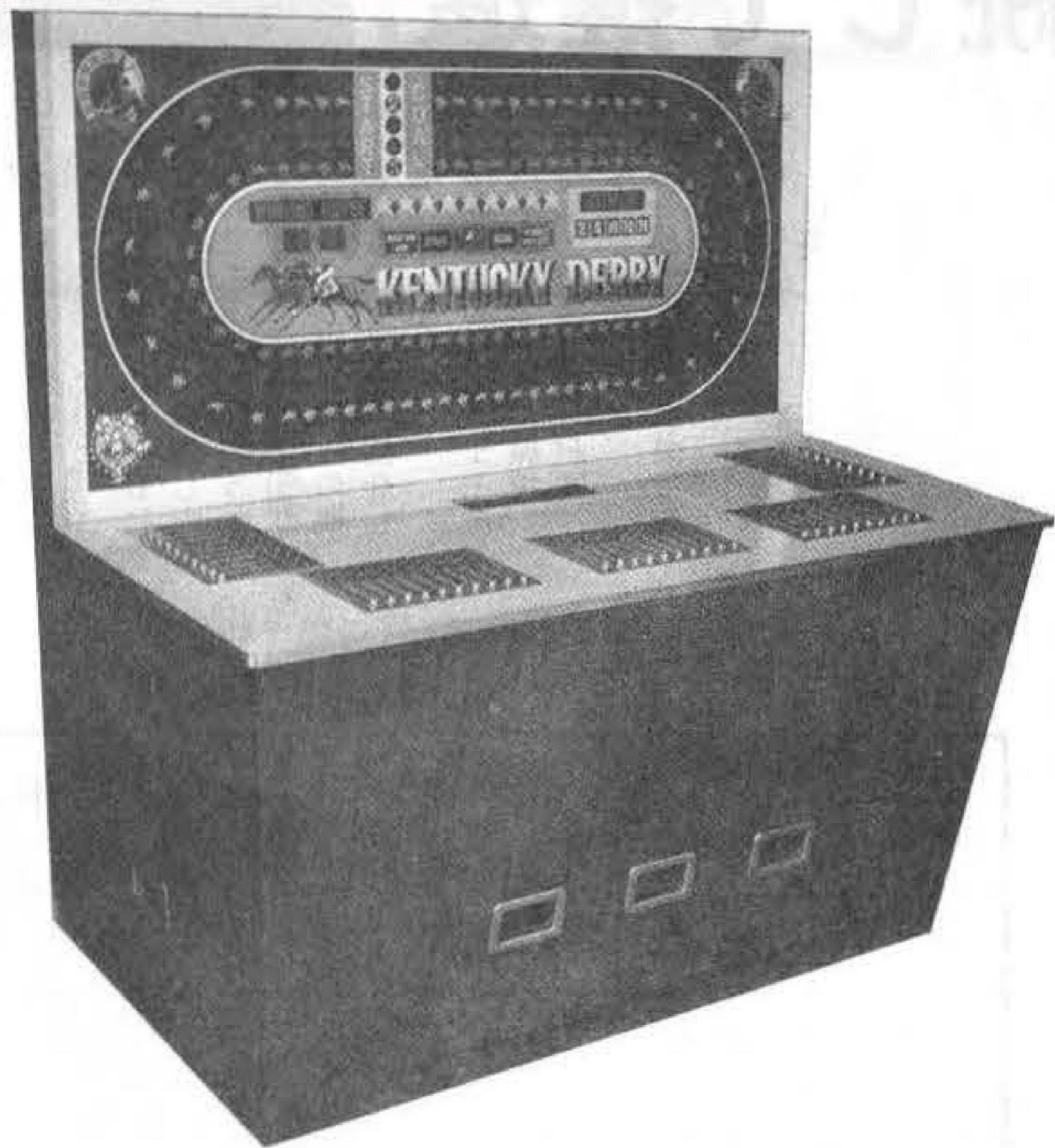

UNIVERSAL BINGO

高収益 & 高品質 & 低廉価

遊び方

- ★投入金額により条件があたりられます。
- ★球を射つと1-16のいずれかに入り、スコア表示盤にランプが点灯されます。
- ★4 IN LINE 4つ並びで賞品が出ます。
- ★3 IN LINE を全部通過すると3つ並びで賞品がでます。

仕様

- 高さ..... 1,830mm
- 巾..... 650mm
- 奥行..... 470mm



	遊び方 (5人用)	仕様
PLAY TIME 60秒	★ INSERT COIN NOW が点灯している時、10の組合せからなる投入口に3倍まで全て賭けられます。 ★ START 後たからかなファンファーレサウンドに乗って各馬のはげしいせり合いが見られます。 ★ 1-2着の連勝馬が一致した時ODDSの表示された配当が出ます。	高さ 1,800mm
PAY OUT		巾 1,700mm
ホッパー		奥行 980mm
SOUND TAPE		重量 280kg

★お問合せ・お申込みは

株式会社 カワクス

〒577 東大阪市稲田1414

TEL. 06 (745) 2784 (代)

- 株 総 商 岡崎市矢作町字中道23-8 ☎(0564)31-5724
- 株ユニバーサル プレイランド 小山市八幡町2-1-7 ☎(0285)24-4086
- 株信越ユニバーサル 上越市大字藤巻865-1 ☎(0255)23-6701

みなおされた小型乗物機

廉価で高収益・只今御好評につき増産中!!

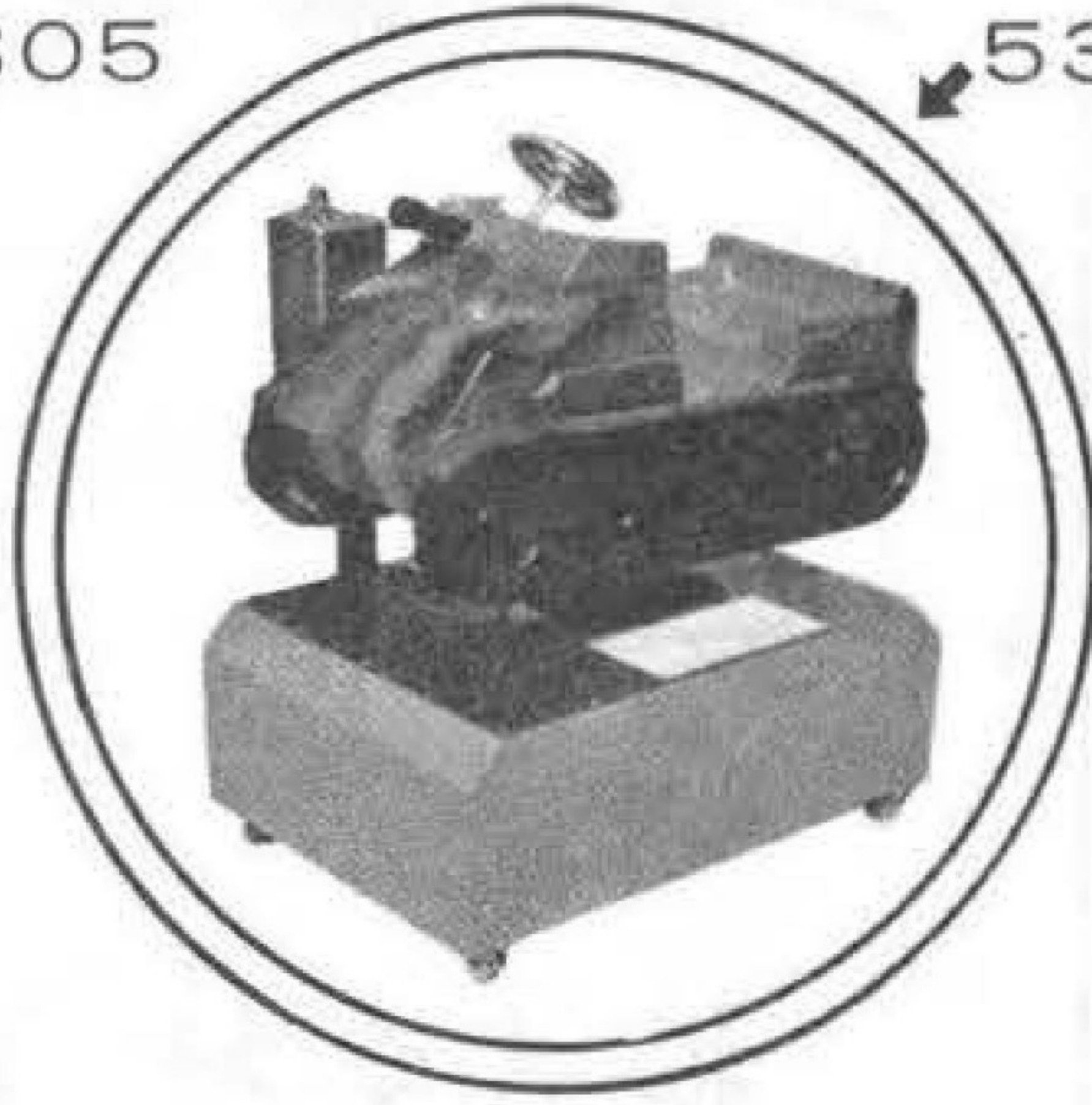
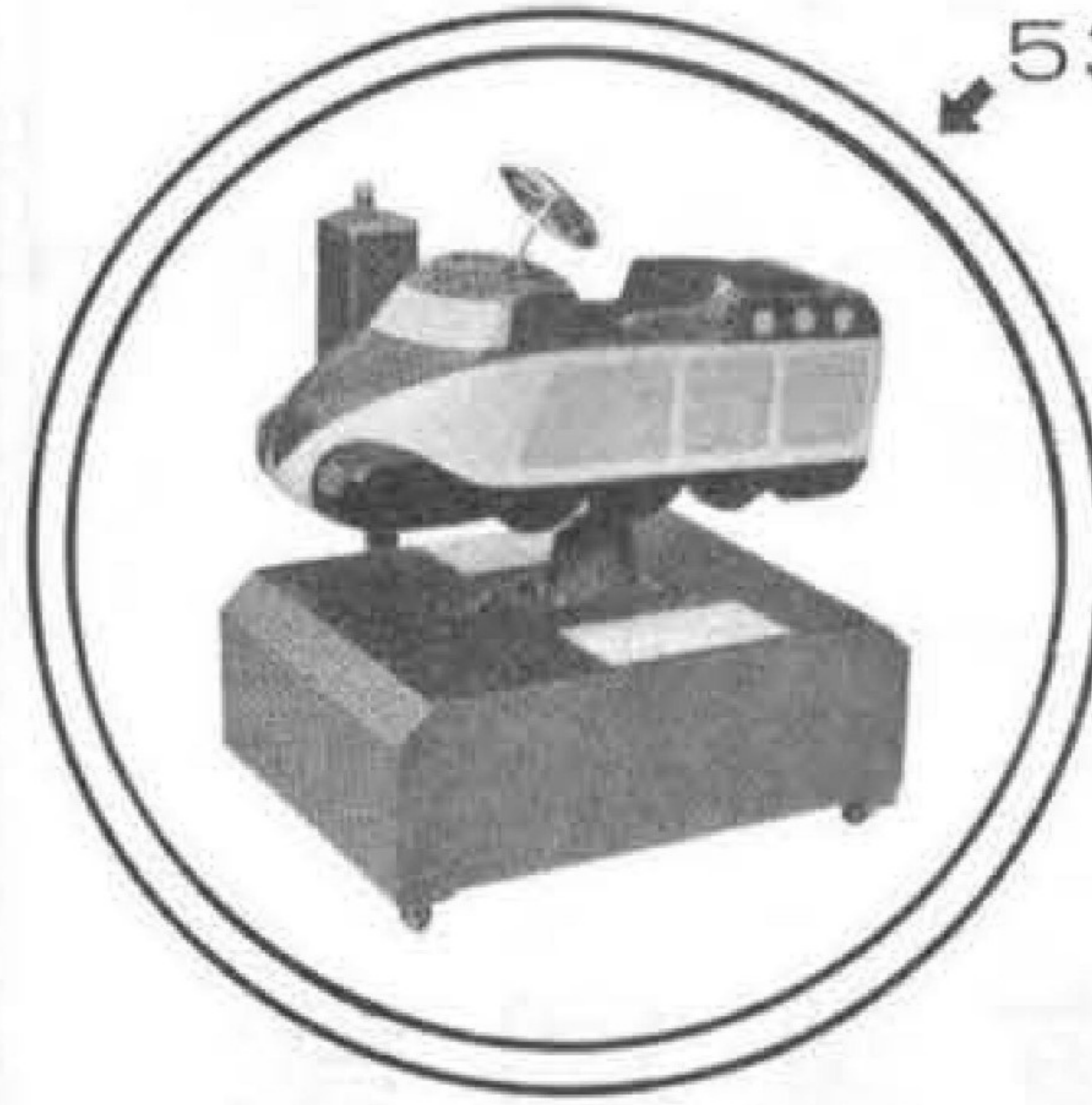
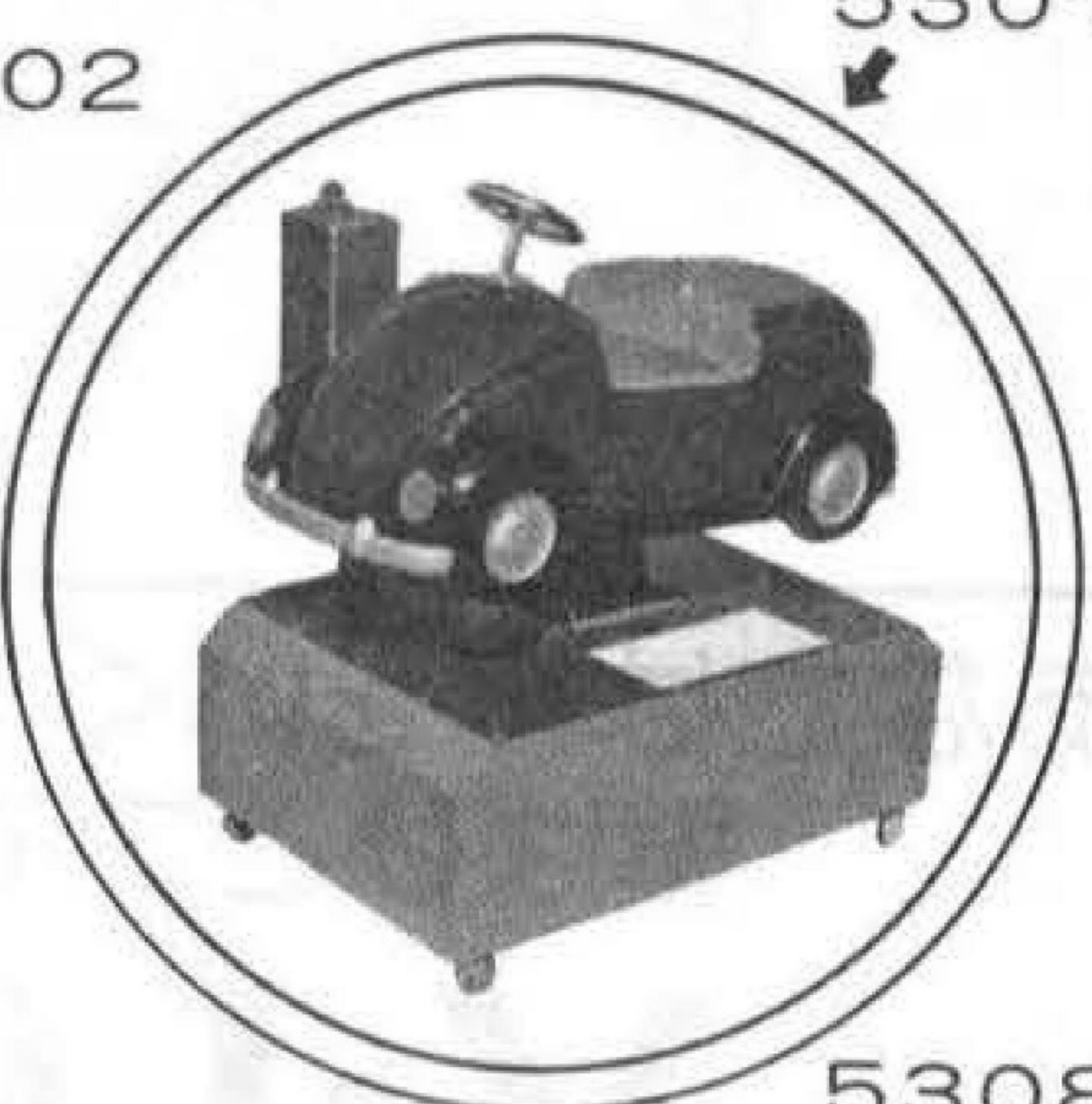
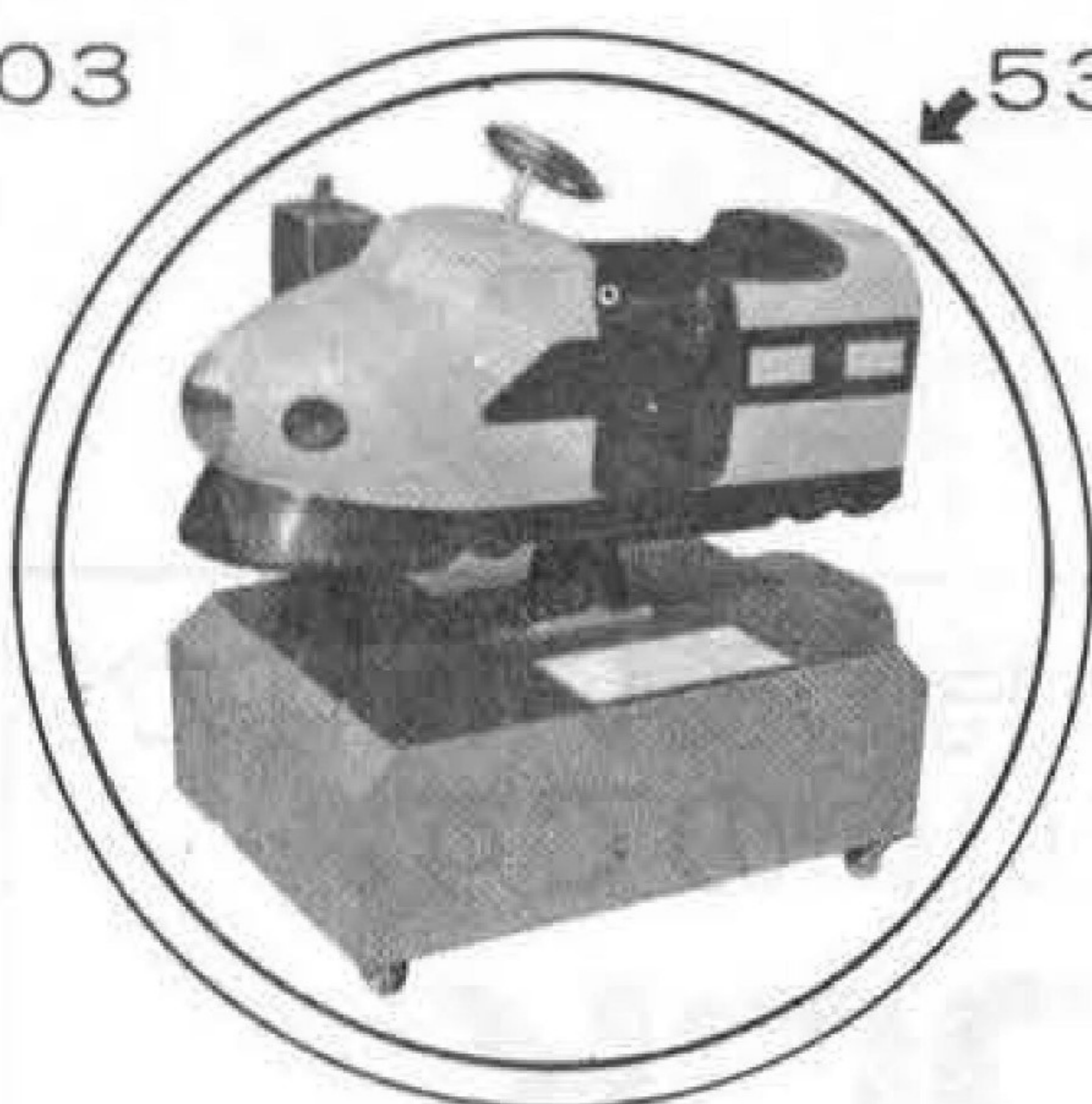
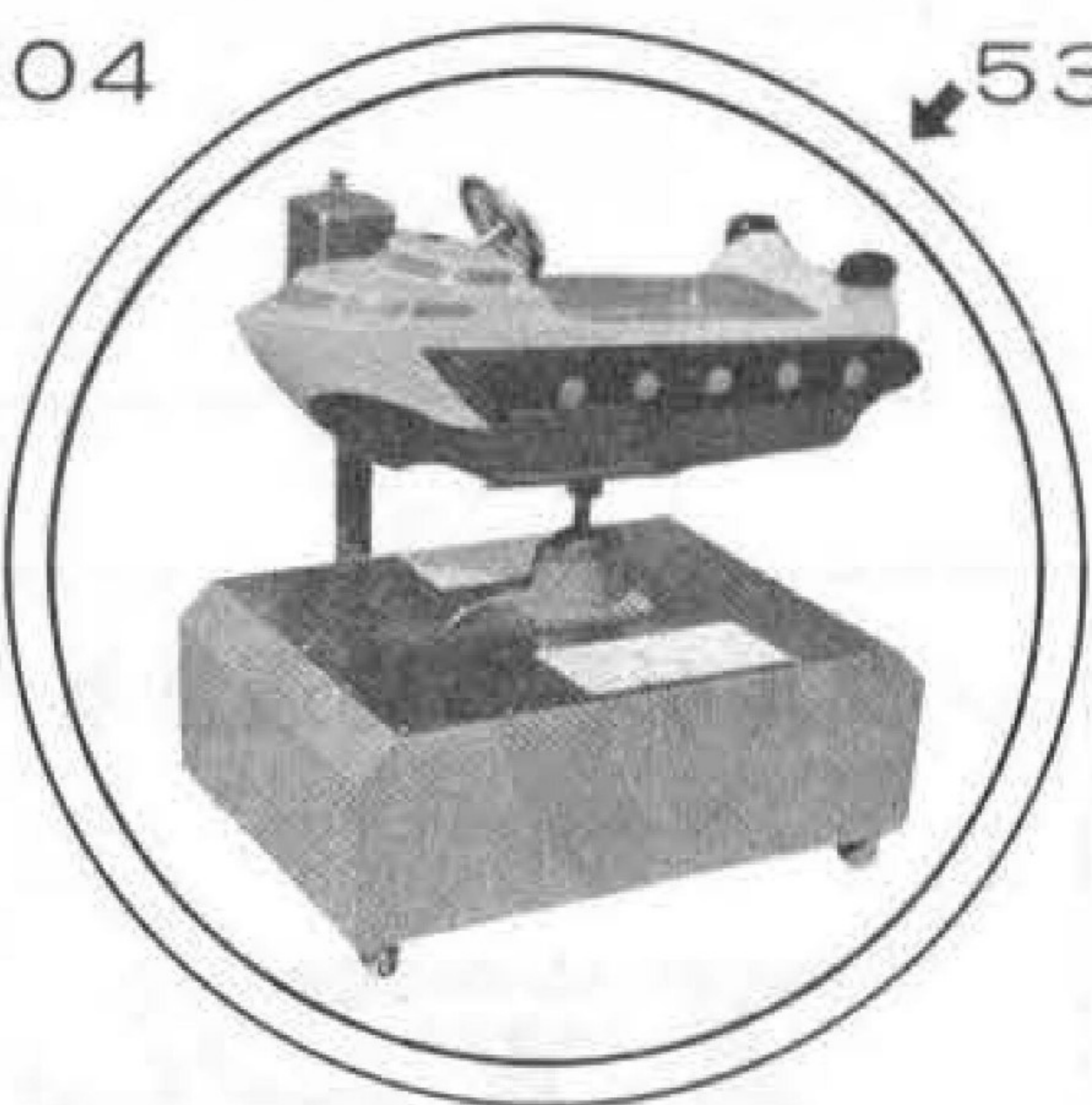
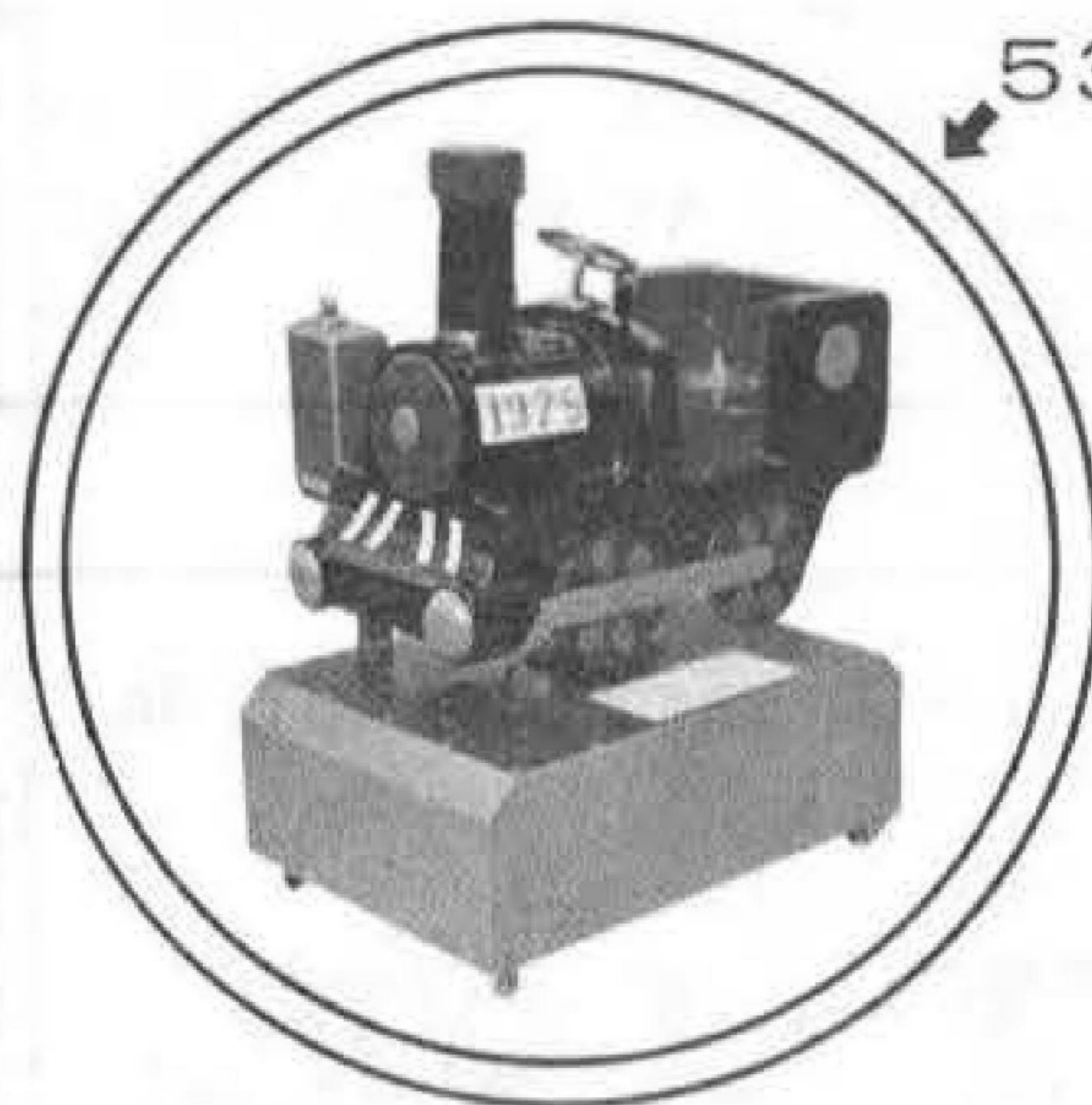

▽91-11979



コナミ工業株式会社

本社工場 豊中市名神口3丁目1-8
 営業所 豊中市豊南町西3丁目6-9
 ☎561 電話 06(334)0332(代)

ゲーム場ガイド No.1

大阪

梅田



メダルゲーム、アーケードゲームを中心にして(但し、百貨店の屋上などは省略)、風俗営業を除いたゲーム場を列挙していくのが、このマップのネライです。小社の地元からまず開始します。

梅田は大阪の玄関口。アーケードのシニセは梅田ガンコーナー、メダルならカジノ

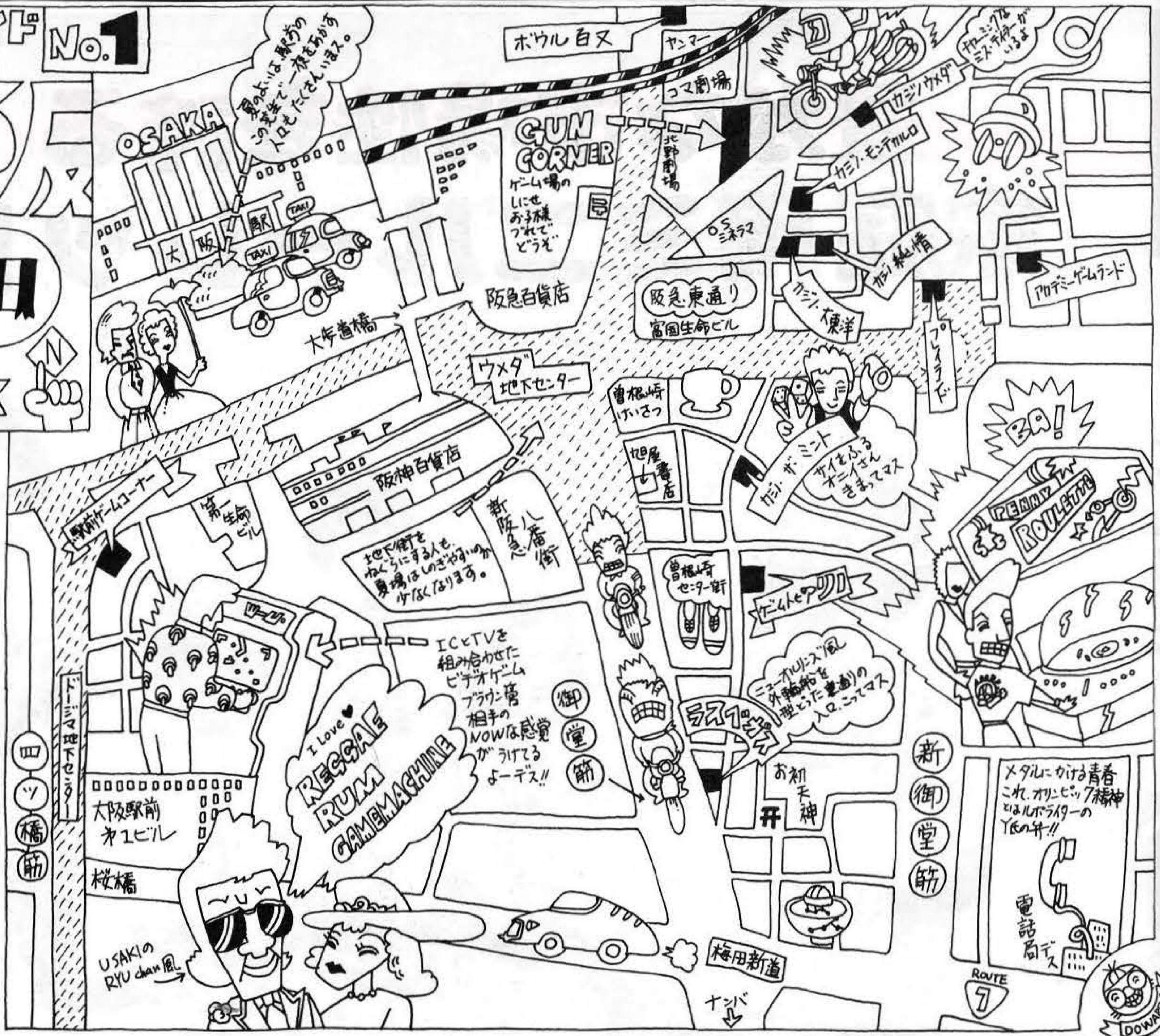

データ (順不同)

- ゲームトピアカジノウメダ 北区小松原町12、☎314-1297、本社=関西レジャーサービス (☎353) 5035
- ゲームトピアカジノ大東洋 北区小松原町20、☎361-7790、本社=同上。
- ゲームトピアリノ梅田店 北区曾根崎中1-23、☎312-1126、本社=光陽産業㈱
- プレイランド大阪店 北区小松原町ウメダ地下センター、☎312-4040、本社=㈱東京キャピオート (☎03-404-3056)
- カジノ・ザ・ミント 北区曾根崎中1-28、☎314-0273、本社=大阪娯楽物産㈱ (☎431-3241)

- ラスベガス 北区曾根崎上2-7、☎312-5771、本社=西大阪興業㈱ (☎443-4605)
- アカデミー・ゲームランド 北区太融寺町101-1、☎312-6614、直営=池田商會
- カジノ・モンテカルロ 北区小松原町13、☎経営者ともに不明
- カジノ純情・モンテカルロ 北区小松原町18、☎311-6069、経営者不明。
- 梅田ガンコーナー 北区角田町33、☎312-7662、本社=㈱セガ・エンタープライゼス (☎03-742-3171)
- ボウル百又 北区茶屋町38、☎372-1011、直営=㈱百又。
- 駅前ゲームコーナー 北区梅田町3、☎345-8508、直営=式森広治。

ウメダというところ。阪急東通り商店街を中心にして、タテとヨコに伸びている。話題と言えば、古くからあったゲームプラザ・モコが目下営業していないことだろう。できる限りデータは詳しくしたつもりだが、ワカラナイのものもある。ご存知のかたはどうぞお知らせ下さい。

バーリー社製品のパーツならMAXへ

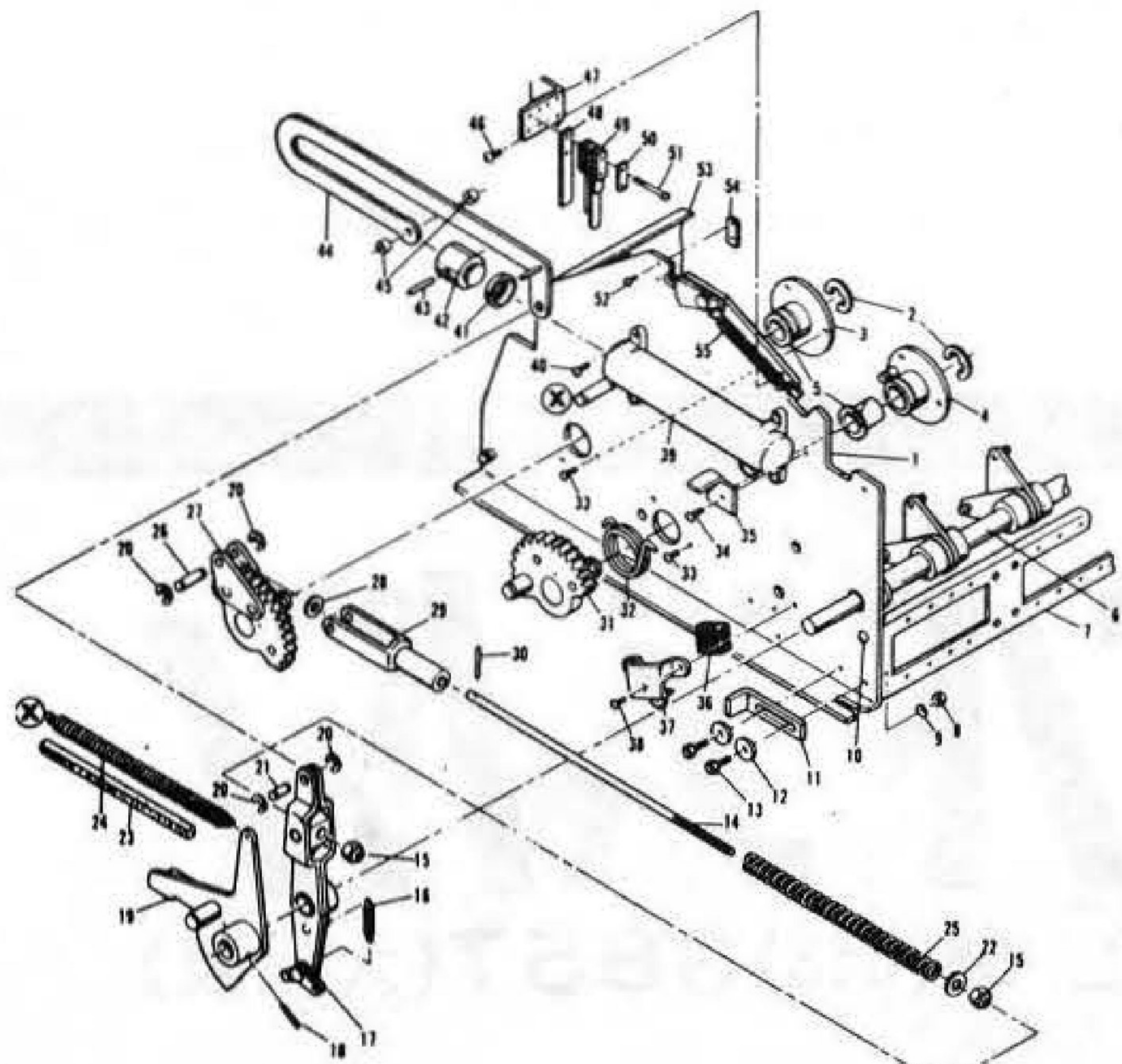

SUPER CONTINENTAL		LEFT ON RIGHT	
1	2	3	4
5	6	7	8
9	10	11	12
13	14	15	16
17	18	19	20
21	22	23	24
25	26	27	28
29	30	31	32
33	34	35	36
37	38	39	40
41	42	43	44
45	46	47	48
49	50	51	52
53	54	55	56
57	58	59	60
61	62	63	64
65	66	67	68
69	70	71	72
73	74	75	76
77	78	79	80
81	82	83	84
85	86	87	88
89	90	91	92
93	94	95	96
97	98	99	100

本社カウンター直販システムもご利用ください。

BALLY PARTS SHOP

株式会社 マックス・ブラザーズ

〒544 大阪市生野区巽北2丁目5番31号 TEL. 06(752)4775(代)

★パーツカタログ・プライスリスト等は当社までご請求下さい。

豊かな市場性を誇る 家庭用ミニルーレット



只今特約店募集中!!

- ウイルトップだけの格安販売もいたします。
- 仕様・長さ1,540×高さ640×巾850%

総発売元



株式会社 **ベンドジャパン**

〒556 大阪市浪速区水崎町18番地 TEL. 06(643)3857(大代表)