

SE  
system  
PC Engine

SUPER  
CD-ROM<sup>2</sup> SYSTEM

風雲

天外魔境

FAR EAST OF EDEN



HUDSON GROUP  
HUDSON SOFT<sup>®</sup>

このたびは、ハードソンのゲームソフトをお買い上げいただき、誠にありがとうございました。  
ご使用の前に、この「取扱説明書」をよくお読みいただき、正しい使用方法でご愛用ください。

## ●SUPER CD-ROM<sup>2</sup>ソフト使用上の注意

- ①PCエンジン、CD-ROMなどハードの接続及び動作方法に関しましては、各機器に付属の「取扱説明書」を必ずご熟読の上ご使用ください。
- ②CD-ROMディスクには表と裏があります。必ずゲームタイトルが印刷されている面を上にしてセッティングしてください。
- ③ゲームプレイ中にCD-ROMプレイヤーの蓋を開けたり、CD-ROM本体に振動を与えないでください。正常なプレイが出来なかったり、本体やソフトを痛める場合があります。

## ●健康に関する注意

本機を使用される場合は、極力疲れた状態で使用することは避け、テレビ画面からできるだけ離れてゲームをしてください。長時間ゲームを続ける場合は健康のため、1時間ごとに10～15分の休みをとってください。

ごく稀に、強い光の刺激や、光の点滅を受けている時に、一時的に筋肉のけいれんや、意識の喪失等の症状が現れるという例が報告されています。こうした症状を経験したことのある人は、テレビゲームをする前に必ず医師に相談してください。また、テレビゲームをしていて、このような症状が起きた場合には、ゲームを止め、医師に相談してください。

このCD-ROM<sup>2</sup>ディスクは、「**SUPER**CD-ROM<sup>2</sup>」専用ソフトです。従来の「CD-ROM<sup>2</sup>SYSTEM」では動作いたしませんのでご注意ください。動作させるためには、「SUPER SYSTEM CARD」が必要です。

※CD-ROMディスクは、音楽用CDプレーヤーでは、使用しないでください。コンピュータ用データがオーディオ機器に悪影響を及ぼす場合があります。

※万一製品に当社の責任による不都合がありました場合、新しい製品とお取り替えいたします。

# 風雲カゲキ伝

## 目次

まえごうじょう 前口上	4
しゅようとうじょうじんぶつしょうかい 主要登場人物紹介	10
あそ  かた ゲームの遊び方	21
はし  かた ゲームの始め方	22
そうさほうほう  がめんひょうし 操作方法 & 画面表示	24
ゲームシステム	26
しょうかい  いどうじ コマンド紹介 (移動時)	30
しょうかい  せんとうじ コマンド紹介 (戦闘時)	34
どうぐ  みせしょうかい 道具 & 店紹介	38
てきしょうかい 敵紹介	40
アドバイス	42
せいさく 制作スタッフ	44
てんがい  ばん 天外かわら版	48
し お知らせ	49

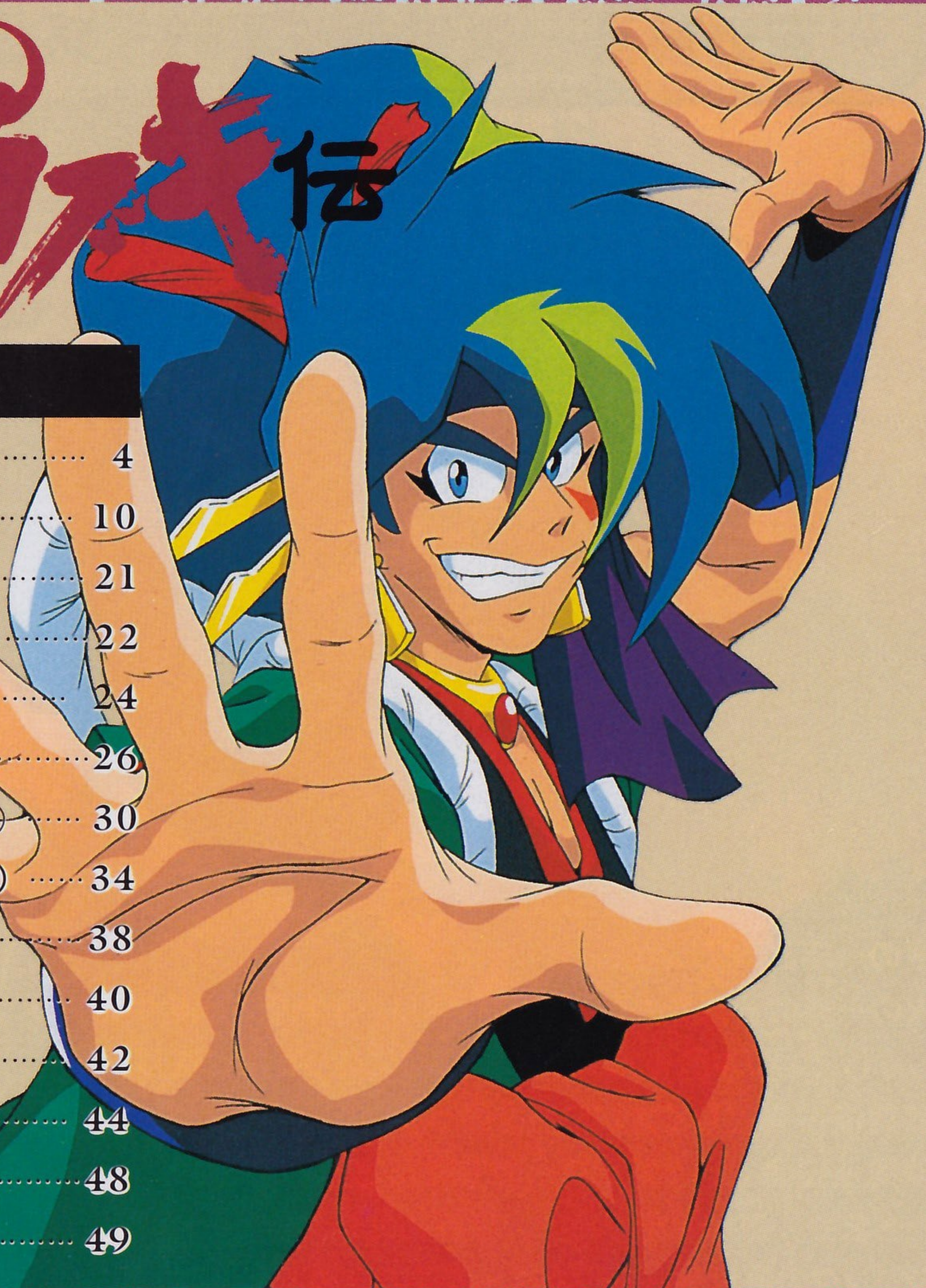

てん がい ま きょう  
天外魔境

ふう うん  
風雲カブキ伝

でん まえ こう じょう  
前口上



ね いちぞく しとう ねん  
根の一族との死闘から1年。

ひ いちぞく しぞん こきょう かえ もと せいかつ もど  
火の一族の子孫たちは、故郷へ帰り、それぞれ元の生活に戻っていた。

しかし、かぶきだんじゅうろう へいわ きょうのこ  
しかし、カブキ団十郎だけは、平和になった京に残り、

かぶきやくしゃ おお な う ひ ゆうしゃ べつ  
歌舞伎役者として大いに名を売っていた。カブキは、火の勇者とは別に、

かぶきやくしゃ あら いちめん かい か  
歌舞伎役者という新たな一面も開花させていたのだ。

うわさ うわさ よ きょうと きたざ れんしつ ちようまんいん  
たちまち、噂が噂を呼んで、京都の北座は連日、超満員。

きゅうせいしゅ かいきよ  
ジパングの救世主・カブキならではの快拳であった。

チョン！ チョンチョン、チョン！！

拍子木が鳴って、いよいよ舞台の幕が上がる。

北座の座長であり、看板役者でもあるカブキ団十郎が、  
さっそうと舞台に登場する！

「カブキ様——っ、ステキ——！！」

黄色い声が、場内に響き渡る。

女たちの声援を受けて、本領発揮のカブキ団十郎。

もう、やりたい放題。もはや、カブキの独壇場だ。

京都の北座は、誰も見たことのない独特の世界を創り上げてゆく。



てん がい ま きょう  
天外魔境

ふう うん でん  
風雲カブキ伝

まえ こう じょう  
前口上

ひ れつ しゅだん  
卑劣な手段で、ジパングを制圧しようとしたものの、火の一族（ジ  
ライア、ツナデ、オロチ丸）に敗れ去った大門教。しかし、まだそ  
の夢はあきらめていなかった。ロンドンを占拠した大門教の教主・

ま おう  
魔王ガープは、再びジパング侵略の  
けいかく たくら  
計画を企んでいた。自らの四使徒のひ  
とり、黄金のカンビエをジパングへ送り  
こ ちやくちやく じゅんび すす  
込み、着々と準備を進めていたのだ。  
この頃、カブキ団十郎は、その事実を  
し よし  
知る由もなかった……。

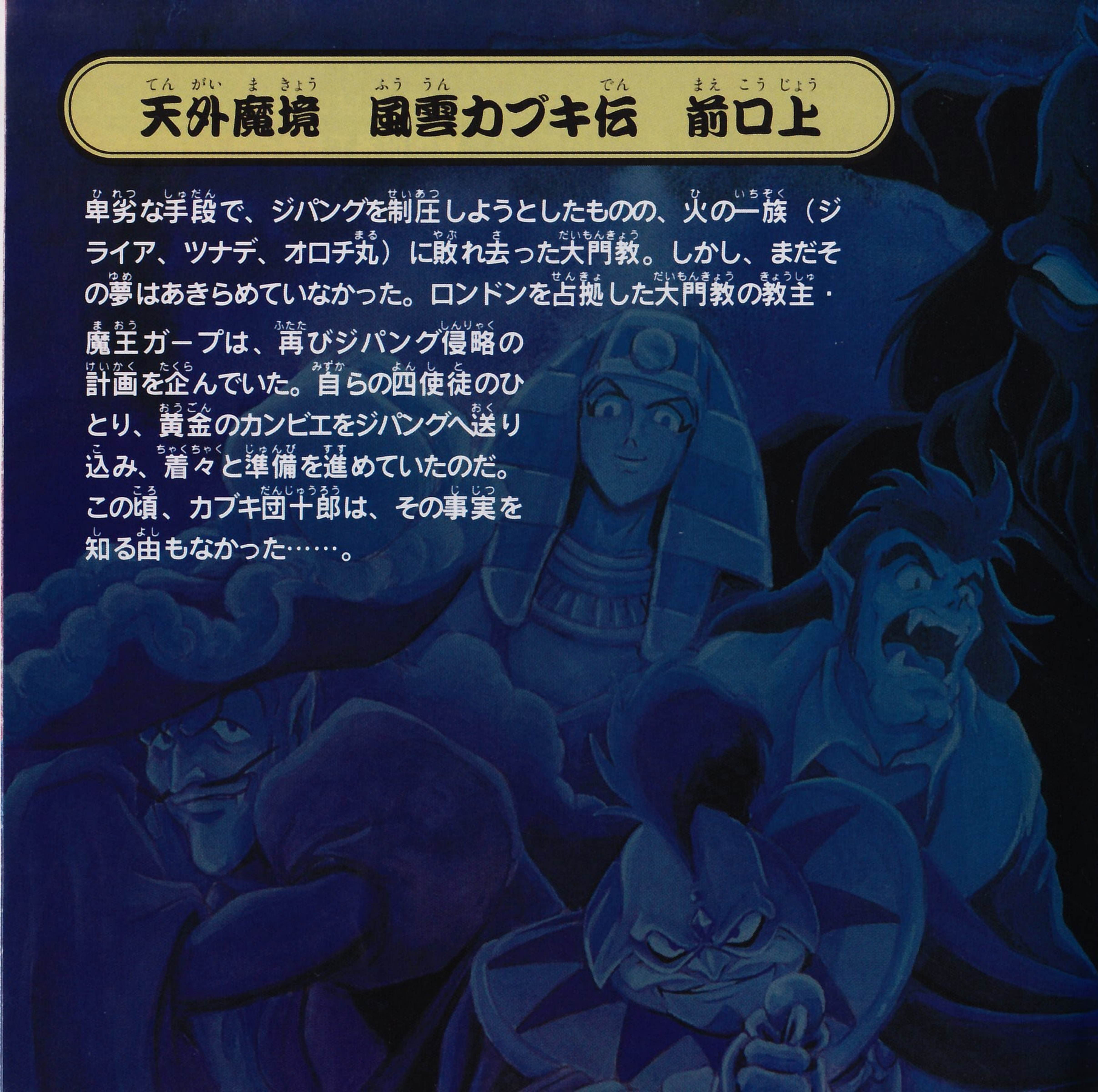

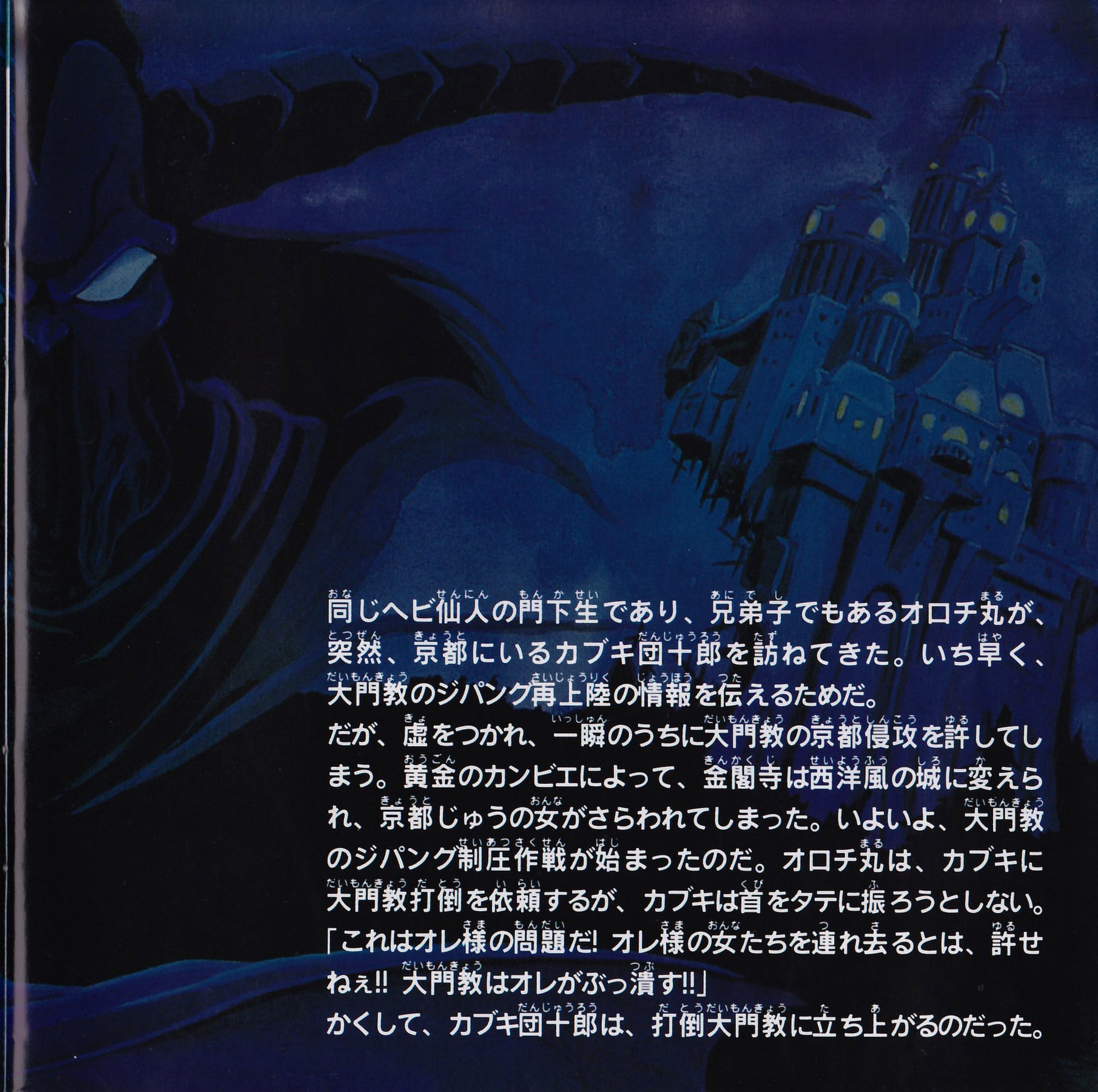

おなじへび<sup>せんじん</sup>仙人の門下生<sup>もんかせい</sup>であり、兄弟子<sup>あにでし</sup>でもあるオロチ丸<sup>まる</sup>が、  
とつぜん<sup>きょうと</sup>突然、京都にいるカブキ団十郎<sup>だんじゅうろう</sup>を訪ねてきた。いち早く<sup>はや</sup>、  
だいもんきょう<sup>さいじょうりく</sup>大門教のジパング再上陸<sup>じょうぼう</sup>の情報を伝えるためだ。

だが、虚<sup>きょ</sup>をつかれ、一瞬<sup>いっしゅん</sup>のうちに大門教<sup>だいもんきょう</sup>の京都<sup>きょうと</sup>侵攻<sup>しんこう</sup>を許<sup>ゆる</sup>してしま<sup>まう</sup>う。黄金<sup>おうごん</sup>のカンビエ<sup>かんべい</sup>によって、金閣寺<sup>きんかくじ</sup>は西洋風<sup>せいようふう</sup>の城<sup>しろ</sup>に変えられ、京都<sup>きょうと</sup>じゅうの女<sup>おんな</sup>がさらわれてしまった。いよいよ、大門教<sup>だいもんきょう</sup>のジパング<sup>せいあつさくせん</sup>制圧作戦<sup>はし</sup>が始まったのだ。オロチ丸<sup>まる</sup>は、カブキに  
だいもんきょう<sup>だとう</sup>大門教打倒<sup>いらい</sup>を依頼<sup>くび</sup>するが、カブキは首<sup>くび</sup>をタテ<sup>ふ</sup>に振ろうとしない。  
「これはオレ<sup>さま</sup>様の問題<sup>もんだい</sup>だ! オレ<sup>さま</sup>様の女<sup>おんな</sup>たちを連れ去<sup>つ</sup>るとは、許<sup>ゆる</sup>せ  
ねえ!! 大門教<sup>だいもんきょう</sup>はオレ<sup>さま</sup>がぶっ潰<sup>つぶ</sup>す!!」

かくして、カブキ団十郎<sup>だんじゅうろう</sup>は、打倒<sup>だとう</sup>大門教<sup>だいもんきょう</sup>に立ち上<sup>た</sup>がるのだった。

# ハチャメチャ 風雲カブキ伝

## ここに注目!

「天外魔境 風雲カブキ伝」は、ジパングのみならず、世界を舞台にしたパーティプレイのロール・プレイング・ゲームです。主人公のカブキ団十郎を中心に、阿国ら仲間たちが活躍する壮大なストーリー。大門教を倒すまでには、さまざまな難関が待ち受けています。さあ、あなたはカブキ団十郎になって、強敵・大門教に立ち向かってください。

史上初! 一流声優陣勢ぞろい!!



このゲームでは、CD-ROM 史上最大の総勢31人もの声優さんが出演しています。それも皆さん、一流の方々ばかり。その中には女優の牧瀬里穂さんや、花島優子さんなども熱演してくれています。物語中で起こるイベントやビジュアルシーンを、どうぞお楽しみください。

● まいったか!

これが世紀末RPG

G風雲カブキ伝だ!

いよいよの出番だ!

世界の女はオレ様が守るぜ!



# 驚異のイベント100連発!

物語はカブキ団十郎が公演中の京都・北座からスタート。  
 新たな仲間たちとの出会い、大門教との戦い、さらに数え  
 きれないほどのイベントなどをクリアしていきながら、カ  
 ブキの大冒険は進行していきます。

京都での物語が一段落しても、その先には考えられないよ  
 うな海の向こうでの冒険が始まります。果たして、まだ見  
 ぬ土地とはどこか？ そして、どんな冒険が待ち受けてい  
 るのか？

あなた自身の目で確認してください。



天外魔境シリーズでおなじみのキャラクターが、総出演しているのも「風雲カブキ伝」の特長のひとつ。さて、どこで会えるかな？



今回、シリーズ初の横型バトルを採用。術やカブキ達の行動が、はっきりとわかる戦闘画面は超ド迫力。

# とう じょう じん ぶつ しょう かい 登場人物紹介

けんざん 見参！ いち だ ておとこ ジパングーの伊達男！！

じしょう 自称・ジパングーの伊達男。口  
が達者で、とにかく身勝手。  
てんがいまきょう 「天外魔境II」で、丸丸たちと  
たび 旅をしたのは、ほとんど奇跡に  
ちか 近い。大変な楽道家で、派手  
で楽しく生きられれば、それで  
よいと思っている。しかし、女

にはやさしく、ど  
んな願いごとでも

き 聞いてしまう。へび仙人のもと、オロチ丸は兄弟子にあ  
たる。京都では、歌舞伎役者としても有名。



こえ やまぐちかっぺい  
声/山口勝平

奥義  
「秘芸」

奥義名	効果	効果範囲
大見得	敵の1グループを驚かせて、守備力を低下させる	敵1グループ
飛びり	必殺の飛びり攻撃を行う	敵1体
心中物	自らも傷つくが敵に大ダメージを与える	敵1体
にらみ	強力な眼光で敵を退散させる	敵全員
大寄せ	敵を呼び寄せる	×
荒事	敵に絶大な傷を与えるが、しばらく戦闘不能になる	敵1体
宙乗り	宙に体を舞わせ、敵からの攻撃を回避する	本人
???	?	?

MAIN CAST

カブキ団十郎

だんじゅうろう



とう しょう じん ぶつ しょう かい  
登場人物紹介



やくも た しょうかん まほう つか て  
八雲立つ! 召喚魔法の使い手

しゅうせい せいちふめい なぞ び  
出生地不明の謎の美  
しょうじょ きょうと でかぶきと  
少女。京都でカブキと  
にんき にぶん みなみざ  
人気を二分する南座の  
かんぱんやくしゃ せいかく おとこ  
看板役者。性格は、男  
まさりなところもあるが、  
ほんとう おんな こ  
本当はやさしく、女の子  
らしい一面も持っている。  
とくいわざ しょうかんまほう かずかず かみ よ だ  
得意技の召喚魔法で、数々の神を呼び出し、  
てき いちもう だじん  
敵を一網打尽にする。  
げんざい みなみざ かいがいこうえん きょう まち  
現在は、南座の海外公演で、京の町にはい  
ないらしい……。



こえ まき せり ほ  
声 / 牧瀬里穂

奥義名	効果	効果範囲	消費MP
白虎	白虎を呼び出して、敵に攻撃を与える	敵1体	12
暫く	弁慶を呼び覚まし、複数の敵にダメージを与える	敵全員	18
お七	霊界からお七を呼び、炎をまき散らす	敵全員	25
鳴神	天から竜を呼び、確実に大ダメージを与える	敵1体	26
不動	不動明王を召喚して、複数の敵にダメージを与える	敵全員	32
天使	味方にかかった術や病を消し、体力を回復する	味方全員	20
亡者	亡者を呼び出し、敵全員に攻撃を加える	敵全員	50
???	?	?	?

奥義  
「降神」

# MAIN CAST

阿お  
国くに



とう しょう じん ぶつ しょう かい  
登場人物紹介



なぞ なぞ よ  
謎が謎を呼ぶ!

かめん きこうし  
仮面の貴公子



かたくなに素顔を隠し続ける仮面の戦士。まるで、秘められた過去があるかのようだ。世阿弥もまた、出生地不明であり、その正体は謎のベールに包まれている。常に沈着冷静



で、カブキの軟派さとは対極をなす。錬金術などにも長け、その知識の広さを物語っている。彼の持つ仮面には、さまざまな能力が秘められているという。

こえ 声 / はやみ 速水 しょう 奨

奥義名	効果	効果範囲
烈火面	仮面から炎を吹き出し、敵を攻撃する	敵1体
幻氷面	突き刺さる冷気で、敵にダメージを与える	敵1体
自雷面	雷を呼び起こし、相手に落とす	敵1体
般若面	仮面の力で、自らの全能力を高める(技を消費する)	本人
天女面	不思議なパワーで、仲間の体力を回復させる	味方全員
修羅面	恐るべき奇跡の攻撃で、複数の敵にダメージを与える	敵1グループ
???	?	?
???	?	?

奥義  
「仮面」

MAIN CAST

世せ  
阿あ  
弥み







MAIN CAST

プツシユ富士山

ふ  
じ  
や  
ま

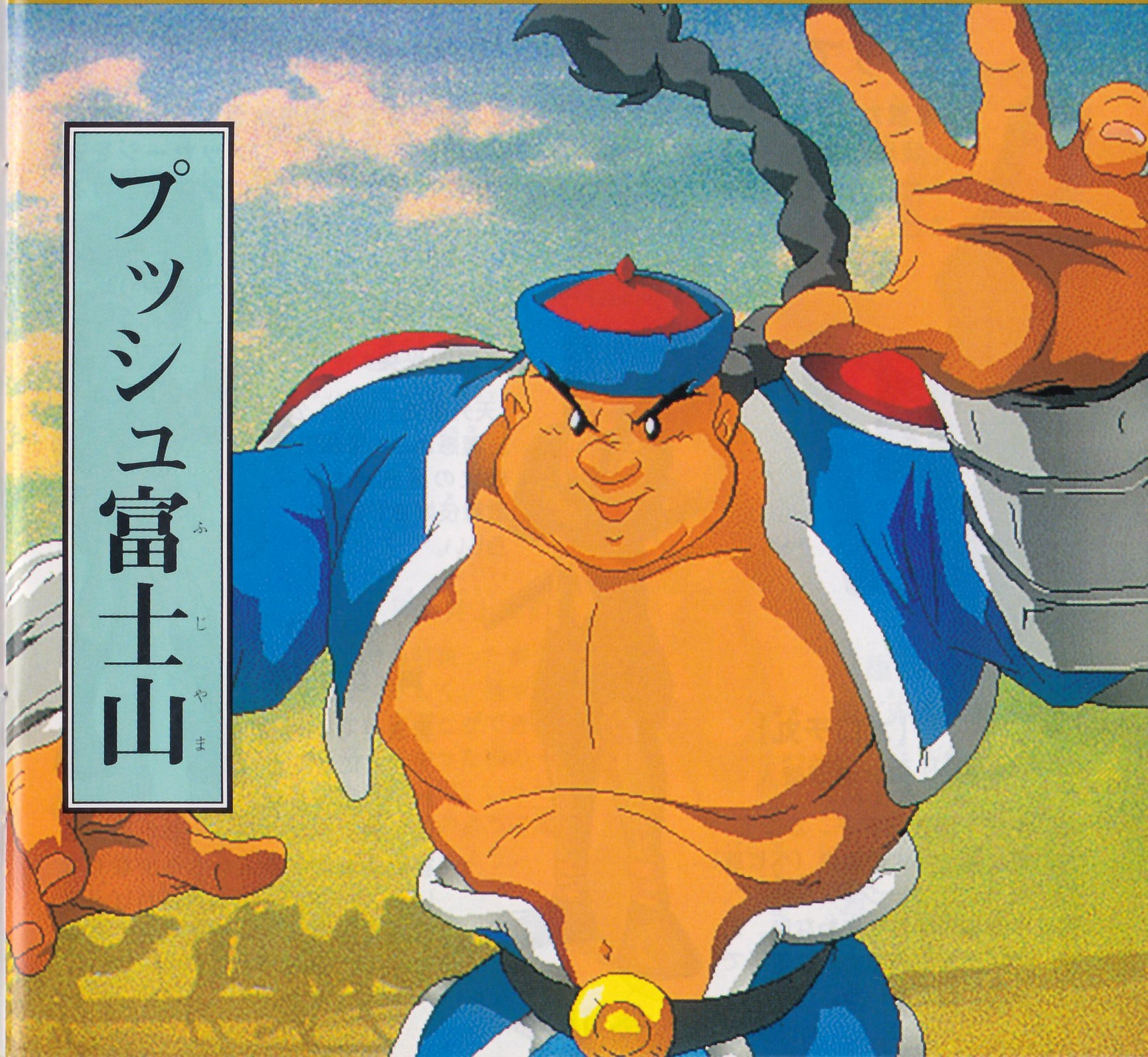

とう しょう じん ぶつ しょう かい  
登場人物紹介

かえ なつ ひ いちぞく  
帰ってきた！懐かしの火の一族！！

ふうろん でん てんがいまきょう かずおお  
「風雲カブキ伝」には、天外魔境シリーズでおなじみのキャラクターが数多  
く登場します。ストーリー中、カブキを助けてくれたり、メッセージを送  
ってくれたりします。どこにいるかは秘密。さて、あなたは全員見つける  
ことができるでしょうか？



まる  
【オロチ丸】  
こえ しょざわかねと  
声 / 塩沢兼人

だんじゅうろう あに で し  
カブキ団十郎の兄弟子。かつて、  
だいもんぎょう たたか ひ ゆうしゃ  
大門教と戦った火の勇者（ヘビ族）  
のひとり。ショーグンの隠密で、  
つね れいせい はんだんりょく うしな  
常に冷静な判断力を失わない。だ  
が、ナメクジ族のツナデは苦手で、  
いつも逃げ回っている。



【ジライア】  
こえ いわたみつお  
声 / 岩田光央

てんがいまきょう しゅじんこう  
「天外魔境」の主人公。  
せいぎ かん そく  
正義感あふれるガマ族  
の火の勇者。大変な  
かぶきす  
歌舞伎好きでもある  
らしい。



【ツナデ】

こえ えもりひろこ  
声 / 江森浩子

おとこ せいかく  
男まさりの性格  
で、とにかくあ  
れこれ引っかき  
まわ はてんこう そんざい  
回す破天荒な存在。そのため、被  
害にあっていている人たちも少くない。  
「カブキ伝」でも大暴れは必至。  
どんな活躍(?)を見せしてくれる  
ことか。(ナメクジ族)

# SUB CAST

わ みち てき し じょうさいきょう  
我が道に敵なし! 史上最強チーム!!

せんごくまんじまる  
【戦国卍丸】

こえ いくらかず  
声 / 伊倉一寿

てんがい まきょう しゅじんこう ひ いちぞく  
「天外魔境II」の主人公。火の一族の  
まつえい いたすらす だいしょう  
末裔で、イタズラ好きのガキ大将。  
げんざい こうせい けん  
しかし、現在は更正したらしい。剣  
つか て ばつぐん  
の使い手としては、抜群の  
さいのう も  
才能を持っている。

きぬ  
【絹】

こえ いのうえ  
声 / 井上あずみ

しゅくめい せ お ひしょうじょ  
宿命を背負った美少女。  
こころ とり どうぶつ  
心やさしく、鳥や動物  
はな と話すことができる。  
つら なが ね いちぞく  
辛く長かった根の一族  
との戦いで、いったい  
かのじょ せいちょう  
彼女はどのように成長  
したのでしょう。

ごくらく たろう  
【極楽太郎】

こえ あかほししょういちろう  
声 / 赤星昇一郎

かいりき たいしょくかん らくてん か  
怪力、大食漢の楽道家。  
なみはず きよたい ね  
並外れた巨体で、根の  
いちぞく けち き  
一族を蹴散らしたのは記  
おく あたら  
憶にも新しいところ。  
にんぎょ ちよ けっこん  
人魚である千代と結婚  
ご 後、どうなったのか非常  
ひじょう  
に気にかかる。

い が い と ま じゅうよう  
意外?! カブキを取り巻く重要キャラ

【まつり】

こえ たかやま  
声/高山みなみ

もも ち さん だ ゆう いち さん し まい  
百地三太夫 (くのー・三姉妹) の  
し じ ょ ぶ じ ュ ッ た  
次女。武術に長けていて、あらゆる  
ふ き つ か お と こ  
武器を使いこなす。男まさりで、  
くち わる ひそ  
口はかなり悪い。しかし、密かに  
カブキへ思いを寄せているらしい。

あしもときょうだい  
【足下兄弟】

こえ や お か ず き  
声/矢尾一樹

てんがいまきょう すべ かあ だ じょうれん  
「天外魔境」シリーズ全てに顔を出す常連  
キャラ。世にも奇妙なほどそっくりな五つ  
ご かね みぎ  
子。お金もうけにかけては、おそらく右に  
で もの しょうばい しょうばい しょうばい しょうばい  
出る者はいない、というぐらいの商売上手。  
あくどい商売で私腹をこやすのが彼らの鉄  
そく こんかい ぎ せい だれ  
則。今回、犠牲になるのは誰?

【マントー】

こえ ち ば しげる  
声/千葉 繁

てんがい  
これまた「天外」シリーズおなじみ  
のキャラクター。かつての大門教13  
にんしゅう まいかい  
人衆のひとり。毎回、ドジでマヌケ  
で失敗ばかりするので憎めない。そ  
の不思議な魅力から隠れファンも多  
いらしい。単なるお笑いキャラに見  
えるが、真の実力は未知数。

## ゲームの遊び方

このページからは、基本システムや操作方法、各コマンドの意味などを紹介していきます。ゲームを始める前に必ず一度、目を通しておいってください。

LET'S  
PLAY



ゲーム起動時の流れ

まず、スーパーCD-ROM<sup>2</sup>システムにソフトをセットし、電源を入れます。システム起動画面が現れた後、RUNボタンを押すとソフトが起動します。その後、プロローグ〜カブキの口上〜タイトルと、右図のように進んで行きます。タイトルで、RUNボタンを押すとゲームスタートです。この時、カブキのファイルが1つでもあれば「一座の旅程」画面が表示されますが、ない場合は、「一座の旅程」画面を表示せずにゲームが始まります。



ハドソン・ロゴマーク画面。この後、制作スタッフの紹介も兼ねたプロローグ画面へと移行します。



画面が表示されますが、ない場合は、「一座の旅程」画面を表示せずにゲームが始まります。

←ゲームスタートは、この画面(京都・北座)からです。



プロローグ画面。シリーズ始めて以来、最高に不気味でおどろおどろしいビジュアルシーンです。

バックアップできるデータは5個まで

セーブデータは5個まで作成できます。バックアップユニットでのこのゲームのデータのファイル名は、「KABUDEN. 01」(最後につく2ケタの数字は01~05のいずれか)になります。

一座の旅程			
続き	写す	消す	詳細
KABUDEN.01	京の町	LU15	TIME 1:41
KABUDEN.02	嵐山温泉	LU22	TIME 4:08
KABUDEN.03	嵯峨野村	LU19	TIME 3:12
KABUDEN.04	トーパー	LU28	TIME 4:27
KABUDEN.05	カンタベリー	LU32	TIME 6:17

←起動画面でRUNボタンを押した後、SELECTボタンを押し続けていれば、デモを飛ばして「一座の旅程」画面へ行けます。



カブキ口上画面。この画面とプロローグ画面は、RUNボタンを押せば、先へスキップすることができます。



タイトル画面。ここでRUNボタンを押すと、「一座の旅程」画面へ移動します。

## 「一座の旅程」画面での操作方法

タイトル画面でRUNボタンを押すと、「一座の旅程」画面へ移ります。「一座の旅程」画面では、「続き」「写す」「消す」「詳細」の4つのコマンドを選択することができます。方向キーで青色のカーソルをコマンドの上にかざし、①ボタンを押せばOKです。

「続き」……ゲームを続きから始めることができます。遊びたいファイルを方向キーの上下キーで選択し、①ボタンで決定。「最初から始める」を選択すると、ゲームの最初からプレイできます。

「写す」……セーブファイルをコピーします。「どの記録をどのファイルに写す」という順序で指定します。なお、すでにファイルのある



←この画面での細かい操作方法の指示は、画面最上部に表示されます。

ところへはコピーはできません。

「消す」……不用になったファイルを消すためのコマンドです。ファイルを方向キーの上下キーで選択し、①ボタンで決定。

「詳細」……セーブファイルの詳細な状態を知ることができるコマンドです。カブキたちの状態を確認することができます。

## バックアップデータがいっぱいの場合

バックアップRAMがいっぱいで、新しくゲームを開始できない（新しいファイルが作れない）場合は、エラーメッセージがでます。この場合、「消す」のコマンドで、不用なカブキのファイルを消して下さい。不用なカブキのファイルがない場合は、リセット（RUNボタンを押しながら、SELECTボタンを押す）してシステムの起動画面に戻します。

そこでSELECTボタンを押して、不用なゲームファイルを消してください。「風雲カブキ伝」のセーブ用の空きが確保されれば、「一座の旅程」画面でエラーメッセージは出なくなります。

→データの削除は、「システム起動画面」で行います。上下ボタンでカーソルを移動させ、①ボタンで決定します。

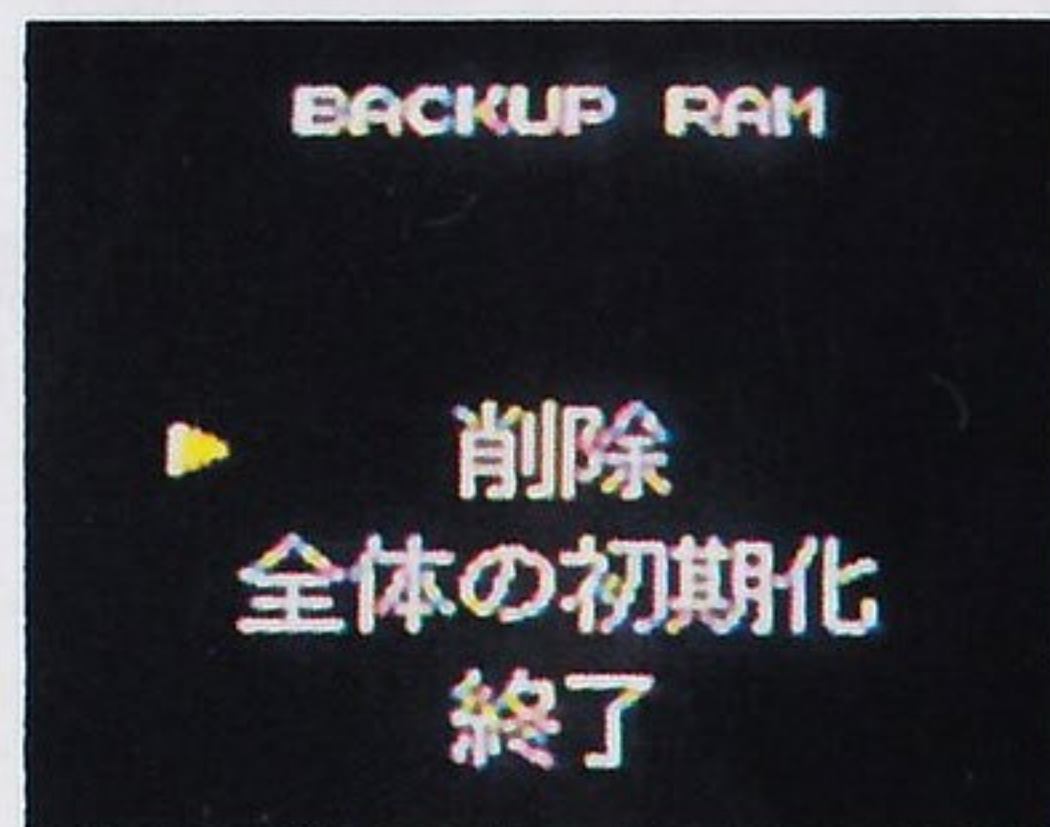

## フィールド移動時

方向キーでコマンド選択、

### ① ボタンで決定!

キャラクターの移動は、方向キーの上下左右で行います。コマンドの入力は、方向キーでコマンドを選択し、①ボタンで決定（②ボタンでキャンセル）。「話す」「調べる」「宝箱を開ける」や「乗り物の乗り降り」は、コマンドではなく、その場で①ボタンを押せばOKです。

### 「話す」「調べる」「宝箱」「乗り物」について

「話す」「調べる」「宝箱を開ける」、そして「乗り物に乗る」。これらの行動については、「人や物に接して、①ボタンを押す」という方式をとっています（降りる時は、降りたい場所で①ボタン）。また、「話す」「宝箱を開ける」の2つは、設定コマンドで自動に変更することもできます。



方向キー

セレクトボタン

方向キーでコマンドを選択し、①ボタンで決定（②ボタンでキャンセル）



人や物に接して ①ボタンを押す。

### 基本画面表示（移動時）

フィールド移動時の画面で、②ボタンを押すとカブキたちのステータス、持ち金、コマンドが表示されます。

#### ■コマンドメニュー

選択できるコマンドが表示されています。



#### ■ステータス

カブキたちの、その時点での体力、技数、段数を知ることができます。また、毒や酸におかされるなど特殊な状況に陥ると、各キャラの症状が表示されます。

#### ■持ち金

パーティ全体の現時点の持ち金が表示されます。





RUNボタン ① ボタン  
② ボタン

にゅうりょく せんとう  
コマンド入力で、いざ戦闘!

マップ上の敵に遭遇すると、戦闘画面になります。戦闘では、各キャラクターの順番が来るたびに、方向キーでコマンドを選択、① ボタンで決定します。② ボタンでは、直前に入力したコマンドをキャンセルできます。

かのう  
オートバトルも可能!

カブキ以外の仲間には、オートバトル機能が用意されています。このオートバトル機能では、阿国、世阿弥、富士山、それぞれについて「オートバトルとマニュアルの選択」から「オートの場合の戦いの方針」まで設定が可能です。くわしい説明は37ページを見てください。

↓マニュアル（手動）の場合は、各キャラの行動コマンドを全て指定して進めます。



↑オート（自動）の場合は、操作しなくても最適なコマンドを選び決定されます。

きほんがめんひょうじ せんとうし  
基本画面表示（戦闘時）

戦闘時の基本画面のステータス表示は、移動時のものと変わりありません。

■ステータス

カブキたちの現在の状況が表示されます。

■メッセージ

カブキたちや敵の行った行動、その結果などがメッセージで表示されます。



■操作キャラクター

プレイヤーであるあなたが操作するカブキたち味方キャラクターのグラフィックです。

■敵

倒さねばならない敵のグラフィックです。

■コマンドメニュー

基本戦闘コマンドが表示されています。それぞれのキャラクターごとに、コマンドを選択します。

キャラクターの能力のうりよく

そして戦士は進化する!



↑戦闘で敵を倒すことがキャラクターを成長させる基本。

カブキ達は  
93の徳を得た!  
294両のお金を得た!!

↑敵を倒すと、徳とお金が手に入る。

素早さが 6上がった!  
体力が 6上がった!  
技の力が 4上がった!

↑ある一定の徳を積むと、段（レベル）がアップ! それぞれの能力値も上がる。

カブキの体力と技の力が 全回復した!

↑段がアップすると、体力と技が全回復する。ただし、体力が0の時は回復しません。

主人公のカブキを始め、仲間たちは「大門教」との戦いの中で、成長し、さまざまな特殊能力を身につけていきます。基本的な成長の図式は、「戦闘でモンスターを倒す」→「徳（経験値）を積む」→「段（レベル）が上がる」→「その結果、キャラクターの能力がアップする」というもの。これは、カブキたちの“基礎体力の成長”に当たり、敵を倒すと、お金を手に入れることもできます。能力に関する数値には、次のようなものがあります。

とく徳	敵を倒して、一定値の「徳」を積むと、カブキたちの段数がアップ。段の上がり方は人によって異なります。（経験値のこと）
だん段	カブキたちの強さを示す指標。レベルのこと。「段」が上がるにつれて、そのキャラクターの「体力」「技」「攻撃力」「守備力」「素早さ」もアップします。「体力」と「技」は全回復します。また、戦闘の成功率にも関係してきます。
たいりよく体力	いわゆるHP（ヒットポイント）。この数値が0になると、戦闘不能状態になります。ゲーム中、最大の注意ポイント。
わざ技	巻物（術）を使用するのに必要なポイント。MP（マジックポイント）と同義語。巻物を使うと、一定値のポイントが減ります。奥義を使っても減ることがあります。
こうげきりよく攻撃力	武器による攻撃能力の基準となる数値。キャラの腕力のようなもの。攻撃力が上がると、敵へのダメージも増えます。
しゅびりよく守備力	敵の攻撃に対する守備能力の基準となる数値。当然、能力値がアップすれば、敵から受けるダメージも減ります。
すばや素早さ	俊敏性の基準となる数値。この数値が大きくなれば、先制攻撃がしやすくなり、敵の攻撃をかわす確率も高くなります。攻守両面に影響のある数値です。

## パワーアップで最強の勇者に

「徳を積み段を上げる」以外に、カブキたちの能力はさまざまな形でアップしていきます。その代表的な方法は、「装備を固める」「巻物を手に入れる（術を習得）」「奥義を覚える」の3つ。また、いろんな道具を利用することでも、戦いがラクになるはず。装備は、良いものを早いうちに買い替えることが大事です。

### 「奥義」

各自の特殊能力。それぞれ持つ能力は異なりますし、覚え方も違います。

### 「装備」

武器や防具、履物を装備することによって、カブキたちの攻撃力、守備力、素早さがアップします。

### 「術」

巻物を手に入れると、自由に使えるようになる。しかし、人によっては使えない巻物もあるので要注意。

### 「道具」

回復、攻撃、移動など、さまざまな用途の道具があります。入手方法は発見したり、店で買うなど。

## 「体力」が0になってしまうと…

仲間の「体力」が0になると、彼らは行動不能状態となり、「技」も0になってしまいます。また、カブキの「体力」が0になった場合のみ、パーティ全員は、直ちに所定の復活ポイント（診療所やドルイド教会）に自動的に戻されてしまいます（持ち金はそのままです）。

→カブキの体力が0になると、復活ポイントへ戻される。



## 仲間を復活させるには…

体力が0になってしまった仲間は、診療所かドルイド教会で復活させなければなりません。たとえ仲間が復活しても、「体力」は1、「技」は0の状態です。まず、宿屋で休むことが先決でしょう。

→復活したら、まず宿屋で休んで、体力回復だ！



フィールド

ジパングもロンドンも謎だらけ！

旅の舞台となる京都とロンドンは、基本的に山や川、障害物などで区切られています。謎（イベント）を解くことによって、これまで通過できなかった未知の土地へ進めます。また、その他にも、敵を倒したり、乗り物を手に入れることによって、ルートを開くことも可能です。



↑山や川など、自然の障害物は、歩いて越えることは不可能です。

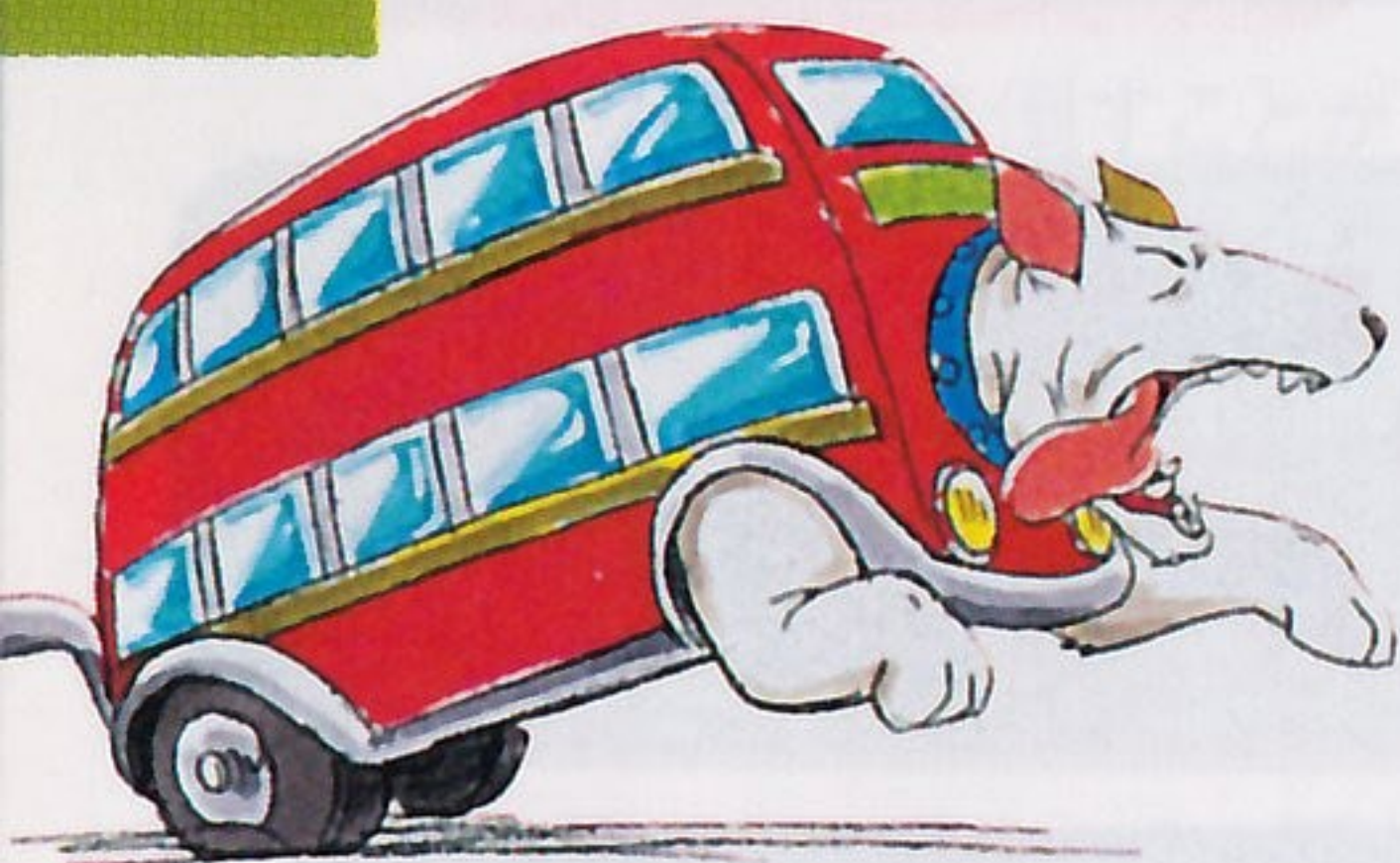

↑犬バス

↓ジェットモグラ

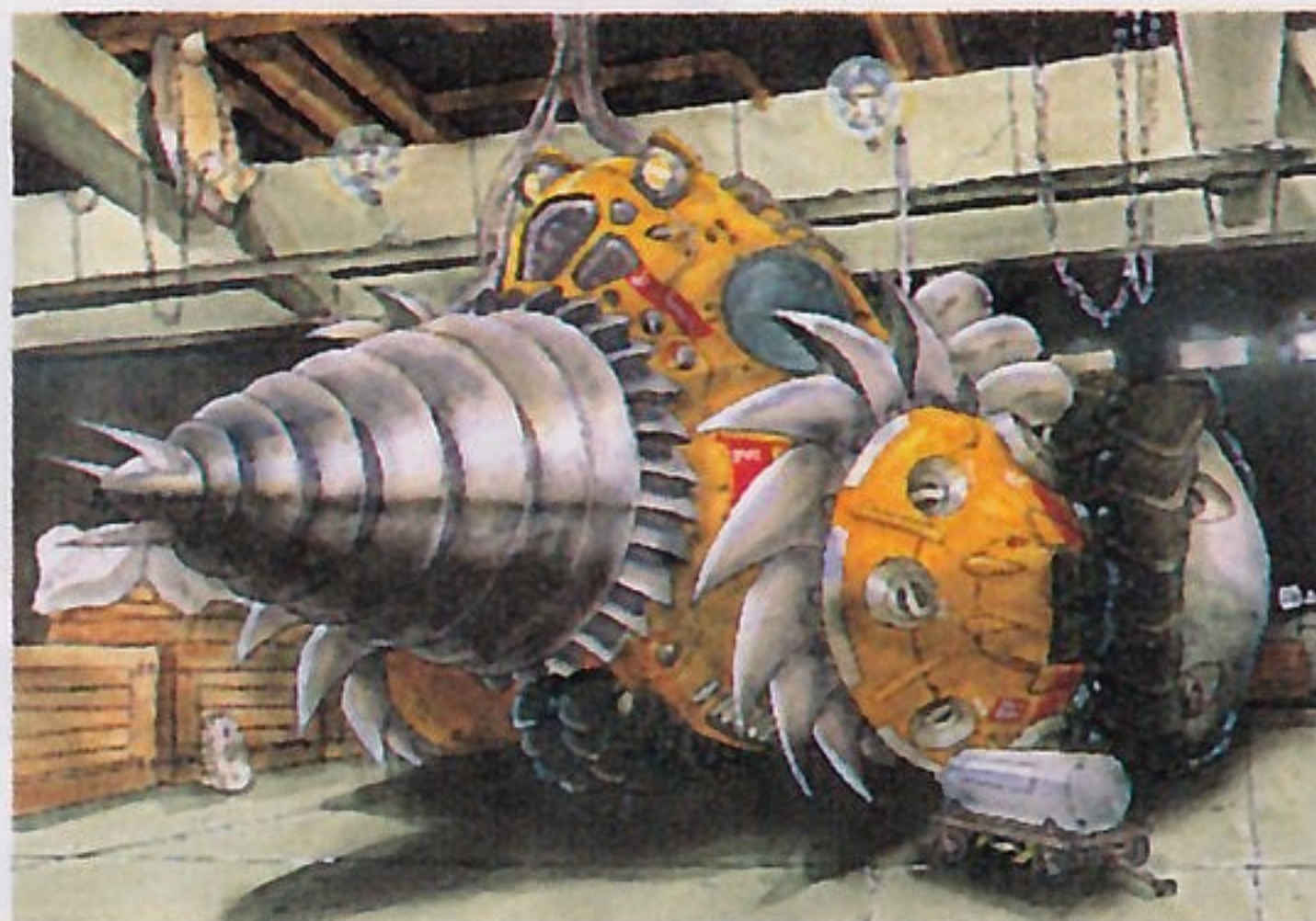

↑ゲーム中には、たくさんの乗り物が登場します。乗り物を駆使すれば、自由に障害物を越えることもできます。

誰のどの部分を装備しますか？				
ATK 145 / DEF 151 / SPD 220				
カブキ	戦士の剣	24	鉄分の鎧	28
	倫敦の長靴	22	銅の兜	17
世阿弥	賢者の杖	17	隨者の衣	15
	倫敦の長靴	22	妻わら帽子	14

↑まるで西洋RPG？ 場所が変われば、ウィンドウも変わる？

ジパングとロンドン、  
ここが違う！

ジパング（京都）とロンドンでは、次のようにウィンドウの表記が異なりますので、注意してください。なお、店に関する相違点は38ページをご覧ください。

- 「体」 → 「HP」
- 「技」 → 「MP」
- 「攻撃」 → 「ATK」
- 「守備」 → 「DEF」
- 「素早」 → 「SPD」
- 「徳」 → 「EXP」
- 「段」 → 「LV」
- 「両」 → 「P（ポンド）」
- 「巻物」 → 「魔法」

## 診療所

### ●ベストな状態を維持しよう

カブキたちが、戦闘やさまざまな仕掛けによって、「酸」や「毒」などにおかされたり、「呪い」をかけられたりすることがあります。その場合、被害にあった仲間を治療・回復させる所が、この診療所です。ちなみに、体力が0になった仲間を復活させる時も、この診療所で治療を行います。



↑診療所の選択コマンド。キャラクターの体調に合わせて治療を行なってください。

## セーブ

### ●宿屋で旅の記録をとる

「一座の旅程」(セーブデータ)は、基本的に宿屋またはホテルで記録します。右の画面のように、「宿泊/記録」あるいは「記録」を選び、そこまでの戦いの記録をセーブしてください。ゲーム再開時に、その場面・その状態から遊ぶことができます。セーブはこまめに取ることをお勧めします。また、ゲームの終了は、リセット(セレクトボタンを押しながら、ランボタンを押す)→ハードの電源を切る、という手順で行ってください。



↑宿屋での選択コマンド。「記録」だけならば無料。「やめる」はゲームの終了ではなく、キャンセルの意味。

## 覚えておこう！

### ●2つに分かれるウィンドウの意味

メッセージ・ウィンドウには、2つの意味があります。1つは、ウィンドウの下地が「黒」の時。この場合、オートイベントなので、だまっても先へ進みます。逆に、下地に色がついているウィンドウの時は、①ボタンを押してメッセージを送ってください。

### ●CDの音楽がとんでしまったら…

ゲームの途中、CDの曲が止まってしまった場合は、SELECTボタンを押しながら、②ボタンを押してください。再び曲が流れ始めます。

状態

カブキたちの  
現能力を確認

カブキたちの細かい能力 (体力や攻撃力など) から装備、道具といったアイテム関係まで、さまざまな状態を一目で確認するためのコマンドです。徳と各種の能力に関する数値は特に重要ですから、常に注意して見ておく必要があります。1人ずつ見る方法と、仲間全員を見る方法 (一覧)、仲間全員の体調の具合を見る方法 (健康) の3通りがあります。

「カブキ」の例

左は現在の徳。右の数値は次の段になるために必要な徳の数。

カブキ	徳	993 / 248	攻撃	79
	段16	体 126 / 26	守備	79
		技 63 / 63	素早	131
武器	三度笠	坑夫の足袋	柳生の太刀	五月の朋
道具	大福もち	硝酸石	風の護符	
巻物	若草	泥虫	冬枯	雷光
	風蛇	石蛇	火蛇	子忘
秘芸	大見得	飛び	心中物	にのみ
	大寄せ	荒		

現在の体力と技。右は最高状態での数値。

装備の効果を加えたものを表示。

使用できない巻物は文字の色が薄くなります。

持っている武器・道具。装備している物は黄色で表示されます。

一覧の場合

「一覧」は、全員の一括表示。①ボタンを押すたびに「状態→武器→道具→巻物→奥義→装備」の順に表示が替わります。②ボタンでキャンセルです。

状態一覧					
カブキ	EXP	30471 / 2417	ATK	145	
	LV32	HP 225 / 225	DEF	151	
		MP 140 / 140	SPD	220	
世阿弥	EXP	32024 / 864	ATK	68	
	LV32	HP 212 / 212	DEF	148	
		MP 151 / 151	SPD	190	

カブキ  
一覧  
健康

健康の場合

「健康」では、全員の体調が表示されます。通常は「良好」と表示されますが、健康を害すると (例・毒や酸など)、その状態が表示されます。

健康表示一覧	
カブキ	どく
世阿弥	さん
阿国	良好

# 巻物

このページでは、移動時の基本コマンド6種類の使い方を紹介しています。また、メニュー表示のない「話す」と「宝箱を開ける」という行動は、①ボタンかオート。「調べる」は常に①ボタンで行います。

## 誰が持つ？ 誰が使う？

術（巻物）に関するコマンド。「使う」「渡す／交換」「捨てる」の3つのサブコマンドがあります。操作はどれも、画面の上部のメッセージに従って、方向キーでメニューを選択、①ボタンで決定（②ボタンでキャンセル）という方法になります。巻物選択時には、巻物にカーソルを重ねると、その効果などを画面上部に表示する、という機能がついているので参考にしてください。この表示内容は、左から、巻物の読み方、効果、消費技数、使用可能のキャラの順。巻物に関する情報は、別紙の巻物一覧で確認することもできます。また、画面に表示されている巻物が濃い色の場合、その時点では使えないことを示しています。

## 渡す／交換の方法

「渡す」場合は、渡したい巻物と渡したい相手の空欄を選択。「交換」の場合は、交換したい2つの巻物を指定します。巻物の効果と使用可能キャラをよく考えて、誰が持つかを決定してください。

渡すときは空欄を／交換時は交換先を指定		
はーぶ	／カ世	
仲間1人状態初期化		
カブキ 水冠の時計	ハーブ	風の羽
手紙4		
世阿弥 ハーブ	花束	金の林檎

↑まず、人に渡したい巻物を方向キーと①ボタンで決定。

## 巻物をどうしますか？

使う 渡す／交換 捨てる

## 何を使いますか？

わかくさ /カ  
技3 /体力回復1

カブキ 若草 泥虫 冬枯 雷光 鬼火 子忘  
風蛇 石蛇 火蛇

## 道具を指定して下さい

はーぶ /カ世  
仲間1人状態初期化

カブキ 水冠の時計 風の羽  
手紙4

世阿弥 ハーブ 花束 金の林檎  
ハーブ

↑渡したい人、または交換したい巻物を同様に選んで①ボタン。

# 奥義

オレたちの必殺技だ!!

勇者たちは、ある条件で、奥義をひとつずつ覚えていきます。(条件はキャラクターごとに異なり、各キャラが覚える奥義は最大8個)。その奥義を使う時のコマンドがこれです。奥義によっては「技」を消費したり「お金」を使ったりするものがあります。奥義の効果はいろいろ。移動中にも使える奥義もあるので、状況に応じて、効果的に利用してください。

どの奥義を使いますか?				
おおよせ 敵を呼び寄せる				
カブキ	大見得 大寄せ	飛びり 荒事	心中物 宙乗り	にらみ
世阿弥	烈火面 天女面	幻氷面 修羅面	自雷面	般若面

↑カブキは秘芸、世阿弥は仮面、というようにキャラごとに奥義の種類が違います。

道具をどうしますか?			
使う 渡す/交換 捨てる			
カブキ	水冠の時計 手紙4	ハーブ	風の羽
世阿弥	ハーブ	花束	金の林檎

←「渡す/交換」の方法は、巻物と全く同じです。画面の表示に従って操作してください。

# 道具

使って覚えるが勝ち!

道具を使用する時のコマンド。「使う」「渡す/交換」「捨てる」の3種類のサブコマンドがあります。画面表示の内容と操作方法は、「巻物」コマンドと同じで、道具を指定すると、画面上部に効果などが表示されます(左から、読み方、効果、使用可能キャラクターの順です)。回復系統だけでなく、場所移動に関係したアイテムもあります。

道具をどうしますか?		
使う 渡す/交換 捨てる		

何を使いますか?			
だいふくもち /カ 仲間1人体力回復			
カブキ	大福もち 手紙2	硝酸石 清涼丸	風の護符

↑持てる道具の数は、各キャラクターとも6個と決められています。それ以上の道具を持つ場合は、整理して下さい。



# 武具

## 装備固めてソンはなし！

武具は、「装備する」「渡す／交換」「捨てる」と、3種類の行動を取ることができます。「装備する」を選択した場合は、「誰の」→「どの部分の装備を」という順に決定します。その際、画面上部に、キャラの攻撃力、守備力、素早さが表示されるので参考にしてください（謎の武具もあるので、いろいろ試してみてください）。装備の部位は、腕（攻撃力）、胴・頭（守備力）、足（素早さ）の4か所です。

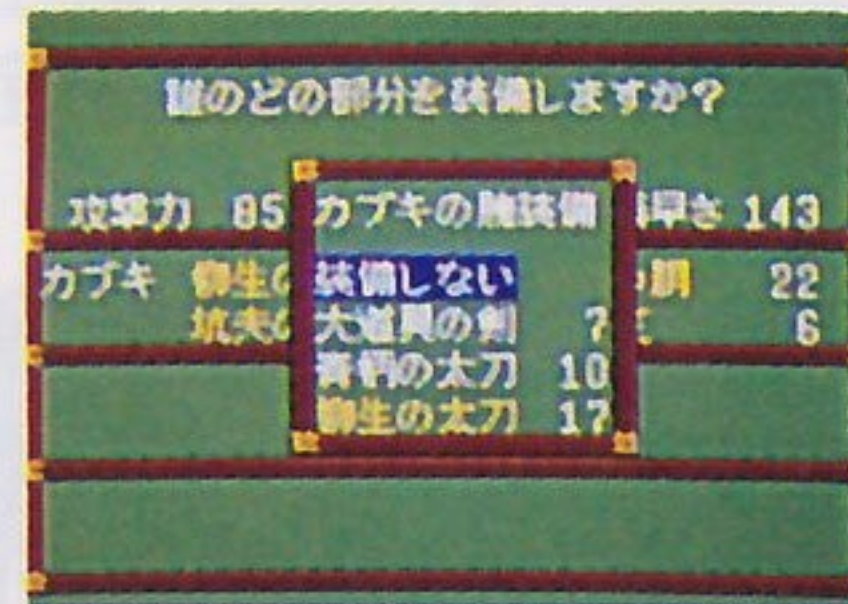
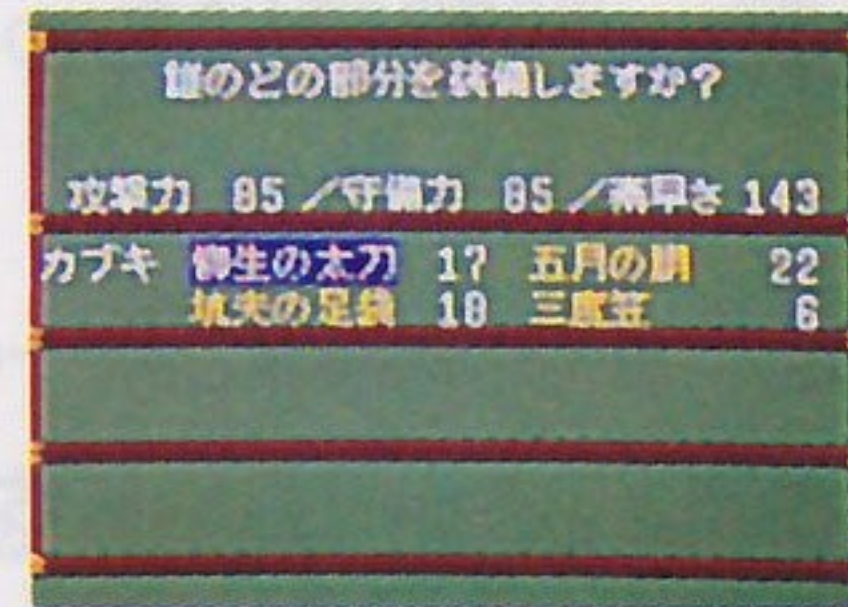
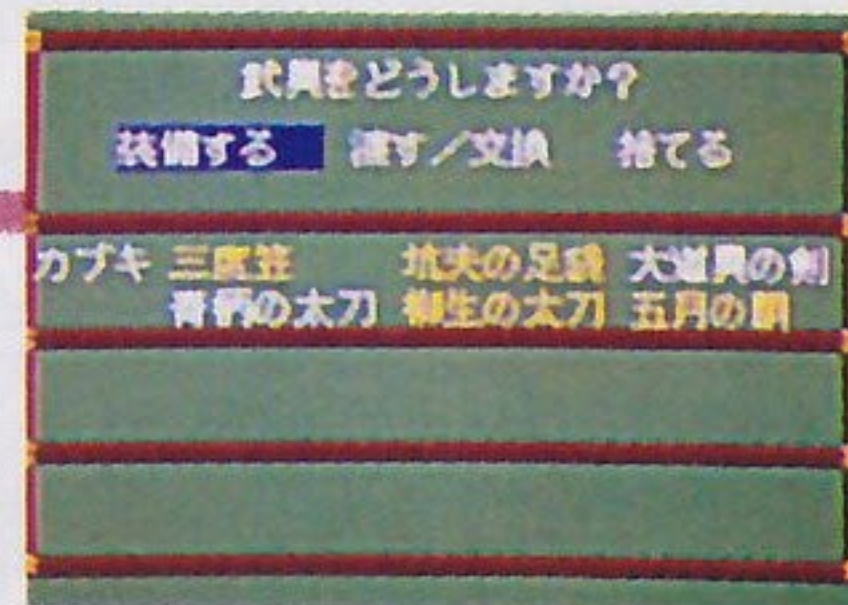

←装備している武具は黄色、そのキャラが装備できない武具は緑色で表示されます。また、武具を指定すると、その効果などが上部に表示されます。

←「装備する」場合、まず、装備する箇所を指定します。

←その後、装備したい武具を指定します。

# 設定

## 好みのモードでより遊びやすく

フィールド上のキャラクター操作設定が出来るコマンドです。このコマンドを設定することによって、プレイヤーであるあなたの遊びやすいゲーム環境ができあがります。



←自分が遊びやすいモードを作れば、より楽しくゲームできること間違いなし！  
→初めてゲームをする時は、赤字の初期設定になります。

## 設定の内容

歩く速度	「遅い」と「早い」の2つのコマンドで、カブキたちの移動速度を変えることができます。ただし、マップによっては、効果のない所もあります（基本的には、村／町マップで有効です）。
文字速度	文字の表示速度を変えることができます。「1」「2」「3」「4」と4種類あり、「1」が一番早く、「4」が一番遅く設定されます。
話す・宝	人と話したり、宝箱を調べたりするのを、①ボタンを押すか、接触のみで自動的に行ってもらうかを選択できます。「①ボタン」か「自動」のどちらかで、設定されます。
斜め移動	「あり」「なし」のコマンドがあります。十字キーの斜めを押すことによって、フィールド上のキャラクターが斜め移動するか、しないかを決定します。

# 戦う

## 殴る、叩く、斬るこそ戦闘の基本

武器による攻撃。戦闘ではもっとも基本的な戦い方です。攻撃対象となる敵は、1度につき1体。敵が2体以上現れた時は、方向キーの左右（または上下）で、どの敵にするかターゲットを絞ります。

→方向キーの左右でも、上下でも敵を指定できます。指定された敵は点減します。

# 巻物



## 攻撃？ 防御？ どう使うか!?

巻物（術）を使つての攻防。「巻物」コマンドを選択し、

① ボタンを押すとそのキャラクターが持っている巻物が表示されるので、そこで、どの巻物を使用するかを決定（使用できる巻物は白で表示されます）。その後、敵に術をかける

場合は敵に。仲間にかける場合は、どの仲間にかけるのかを指定します。戦況を判断して、術を使いこなしてください。なお、戦闘時に巻物の受け渡しや交換は出来ません。



戦う 秘芸 突破  
巻物 備え 状態  
持物 止め 作戦



↑方向キーで敵を指定。グループで指定する場合もあります。



↑仲間の指定。方向キーの左右で画面上のウィンドウを指定します。

戦闘のコマンドは全9種類。各キャラクターのターンで、それぞれ戦況に応じたコマンドを決定してください。「作戦」コマンドでオートバトルを指定したキャラは、自動的にコマンドを決定します。

## 持物

### アイテムで反撃！形勢逆転だ！

戦闘時に武具や道具を使用する時のコマンド。まず、「武具」か「道具」「装備」を指定し、その後具体的に使用するアイテムを決定。対象の指定（どの敵やどの仲間に使用するか）は、「巻物」の場合と同じです。武具や道具の中には、敵に特殊な効果を与えられるものもあるので、戦闘時にいろんなアイテムを試

してみるのもいいでしょう。「装備」は、戦闘中にキャラの装備替えが出来ます。

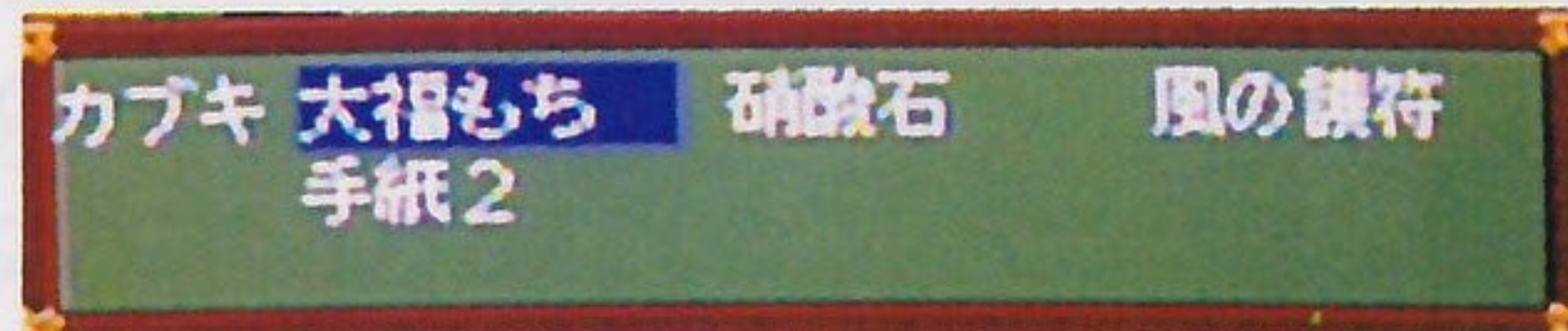
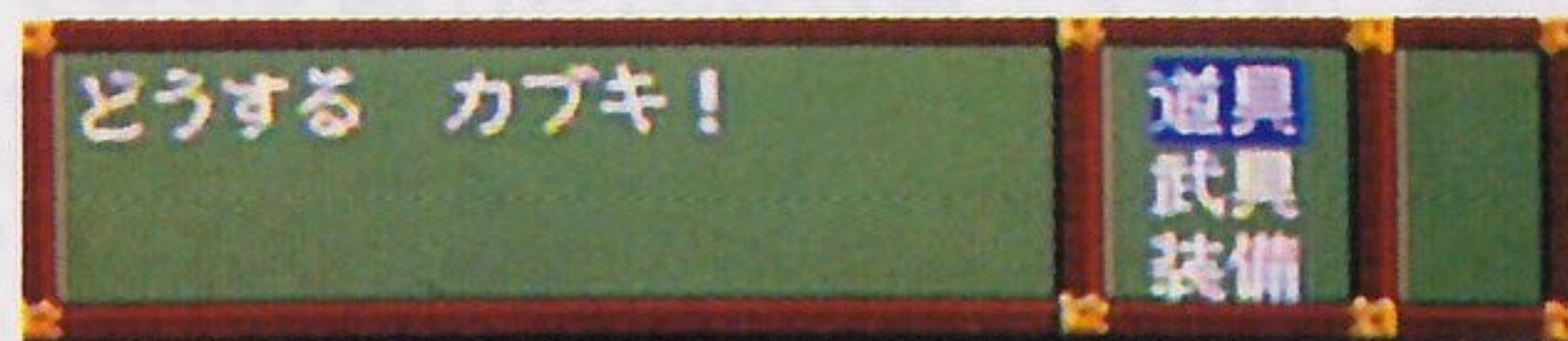

↑コマンドの入力例。基本的に、どのアイテムを誰に、という順序で指定していきます。

←仲間への指定は上部ウインドウで。

## 奥義

### 超見せ場！得意技連発!!

カブキたちが習得した奥義（得意技）を使用する時のコマンドです。奥義の中には、巻物同様、技を消費するものもあるので、何度か試してみるといいでしょう。攻撃系統のものや敵を弱体化させるものなど、効果はいろいろ。戦況に応じてうまく使い分けてください。また、奥義によっては、たいへん危険をとまなうものもありますので十分に注意してください。



↑カブキは、スタート時から、わりと多くの奥義（秘芸）を覚えています。

## 備 え

### 敵の攻撃から身を守れ!

「備え」には、3種類のサブコマンドがあり、それぞれの意味は、以下の通りです。

**まもる**：守りを固めることにより、敵の攻撃から受けるダメージを通常より少なくすることができる。

**かばう**：自分以外の仲間をかばうコマンド。その仲間のダメージを自分が身代わりになって受けます。

**よける**：敵の攻撃を当たりにくくします。成功すれば、ダメージは0。失敗すればダメージを喰らいます。

「かばう」を選択した時のみ、どの仲間をかばうかを、方向キーと①ボタンで指定します。これらのコマンドは、どちらかということ、カブキたちの体力が少なくなった時に効果を発揮します。



↑初めて出会う敵の攻撃力を探るために、一度ガードして様子うかがうのも手だろう。



## 止 め

### 新登場! 見逃したら負け戦だぞ!!

この「止め」コマンドは、特定の敵キャラクターと対決している時にしか出現しません。特定の敵は、特定のアイテムで「止め」を刺さなければ、復活してしまい、再び戦闘の状態に戻ります。そのため、特定の止めアイテムを持ってきて、このコマンドで「止め」を刺さなければいけません。止めを刺せる状態になった時、ウィンドウに、「止め」コマンドが表示されます。その時に、止めアイテムを使って、敵に止めを刺してください。もしも、止めアイテムを持っていないで、戦闘に臨んだ場合は、「突破」して出直すといいでしょう。

(ただし、「突破」は「止め」状態のみ有効です)

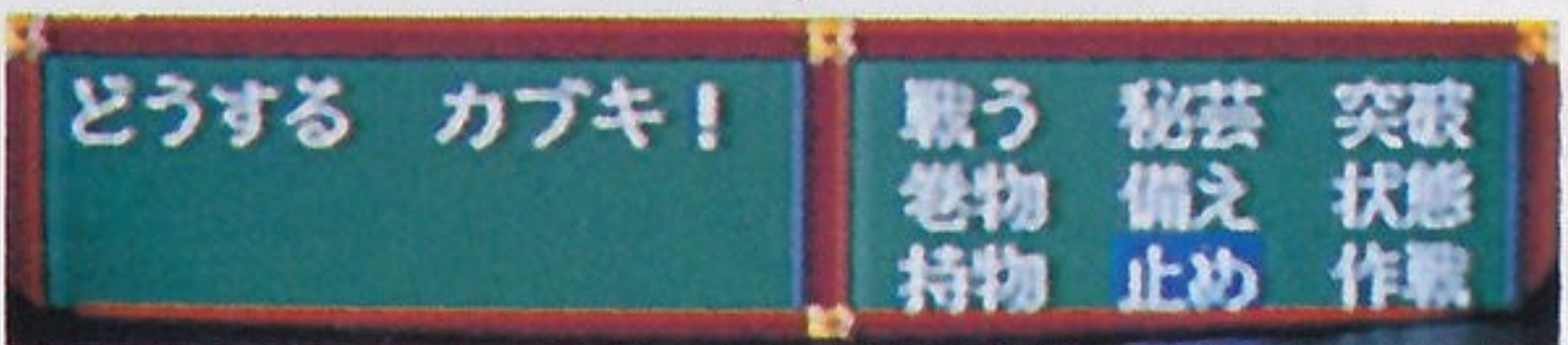

↑「止め」コマンドは、ボスバトル戦で…と覚えておくとよいでしょう。

# 突 破

## 不利になったら逃げるが勝ち！

戦わずして敵を突破してしまおう。いわゆる「逃げる」コマンドです。このコマンドは、ひとりずつ選択することが出来、成功した場合は、コマンドを選択した勇士だけでなく、仲間全員が敵の包囲網を突破します。突破できるか、再び回り込まれるかは、主にカブキたちと敵の素早さに関係しています。



↑体力や技を温存する時や、自分たちの体力が少ない時に使うと便利なコマンドです。

# 状 態

## オレ様をよーく把握しろい！

仲間の現在の状況を確認できるコマンド。内容と表示は、移動時の「状態」コマンドと同じです。戦闘時の「状態」コマンドには、今回、新しく戦闘効果表が加わりました。戦闘効果表は、カブキたちがどんな状態にあるかを知ることが出来る便利な画面です。

状態一覧	
カブキ	EXP 30471 / 2417 ATK 145 LV32 HP 225 / 225 DEF 151 MP 140 / 140 SPD 220
世阿弥	EXP 32024 / 864 ATK 68 LV32 HP 212 / 212 DEF 148 MP 151 / 151 SPD 190

↑戦闘中でも、常にカブキたちの状態を確認しながら戦うことが勝利への近道。

# 作 戦

## 仲間の戦い方を指示する

- 優先** 攻撃／魔法／奥義  
※攻撃方法の優先順位です。通常は「攻撃」優先になっています。
- MP** 自由／回復／不可  
※MP（技）の使用に関する制限です。  
「回復」……回復のみに使用します。  
「不可」……技を一切使用しません。通常は「自由」になっています。
- 目標** 自由／先方／後方  
※目標である敵の優先順位です。通常は「自由」になっています。

「作戦」コマンドは、カブキ以外の仲間を自動操作する時のコマンドです。「自動」と「手動」

の2つのサブコマンドがあり、「手動」を選ぶと、全ての仲間のコマンドをプレイヤーが入力しなければなりません。「自動（オート）」を選んだ時は、左の表のように分かります。（作戦の自動はⅡボタンを押しているで一時的に解除できます。）



# 武器だ! 道具だ!! パワーアップだ!!!

このページでは、代表的な道具類と店を紹介しておきます。道具類は、基本的に装備を固めるためのもの（武具）と、それ以外のもの（道具）に分かれ、その中でも装備は、装備する部位によって、4つのタイプに分かれています。店については、それぞれで、取り扱うアイテムも異なっています。また、ロンドンでは、アイテムも店の名前や外観も、違ったものになりますので注意してください。

## IN KYOTO

### ■宿屋



→体力が0の時に泊まっても、回復の効果はありません。



体力と技の回復場所。データをセーブするポイントでもあります。「宿泊」で回復。「記録」でセーブです。

## IN LONDON

### ■ホテル



### ■診療所



→患者から情報を集めることもできます。



「酸」「毒」などの治療、「呪い」の解除、体力0の仲間を復活させることができます。

### ■ドルイド教会



### ■預り所



→カブキは、ここに巻物を預けたはずですが…

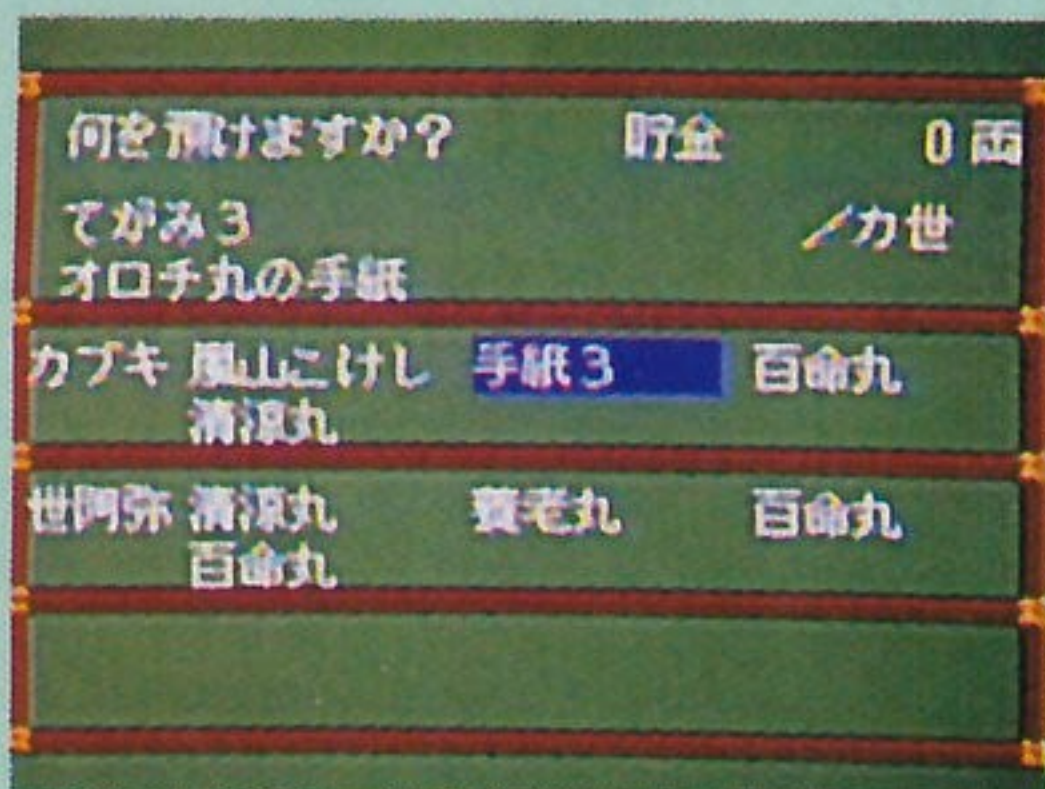

お金や持物などを預けることができます。もちろん、無料で出し入れ可能です。

### ■クローク

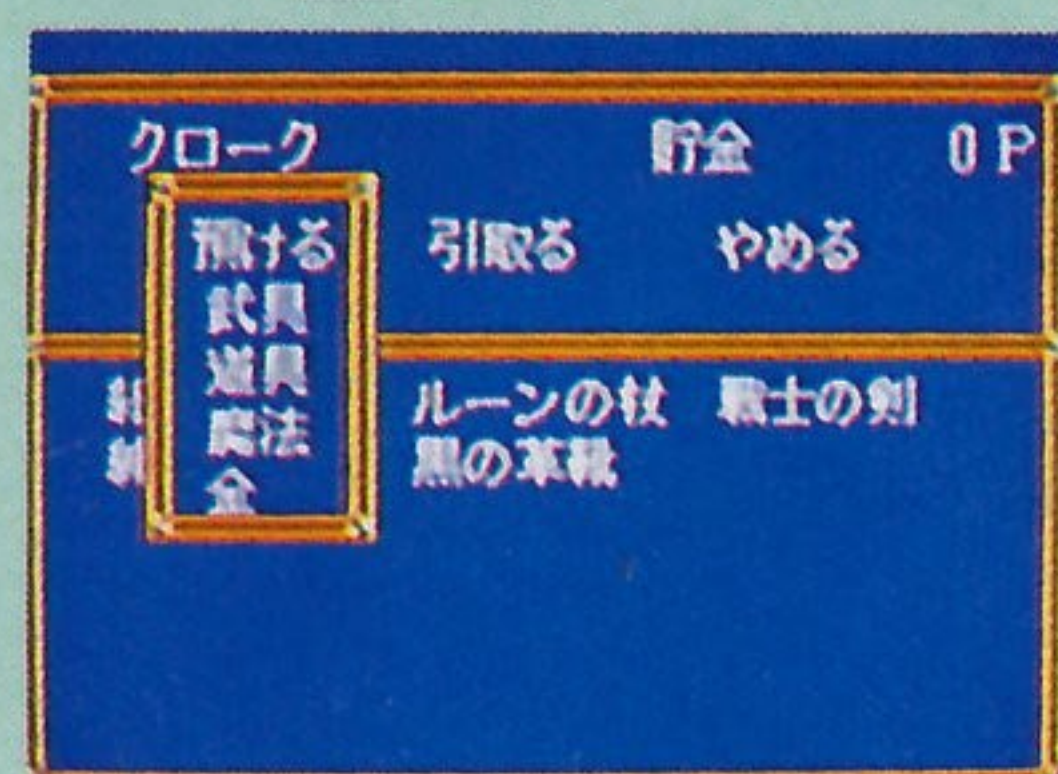



## ● 道具は持ち主が肝心！

仲間が2人以上いる場合は、手に入れた武具や道具を「誰が持つのか」決めなければなりません。武具は誰が装備可能なのか、よく考えて、持ち主を決定してください。

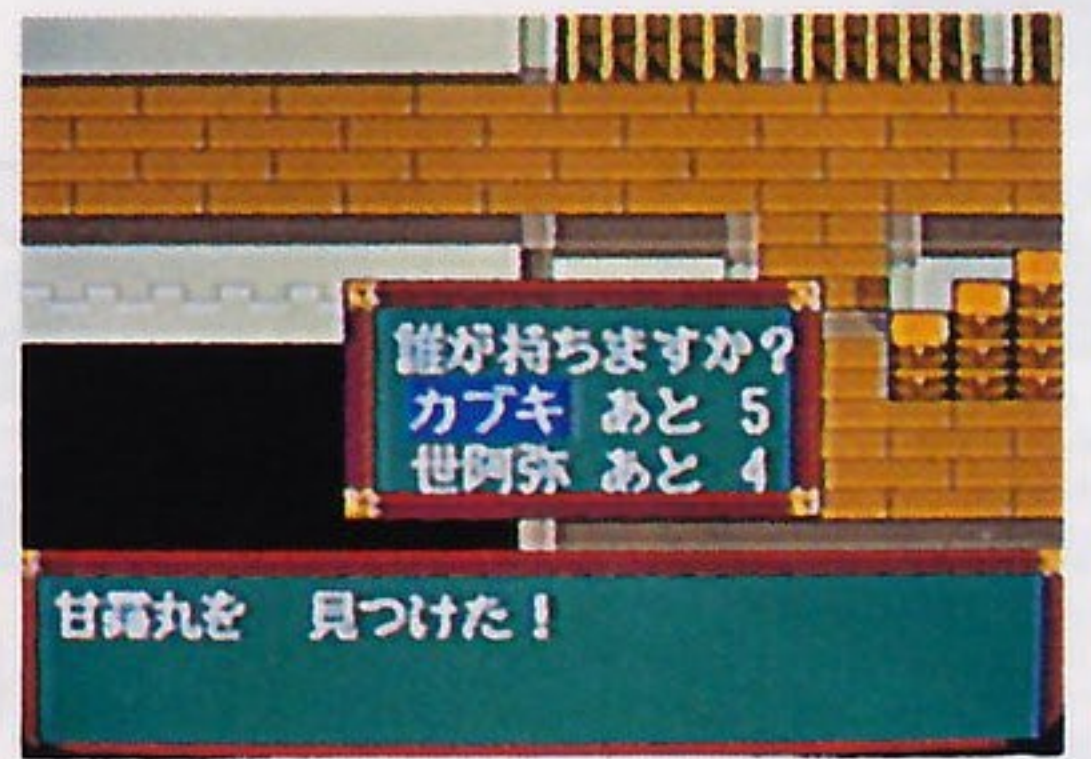

↑アイテムを手に入れたら、上のようなメッセージが出ます。ここで持つ人を決定。

↑鉄糸の鎧（チェーンメイル）。胴装備用の武具のひとつ。守備力がアップします。

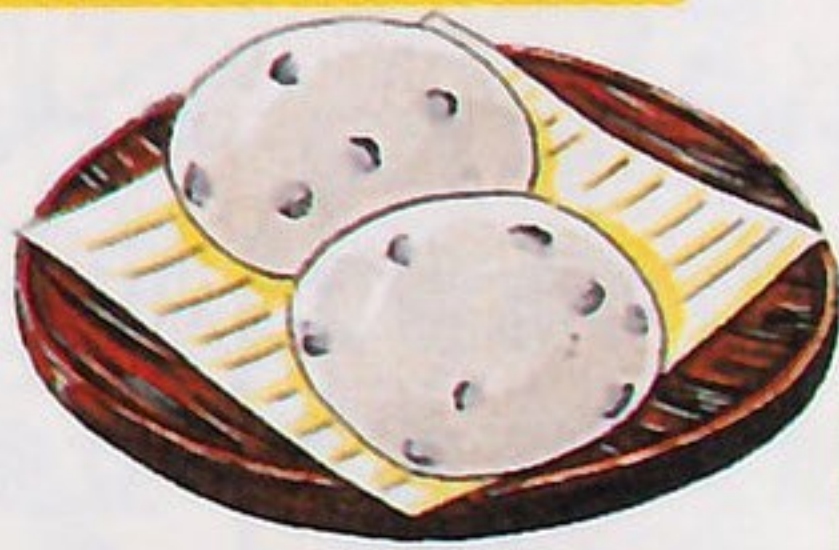

←大福もち。ゲーム序盤での、体力回復アイテム。

←十六夜刀。腕装備用の武具の例。攻撃力がアップする。

→三度笠。頭装備用の武具の例。守備力をアップさせる。



←金の林檎（ゴールドアップル）。ロンドンでの体力回復アイテムです。



→倫敦の長靴（ロンドンブーツ）。足装備用の例。履物は仲間たちの素早さをアップしてくれます。



### ■武器屋



何を買いますか?	持金	1737 両	
おおどろぐのけん	攻撃力	7	
大道具の剣	54	青柄の太刀	96
柳生の太刀	216	修羅刀乱	312
舞台衣装	30	雁の陣羽織	78
五月の扇	138	白虎の扇	270
鉢巻	19	六角帽	31
高下駄	10	飛脚の足袋	24
麻の足袋	42	高下駄	10

武具（装備）を専門に扱っている店です。武具の売買をすることもできます。基本的に、売値は買値の半分です。

←名前と値段、画面上部には性能が表示されます。

### ■道具屋



何を買いますか?	持金	2500 両	
あぶらあげ	お供え	カ	
油揚げ	2	甘露丸	28
百命丸	76	養老丸	400
清涼丸	20	風の旗符	20
山伏の杖	80	飛脚の足袋	20

道具を専門に扱っている店です。道具の売り買いをすることができます。基本的に、売値は買値の半分です。

←性能表示の他に、誰が使用可能か、適応人物も表示されます。

### ■インフォメーションセンター



ロンドンの地図や情報を聞くことができます。まず、ここで下調べをしてから冒険するのも手です。

←ロンドンはドーバーの町にこの情報センターがあります。

# 敵紹介

フィールドマップ上には、大門教が送り込んださまざまな敵キャラクターが出現します。敵は、それぞれ個性的で、ある時は単体で、またある時はグループで、カブキたちに襲いかかってきます。敵を倒すと、徳とお金を得ることができます（中にはアイテムを落とす敵もいます）。



←敵の出現シーン。素早さの差によって、敵が先制攻撃をしてくることもあるぞ!



↑とにかく目の前の敵は倒せ!  
でないと、先へは進まない!!





# うた 歌だ! オペラだ!! ミュージカルだ!!!

だいもんきょう たいせん  
大門教のボスキャラクターとの対戦では、バトルシ  
ーンの他にミュージカル・ビジュアルがあります。カ  
ブキたちの戦いの前に、独特の踊りと歌で歓迎(?)  
してくれます。威嚇する者もいれば、中には思わず  
ふきだしてしまうような踊りをするキャラクターも  
います。どうぞお楽しみに。

とうぜん きょうだい たいりよく も とくしゅ  
ボスキャラクターは当然、強大な体力を持ち、特殊  
な攻撃を仕掛けてきます。装備や道具を万全に整  
え、戦略を立てて挑んでください。

↓ゲーム界では史上初のオペラ・ビ  
ジュアル・シーン。歌って踊る敵キ  
ャクターには絶句まぢがいなし!



ADVICE  
1

## 巻物は京都の預り所にある!!

ゲームを始めて、「あれっ?」と思った人がいるかもしれない。カブキ団十郎が、「天外魔境II」の戦いで天狗からもらった巻物を持ってないことに気づいたかな? 遊び好きのカブキのこと、用がなくなったからと、一度「預り所」に預けたらしい。もっとも、全部が全部の巻物を預けたわけではなく、中には無くしてしまったものもあるようだ。

とりあえず、ゲームを始めたら、「預り所」へ行って装備を固めよう! 大門教との戦いも、断然有利になるはずだぞ。

ADVICE  
2

## お稲荷様には隠された秘密が!

京都のあちこちには、昔からジパングの地神様であるお稲荷様がある。しかも、そのお稲荷様には、実は秘密があった! お供えの「油揚げ」を持っていけば、新しいお告げが聞けるかもしれない。ゲームにつまったら、ここへ来ればゲームのヒントが必ずもらえるはず。



ADVICE  
3

人の話は繰り返し聞くこと！必ず謎は解ける！

「風雲カブキ伝」の登場人物は、状況によって色々なことを話します。一度、話をした相手でも、イベントをクリアした前と後では、話の内容が変わってしまうことが数多くあります。状況が大き

く変化したら、もう一度話しかけてみましょう。きっと重要な情報が手に入るはずですよ。

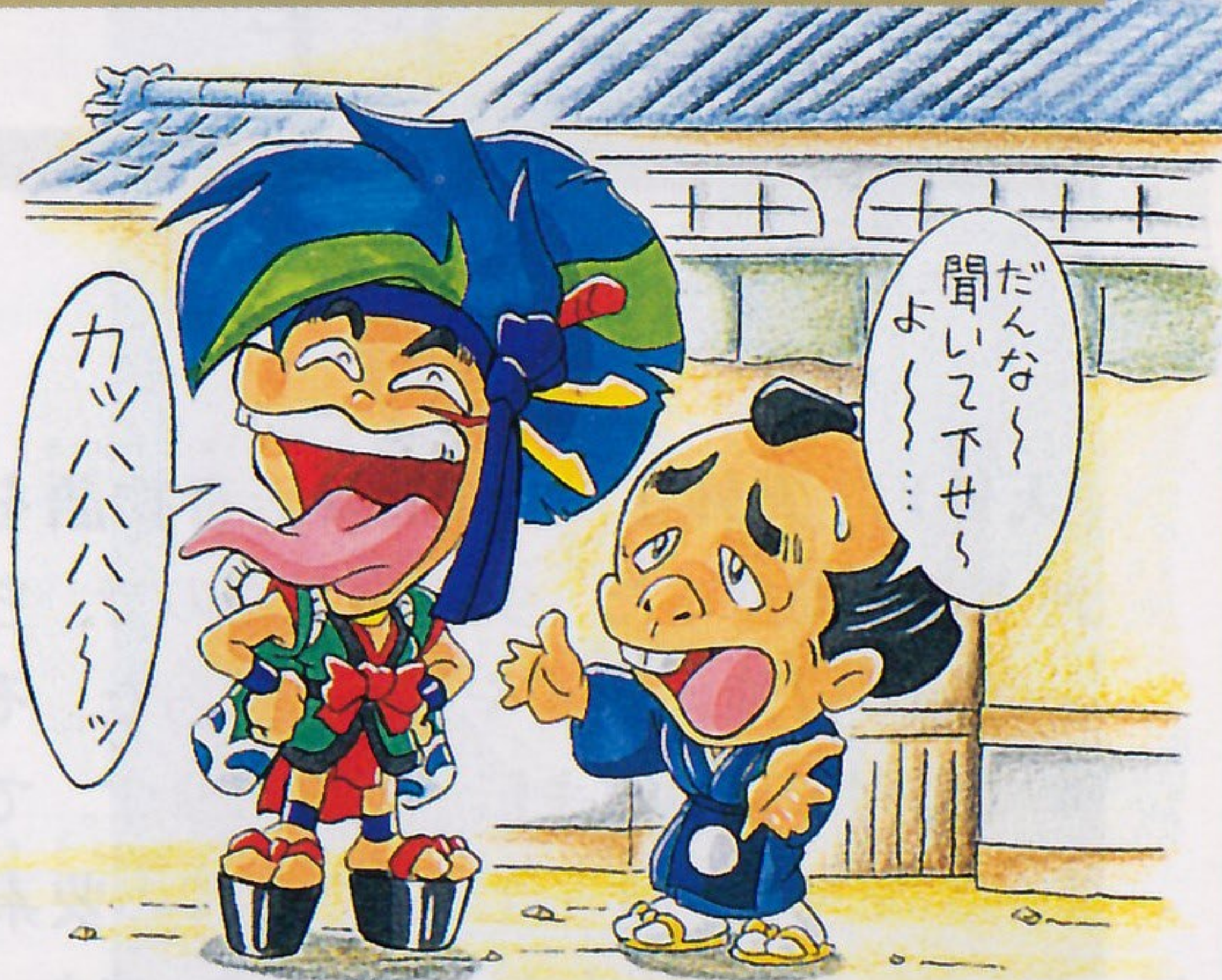

ADVICE  
4

新登場 『止め』 コマンドをボス戦で見逃すな！

今回新しく、戦闘時に、『止め』コマンドが追加されています。くわしいことは別ページ（36ページ）に記載されていますが、通常はウィンドウ内から消えているので、ボスとの戦いになったら必ず思い出してください。このコマンドを使用しなければ、ボスキャラは絶対に倒せません。使うアイテムと使う時期を間違えないように！



# ひろいおうじ 広井王子

きかく・かんしゅう  
企画・監修

「天外I」「天外II」では正調伝奇物語を大河ドラマでやった。少々疲れたので、ちょっと軽く冒険活劇をやろうと思った。それが、今回の「カブキ伝」であります。ですから、キャラクターゲームとしての要素がものすごく強く仕上がっています。また、少し実験的な試みとして、ミュージカル部分をつくってみました。CD-ROMの特性が生かされていると自分ではかなり気に入っています。それと、各所にアニメや映画のパロディが散りばめてあります。肩の力を抜いて遊んでください。まあ、カブキ団十郎ですから、しかたありやせんやね。と、きつと足下兄弟なら言うでしょうね。1年間の制作期間でスタッフの熱意に支えられ、どうにか発表できました。心より感謝しています。どうか、楽しんでください。



## PROFILE

レッドカンパニー総帥。コンセプトプランナー。ニューヨークで、P・H・チャダ氏原作の「FAR EAST OF EDEN」に出会った後、1989年、「天外魔境 ZIRIA」としてゲーム化。また、1992年、続編「天外魔境II 卍MARU」を発表、爆発的大ヒットとなる。

ゲーム以外にも、TVアニメやマンガの原作者、小説家としても有名。特にマンガの原作は、週刊・月刊合わせて、同時に3本のレギュラーを持つなど、めざましい活躍を遂げている。

たけべたかし  
竹部隆司かんとく  
監督

いっちょカブキでゲームを作るか？で始  
まったこのプロジェクト、制作現場に  
動揺が走る。「エッ？天外…ですか？俺  
まだ死にたくない」まてまて、あわてる  
な。主人公はカブキで、ああなって、こ  
うなると、ついでにバトルは横バトル  
だもんね。「エッ？横バトル…ですか？  
やっぱり死にたくない」心配するな。み  
んなで作れば必ずできる。こうして制作  
はスタートした。1年後、めでたく完成。  
みんなはまだ生きている。

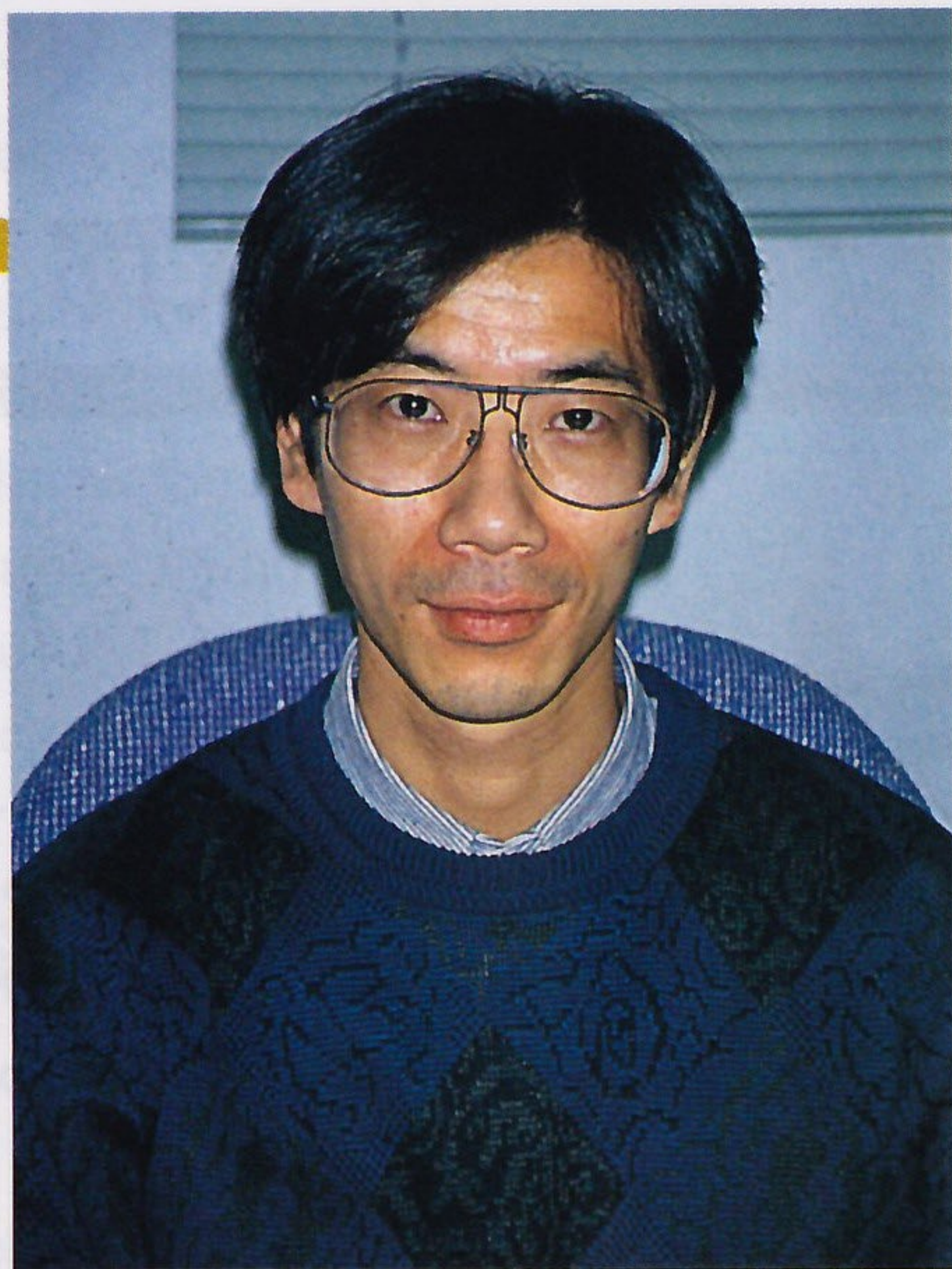
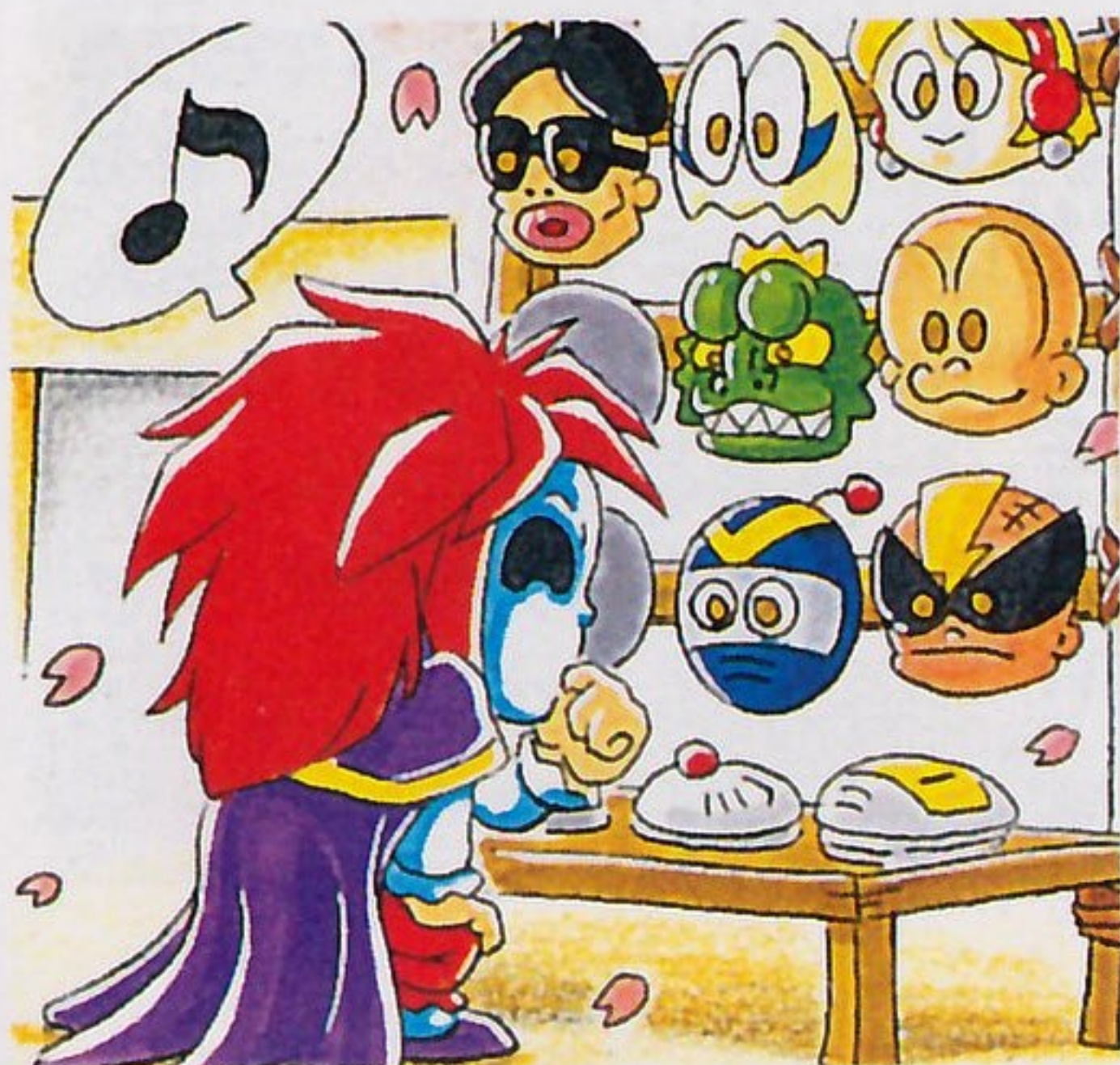

## PROFILE

株式会社ハドソンの重鎮中の重鎮。ハドソ  
ン創設当時からのメンバーでもあり、仲間  
からの信望も厚い。これまでに当社のソフ  
トを何本も手がけ、不動の地位を築く。最  
近は、主に若手の面倒を見ることが多かつ  
たが、今回は満を持して、登場となった。  
この「風雲カブキ伝」制作中は、ご意見番  
として腕をふるった。

# 辻野寅次郎

えし  
絵師

てんがいまきょう しごと さくめ むちゆう  
天外魔境の仕事もこれで3作目。夢中にな  
って描き続けて、気がいたら30歳を  
とうに過ぎていました。僕の青春は天外  
のキャラクターたちとともにあったとい  
う感じかな。

どうがようし か  
動画用紙にキャラクターを描く～デザイ  
ナーの手によりコンピューターグラフィ  
ックになる～声優さんによるアフレコ、  
オリジナル音楽を録音～最後にプログラ  
マーが全ての素材をシンクロし一つの  
作品が出来あがる。今回のカブキ伝でも  
声優さんをはじめとしたスタッフにも恵  
まれ、厳しいながらも、幸せな作品作り  
が出来ました。どうか、天外の世界をゆ  
っくり楽しんで下さい。



## PROFILE

レッドカンパニーが世界に誇る花形絵師。  
天外魔境シリーズのメインキャラクター・デザ  
イナー。アニメ界に在籍中は、ディズニー作品  
の原画などを手懸ける。レッドカンパニー移籍  
後は、天外魔境シリーズを中心に大活躍。  
今回はビジュアルシーンが過去最高とあって、  
一筆入魂をモットーに作品を仕上げる。  
本人いわく、趣味は「酒好き、旅好き、バイ  
ク好き」。

P・H・チャダ げんさく 原作

It's time for the Japanese creators to enter the world-wide stage. This is a great new challenge which offers an entirely new perspective in the development of the fantasy world. Movie is dead, and we will enjoy a new form of drama through the computers in our homes. I feel "KABUKI" brings a whole new dimension to RPG not present in the western RPG. I hope "KABUKI" will strike Hollywood and Disney with this oriental magic.

Dr. P. H. Chada

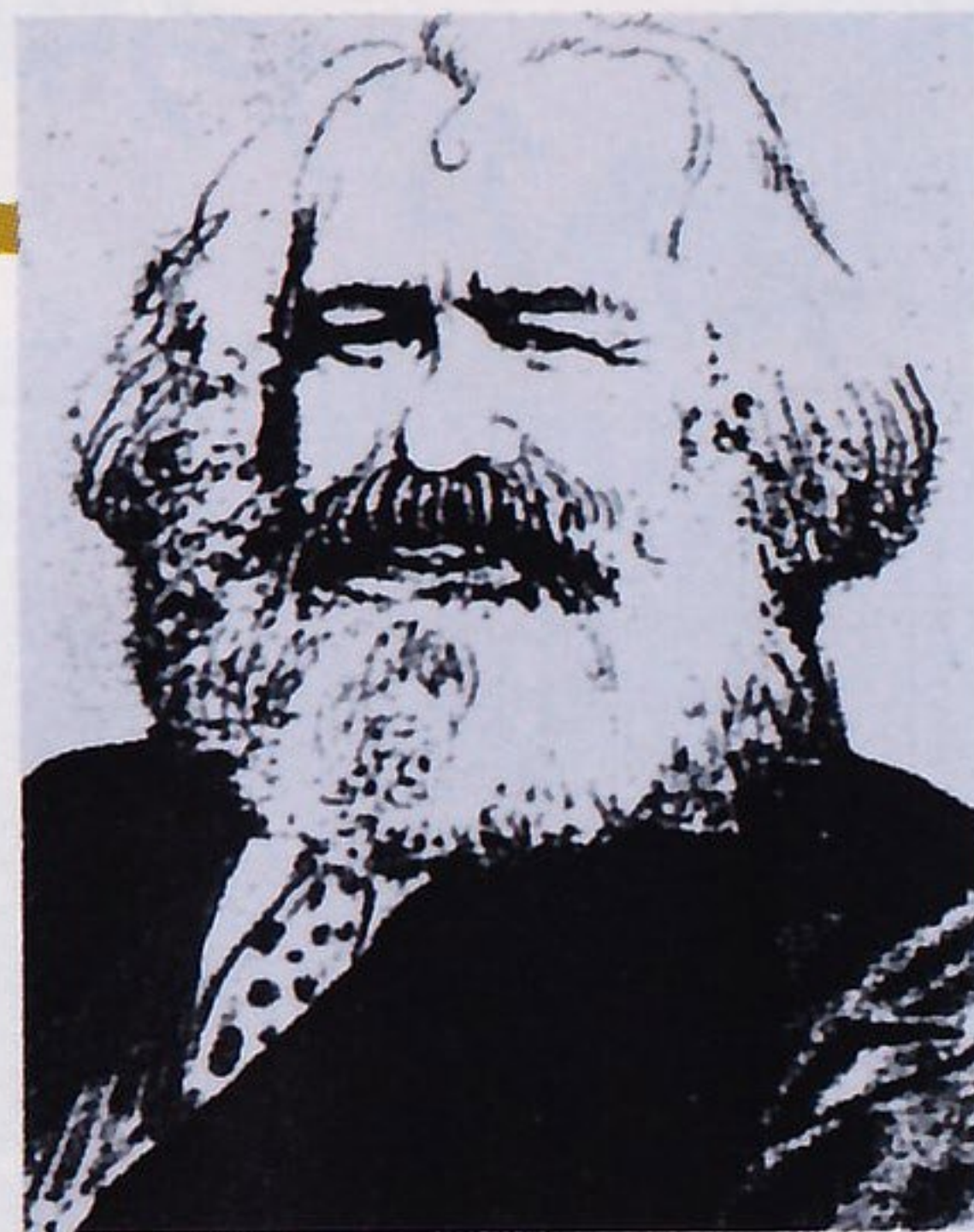

PROFILE

とうようけんきゅうか  
東洋研究家。スミソニアン  
はくぶつかん とうようけんきゅうしつだい  
博物館・東洋研究室第3  
しゅじ にっぽん  
主事。日本そのものがファン  
タジーである！ という独特  
にっぽんかん  
の日本観を持っている。



た な か こう へ い  
田中公平

おんがくかんとく  
音楽監督

PROFILE

とうきょうげいじゅつだいがくおんがくぶ さつきよく  
東京芸術大学音楽部作曲  
かそつぎょうご おんがく  
科卒業後、アメリカの音楽  
がくいん りかうがく きこくご ほんかく  
学院に留学。帰国後、本格  
てき さく へんきよくかつどう はじ  
的に作・編曲活動を始め  
だいひょうさく てん  
る。代表作に、ビデオ「天  
がいまきょう  
外魔境」やアニメ「グランゾ  
ード」などがある。

おおぶろしき ひろ わたし だいす ことば そうすい  
「大風呂敷を広げる」私の大好きな言葉だ。たぶん、総帥  
ひろ い おうじ し ちが  
広井王子氏もそうに違いない。なぜなら、クリエイティ  
しごと い ばなし げんじつ か  
ブな仕事と言うものは、すべからく、おとぎ話を現実化  
さぎょう ひつよう さい じぶん あたま こ だいもうそう  
する作業が必要だけれど、その際、自分の頭を誇大妄想  
か ぜったい よ もの でき  
化しないと、絶対に良い物が出来ないからだ。だから  
こんかい てんがい じたい おんがく ぜんさく いじょう おお  
今回の天外は、ゲーム自体も音楽も前作以上に大からく  
あらし おおぶろしき  
りの嵐！大風呂敷のカーニバル！  
たの き たい くだ  
きっと楽しんでもらえるはず…。期待して下さいな！

天外カワラ版

# 助監督 こなきじじいの 「カブキ伝」ウラ話!



レッドの面々に囲まれてカブ伝完成を祝うスタッフ。花見のようだが、それは目の錯覚だ。(広井王子は諸用のため欠席)

は、「江戸と神戸、それに京都を加えて、三都物語でいこーぜ」などと、広井王子さんは何の脈絡もなく、ノリノリで語ってましたが、「カブキが世界に飛び出したら、おもしろいんじゃないっすか？」の一言で、またストーリーの練り直し。結局は京都からロンドンへ…というストーリーに落ち着いたわけですが、とにかく思考錯誤の連続でした。そうですね、広井さん。

メインのキャラクターも、苦しい思案の末に完成していきました。ブッシュ富士山は、モンゴル相撲のチャンピオンという、設定が設定だけに、最初はものすごいデブなキャラだったわけよ。おまけにボサボサ逆立った髪に、ぶ厚い唇。あんまりカッコよくはなかった…。

結局、筋肉質な今の絵になったんだけど、世阿弥なんて、もっとスゴい!

白髪頭で、杖をついたただのジイさんだったんだぜ。それに仮面をつけた姿を想像できる? ハッキリいってヒーローには見えないんだよ、これが。そうですね、辻野さん。

そーいうわけで、苦勞の末に「風雲カブキ伝」は、発売となったのでした。めでたし、めでたし。

わーい、ついに完成したぞお!  
大自信作「風雲カブキ伝」の制作が、すべて終わったのだ!! てなわけで、ここまで来るのは、やっぱりラクじゃなかったな。思えば辛く険しい道のりだったわけよ。スタートは、92年の4月。よく考えたら、こんだけ短い期間で完成したもんだよな。化物みたいなゲームが、1年ちょっとで完成するなんて、ホント奇跡だよ。そういや、ストーリーなんて当初



辻野、こなき友情の乾杯だ! うーん大仕事を終えた男の顔はやっぱり、一味違うぜ。





SUPER  
CD-ROM<sup>2</sup>  
SYSTEM



HP 220 MP 084 EXP 03700 GOLD 03000  
ADOL   
ENEMY 

# Ys IV

THE DAWN OF Ys

## 12月、イースIV発売決定!!

あのアドルが、リリアがドギがかえってくる。  
PCエンジン史に旋風を巻き起こした  
「イース」シリーズ第4弾ついに登場!  
セルセタの樹海を舞台に、  
アドル＝クリスティンの新しい冒険が始まる。



HUDSON GROUP  
**HUDSON SOFT**<sup>®</sup>

**Falcom**<sup>©</sup>  
日本ファルコム(株)のライセンス許諾商品です。

© HUDSON SOFT © FALCOM



Illustration : Torajirou Tujino, Bokukubo, Mika akitaka  
 CG Efect : Kazuyoshi Seki

ハドソン●ユーモアネットワーク

# HUMOR NETWORK

ざっし 雑誌じゃ読めないよ  
 じょうほうまんさい ゲーム情報満載!

ハドソンでは、ユーザーのみなさんのための  
 かいほうし 会報誌「ユーモアネットワーク」を毎月発行  
 してあります。ハドソンの最新ソフト情報ほか  
 かいにつちゅう 開発中の裏話など情報がいっぱい! この見  
 ほんし 本誌を希望する方はソフトと同封のアンケート  
 トはがきにある「見本誌希望」の欄に○をつ  
 けて送ってください。見本誌をお送りします。



▲見本誌

●<sup>かいいんとくてん ぜんいん</sup>会員特典(全員にプレゼント!)

「ユーモアネットワーク」の<sup>かいいん</sup>会員にな  
 ると、<sup>かいいんしょう</sup>会員証のほかに、「1993ハドソン  
<sup>シーディー ロム おんがくぜんしゅう</sup>CD-ROM音楽全集」などの<sup>とくせい</sup>特製グ  
 ッズを<sup>ぜんいん</sup>全員にプレゼントします。



かい いん ぼ しゅう ちゅう  
**会員募集中!!**

# CD-ROMディスク●保管上の注意

COMPACT  
disc

- 信号読み取り面（レーベル面の反対側の光った面）を汚さないように注意してください。汚れた場合は、やわらかい布で、中心部から外周部に向かって放射状に軽く拭きとってください。
- CD-ROMディスクにキズをつけないようにしてください。ケースからの出し入れの際は、こすりキズをつけないよう、特に注意してください。
- レーベル面に、鉛筆やボールペンなどで文字を書いたり、シール等を貼らないでください。読み取り面にキズをつける恐れがあります。  
CD-ROMディスクを曲げたり、センター孔を大きくしないでください。
- プレイ後は元のケースに入れて保管してください。また、CD-ROMディスクは、高温、高湿の場所には保管しないでください。

# RSS方式●CDオーディオの立体音響効果

  
Roland Sound Space

このゲームは、一部にRSS (Roland Sound Space)方式を採用しており、従来のステレオ再生装置でも、前後・左右・上下にわたる3次元の臨場感あふれる立体音響が楽しめます。理想的な聴き方は、下の図を参考にしてください。

側面の壁から離れている方が良い。

スピーカーの背面は壁に近い方が良い。

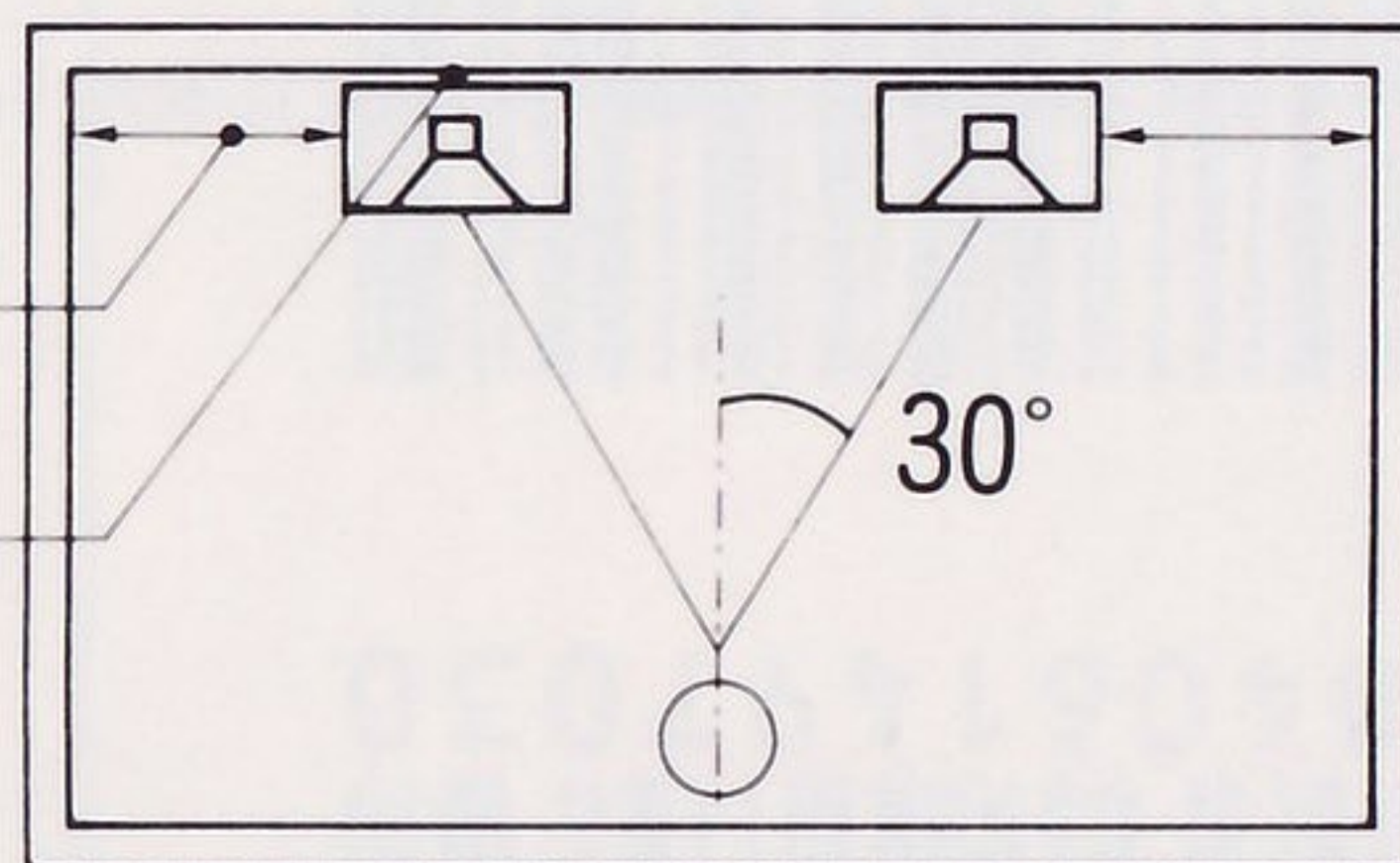

※左右のスピーカーが離れすぎている

場合や、あまり残響の多い部屋では効果が現われない場合があります。

# HCD 3046

©1993 HUDSON SOFT

©1989, 1993 RED

Ⓟ1993 MADE IN JAPAN

題字：禅



■本社

〒062 札幌市豊平区平岸3条5丁目1番18号 ハドソンビル TEL 011-841-4622 FAX 011-821-1854

■ハドソン札幌

〒062 札幌市豊平区平岸2条6丁目1番14号 三慶ビル2階 TEL 011-841-4622 FAX 011-841-9158

■ハドソン東京

〒162 東京都新宿区市谷田町3丁目1番1号 ハドソンビル TEL 03-3260-4622 FAX 03-3235-4653

■ハドソン名古屋

〒450 名古屋市中村区名駅5丁目3番8号 名駅モリビル9階 TEL 052-551-4622 FAX 052-551-4628

■ハドソン大阪

〒542 大阪市中央区東心斎橋1丁目1番10号 大阪料理会館ビル5階 TEL 06-251-4622 FAX 06-251-6244

■ハドソン福岡

〒810 福岡市中央区天神5丁目7番3号 福岡天神北ビル4階 TEL 092-733-4622 FAX 092-733-6204



このCD-ROMには、外国為替法及び外国貿易管理法に定める戦略物資関連技術が含まれておりますので、これを輸出等により海外に持ち出す場合には、同法に基づく許可を受ける必要があります。



天外魔境  
FAR EAST OF EDEN

風雲  
力  
年  
伝



**TE**  
system  
PC Engine

**SUPER**  
CD-ROM<sup>2</sup> SYSTEM

FAR EAST OF EDEN KABUKI DEN

天外魔境 風雲カブキ伝



風雲

カブキ伝

天外魔境

FAR EAST OF EDEN



HUDSON GROUP  
**HUDSON SOFT**®

# 舞台は世界だ! 帰ってきた ジパングの 風雲児!!

「天外魔境」シリーズ第3作目は、大人気キャラクター・カブキ団十郎を主人公にした超ド派手なスーパーRPG。世界制圧を目論み、再びジパングに襲いかかる大門教の魔の手。強大な悪に立ち向かうはジパングNO.1の伊達男・カブキ団十郎と仲間たち。シリーズ最大のビジュアルシーンと、息をもつかせぬイベントの嵐が今、爆発する!!



ド派手にキメるぜ!  
主役はオレだ!!

圧巻! あっと驚く  
横バトル



伊達が 詰め寄る!  
しばらく! しばらく! しばらく!!

世阿弥  
速水  
奨



超豪華な一流  
声優陣が総登場!!

プッシュ富士山  
塩屋  
翼

阿国  
牧瀬里穂  
(特別  
出演)

カブキ団十郎  
山口勝平



COMPACT  
disc



風雲

カゲキ伝

**SUPER**  
CD-ROM<sup>2</sup> SYSTEM

このCDは、  
**SUPER** CD-ROM<sup>2</sup> SYSTEM 以外には  
使用しないでください。

COMPACT  
**disc**  
**HE**  
system

©1993 HUDSON SOFT  
©1989, 1993 RED  
©1993 MADE IN JAPAN

HCD 3046

天外魔境

FAR EAST OF EDEN



HUDSON GROUP

**HUDSON SOFT**®

郵便はがき

41円切手をお貼りください

162-□□

株式会社

ハドソン東京

ハドソンビル

アンケート係行

東京都新宿区市谷田町  
三丁目一ノ一

お名前と住所(〒番号)と生年月日は必ず書いて下さい。

お名前			1. 男	年齢 才			
			2. 女				
生年月日	昭和・平成	年	月	日	学年	職業	
住所	〒 -  TEL.( ) -						
購入ソフト			購入日 平成	年	月	日	購入価格(円)
買ったお店	1. おもちゃ屋 2. テパート 3. スーパー 4. ティスカウントショップ 5. ファミコンショップ 6. 中古店 7. その他( ) お店の名前 _____					1-モアネットワーク 見本誌の送付を 希望する	
						希望しない	

この度は、ハドソンのゲームソフトをご購入いただき誠にありがとうございました。このアンケートは、当社の今後の企画の参考とさせていただきますので、ご記入の上ご返函くださいますよう、よろしくお願い申し上げます。

**Q1** ご購入ソフトについて、5段階評価で記入してください。

ゲーム性	おもしろい(5. 4. 3. 2. 1.)	つまらない	
グラフィック	良	い(5. 4. 3. 2. 1.)	悪い
音楽	良	い(5. 4. 3. 2. 1.)	悪い
操作性	良	い(5. 4. 3. 2. 1.)	悪い
パッケージ	良	い(5. 4. 3. 2. 1.)	悪い
説明書	わかりやすい(5. 4. 3. 2. 1.)	わかりにくい	

**Q2** あなたの持っているゲーム機は何台ですか？

持っているハードに○をつけ、( )のなかに買った順番を書いて下さい。

●持っているゲーム機の台数( 台)

1. ファミコン( ) 2. スーパーファミコン( ) 3. ゲームボーイ( )  
4. PCエンジン(コアグラフィックス)( ) 5. CD-ROM<sup>2</sup>( ) 6. Duo( )  
7. Super CD-ROM<sup>2</sup>( ) 8. PCエンジンGTC( ) 9. メガドライブ( )  
10. MEGA-CD( ) 11. ワンダーメガ( ) 12. ゲームギア( )

**Q3** このソフトをお買い求めになった理由は何ですか。(いくつでも)

1. 好きなジャンルだから	2. キャラクターが気に入ったから
3. TVのCMを見て	4. 雑誌の広告を見て
5. ゲーム専門誌の記事を見て	6. 他人のプレイしているのを見て
7. 友だちにすすめられて	8. メーカーがハドソンだから
9. シリーズ化しているから	
10. その他( )	

**Q4** あなたは1年に何本くらいゲームソフトを購入しますか。

●1年の平均ゲームソフト購入本数( 本)

**Q5** このソフトの感想やハドソンについてのご意見・ご希望があればご記入ください。