

★コングに連れ去られたレディを救いに工事中のビルを駆けのぼります。

ドンキーコング

DONKEY KONG



テーブルタイプ



スモールアップライトタイプ



アップライトタイプ

- 工事現場のシチュエーションでたわむれる愉快なコングのキャラクター。
●次々と展開する場面を時間内にクリアし、コングを上段へ追いつめます。
●ハンマーを持ってアタックする気分は爽快です。高得点にもなります。
●ジャンプボタンとコントローラーのハイテクで今までにないスリルを味わえます。
●ユニークな効果音はゲームの雰囲気を一層盛りあげます。

第1画面(スロープ) タルの落ちてくる方向に注意してはしごをのぼります。

任天堂レジャーシステム株式会社 NINTENDO LEISURE SYSTEM CO., LTD.

本社 〒101 東京都千代田区神田須田町1-22 TEL 03(254)1642
関西支社 〒542 大阪市南区長堀橋筋1丁目32 TEL 06(245)4155
京都営業所 〒605 京都市東山区福福上高松町60 TEL 075(541)6111
岡山営業所 〒700 岡山市幸徳町4丁目4番11号 TEL 0862(52)1821

ROLLING STAR FIRE

sigma

ゲームファン待望のNEWマシン遂に登場!
コックピット本体が前後左右にローリング
まさに本物の宇宙戦争の臨場感が楽しめます。
仕様:幅70cm、奥行170cm、高さ160cm

UP-RIGHTのTV POKER

世界一の品質を誇るシグマTV-POKERがコンソウトに
ダブル or ナッシングゲーム付きのアップライトで新登場!

メタルイン/メタルアウト方式(クレジット方式に切換え可)
14インチカラーモニター使用

R2D TANK

長期安定売上で好評のシグマRED TANKのPART II! シグマ商事株式会社
よりエキサイティングでスリリングなゲーム内容で誕生!

近日発売
テーブルタイプ
新機種
乞う!御期待

sigma enterprises, inc. 13-11, Udagawa-cho, Shibuya-ku, Tokyo Japan TEL. 03(496)9933 TLX:0242-2266 SIGMA J CABLE Sigmaco in Tokyo

JAMMAの著作権協会が反論

日本アマミューズメントマシンの著作権問題へ
JAMMAと日本アマミューズメントマシンの著作権協会(本部東京、森田寛正会長)の間で、JAMMAによる六月二十五日付の文書「著作権問題への対応」の商標権問題への対応に関する対応が統一されていないが、このほど八月二十一日付で著作権協会側がJAMMAに対し内容を証明文を送った。

ツムラが新社屋を披露



右の写真は新社屋披露会にて津村社長夫妻の写真は新社屋

九月三日、新社屋の落成を記念し、関係者を招いての披露会を開いた。
新本社は本社ビルのかか間連合社の関西企画サービスの入ったツムラビル

論潮 再び景品の価格

前回本欄でわざと一箇所間違っておいた記述について、不思議なことになにかとつくりかたがなかつたが、これはどうしたかどうだろう。
貴協会配布のオペレーターという人が多いために、果してこういう前に(言葉の正しい意味で)善処しておくべきだ

技術と信頼を誇るメダルメーカー
株式会社 トークン
東京(03)438-0698 大阪(06)943-2512

社名変更
ジーエスケー販売(株)本社東京、松沢勇社長)
はこれほど同社、名古屋営業所を分離、ジーエスケー産業(株)として独立させた(設立は九月十六日)

事務所移転

ヤギシタ電機(株)神奈川県小田原市舟町一三の二十七、☎(0465)三四一七、今西久弥社長。
名鉄協商(株)名古屋市中村区名駅南二の十四の十九、住友生命名古屋ビル、☎(052)五八二一〇一一、梶井健一社長。



バーリーサービス株式会社

大阪事務所 大阪南区高津町四番丁87-1 TEL. (06)213-5255代
東京事務所 東京都港区東麻布1-27 TEL. (03)582-0857代

バリ製品レンタルいたします

最低5台以上で6ヵ月単位、1ヵ月1台につき...

デキシールランド



DIXIELAND

ウォールストリート



WALL STREET

ボーナスライン



BONUS LINE

バリ製品各種パーツ

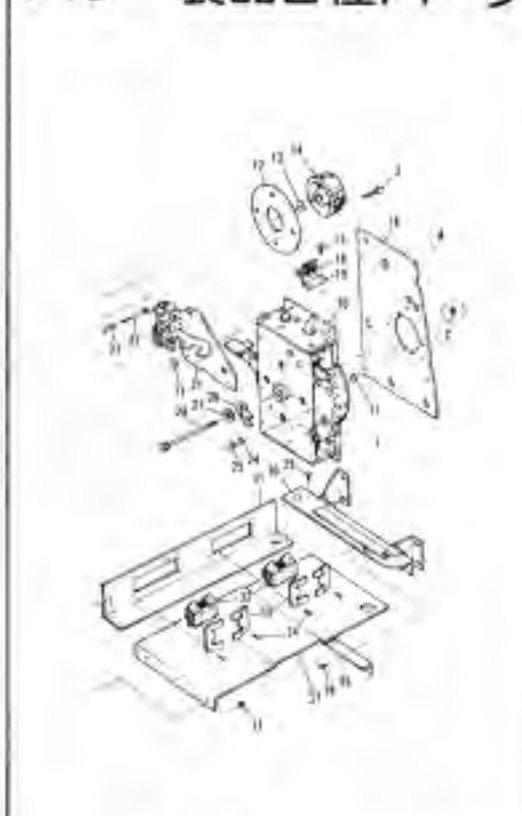

PARTS

- ボーナス・ライン(中古)..... ¥50,000
ウォール・ストリート(中古)..... ¥60,000
デキシールランド(中古)..... ¥70,000
ブル・マーケット(中古)..... ¥60,000
スーパーコンチネンタル(中古)..... ¥45,000
ファイブライン(中古)..... ¥30,000
例:スーパーコンチネンタル(中古)5台の場合、毎月小切手¥225,000



柄といえども避けられな
六軒のゲーム場に共通
して言えることは、ほ
オールナイト営業である
こと、客層は子どもが少
なく学生、サラリーマン
が中心で、そのうち外人
客が多いことが特徴。
まず四軒がたまたま
いる六本木だが、そのう
ち「ワールドゲーム六本
木一号店」の三軒は、
このすぐ近くに本社が
ある。同社は当初、の
コインロッカーや自販機
などの販売、リースを中
心に娯楽機械も扱って
いたが、昭和四十七年頃
から遊戯場経営に主力を
置き始め、現在都内に直
営「ワールドゲーム六本
木」十カ所を有している。
「ワールドゲーム六本
木一号店」はTVゲー
ム機を中心とした店で、
フロアは約四十坪。テ
ーブル型TVゲーム機二十
十カ所を有し、リース先
五台、アツブライト型TV
ゲーム機十五台、TV
タイプゲーム機二台、フ



「ワールドゲーム六本木2号店」の店内にて

リッパセブ七台という構成
で設置。同店は「一
号店」と「二号店」
の店長を兼ねる山下氏は
比べるに新機種は少ない。
「若い外人客もよくブレ
イをしてい。彼らは日
本人のようにすぐ新機種
に飛びつかず、比較的古
いTVゲーム機を楽しん
でいるようだ。メダルゲ
ーム機も好んでプレイ
する。余り興味
を示さない。本来ギャン
ブル的なものを日本では
メダルゲームとして使用
しているのだと思う」と
語る。メダルゲーム機
というものは、あくまで日
本人向けのゲームである
と語る。
「三号店」は清潔な感
じのするゲーム場で、フ
ロア面積は約三十坪。テ
ーブル型TVゲーム機十
二台、フリッパー五台、
その他アーケード三台、
スロット中心のメダルゲ
ーム機十五台を設置。杉
谷店長は「ウィークデー
は学生とサラリーマンが

新 全国★ゲーム場ガイド

第35回

東京・赤坂 六本木の巻



上の写真は「ワールドゲーム六本木1号店」の店内の様子。右下の写真は同店の入口部分。左の写真は株主東京キャビオートの久田益男常務。



超一流のホテル、ナイ
トクラブ、料亭などが散
在する赤坂、六本木あた
りは、東京の中でも最も
国際的なムードと華やか
さをもった歓楽地である。
明治時代から外人が多く
住んでおり、外人向けの
店が生まれたが、それを
自分たちのものに消化し
ファッショナブルなタウ
ンとしてしまったのが一
時代前の六本木族。また

一方、TBSとNETの
テレビ局、俳優座なども
あって芸能ビジネスの中
心ともなっている。そし



- データ (順不同)
- バスター赤坂 港区赤坂3-15-10 ☎586-99
 - 日本 本社=関ヶ原 ☎445-8280
 - ゲームイン・ラスベガス 赤坂3-9、阪弘ビル ☎586-5806 本社=山形県本庄市(43 5-8801)
 - ワールドゲーム六本木1号店 六本木3-10、スワエアービル ☎403-0830 本社=東京都キャビオート ☎404-3056
 - 同・2号店 六本木3-9-11 ☎403-5608 本社=同上
 - 同3号店 六本木3-14、ユア六本木ビル ☎403-0489 本社=同上
 - ゲームファンタジア六本木 六本木3-11-6、なつみビル ☎478-0658 本社=岡山県 ☎496-6271

Bally 姫路支店 北日本代理店 OPEN

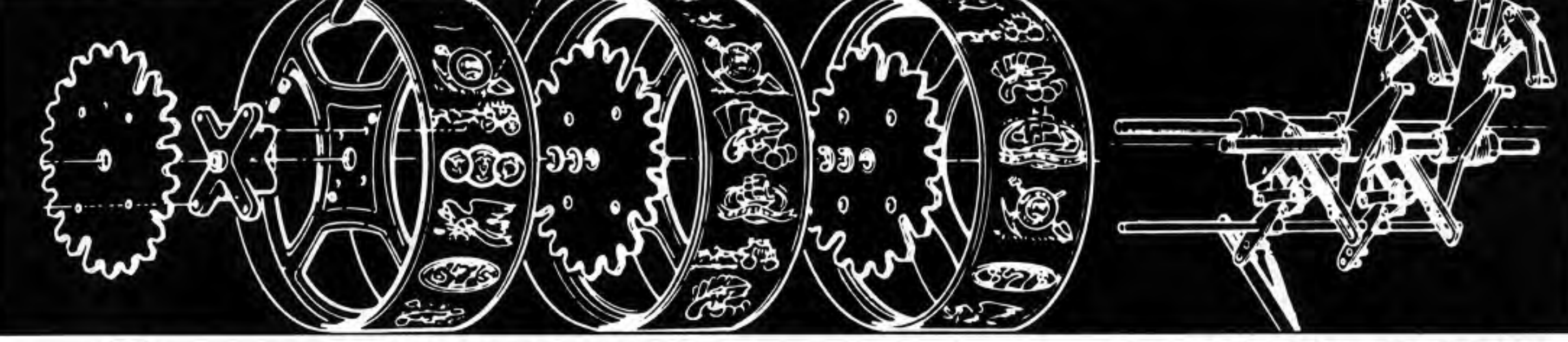

MAX SERVICE CORP. 当マックスサービスは、バリー純正パーツを豊富に取揃えておりますので、'81年度新パーツカタログご入用の方はご一報ください。至急お送りいたします。
●多少にかかわらず、お電話一本で全国へ発送いたします。
●価格表ご入用の方はご一報ください。お送りいたします。

マックスサービス(株) ☎540 大阪市東区区内本町1丁目48番地 TEL. (06)946-0181~3 TELEX 5297019 MAX SC J

●姫路支店 ☎670 兵庫県姫路市安田1丁目26番地 TEL. (0792)82-6081(代表)

●北日本代理店 株式会社レジャーサービス ☎983 宮城県南光台東一丁目30番1号 TEL. (0222)52-1711(代)

デキシード



近日常入荷!!
予約契約を現在受付中!!

株式会社 日本商事 大阪市城東区永田2-5-9 TEL (06)962-7721代

コミカルな新ゲーム

カスタムCPU使用の、日物製「フリスキートム」



フリスキートム (テーブル)

「フリスキートム」と名づけられた人物で、これを八方向レバーの操作で動かして、五種類のネズミがパイプやタンクにいたずらをしてかけてくる。プレイヤーはジョイントを受ける。

「フリスキートム」はジョイントをはずすと水が外に出る。修理ごとに得点で、まとめて(四カ所まで)修理するとボーナス得点。パイプの左まで運ぶ。パイプの左まで運ぶ。パイプの左まで運ぶ。



フリスキートム



ビデオポーカー

本格的ポーカー

セガ社からアップライトTV機で

機セガ・エンタープライズ(本社東京、ロイヤル・ポーカー)からアップライトTV機「ビデオポーカー」が近々発売される。これは本格的なドローポーカーにネキストゲーム機をつけたもので、通常カードを二枚だけ見る。クレジットでゲームを進めると、この間さらにA

NTTE枚数内で追加BE Tができる。この間でも勝つ場合の計算はA N T E枚数×手配(ゼロから千倍)プラスBE T枚。十月発売予定で定価も未定。

話題のマシン



ポケットシリーズのうち「スクーター」

一人用ポケット

「消防車」などすでに3機種が発売中

日邦産業(本社大阪、田中謙四郎社長)から、新シリーズのポケット「消防車」が発売された。これは同社「ミニポーカー」の最新シリーズで、二人乗りミニポーカー「スクーター」に続く一人乗りのもの。同シリーズは室内用として利用できる。最低限一坪のスペースから営業ができるという世界一小さなバッテリーカーで、すでに発売されているのは「警視庁」(定価二十五万円)、「消防車」(定価二十五万円)、「スクーター」(定価二十五万円)の三種類。大きさは長さ八十四センチ、幅四十四センチ、高さ六十五センチ、総重量三十五キログラム。駆動方式は後輪駆動で、時速は約三三キロ。連続走行時間は約五時間。「警視庁」はパトカーのサイレン音、「消防車」は消防車のサイレン音、「スクーター」は「むすんで、ひらいて」の童謡のメロディが流れている。なお交換部品については、従来の同社ミニポーカーシリーズのものも共通になっている。

SANWA のゲーム機用部品



ボタン配列に注目

見やすさ抜群!!

ジャンピューター操作盤

◀ガイドチップ(ステンレス製)付レバー・スイッチ、マイナス型、十字型、八方位の各種

ガイドチップは磨耗の補強とチップ交換により型式の互換性をもっています。実用新案申請中PAT. P30293 小型のものもあります。(セガ、データ用)

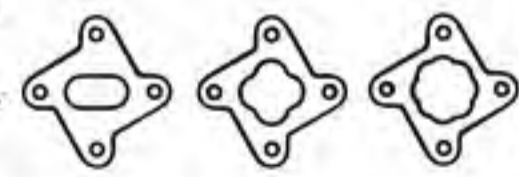

▼ブラウン管支持用各種ステー



データ、ヨコ兼用型

▼各種操作盤用(スクランブル、ディフェンダー用)

- 天板・ガラス・エスカッション(タテ、ヨコ兼用)
- タイプライター化粧パネル
- スモック板
- レバーホール(小・中・大)

三和エレクトロニクス株式会社

東京都豊島区東池袋1-48-10 25山京ビル1002
〒170 東京(03)982-8166

Royal Derby



▼95-1800

ロイヤル・ダービー

- ①白黒14インチモニターに予想が出ます。
- ②1カ所50枚まで投票できます。
- ③硬貨投入枚数は99999までクレジットします。
- ④投票可能な時間は、30秒-180秒まで4段階切替できます(自動スタート)。
- ⑤配当率は60%-95%まで8段階の切替ができます。
- ⑥1硬貨で1、2、5、10クレジットの切替ができます。

メダルゲーム機の設置運営につきましては「メダルゲーム場運営基準」を守ってご使用下さい。

レジャーシステム
日東エレクトロニクス(株)
〒536 大阪市城東区諏訪4丁目17-14 上田ビル1F ☎(06)968-3551-3
NITTO ELECTRONICS 4-17-14, Suwa, Jyotoku, Osaka 536

麻雀ゲームのバイオニア アイレムが贈る話題の新機種!

フィーバー麻雀

近日発売

フィーバー牌をツモるとフィーバーチャンス。フィーバー牌に加え、カゼギメ・ナガシも付き一層充実。この秋、パワフルに新登場。
君は、フィーバーで熱くなれ!

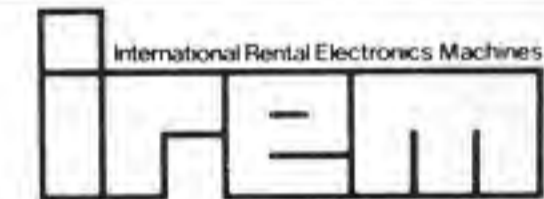

アイレム株式会社
IREM CORPORATION

アイレムはこれからもお客さまのご要望に応える有力機種を発売してまいりますのでご期待下さい。「MGP-III」「S-1」以上のメダル機の設置運営につきましては「メダルゲーム場運営基準」を守ってご使用下さい。

緊張感、期待感、臨場感と三拍子そろった地空大戦ゲーム

好評発売中



守れ、世界を!
君の手で!!

STRONG POINTS

- ①朝、昼、夜と戦場で時間経過がリアルに再現されます。
- ②恐怖のメガトンミサイルが世界の都市を急襲します。
- ③パターンを違うごとにバックは、仏・米・英・独・日六カ国の都市に変化します。

朝のパターン

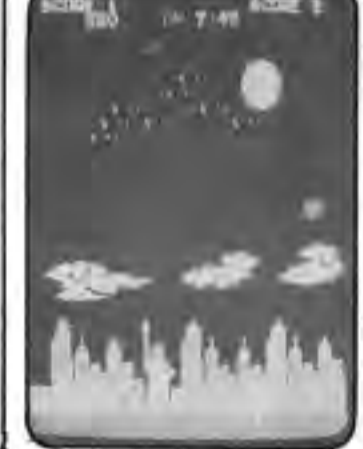

昼のパターン



夜のパターン



■本社/大阪市東区安土町2丁目30番地(大阪国際ビル20階) TEL.06(264)1391(大代表)
■HEAD OFFICE/Osaka Kokusai Bldg., 2-30, Azuchimachi, Higashi-ku, Osaka, JAPAN
TEL.06(264)1391
■松原工場/大阪府松原市西大塚1丁目1-5-16 TEL.0723(36)1174(代表)

これからのゲーム機

ダブルアップ新登場!!

GOLDEN POKER

DOUBLE UP
ゴールデン・ポーカー



▼95-1878 ボナンザ製

★アーダック社製紙幣識別機単体販売★

ARDAC BILL ACCEPTOR



ビバシリーズ

紙幣識別機付
それぞれのプレイヤーが同時に最高4回までダブルアップに挑戦できる。



VIVA Double-Up



VIVA Super-Conf

総発売元 ▼95-1664

セブンカード近日発売
おまたせしました新製品!!
ボナンザ製

ミクマ産業株式会社

大阪市都島区東野田町4-4-3 TEL (06)354-0223(代)

以上のメダルゲーム機の設置運営につきましては「メダルゲーム場運営基準」を守ってご使用下さい。

SPACE FURY

Sega's very first "Colorbeam" space game.

セガ・スペース・フューリ
宇宙人が話しかける！
XYカラーモニターを初めて採り入れた
ニュー・スペースTVゲーム。新発売



NEW GRAND DERBY

Realistic horse racing TV game.

セガ・ニュー・グランド・ダービー

あのグランド・ダービーがさらにレベル・アップ!!
新しい魅力を秘めた本格的な競馬TVメダルゲーム。

このゲーム機は、運営基準に沿ったメダルゲーム場にてご使用下さい。特に取得メダルの財物への交換は、賭博行為となりますので、絶対に禁止して下さい。

VIDEO POKER

It's an exciting game!
Try to beat the dealer!



セガ・ビデオ・ポーカー
実際のドロー・ポーカーのスリルを味わえる
メダル・TVゲーム/ハイ・アンド・ローも
楽しめます。

SPLIT SECOND

A multi-level, talking & wide body flipper game.



スプリット・セコンド
スターン社製

PHARAOH

The treasures of PHARAOH can be yours!



ファラオ
ウィリアムズ社製

JUNGLE LORD

A multi-level, multi-ball flipper game.



ジャングル・ロード
ウィリアムズ社製

FROGGER

The adventures of a fearless frog.

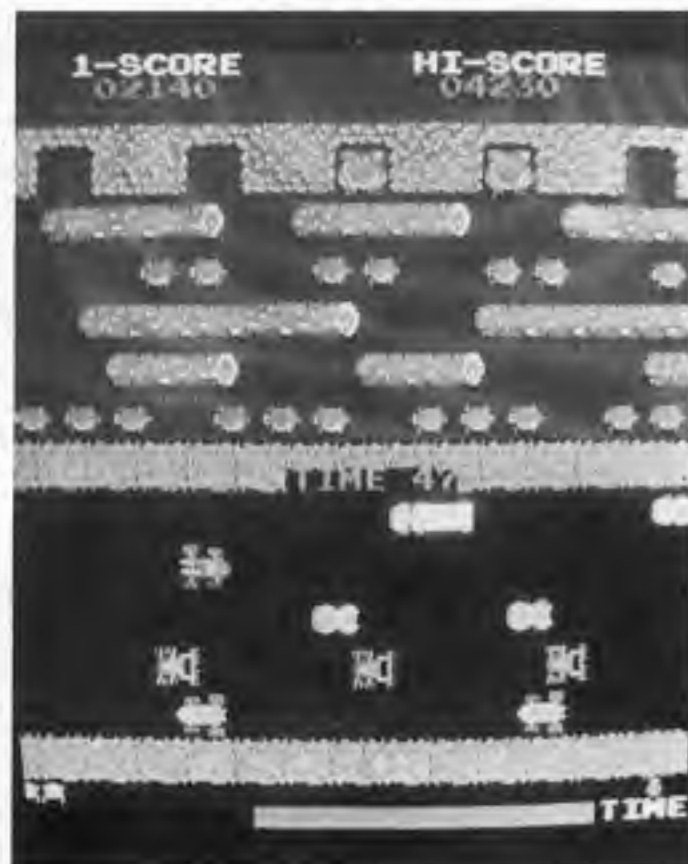

フロッガー
ゆかいなカエルの大冒険
コミカルタッチの楽しいTVゲーム

時下益々清栄のごとくお慶び申し上げます。弊社がこのたび発売いたしましたフロッガーにつきましては、皆様より絶大なご好評を賜り厚く御礼申し上げます。弊社といたしましては、供給に万全を期し皆様の要望にお応えして行く所存でございますので、何卒よろしくお願ひ申し上げます。またフロッガーの不正製改造行為の防止対策につきましても、皆様のご理解とご協力を賜り感謝に絶えません。この点につきましては、今後とも皆様のご協力を得たく、同製品のコピー・ボードをご入手された際は、是非弊社まで一報下さいませようお願い申し上げます。なお、コピー・ボードをお届け下さったお客様には、弊社純正ボードとお取替させていただきます。弊社は当業界の正常な発展のため、不正製改造品に対しては断固たる姿勢で臨む所存ですので、同製品をお取扱いの際はオリジナル証または製造許諾証をご確認下さるようお願い申し上げます。また不正製改造品を単に売買の対象としてばかりでなく、ロケーションで実際にご使用された場合等についても、同様の措置をとらせて戴きますので、この点十分ご注意を戴きたく重ねてお願ひ申し上げます。

昭和五十六年九月
東京都大田区羽田一丁目二番十二号
株式会社 セガ・エンタープライゼス
代表取締役 中山 隼雄

本社 東京都大田区羽田1-2-12 電話 03(742)3171(大代表)
関西支店 大阪府豊中市豊南町東2-5-3 電話 06(334)5331(代表)
博多支店 福岡県福岡市中央区白金2-5-15 電話092(522)4715(代表)
札幌支店 札幌市豊平区豊平五条3-80-14 電話011(841)0248(代表)

SEGA 株式会社 セガ・エンタープライゼス



THE KARATE

スポーツ感覚の
スーパーマシン

ザ・カラテ
一撃!キマッテ爽快



- | 特 長 |
|------------------------------------|
| ●初級と初段があり、ボタンで選択します。 |
| ●盤をたたくと一呼吸おいてガラスの中の手が動き瓦を割ります。 |
| ●瓦が途中までだと下の怪獣が笑い全部割れると泣きます。 |
| ●たたき盤は2種類赤(弱)黒(強)があり、子供でも女性でも遊べます。 |

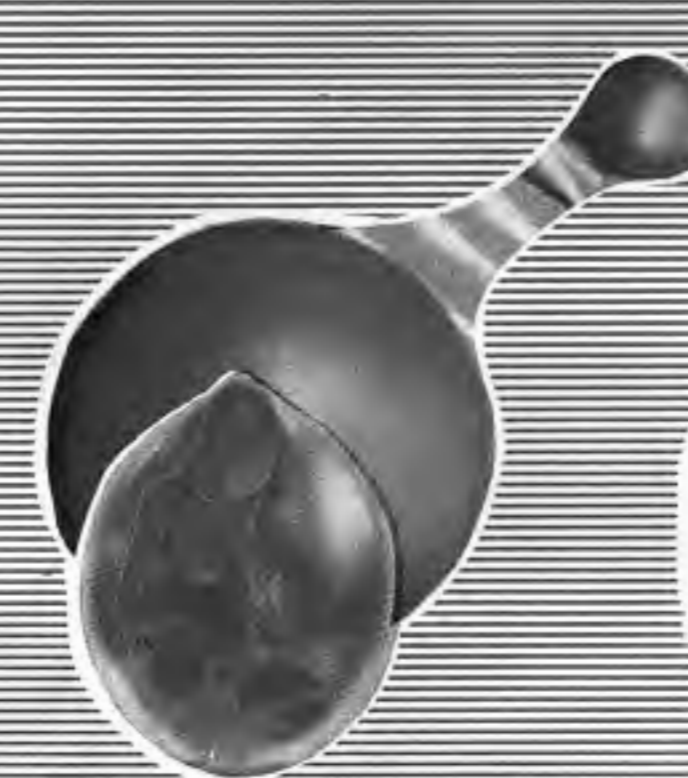

EMBRYON

エンブリーオン

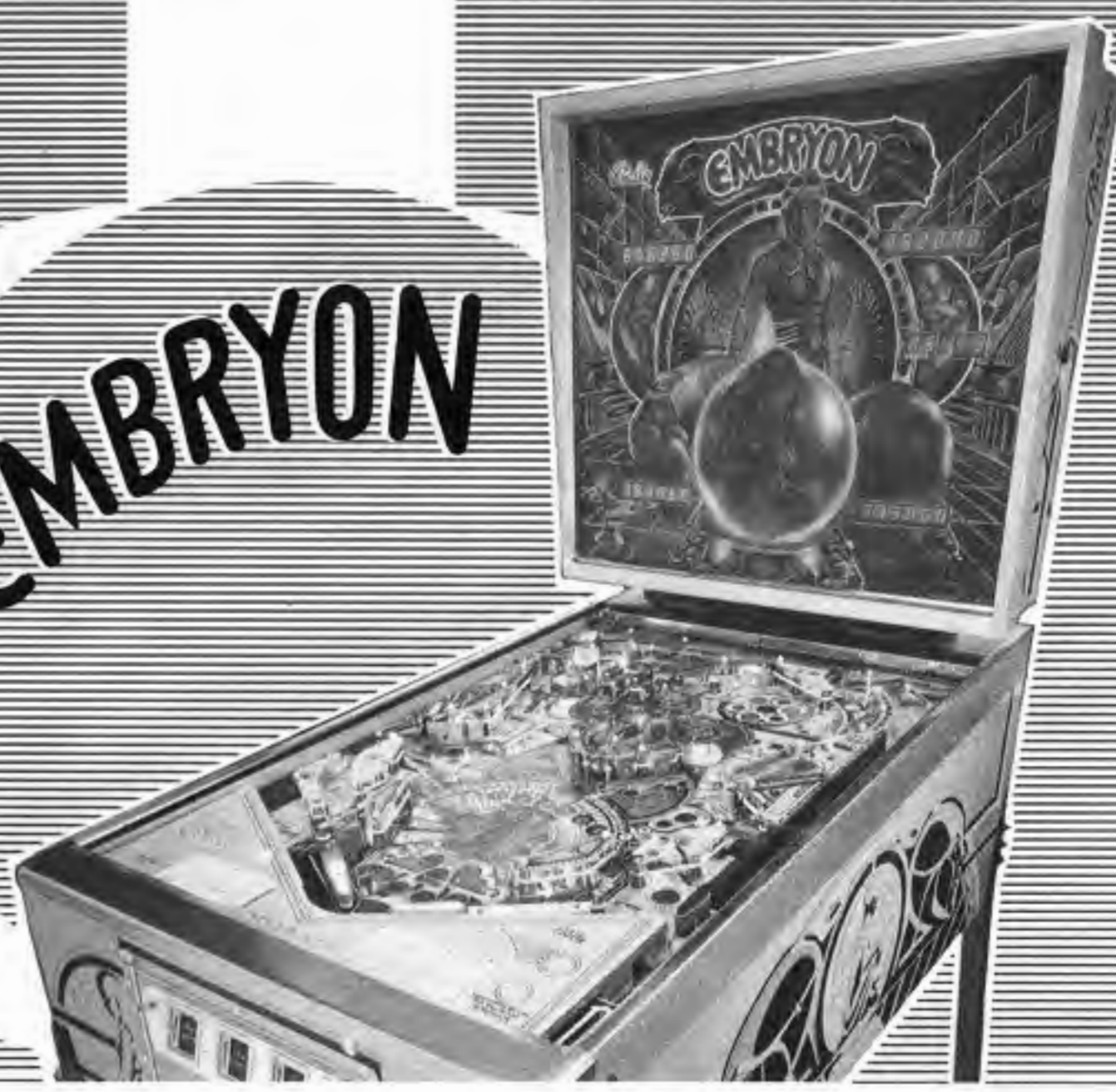

未来のレジャーを指向する
ESCO TRADING CO.,INC.
株式会社 エスコ貿易

本社 千108 東京都港区三田3-5-16 TELEX J27181
TEL 03(455)6511(大代表)
技術部 千140 東京都品川区東品川1-32-15コーシャールビル3F
TEL 03(472)6405(代表)
大阪営業所 千556 大阪市浪速区元町2-12-24-106
TEL 06(647)4455(代表)
名古屋営業所 千464 名古屋市中千種区今池4-1-11 岩田ビル
TEL 052(732)2611(代表)

特別寄稿

最近のコンピュータ技術の進歩は著しく、また開発システムの普及もさかんで、今までは困難とされていた点が徐々に可能になってきた。CPUやROMも大幅に値下りコストの低減化に各メーカーは成功している。しかし、ここで考えなければならぬのは、開発されるビデオゲームが、一見とても美味しそうに見えるのにもかかわらず、一見良さそうに見える。上べだけよく、中身の貧弱な、奥の浅いもので構わないという風潮が強くなってきたら、それは実に危険だと私は考える。もちろん、デベロッパは、上べだけだけでなく、中身も良く、奥の深いものを開発しようとして努力している現実にも疑問を抱かない。しかし、結果として世に出るビデオゲームが、そうした上べが中身より重視されたものが一般的に業界に受け入れられている傾向が強いこともまた事実ではなからうか。というのには、上べがよいものは、とりあえずアトラクティブであり、プレイヤーがその本当の味の良し悪しを知るま

おいしそうなアメの中身は

という錯覚に陥ったビデオゲームの将来はどうかである。私は「ムービー・クリスタル」から「スペース・オデッセイ」に至る我が国の美しい映像を持つビデオゲームが、ゲームとしてすぐれていないなどというつもりでは決してない。オハレーターとしての各社は、これらのビデオを数多く使用させていた。また、それにより適切な収益を得させていた。大きな変に喜んでる次第である。しかしながら、最近の風評は、ギンギランに美しい映像、それに加えて目にも止らぬスピードのあるビデオがすぐれたものであると見なされ勝ちである。どこか私には、タツとこない方向である。世の中の流れがそういうものであり、私が古いと言われるかも知れない。あるいは、この現象は過渡的なものだけという意見もあるかも知れない。しかし、日々、ビデオゲーム

の商品寿命が短くなりつつある現在、単にビデオの傾向、単に過渡的現象だけでは済まされない危機感を私は抱く。

その間、ゲーム機に容易にお金を入れるため、当初期間の売上げは良いという結果が得られ、少なくともそうして新しく開発されたビデオゲームは、商売の面では光るわけだ。また、それを購入したオハレーターも一定の期間収益を得られることになる。その結果、デベロッパに要求される事は、とりあえずアトラクティブなもの

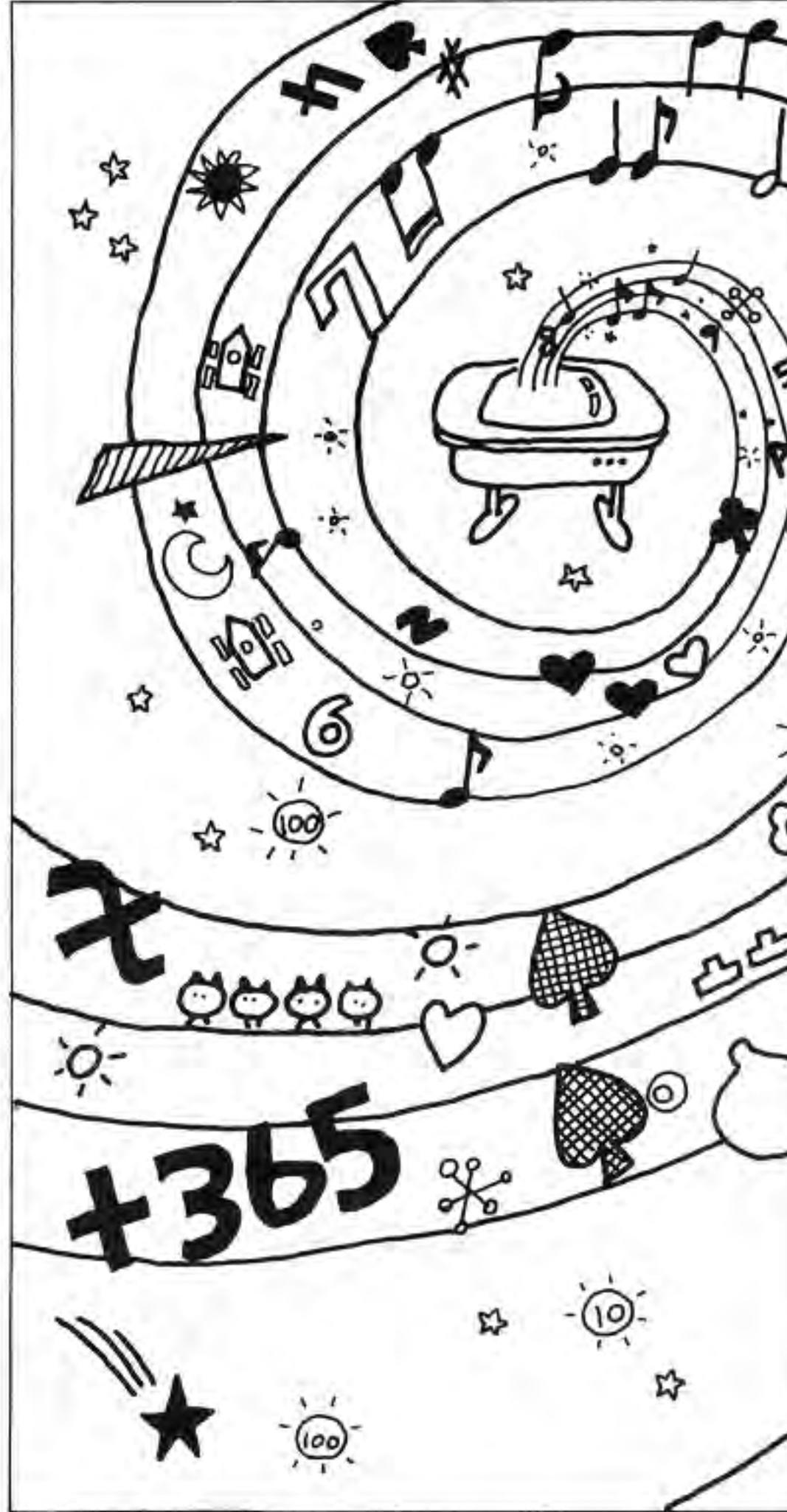

言い換えれば、中身の本当の価値はさておき、上への良いものを開発すること、商売を続けていくうえで大切であることになりがちである。

オハレーターが、その新しいビデオに対し、中身が本当に良いものか否かを評価するのは、オハレーションを開始したとき、四週間以上を経た後、売上げがどの程度か、少くとも我が国では、アトラクティブなビデオゲームは、二〜四週間程度は、高水準の売上げを維持することができると言われている。

であろう。従ってオハレーターは四〜五週間のオハレーションの結果を待つことなく、他のオハレーターとの競争に負けないため、あるいは、毎月入手するオハレーション収益を維持するために、その新しいビデオゲームを買わせるを得ないことになる。五週間経過後に売上

げが急速に低下するかも知れないけれど、とにかく今、売上げが良いならば、追従して買うのである。それはオハレーターに現在の必然性に課せられた、あるいは無意識に強要されている賭けなのである。

この事実関係は、ビデオゲームの供給者（開発、製造、販売の各業者）の経営を維持する基盤は、根本的には、オハレーターが自分のリスクで賭けを続けていることに担われていることを意味する。他に一般業界や消費財の場合、その需要が要求している機能、品質、価格、納期といった商品要素が、供給者のそれに勝つていくことで商品としてのインパクトが決定される。こうした場合、ユーザーが彼らのリスクで賭けを張るようなことはあり得ない。リスクは常に供給者側が負担しているのである。物を買って良かったか否かが三〜五週間後に分るといふことはおおよそ言わねばならない。

そう感じたら、そう思ったなら、将来失敗したと後悔することを覚悟して機械を買う。供給者の話を聞いたり、仲間の意見を聞いたり、他の機械と比較してみたり、なるべく失敗しないような方法を各自考えて買っていく。大量に買うのを差し控えて、徐々に買っていく方法もある。コンパニオン用の基板が発売されるまで、買うのを我慢する方法もある。そして最終的に、インカム情報（良いか悪いか）のみが、最も危険を回避する道を示すという結論に彼等オハレーターは到達する。今、ほとんどのオハレーターの諸兄においてはこの考えが主流である。実際、オハレーション売上げは、都会の街中のゲームセンターの一部（一日単位）を除いては低調である（一日単位の売上げ水準）。もちろんその低調な売上げ水準には、供給過剰による低水準もある。また、本来需要がない地域や場所（ゲーム機が設置されているという理由もある）に、オハレーターの大半の実態は、「売上げ水準が低く、機械を買っても投下資金が回収できないおそれがある」というものである。

その結果、オハレーターが危険を回避する方向を重視する傾向は、彼らをして、保守的、消極的たらしめる。極論すれば、買っても儲からない、買っただけで儲けられない、買っただけで儲けられない。結果は機械が売れない。オハレーターのこうした傾向は我が国だけでなく、英国をはじめとするヨーロッパ、オーストラリアなどで著しい。

設置当初の売上げが基準?

オハレーター側にも大きな問題がある。新しいビデオゲームが市場に出現された際、オハレーターは中身の悪いゲーム（つまり、客観的に、絶対的なものではあり得ない。ある場合は、その評価が正しい結果となることもあるし、また、誤りである場合もある）を、単に個別のな情動的な予測にすぎない。最終的な判断はオハレ

ーションによる売上げ高の是非に頼らざるを得ない。しかしながら、先述の通り二〜三週間の売上げが良くて、その後どうなるかの予測は依然として不明のままである。六週間待って最終判断を下すとするのは、その間にその商品のポテンシャルは過去のものととなり失われてしまっている。それは、製造者は、二〜三週間の売場へ売りを元にして、一気に市場へ売りこみを掛ける（それは、供給者側としては当然な行動であり、より多く売るためには正しい方策

であろう）に過ぎない。この業界の持つ二重構造性（この外ならない。即ち、オハレーターが、一方でゲーム機という商品のユーザーであると同時に、他方では一般大衆に対して「ゲームをプレイする楽しみ」という無形の感覚商品の供給者でもある）の良し悪しを決めるのは、ゲーム機を購入し、使用するオハレーターによって判断されるのである。私はこの図式を思い描くたびに、なんとこの業界の持つ宿命の危険性と困難さに気づく。それは、お金の流れが驚く。そして、同時にこの業界の持つ宿命の危険性と困難さに気づく。ある時は、だからこそ、業界内で成功するために努力することの喜びも、その根柢に言及するならば

買っても儲らず、カネもない

当然なことながら、機械が売れなくなるまでメーカーとしては大いに困るわけである。そしてあるならば、他社より良いゲームを開発して、一台でも多く売ろうとするのは当然至極である。自然発生的にメーカー同士の開発競争がなされる。なにしろ売れる数は少な

メーカーはとかく売りたい

一定利益を目指すなら、他者が売れる数も自分も売りたいと言えは言い過ぎだろうか。製造メーカーが増加し、そして各社の製造能力が向上した今日、メーカー間の激しい競争はまさに自然な成り行きである。その競争は当然ながら他社

特別寄稿

ゲームコンセプトの評価

—TVゲーム機の新時代を迎えるために—

東野 光春 (ゲーム評論家 オハレーター)

画面の美しい日本のTV機

セガ「スペース・オデッセイ」を見た時、その画面の美しさ、鮮やかさに私は一瞬、身が引きまわった。私は過去にも、「日本物産」「ムービー・クリスタル」、「クレイジー・クライマー」などを見た時、同じように画面のその美しさに感動したことを覚えている。しかし、「スペース・オデッセイ」の美しさは過去のそれを越えるかに超えたものであった。

最近のビデオゲームは、昨年来よりますます画面の美しさを狙い、競う傾向にある。特にその傾向は我が国に強い。「ムービー・クリスタル」をはじめ、「スペース・ファイアード」、「クレイジー・クライマー」、「オペレーター」、「スクランブル」、「フレアデス」など、画面の美しさ、鮮やかさ、派手さを狙うゲームを挙げることは易しい。

一方、海外ではどうであろう。本家米国アタリ社は、「アステロ

TV機はどう評価されるか

ビデオゲームを考へる時、その評価の要素として通常挙げられるものは、次の三つがある。

- 1 ゲームのコンセプト
- 2 画面上への映像の表現方法
- 3 サウンド（音楽、及び効果音）

「ゲームコンセプト」の意味

私は、画面上の映像の美しさは、即ち、ビデオゲームとしてすぐれていることは、必ずしも対応していないのではないかと、この提起を前にした。その端的な例をいくつか挙げて、「アステロイド」、「バトルゾーン」、「スター・キヤッスル」、「アーミー・アタック」などのX・Yモニターのビデオゲームが米国を中心に根強く人気が高い事実を見れば容易に理解できよう。一方でこれらのゲームは古い過去のゲームだとする意見も強い。美しい映像画面と、心はずむ音声（音楽、効果音）が、現代のビデオには不可欠な要素である。

頭な。これからのビデオの方向は、ますます美しい映像と美しい音声が必要となるであろうことに間違いない。しかし、私は依然として、映像の美しさが良いゲームの第一条件ではないと主張したい。

私は、映像の美しさよりも、音声の楽しさよりも、まず何よりも良いゲームを規定する要素は、そのゲームのコンセプトである。コンセプトを主張したい。いかに画面が美しく、音声が楽しくても、ゲームコンセプトが劣っているものの評価は低い。美しい画面のビデオはそれは一時的には高収益を得ることも可能である。しかし、開発の現場が、その開発の主眼を、美しい映像画面の表現に終始したならば、一体どうなるであろうか。単にビデオゲームの美しさは、プレイヤーの

に及ばない。さらに言及するならば、スターム社の「バザーク」も、ウイリアムズの「コナエフク」も、別に画面の美しさという点では他のメーカーのそれと同様である。このような事実をいっくつかひろいあげてみると、画面の美しさは、ゲームとしてすぐれているか否か、という点では、必ずしも対応していないのではないかと、この疑問が私にはある。即ち、画面が美しいゲームがゲームとして良いゲームである、あるいは、画面がそれほど美しくないゲームは悪いゲームである、という断定はできないのではないかとこのことである。

一般的に良いゲームとはこれら三つの要素にすぐれたものが該当するといわれる。また、別な側面から見るならば、

- 1 売上げが良いか、否か
- 2 のレベルの売上げがどれだけの期間、維持されるか
- 3 ゲーム時間とプレイヤーの

ゲーム習熟度合の対応はどのようなレベルを得るか

- 4 同一プレイヤーが繰り返しプレイするか、あるいは多数のプレイヤーがプレイするか（プレイヤー層を限定するか）

即ち、良いビデオゲームは以上の観点からみるならば、客層を広く、しかも繰り返しプレイし、ゲーム時間化しないし、また興味を失われないゲームということになる。商品寿命が長く、オハレーターが長時間使用し、高収益を得ることができる機械である。即ち、さきに挙げた要素は、ゲームの内容そのものに対する言及であり、後者はオハレーションを行った結果得られる評価であり、おのづかその評価の性質、および、意味が異なるのである。いかなるビデオゲームデベロッパも、後者の評価は開発途上、あるいは新製品の段階では不可知である。つまり後者が好評を得るためのメドとして、前者を注意深く考慮し、試行錯誤をなすものである。

Frisky Tom

プリスキートム

新発売!

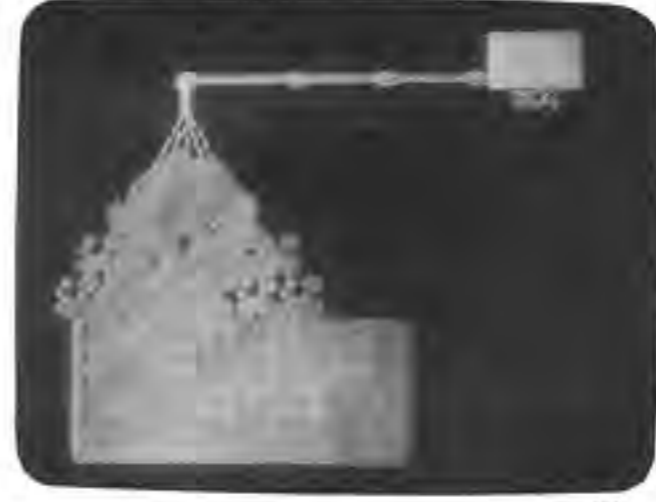
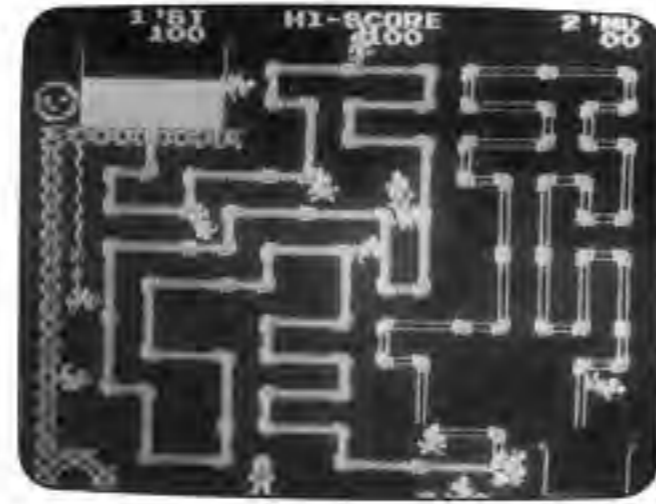

95-1836

チャームレディをめくって
繰り広げるトムとゆかいな
5匹のネズミの大活劇!



業界で初めて採用しました



ニチブツオリジナル
C.P.U.カスタム

期待に応えてますます過熱!!

対局 マーザン



- 2人が交互にツモ(プレイ)できます
- 和了した場合、あがり得点はSCORE及びTIMEに加算され、対局側は減算されます
- どちらかのTIMEがマイナスになると、コインを追加すればゲームが続行できます。追加しない場合、TIMEがマイナスの方がゲームオーバーです

基板キット販売も
致しております。

95-1836

Nichibutsu
日本物産株式会社

本社 大阪市北区天神橋1丁目12番9号
TEL. (06) 353-5211 (代) 530
TELEX 523-6891 NBCOL J

- | | | | |
|--|---|--|---|
| 東京営業所
東京都中央区日本橋小舟町1丁目5番地8号
TEL. (03) 664-5271 代 7103 | 大阪営業所
大阪府大阪市東区東船場4丁目17番1号
TEL. (06) 242-2221 代 7103 | 名古屋営業所
愛知県名古屋市中区栄3丁目4番25号
TEL. (052) 233-6311 代 7103 | 福岡営業所
福岡県福岡市東区博多駅前4丁目17番1号
TEL. (092) 472-7221 代 7103 |
| 仙台営業所
宮城県仙台市青葉区中町1丁目9番1号
TEL. (022) 65-5571 代 7103 | 札幌営業所
北海道札幌市東区南一条1丁目1番1号
TEL. (011) 824-2571 代 7103 | 京都営業所
京都市東山区南禅寺1丁目1番1号
TEL. (075) 44-6262 代 7103 | 広島営業所
広島県広島市東区本町1丁目1番1号
TEL. (082) 422-7221 代 7103 |
| 東京営業所
東京都中央区日本橋小舟町1丁目5番地8号
TEL. (03) 664-5271 代 7103 | 大阪営業所
大阪府大阪市東区東船場4丁目17番1号
TEL. (06) 242-2221 代 7103 | 名古屋営業所
愛知県名古屋市中区栄3丁目4番25号
TEL. (052) 233-6311 代 7103 | 福岡営業所
福岡県福岡市東区博多駅前4丁目17番1号
TEL. (092) 472-7221 代 7103 |
| 仙台営業所
宮城県仙台市青葉区中町1丁目9番1号
TEL. (022) 65-5571 代 7103 | 札幌営業所
北海道札幌市東区南一条1丁目1番1号
TEL. (011) 824-2571 代 7103 | 京都営業所
京都市東山区南禅寺1丁目1番1号
TEL. (075) 44-6262 代 7103 | 広島営業所
広島県広島市東区本町1丁目1番1号
TEL. (082) 422-7221 代 7103 |

特別寄稿

マイコン技術の技術的処理

オペレーターは、機械を買う時の判断の材料に、売上げ成績を参考にする。ただし二カ月前、四週間の売上げは各自予測するが、購入時ではだれも正確に将来の売上げカーブを予測し得ない。あくまでも現実を目の前に得られている売上げ高に依存する。であるなら、メーカーが新規に開発し発売するゲームは、二、三カ月前の売上げがたとえどうなろうと、一、二週間の売上げは、必ず良くなくてはならない。オペレーターは買つてくれないという事になる。特に他の機械と比較して売上げの悪い機械はまず望み薄である。

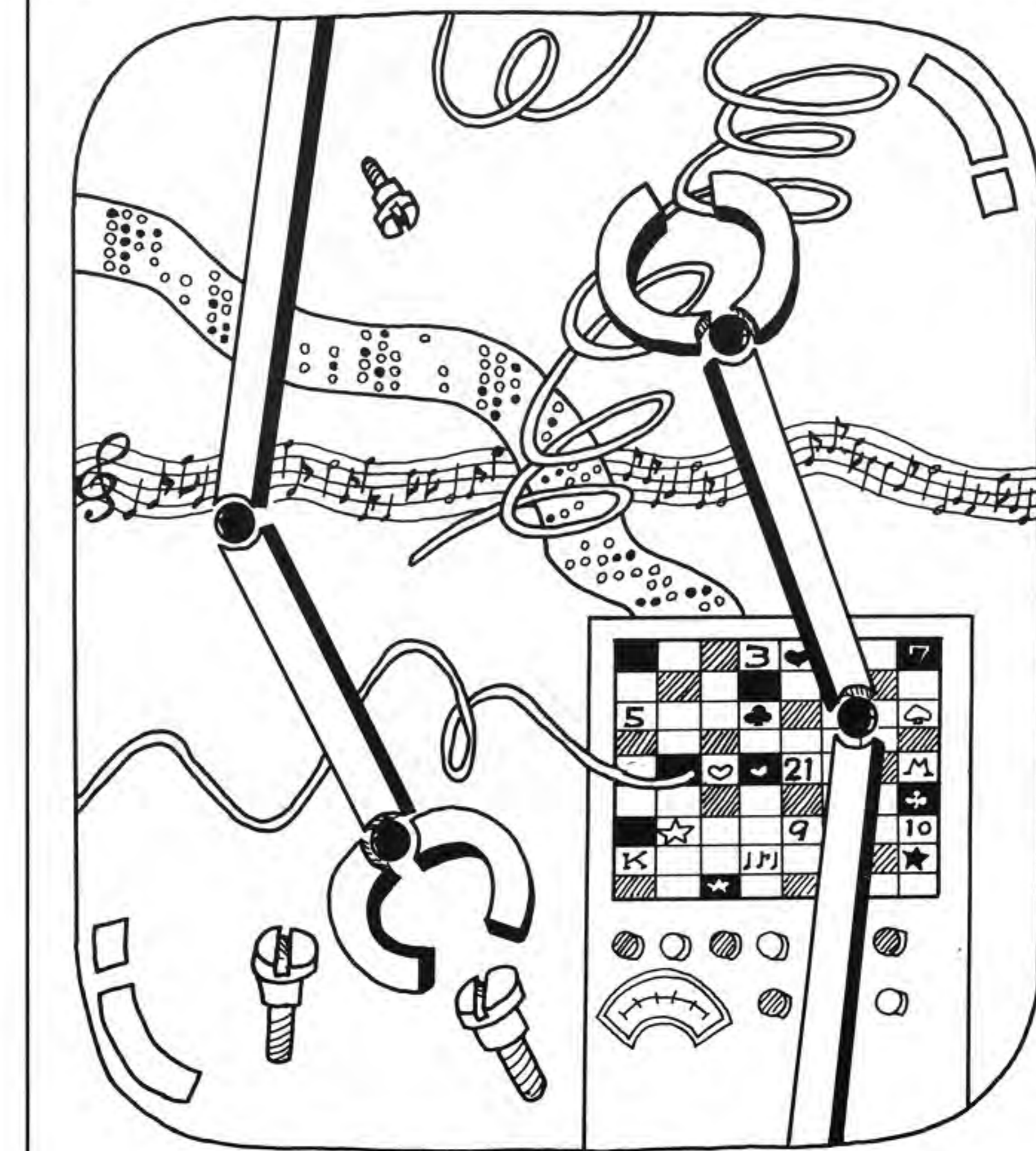

これはいわば二の次で、売り出した日から何台の機械が売れたかというところから評価の対象となる。(例えば、売った機械が、オペレーターにロケーションで一月後に売上げが激減したとしても、メーカーは、とりあえずの責任を負うようがないのである。もちろん、このメーカーもオペレーター同様、自社製品がロケーションでのよい売上げカーブをたどることは、予測することはできないから、一口にメーカーが非難されることでもない。

ではなくなった。さらにサウンドゼネレーターとCPUの組み合わせの手法が進展して、自由自在に思うがままの音が出せるようになり、加えて、スピーチ(トークン)の機能にまで発展した。つまり、画面の派手さ、音の派手さの双方だけでも十二分にアトラクティブなビデオになる(つまり当初売上げが高い)。しかし誤解しないであらう。ただだいたいは、画面がきれいなものとか、音声がすくれているものは、逆説的に良くないゲームだと非難しているわけでもない。画像にしろ、音声にしろ、派手になるのも自然のなりゆきだからである。

今、我国のビデオの新製品を見る限り、残念ながら、その主流はとりあえず成功するための当初売上げがよいという路線を狙っている。と見るのが正しいようである。スインペーターは、タイマー、ナムコ「ギャラクシアン」、バックマン」と続いできた我国のビデオの流れは、それ以降、ゲームコンセプトという観点から見ると、日本物産クレイジークライマー

ゲーム性がマイコン技術か

を開發し、発売し、成功を得るためには、一般的には、当初一三週間の間、高売上げを示さなくてはならないという事は、まさに事実である。六カ月前も売上げがたいして低下しないという事は、発売当初、メーカーにとっては分りもしないし、またたとえ、そうであつても発売当時には、販売活動にはならぬ役立たない。

無限の可能性をもつTVゲーム

本稿を終るあたり、私は繰り返して主張したい。ビデオゲームという分野は業界に多大な貢献を果たしたし、そして将来の可能性も無限の感がある。しかし、忘れてはならないことは、テレビを使う表現も、コンピュータを使うという技術的側面も、それらはいずれも、単にゲームを表現する一つの手段であり、方法にすぎないという事である。そしてそれは我々の業界が長い年月の実績に基づいて手に入れてきた貴重な方法論である。そして、より優れたゲームの創造、表現にこそこの方法論

は役立てられるべきである。そして、コンピュータ技術やテレビは我々業界の創造、開発によるものではない。同時にゲームは、コンピュータ業界のそれではない。従つてビデオゲームに関するならば、その両者は協力し合う必要がある。と同時に、我々は、まさにゲームの業界に身を置くものである。

だとするならば、我々がいかにか、コンピュータ技術を使いこなすか、という観点からものは始められるべきではなからうか。

メリットもあるし、それゆえに独自の発想や考え方も出てくるであろう。しかし、私は、ゲームについて言うならば、たとえ、コンピュータを使おうと、ボールを使おうと、所詮ゲームは、ゲームの理解者がコントロールして、開発されるのが最も正しい方向であろうと考える。コンピュータエンジニアが面白いと感じるところと、一般大衆の感受性は必ずしも相違するところがある。とするならば、もちろん、開発の担当者はコンピュータエンジニアが実作業を受け持つわけだが、その方向性についてはあくまでも、ゲームそのものをよく知っている人が指導すべきである。

我国では、「ジャンビュター」や「ハスラー」がめざましいヒットとなった。確かにこの種のゲームは、実際のゲームを、ビデオゲームとして成功させるために、なみなみならない苦心と努力があつたであろうと思う。しかし、こうしたゲームはやはり、特殊なゲームであり、新しいコンセプトをビデオゲームに持ちこみ、開発したことはいささか異なる。それはそれでよいが、私は、さらに新しいコンセプトが、オペレーターに確立されることを首を長くして待つ一人である。

PRO GOLF

DETO
CASSETTE
SYSTEM™

新時代のTVゲーム



「ナイスショット!」
思わず声が出るこの迫力、
手に汗にぎるマッチプレー。

◀同時発売中!!▶
トーナメントプロゴルフ

プロゴルフに続く本格ゴルフ。9ホールをゴルフスコアでプレー

- 各ホールバーでラウンドして下さい。ボギーを出すと持ち人数を1人失います。但し、プレーは、持ち玉がなくなるまで続けることができます。
- 持ち玉がなくなってもホールインしない場合ギブアップとなります。
- ギブアップすると、スコアがそのホールのバー×3倍打ったことになり次のホールへ移ります。
- 持ち人数を全員失った場合コインを追加して下さい。次のホールへ進めます。
- このゲームはコインを追加すればゲームオーバーはありません。

話題騒然!!
人気集中のニューゲーム



縦画面《横画面好評発売中!!》

FLASH BOY

フラッシュボーイ

パンチと体あたり、反転攻撃で
フラッシュボーイが大活躍。



豊かさを演出する、電子技術の

DETO データイスト 株式会社

本社: 千171 東京都豊島区南池袋3-9-5 電話(03)988-2571(代)
名古屋営業所: 千464 名古屋市千種区春岡通り6-28 電話(052)762-5222
福岡営業所: 千812 福岡市博多区博多駅前3-3-12博多白水ビル5F 電話(092)474-0120
DATAEAST INC. SANTA CLARA CA 95050 U.S.A.
株式会社デコ・札幌 千064 札幌市中央区南二十一条西十二丁目879-15 電話(011)562-2415(代)

Overseas Readers Column

2nd Enlarged Int'l Conf. to Eliminate Video Copying

- To be held just before the AM Show -

At a meeting of the board of directors held on September 8, the Japan Amusement Machinery Manufacturers' Association (JAMMA) decided to hold the 2nd Enlarged International Conference for Eliminating Copying of Video Games on October 5, at the Hotel Okura, Tokyo.

According to an announcement made by JAMMA; (1) the significance of the 1st International Conference held on March 9 has been widely recognized overseas; (2) Thereafter, in foreign countries - in the U.S. in particular - many administrative orders and court decisions aimed at eliminating the copying of video games, have been issued; and (3) Many video game manufacturers, who could not participate in the 1st conference, have requested JAMMA to hold another enlarged conf. In view of these circumstances, JAMMA decided to hold the 2nd conf. on Oct. 5, or the day before the Oct. 6th AM Show in Tokyo.

Reflecting these circumstances, about 15 Japanese, 15 American and 15 European manufacturers, will participate in the coming conf. - the

number of participants will be more than 5 times as large as that (8) in the previous conf. At the coming conf. actual examples of court decisions, etc. concerning the protection of video game copyrights in the U.S. will be reported. It is hoped that the 2nd conf. will end in success.

At the 1st int'l conf. held on Mar. 9, Namco took the initiative, and requested the 3 other Japanese manufacturers, 3 American and one European manufacturers to participate. Although a few leading Japanese video game manufacturers participated, they were just that - a few. Moreover, although it was held in Tokyo, no other Japanese manufacturers had been invited to, the conf. In this sense, it may be said that the 1st conf. was a limited one held under the leadership of Namco. In holding the 2nd conf. these unfavorable aspects have been reviewed, and the up-coming conference will be changed from a company-based meeting to a trade- and association-based one, with the number of participants increasing sizably. These changes have been highly appreciated

by all concerned.
Efforts toward improving JAMMA

The "joint statement" and "mutual agreements" made at the 1st int'l conf. were thereafter incorporated into JAMMA, as authorized by the board of directors. At present, however, disputes over copying remain unsettled, including one between JAMMA members. In fact, while Sega Enterprises Ltd., a JAMMA member, is the original manufacturer of video "Frogger", another JAMMA member is selling the PCB after copying Sega's, and naturally there is a dispute continuing between the two - a typically conspicuous event today. In the meantime, JAMMA's board of directors recently established the "Special Committee on Copyright Problems", and the new committee began working from July. The special committee aims to: (1) work out effective measures in some form or other to eliminate video game copying; and (2) precipitate establishment of video game copyrights in Japan.

The special committee in its first 'decision' had stated that, when changing the contents of any original game by attaching an auxiliary PCB to it, the said auxiliary PCB manufacturer must obtain the consent of the original video game manufacturer. This 'decision' was passed at the committee meeting held on July 28. Prior to it, it had been disclosed that there was a PCB manufacturer who changed the

Nihon Bussan Releases New Video Game "Frisky Tom" featuring the Trade's First Custom C.P.U.

Nihon Bussan Co., Ltd. (Nichibutsu), Osaka, has added "Frisky Tom" to its innovative video game line.

Available in 2 table and 2 upright models "Frisky Tom" features the trade's first custom C.P.U. The new video game presents a humorous, action-packed challenge to players.

With the hero, Tom the plumber, struggling to keep his bathtub (which just happens to be occupied by a beautiful lady) filled with water while five pesky little mice do everything they can to stop him.



"Frisky Tom"

contents of the video game "Packman" developed by Namco by adding a different PCB to it, and sold the modified game under the name of "Hungryman". It was also known that the company which sold the PCB for "Hungryman" was a JAMMA member. Thus, after a series of hot discussions, it was decided to appeal to the general public - as a result - the reasonable agreement.

Nintendo Grants a Mfg. Licence on "Donkey Kong" to 3 Japanese Firms

Nintendo Leisure System Co., Ltd., Tokyo, has announced that it has granted a manufacturing licence on its video game "Donkey Kong" to 3 Japanese firms, in the form of PCB

sales. The licencees are Sega Enterprises Ltd., Tokyo, Taito Corp., Tokyo, and Teikan International Corp., Tokyo.

Nintendo also reports that it is adding several other firms to its list of "Donkey Kong" licencees.

68000
THE BEST REASON YET TO CHOOSE IT!

LTI
LEISURETRON INDUSTRIES CO., LTD.

TOKYO: Dhtake Bldg. No. 26-30, 2-chome, Miyasaka, Setagaya-ku, Tokyo
Tel: (03) 425-0846
Telex: 2427003 LETRON J

NEW YORK: C/O Egawa International Co., Ltd.
2 Park Avenue, New York, NY 10016
Tel: (212) 532-5430
Telex: 237896 EGWA UR

- We supply high-quality electronics components, Semi-conductor chips, Power Supply, COLOR XY Monitor, and PCB for GAMES, etc.
- We supply C.K.D. Kits. (Completed Knock Down Kits)
- With expanded extensive engineering experience, we can assist you in solving any kind of problem with application and soft program development.

Don't miss out on our exceptional quality, experience. Contact us today for more information.

Sigma and Venture Line Sign Video Game Mfg. & Distribution Licencing Pact

Mr. T. Hagiwara, executive vice president of Sigma Enterprises, Inc., Tokyo, recently made the following announcement.

Regarding distribution of their latest video game "Spiders" in the U.S. market, Sigma has agreed with Venture Line Inc. (Arizona, Mr. Joe York/President) that Venture Line will have the exclusive production and distribution licence rights in the USA (excluding 6 states of New England/Maine, Connecticut, New Hampshire, Rhode Island, Vermont, Massachusetts) and Canada. (Also Jatre USA in California, under Mr. Takeuchi, is cooperating with Venture Line and sell-

ing "Spiders" through its sales network).

Sigma has already completed the registration of the copyright for "Spiders" for USA. Consequently, manufacturers, distributors, importers and operators of copyrighted "Spiders" (except products of the above-mentioned licencee) shall be sued for infringement of the copyright.

However, "Spiders" obtained from other supply sources before 10th September shall be free from legal suit provided evidence is presented.

From now on, all "Spiders" in the U.S. market shall have a licence seal issued by Sigma and the above-mentioned licencee certifying it to be licenced product.

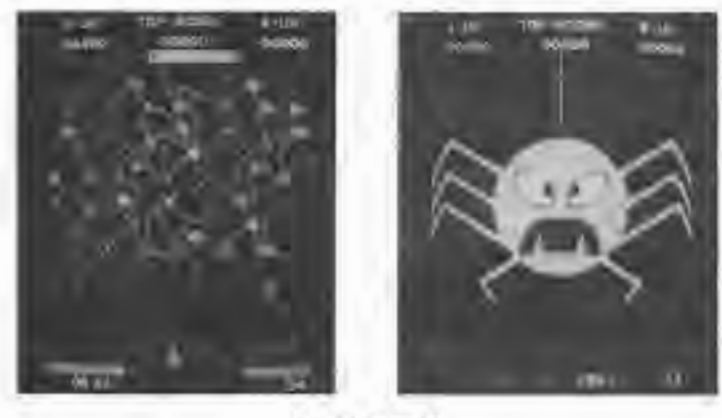

"Spiders"

Editor: Masumi Akagi
Publisher: Amusement Press, Inc.
9-16, Kamiyamacho, Kita-ku, Osaka, 530 Japan
Amusement Press, Inc. ©

TAITO GRAND CHAMPION



グランドチャンピオン

ハイスコアを目指し雨・落雷・トンネル・橋・S字・霧の障害をクリアしレポットカーと競い合うレースは、ドライブゲームの決定版です。サウンドは4チャンネルシステムの採用により臨場感あふれる大迫力です。



ロッククライマー

ロッククライマーは数々の障害物やチェックポイントを通りながら得点を上げてゆき、3つの山頂を征服してゆくスリルにみちたロッククライミングゲームです。

ROCK CLIMBER

マース・ゴッド・オブ・ウォー・EW

ゲーム中に言葉をしゃべるゴッドリブ社の最新型ICフリッパー



エンブリオン・EW

数々のボーナス得点が得られる最新型のパリィ社製のICフリッパーです。



MARINE DATE



マリンドート

恋人に対する貴方の愛情度をユニークなタコガクッションを上手に利用してゴールで待つ恋人にアタックする、愛情レベルゲームです。時折現われる痒痒なサメをスミで撃退するタイムは、涼しさを満喫していただけます。

YANGUARD

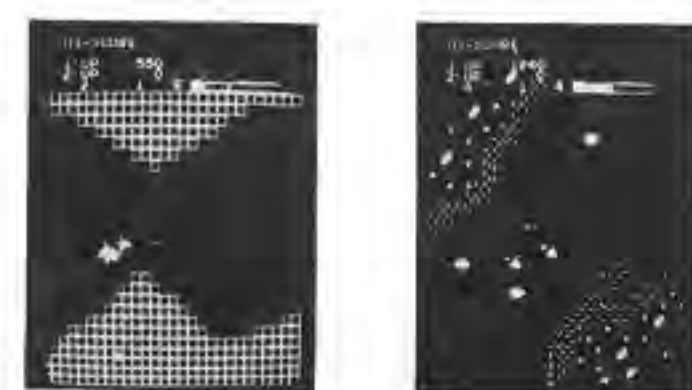

ヴァンガード

エキサイティングな音楽と豊かな色彩で迫りくる、各パターンを次々にクリアし、ミステリーの世界を撃破しながら進んで行く宇宙のヴァンガードだ!

新日本企画より国内販売権取得

WARLORDS

ウォーロード
ファイアー・ボールで、狙った城を皮肉なゲームで1人から2人までが楽しめるニューマシンです。

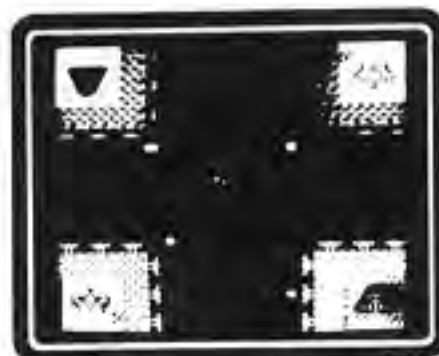

株式会社 **タイトー**
TAITO CORPORATION
本社 東京都千代田区平河町2丁目5番3号
タイタービル ☎03(264)8611(大代表) 千102

アミューズメント・マシンの製造・輸出入・販売・賃貸 / 屋内外レジャー施設の企画・設計・施工・運営サービス

探偵について(D)

探偵がこの間、森口雄介に逢ったのは二十六、七年ぶりであった。ターミナルの大型書店、一説によれば日本一の売り上げをあげているといわれる本屋で偶然に出会ったのである。その時、店内はいつものように非常に混んでいたので、探偵は本屋の奥の奥を探しながら探偵を職業とするものがたかだか本を一冊本屋の棚から見つけ出すのにはこれだけ時間がかかるとはと苦笑気味であったが、靴裏に厭な感触を覚える。チェーンゲームを踏んでしまった。

連載小説(4)

朝日のごとく爽やかに



和佐 健吉

最初から雄介とはつきり分った訳ではない、まづ相当老けた感じが強すぎたこと、アメリカンアイリーのジャンパーを着ているのを見て探偵島本淳介は人違いだと思った。森口雄介は、あんなに系統の色に幼少の頃から執着していた雄介が草色のものを着ている苦しいのだ。一度その男の後を通り過ぎようとして、やはり

「耳から生れた江川くん、それは耳が江川クンの足を引く張っているように、靴が、大きめの耳が役に立つ場合もある。」
「森口。」
と呼びかける。
「おう。」
森口はよく怪訝な顔つきをしながら格好をつけて、この時には島本淳介と分つたらしい。即

「大きなきつかけがあった、M製菓のミルクの中に毒がまじっていたので、詩人立原道造が死を目前にした最後の大旅行の途に、徐に業績がおこみ、以後この喫茶店の店主として、前には後楽園球場からプロ野球の実況放送がある毎にセンターの扉にあるMの看板が目立ったり、分雄介も雄介の親父も、西銀座のビルの屋上土地、球状の広告が目立ったり、何となく影が薄いよう

な感じがした。雄介がM製菓に就職した頃にはM製菓は製菓会社としては「うん」
「今日土曜日で会社がお休みだから、日曜日に読む本でも買おうとおもって出て来たんだ。」
「いつからこつちへ来たんだ。」
「もう七年になるのか、巨人の江川がよやく甲子園球場で野次られている。もう七年前の東京にいるんだとばかりおもって、座に返事をしてきた。『お茶でも飲もうか?』

「お茶でも飲もうか?」
「うん」
「今日土曜日で会社がお休みだから、日曜日に読む本でも買おうとおもって出て来たんだ。」
「いつからこつちへ来たんだ。」
「もう七年になるのか、巨人の江川がよやく甲子園球場で野次られている。もう七年前の東京にいるんだとばかりおもって、座に返事をしてきた。『お茶でも飲もうか?』

「お茶でも飲もうか?」
「うん」
「今日土曜日で会社がお休みだから、日曜日に読む本でも買おうとおもって出て来たんだ。」
「いつからこつちへ来たんだ。」
「もう七年になるのか、巨人の江川がよやく甲子園球場で野次られている。もう七年前の東京にいるんだとばかりおもって、座に返事をしてきた。『お茶でも飲もうか?』

「お茶でも飲もうか?」
「うん」
「今日土曜日で会社がお休みだから、日曜日に読む本でも買おうとおもって出て来たんだ。」
「いつからこつちへ来たんだ。」
「もう七年になるのか、巨人の江川がよやく甲子園球場で野次られている。もう七年前の東京にいるんだとばかりおもって、座に返事をしてきた。『お茶でも飲もうか?』

子供用ミニアップライト機

好評発売中

新発売

20インチ

テーブル型キャビネット

TV機部品も好評発売中です

- 十字レバー
- 八方向レバー
- 発射ボタン
- スイッチングレギュレーター
- 操作パネル(各種)

※修理・改造に際しては電気用品取締法を遵守しましょう

ご愛読者サービスのお知らせ

第19回AMショーの会場に来られる本紙ご愛読者のかたは、本号(10月1日号)の封筒を小社の小間までご持参下さい。本紙専用のビニール製手さげ袋を差しあげます。

なおAMショー期間中に、本紙ご購入のお申し込み(新規・継続とも)下さった方にも同様に本紙用手さげ袋を差しあげます。ぜひこの機会にお知り合いの業者の方にも本紙ご購入をお勧め下さい。

小社の小間は1階会場の出口付近です。関連洋書の特別頒布は今回次のおり行ないます。(冊数に限りがあります)

- JUKEBOX—The Golden Age 頒価 3,500円
- SLOT MACHINE ON PARADE 頒価10,000円



COSMIC AVENGER

★ EXCITING NEW VIDEO GAME MACHINE

謎の暗黒宇宙空間へチャレンジ!!



UNIVERSAL CO., LTD.
1-7-7, Nihonbashi Horidome-cho, Chuoh-ku, Tokyo 103, Japan
Phone : (03) 661-1447, 6004
Cable : UNMANIFACT Telex : J27348 (UNICO)

UNIVERSAL U.S.A. INC
3250 Victor Street, Santa Clara, California 95050, U.S.A.
Phone : 408-727-4591-5
Telex : 172247 (UNI USA SNTA)

European Office :
P.O. BOX 1EY 81 Tottenham Crt. Rd. London W1A1EY
Phone : 01-5807348 / 6311189
Telex : 892989 (ELCOIN)

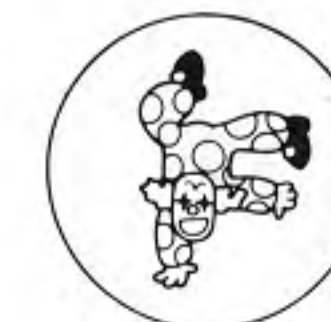

ユニバーサル販売株式会社

本社 〒103 東京都中央区日本橋堀留町1-7-7 ☎(03) 661-0330代
大阪営業所 〒532 大阪市淀川区西中島6-7-8 大昭ビル ☎(06) 304-3955代
名古屋営業所 〒453 名古屋市中村区佐古前町2-46 栄生ビル ☎(052)461-2341代
九州営業所 〒812 福岡市博多区比恵町1-18 東カン福岡第二ビル ☎(092)471-6188代

株式会社ユニバーサル

本社 〒323 栃木県小山市荒井561 小山第三工業団地内 ☎(0285)25-5521代