

no.76

昭和52年

7/15

Game Machine

ゲームマシン

AMUSEMENT COMMUNICATOR

PAVCO

株 東京パブコ
東京都港区千代田3-11
TEL (03) 405-5645 (代)

株 大阪パブコ
大阪府北区金島町1-10
TEL (06) 351-7011 (代)

Semi-monthly PUBLICATION: JULY. 15, 1977

発行所 アミューズメント通信社 編集・発行人 赤木真澄 大阪市北区神山町79(山名ビル)

〒530 ☎06(314)0309 郵便振替 大阪307852 年間購読料(送料共)7,200円

暑中お見舞い号



'77 UNIVERSAL ON PARADE

ユニバーサルは、無限の可能性にチャレンジします

ユニバーサル
ファミリー



BIG & SMALL
大小の遊びをメダルゲームに。息の長い人気マシン



SUPER STAR
リズムと組合せの面白さが人気の秘密



NEW KENTUCKY DERBY
ゴージャスなムードのダービーゲーム



SCRATCH
壁を消していくスリリングなTVゲーム!! 最高得点が自動的に表示されます



KING OF KINGS
迫力あるルーレットを豪華なマスゲーム機で



COIN ROCKET
月面に着地するゲーム。チャンスも2回



MINI-ROULETTE
豪華なキャビネットのICマシン!!



人気ある潜水艦ゲーム

SONAR ATTACK

UNI シリーズ(両替機)



1000円
500円
100円
すべてを両替



▲UNI 1000
1000円札を100円玉に



◀UNI 100
2~12枚までスライドSWで枚数調節。



ICBM
入賞穴に入ると爆発音の音響効果電子音がプレー時間を知らせます



PUNCH DE DATE
貴方もラブチャンスを!!



ORIENTEERING
マイクロプロセッサ使用のフリッパー

《近日発売予定》 UNI 1500

ユニバーサル販売株式会社



東京本社	東京都台東区上野3-10-9	国井ビル	TEL (03) 833-9581
名古屋営業所	名古屋市中区錦1-8-1		TEL (052) 232-1167
大阪営業所	大阪府吹田市南金田2-12-35		TEL (06) 385-6800

論潮 責任果せる業界!?

私たちの業界をとり囲む環境は日まに厳しくなりつつあるように見える。それは一方で、機械ゲームないしアミューズメントの社会的有用性が認められ、業界側の責任がいよいよ飛躍的に増しつつある、という段階をさし示していると言えようか。

実際、本紙がくりかえし主張し、編集の基本としていたことが、ただ実現したにすぎない、と言いつついいが、まだ業界の内側に甘さが残っているようで、よほどのことがないかぎりそれらの甘さとの対決が今しばらく続けられることになろう。ただし環境が厳しくなると、本人にとつては、多少とも時間のかかるものようだから。

混乱した概念

それにつけても私たちの業界内での「概念」の混乱は、なかなか直らないものだ。すでに常用語となった「メダルゲーム」という言葉の意味ですら、業界内では、ギャンブル機械ゲームという受け方から、店頭ロケでメダルの出る機械ゲームという受けとめかたまで、幾通りにもあって、私どもは交通整理に大わらわ、という状態である。

また「メダルゲーム」で使用される「メダル」は「メダル」に統一されていなければならないが、だが事実はそうではなかったはずだ。

始め良ければ

たとえば「コイン」をメダルゲーム機がスナリ受入れているとしよう。「コイン」の表示がしてある。この場合、コインつまり貨幣としての硬貨を機械が受け入れ、そして払い出している、という意味なのであるか。

一方、ゲームコーナーのオペレーションがいまひとつパツとしない、大手の某メーカーのメダルゲーム場では、きわめて厳密に「メダルゲーム場運営規程」が適用されていて、プレイ後のメダルを捨てるつばまで用意されている。それは当然なのだが、そこまで徹底する姿勢が、なぜ他のオペレーターに少ないか、と問いたいのだ。

「メダル」と「コイン」の概念の差異については、本紙第66号、第67号で述べた通りであるが、コインで動作する機械(コイン・オペレイティッド・マシン)にすべてを集約する、という考えかたであるならば、おそらくメダルゲームはこれほどまでに伸びなかつたであろうし、メダルゲームの伸張による業界の拡大もなかつたろう、と思われる。その場合「メダル」は必要のない概念だった、とあきらめもつくだろう。

分別ない大人

スーパーマーケットなどのロケーションにおいても、メダルゲームは確かに着実に浸透していつ採り入れるオペレーターから、きわめて慎重にしかも台数を押えて採り入れるオペレーターまで、これら幅は広い。いわく、メダルゲームは売上げが

いくつかの会合で指摘されていることがらだが、アーケードゲーム場にメダルゲームをあいまいな方法で採用して、行政指導を受けるケースが最近目立っている。メダルゲームはアーケードゲームと区分されてしかるべきなのに、なんの区わけもない、という例は少なくない。さらに言うならば、最近の傾向は、スーパーマーケットやら街中のゲーム場を問わず、一段と悪化しているようである。たしかに子どもにメダルゲームをやらせると売上げは増大する、と言われる。しかし、そのゲーム場全体の売り上げから言えば、たいした売り上げ増にならない、とも言える。私どもは、これらの議論を「間違つた前提に立つ危険な議論」と呼びたい。

子どもからおカネをとりあげる、というムゴイ商売ではなく、子どもたちに楽しい遊びを提供するという産業へと、私たちの業界を高めたならば、遊びの内容がギャンブルに終始するようならば、自粛するべきだろう。つねに今以上のアミューズメントを正しく提供せよ、が私たちのテーマなのである。

好評シリーズ

いろいろ魅力の新登場

バッテリーカー

ゴーカー					

●カタログのご請求は本社営業係へ

遠藤氏叙勲祝賀会

華やかに叙勲を祝す



写真上は感激のあいさつする遠藤氏

業界初の叙勲者となった遠藤嘉一氏（JAA会長、日本娯楽機協社長）の、叙勲を記念する祝賀パーティーが六月二十日、東京丸の内東京会館にて開かれ、同氏ゆかりの各界有力者約二百五十名が集まり、大いに同氏の功績をたたえた。

業界、新段階に

これは同氏がさきほど、この業界等に果した産業功労を認められ、勲五等双光旭日章を授与されたことを記念して、

来(ひ)ん(挨)拶



来(ひ)ん(挨)拶に立った、上から中後氏、神田氏、山田氏。

情熱、努力、責任

遠藤氏のこの業界での草分け時代からのロケーション先である、浅草松屋についてはよく知られるところであるが、松屋の取締役浅草支店長、中後智夫氏は当時のいきさつを再現し、昭和六年ごろ浅草松屋百貨店に日本初の室内遊戯場ができて、それが現在にまで発展したこと。また、当時から現在に至るまで一貫した情熱を遠藤氏が燃し続けてきた、と述べた。

また、(財)日本昇降機安全センターの理事長、稗田治氏からは、遠藤氏がアミューズメントにお

KANSAI TRADE
(株) 関西トレード
 経路市北今宿194 ヒメジビジネスビル ☎(0792)97-8226
 東京都港区浜松町1-1-2 第5工務ビル ☎(03)438-0777

遠藤氏 関係者 感激ひとしお

の趣旨と参加者に対するお礼など、若々しく「開会の辞」が述べられてスタート。次に来(ひ)ん(挨)拶に移った。

の趣旨と参加者に対するお礼など、若々しく「開会の辞」が述べられてスタート。次に来(ひ)ん(挨)拶に移った。



開会の辞をのべる遠藤栄氏

これら祝辞を受けて、遠藤氏は、多少あがり気味ではあったが、「これまでの働きが認められ勲章をいただき、まことに感激しております。今こころに改めて、これは私のみに対する叙勲ではなく、より良き業界へとご協力下さったみなさまへの叙勲だ」と述べた。

記念品贈呈

JAAの中村氏から掛軸
 JOUの内田氏から肖像画

喜び増す業界



上の写真は、4月29日付の叙勲決定の証書(一部ガラスで反射光)



(祝賀会場)

祝賀会に列席したのは、同氏ゆかりの各界有力者ばかりで、当業界人もトッポクラスばかりが全国からお祝いに駆けつけた。なお本紙第72号五めんに掲載されている資料の中で、「自動歩行象」に乗っている子供は、現在サクラ娯楽物社長の若田部元幸氏である。当時のアミューズメントに対する遠藤氏らの意欲がよく現われている例だ。

+++++

金持ちブツシユネル

「プレイボーイ」「タイム」で紹介

「ボン」をはじめとしてTVゲーム機の開拓者であり、第一人者とされる米國アタリ社(本社カリフォルニア州サンニェイル)のブツシユネル会

アタリ社会長

「プレイボーイ」で、同氏がこれまでお金を使ったのは、古いゲーム機。それは一九〇六年ごろのものから「を自宅に買い集めることぐらい。もともと、「肉食になったところ、世界中を旅行したかったのに、現在は仕事に楽し

出展申込締切迫る

JAA

全日本遊園協会(事務局)東京都渋谷区渋谷三の六の十八、四〇七一八七一一、遠藤嘉一会長、会員数百三十社、略称JAA)主催の第十五回アミューズメントマシンショー(ショー委員長(株)ナムコ・中村雅哉氏)の出展募集要項は既報のとおりだが、出展資格が会

AM部会、活発化

22日にオペレーター部会総会

JAAの部会活動は着々と活発化しているが、それらは次のとおりである。六月十五日(タイトル部会)AM部会・電気用品取締法委員会(委員長(株)三共)。

七月五日(JAA本部)AM部会・ペイアウトマシン技術委員会(委員長(株)セガエンタープライズ)また、オペレーター部

会(部会長(株)シグマ)の第二回総会が次のとおり開かれる予定である。七月二十二日、大阪難波のホテル南海にて二時

同氏は成功の由来を、「総合的なビデオに関する技術、教育、知識のそりなりの組合せと、遊園地での仕事という素地」、それと大学での「経営学コース」にある、と語っている。おもしろいのは「プレ

メダルゲーム場運営基準による強磁性体適合品

ステンレスメダル

★規格も±300ミリ以内と高精度、滑り、積重ね、カッティング性能も抜群

★指定マーク製作 ★1000枚より地方発送

株式会社 東葉興業 千葉県八千代市八千代台西4-7-10 電話 276 TEL.0474-83-3401

日輝商會に
ジープ、西永が合併
神戸のオペレーターである、ジープ商會(西永勝太郎氏)と西永商會(西永嘉孝氏)がこのほど合併、法人として新たに発

お知らせ

発行所(本紙編集部)移転。

謹啓 三伏の候ますますご清栄のこととお慶び申し上げます。

さてこのたび小社では、下記のとおり事務所を移転し、さらに円滑な本紙発行態勢に努めることになりました。従前の所在地に近く、電話番号などに変更はございません。 敬具

《新住所》 ☎530

大阪市北区神山町79 山名ビル
☎(06) 314-0309(代)
アミューズメント通信社
「ゲームマシン」編集部

楽しさに乗せて—— SLレストラン

設立5周年の三栄商会(沼津)



列車からとり出した料理で舌つづみ

八百半沼津店ほかにてオペレーションを展開している、(株)三栄商会(本社沼津市大岡三二四三の三、☎〇五五九一一一五八四、吉川正明社長)では、六月二十八日、



上の写真は映画のひとつ

殺人レース上映

「ロンビアの21世紀の恐怖」

本紙第64号「海外の話題」で紹介した、エクセディ社のTVドライブゲーム「デスレース」の映画版が、このほど日本に上陸し、すでに主要都市で上映開始されている。

この映画は、同名のゲーム機と同様、いかに人間をひき殺すがゲームのポイントとなっており、非人間的な「21世紀の恐怖」を見せつけるのが狙い

白男川修作(もと(株)アムコ、ダックス貿易(株)の社長)は、われわれに甚大な被害を与えて目下逃亡中ですが、所在等ご存知の方は下記まで是非ご連絡下さい。

あつみ電業社 長尾 勝彦
柳 商会 柳下 喬
野崎商事(株) 野崎 義弘
(株)ツムラ 津村二百次

娯楽機械総合商社

株式会社 **ツムラ**

☎(06) 969-3531(代)

沼津駅北口のマルトモバラエティストア二階にて「SLレストラン・ふるさと」を披露した。



喜びのJOUのメンバー(右から3人目が吉川正明氏)

これは大阪娯楽機製作所(本社大阪府、雅楽孝之社長)開発の「SL・D51料理運搬列車」を利用したもので、同機で

同社は沼津を拠点に遊園施設部門、書籍販売部門を展開してきたが、これにより「フードサービス部門」を加えたことになる。

披露当日、JOUの内田理事長ほか大勢が集まり、感心していた。

は第七号機。レストランの中を食事を運びながらSLが走る姿は壮観であり、子どもたちにはなにより楽しみ、と好評。

技術と信頼を誇るメダル

株式会社 トリーケン

東京 1031 843-2037 名古屋 0527 263-0006 札幌 1011 731-2671
大阪 1061 943-2512 福岡 092 472-3000 本社 10722 51-5001

事務所移転
三栄通商(株)神戸市葺合区八幡通四の一の三十八、東洋ビル、☎(〇七八)二二二一四八六一、田中一彦社長。

訂正
第74号二めんのASL関係記事で、板橋善弘(株)阪神サンブックスとあるのは、「(株)ダイヤソー」の間違いでした。

第75号三めんのJOU関係記事で、ワイルドリース(株)の野間アピロスとあるのは、「(株)ワイドレジャー」の野間アピロスの間違いでした。

つつしんでお詫び申し上げます。

ニューミラクル発表

風管機種アレンジボードでも知られている(株)とみ(本社東京都板橋区徳丸四の十七の十、☎九三六一四五一、里見治社長)は、六月二十日から二日間、東京の椿山荘で新製品発表会を開催、

あわせてレセプション、パーティーを開いた。これは同社が新開発した「盤面総分離方式」の「ニューミラクルシリーズ」を発表するもので、「ポックス」、「パンチョ」、「カンカン」など八機種を一度に紹介し、オペレーターに期待にこたえた。

新シリーズの最大の特徴はパチンコ盤面がセットになつており、ポックス部分から着脱できる点で、これが可能になつた

関西の若手業界人の集まり「第三金曜会」(連絡先アミューズメント通信社)の六月例会は、六月二十九日に大阪、ホテル南海にて開かれ、講演と映画上映の有意義な会合となつた。

これは(株)ナムコの手塚明雄氏幹事による会合で、①JAAの末佐副会長による「JAA活動について」

の講演、②豊永産業(株)の則岡安夫氏による大型乗物機「ゴークスクリュー」の8月上映と解説、③各社の新製品紹介など

の内容になり、従来のものと少し異なる会合となつたが、参加者三十二名と大いに盛上つた。なお同会では既報のあと、一月の新年会を新晃商事の白石俊一氏とレジヤック(株)の細井久平氏の幹事で、四月例会を(株)東亜自動電機製作所の大家登氏と西永商会の西永嘉孝氏の幹事で、それぞれ大阪で開催しており、来たる八月例会は京都で開催されることになつている。

末佐副会長が講話

内容充実した第三金曜会



第3金曜会6月例会

175cm x 70cm x 120cm
重さ83kg 使用電力

CAPTAIN SILVER

BANK ROBBERS

シーズン目前。 定評ある機械。

バンク ロバーズ

立体映像ホログラムの迫力!!
ガンスモークにつづく第2作
奥行ある画面のなかから、キミに挑戦する9人のギャング

高さ 175cm
幅 70cm
奥行 90cm
重さ 98kg
使用電力 140W

暑中お見舞い申し上げます

日本娯楽機械オペレーター協同組合

(事務局) 東京都渋谷区渋谷三―六―二 第二矢木ビル
 〒150 〇〇(三) 四〇九―五三三二

伊那音機	竹村 武	加藤 春夫	(株)カトウ	(有)サンキョウ遊園設備	山口 敏夫	(有)タイガーレジャー	松本 昭夫	(株)ド 中	土居 欣弘	名古屋娯楽(有)	赤池 清美	富士文化興業(株)	江見 喜三	丸星 産業	加藤 登	(株)友 栄	内田 博
雅楽商店	雅楽 孝之	若田部 元幸	サクラ娯楽(株)	(株)シグマ	真鍋 勝紀	大光産業(株)	武市 哲夫	(有)東名遊園	加茂 桂	(有)ニューワールド	谷口 賢次郎	(株)ブラザーズ商会	高柳 孝一	三井遊園企画(株)	三井 良治	(株)レジャーシステム	内田 徹雄
(有)エムケイ	足立 剛造	吉川 正明	(株)三栄商会	千信遊設(株)	山田 茂雄	ダルマ娯楽機械(株)	中田 和	(有)東横娯楽	加茂 飛智男	(株)日高商会	高畑 吉秀	(株)プレイランド	高橋 明	(株)水野商会	水野 鏖吉	(株)ワイドレジャー	菊池 康男
大野 商事	大野 敏治	田中 一彦	三栄通商(株)	(有)タイガー娯楽	早見 儀信	中央娯楽(株)	西沢 全	(株)トニー	宇島 準一	(株)富士娯楽	宮治 実	(株)マル三商会	河合 久雄	(株)モリタ	森田 寛正	ワールドリース(株)	飯島 清勝

親しみやすいゲームマシンを誠意をこめてお届け!!

景品出し装置付

スピードタッチャー

新発売



リパティベル

コンピューターパチンコ

株式会社 **カワクス**
 東大阪市稲田1414
 ☎06(745)3500

株式会社 総 商
 (株)ユニバーサルプレイランド
 (株)ユニエンタープライズ

豊田市柵塚西町北小畔67-1 ☎0565(21)3921
 栃木県小山市八幡町2-1-7 ☎0285(24)4086
 仙台市若林1-10-12 ☎0222(86)9611

注目の「サンテラス日吉」



このところ、スーパーマーケットなど、ショッピング・センターでのロケーション運営は当業界にとって大きな野を占めてきているが、これに追随して、オーナーの持つ集客力に目を惹かれてきたこと、商売の発展が容易にできたこと、オペレータの存在となつてきたこと、また、セガ・エンターテインメント（本社）東京都大田区羽田二丁目十二番地（七四二一三三七一、D・ローゼン社長）では、このほど同社としては初めてショッピング・センター内ロケーションの本格的運営に乗り出した。



ムカデ、クジャクなど、同社自慢の本格的木製アスレチックには、濡れるのが待ちきれないワンパクたちが、小雨の中でチャレンジ。



約70台のゲーム機に、子供も大人も夢中で遊んでいる屋内の「プレイランド」



新しい方向性として、今後は家族対象の、息の長いゲーム場作りを考える必要性から、新しい開拓地としてSCが選ばれた。「わが社は本来メーカーであるがただ機械を作り、売っただけのメーカーであってはならない。オペレーターの立場を理解するために、一つの実験場として今回のSC進出に踏み切った」と、同社の販売第三部長の篠原達志氏は語っている。

テナント契約を結び、総額五千五百万円を投入したこのロケーションの月間売上目標は五百万円で、約一年間で採算が合うだろうと同社ではみている。ともあれ第一歩を踏み出した同社にとってこのロケーションの成否が、今後のゲーム機業界のあり方を左右する大きな要因となろう。

同社が本格的運営を始めたのは、六月十七日オープンした、ショッピング・センター「サンテラス日吉」。

住宅地に隣接しているこの店は、一階が「ユニバーサル」二階が七十の専門店街、そして三階が駐車場と遊戯場という、ニューファミリーに焦点をあわせた店作りである。各階にはそれぞれ名称がつけられ、「カントリーフロア」と名付けられた三階の冒険広場とプレイテラスを同社が運営する。

屋内の二百三十平方メートルのプレイテラスには、十六台のメダルゲーム機を含む、約七十台のゲーム機を、そして屋外の百六十五平方メートルにはテントを張り、乗物機約二十台を設置している。また、この店の最大の特徴でもある。

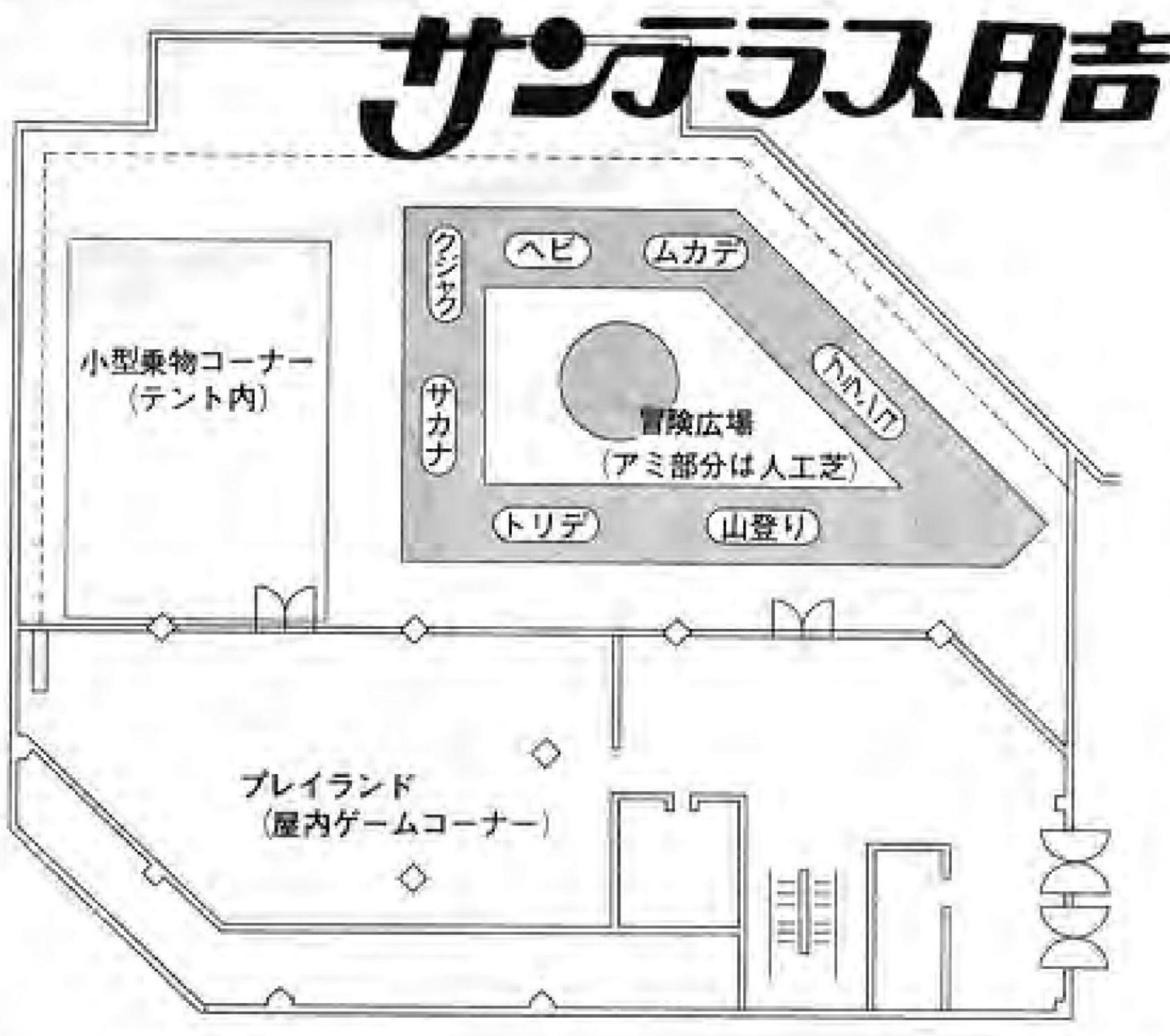

今後のモデルケースに セガ社初のSCゲームを見る

り、目玉商品にもなっているのは、人工芝を敷きつめ、本格的な木造りの冒険広場である。アスレチック七台を設置した、三百三十平方メートルの冒険広場である。アスレチックには、子供向けの格にあわせて、実際のものより小型化した特別注文の傑作ぞろい。

この冒険広場に約千五百万円を投入し、しかも万一の事故を考えての保険加入など、もつとも力を入れてこの施設を無料開放することについて、同社の営業本部、西関東地区本部部長の西岡満氏は、「無料施設を作ることには、地元へ貢献するといふオーナー側の強い要望であり、お客さまあつてのゲーム屋だといふ、わが社の営業方針でもあります」。

損得ぬきだと言えは嘘になりませんが、楽しさと明るさを売るといふ私達の仕事が理解され、少しでも誠意が伝われば、決して無駄な投資ではありません」と語る。

夏には出店などの催しを行ない、客足の速い冬には、乗物機を室内に設置するなど、季節にあつたロケーション展開を目下研究中とは、同店を直接担当する横浜第三、第四営業所所長の増井精氏。

同社がSC（ショッピングセンター）進出の計画を持ったのは、約一年前。若者を対象とした繁華街の同社ロケーションが頭打ちの状態にある今、その打開策であり、

同社がSC（ショッピングセンター）進出の計画を持ったのは、約一年前。若者を対象とした繁華街の同社ロケーションが頭打ちの状態にある今、その打開策であり、

同社がSC（ショッピングセンター）進出の計画を持ったのは、約一年前。若者を対象とした繁華街の同社ロケーションが頭打ちの状態にある今、その打開策であり、



テントを張った屋外の乗物コーナー。写真上は西岡部長と増井所長。

メダルゲームの底流

特別連載
第29回



一心生

五月三日の新聞に、昭和五十一年度の申告所得の高額者が報じられていた。いわゆる長者番付である。朝日新聞では、東京都内の、税務署別、および高順位別、職種別の表を掲載していた。ここ数年の番付の特色として、不動産売買

による高額所得者が上位に名を連ねていたが、今年のそれにはその傾向は見られない。私が特に注目した点は、都内第一位の上原正吉氏の十六億九千万円である。上原氏は参議院議員であり、大正製薬会長である。同氏の所得は、国会

議員の中でもずば抜けて最高位であり、一昨年の所得も、十億七千万円と記録されている。同氏の高所得は、この数字を見るだけでも、一時的なものではなく極めて安定したものようであるが、ただ、氏の所得の数字に驚いているので

はない。同じく都内第四位に上原昭二氏がランクされている。所得は六億三千五百万円、一昨年は三億九千万円と記録されている。大正製薬の社長である。このお二人の所得を合計すれば、昨年は二十三億円強であり、一昨

3台分の機能を集約して待望の新製品

ここに磨き抜かれて **遂に登場!**

本機は実用性・価値観を重点設計された高度なマシンです

★ 特急 一番星 ★

これから先取りするオーナーサイドの5徳メカ

- ◆新開発ソリッドステート電子回路の完璧設計
- ◆このクラス初のホッパー採用と2,000枚以上のメダル大収容量
- ◆メダル両替貸出機構内蔵で省力化に成功!
- ◆悪質ないたずらや盗難から守る盗難防止警報装置標準装備
- ◆画期的なゲーム走行ランダムでゲーム性も興味も一気に倍増



株式会社 **太陽自動機**

東京都台東区東上野4丁目25-17 川市ビル
〒110 ☎03(841)5371(代)



ロケーション革命と
強大な機械戦略の

本格派

※重臣および特許登録申請済。類似または模倣をすることはできません。
※通産省型式認可承認済

前回は、私達業界の数字の連系について考えた。機械の代価、機械、およびゲーム場の売上高の三つの数字についてである。そしてこの三つの数字の相互の関連性は、他の一般産業に比し、私達の場合には不連続であり、特異である点を指摘した。それは現象的な事実として、メーカーが売り出す機械の値段と、オペレーターとその機械からの売上高が必ずしも直結していかないということであった。機械の値段が高いものが、必ずしも売上高が高いということではないという矛盾である。そこから新界の数字の妥当性が混とんとするのてある。従って現実の数字を良くして受け容れ、不条理なままに放置し、科学的分析のメスを加えない——ということになる。

ゲーム機械の存在は

冷静に考えてみると、私達の業界には、二つの商品構成があることがわかる。すなわち、その一つはゲーム機械であり、他の一つはゲームである。商品としてのゲーム機械は物流としてメーカーからオペレーターにまで流れ、消費者としてのユーザーは外ならぬオペレーターである。この図式は、物流商品の流通経路から見れば、その時点で完結している。一方、商

品であるゲームは、先ほどの物流とは隔絶し、その商品の製造者はオペレーターであり、消費者やユーザーは一般大衆である。つまり、オペレーターは一方では消費者であり、他方ではメーカーであるという特性を有している。この点がある。消費者であり、かつメーカーであるオペレーターの存在が業界の特徴である。先述したゲーム機の価格と、ゲーム機の売上高とが直結しない論拠は実はこの点に集約されるのである。

消費者でありまた生産者でもあるオペレーターにとつて、ゲーム機械はいかなる存在であろうか。この点については、ゲーム機械は自動機械である、という話がしばしばなされてきた。機械をそこに置きさえすれば、即そのまま機械が自ら販売してくれる便利なものなのだといふのである。だからオペレーターは機械を買いこみ、商売になりそうな場所にそれを置いてまわり、日が経てば集金をしてまわり、時折故障すればそれを直すという簡単な役目だと受けとられている。この論だと、オペレーターは単に機械の為に商売の補助者にすぎないことになる。なるほど

従来、機械が商売を完結するものという認識にあった頃は、ゲーム機械の売上高は、唯一、その置かれた場所の是非に左右されるのみで、いかんともし難い現実としてただ金庫に入った金のみがすべてであった。その結果、ありのままの機械と場所に対し、この機械は良いとか、あの場所はよいという評価を下して、それ以上決して発展することがなかった。それは結果として機械が良かった、場所が悪かったという消極的な評価にすぎない。そしてその売上高と機械の購入価格との突き合わせの結果、高いとか、安いとかいう審判を下すのである。

しかし、ここ数年の間に、業界の形態にも変化が見られ、オペレーターを始めとして、業種の專業化が進行してきた。この業界の変化に対応して当然のことながら、このゲーム機械の営業に対する認識は、大いに変化してきた。前項で私達の業界の市場展開は、縦割りにすすめられてきた点を私

縦割りの業容にあつた時代には自ら機械を作り、自ら機械を使うという形態であるから、機械のコストと、オペレーションの売上との関連は自らの問題として表面化していない。專業化、多様化が進むにつれ、初めてこれらの相関関係は新たな矛盾として顕在化してきた。

機械のコストと売上の関係は、機械のユーザーであり、一方で大衆に販売するオペレーターがその要である。メーカーは機械の製作コストから販売コストを算き出しオペレーターは使用することで得

コストと売上の関係

12面(続)続々

実績のミニにデラックス型が新登場!!

Mini
リース用
Sound
ミニ・サウンド



別売・
エコーチェンバー



別売・
ワイアレスミニ



ミニサウンド・DX

(新特長) マイクは2本使えます。
100円、50円、無料の切替SWつき。
テープのスピードをツマミで変えられます。

上記別売品
卸価格¥48,000—

大和物産(株) 大阪府吹田市垂水町3-29-2 チサン第5江坂ビル 〒564 ☎(06)385-1815

中部センター 名古屋市北区辻本通1-10 シンワビル ☎(052)914-1728 ミニ企画 大阪市東淀川区淡路本町2-123 ☎(06)323-2634

盤が違うからである。すなわちメーカは、作るのにこれだけかかったから値段はこうなると主張し、オペレーターは、これだけしか売上が上がらないからこの値段は高いというふうである。

依然としてこう論じて来れば、まずまずこれらの数値の妥当性は混とんとして来る。どこに基準を設けるべきかわからない。オペレーターは安い機械で売上の上るものが欲しいし、メーカは、オペレーターが合理的に運営することによって収益を上げて、よりすぐれた高い機械も使って欲しいと望む。平行線のように見える。

いかに論じようと、結論は最終的にオペレーター自身の問題というところに行きつくのではなからうか。オペレーションが専門化の独立した形態で成立する昨今、評価するのは彼ら自身なのである。同一機械が同じ価格であっても、安くもあり高くもあるという現象が起る。その機械を用いて、オペレーターがいかに営業しいかなる売上を得るかという点は、各オペレーターによりまちまちであり、またオペレーター自身の問題であるからである。この点は、同一の機械を使用して、あるオペレーターは一月に十数万円売上が得られ、また、別なオペレーターは三万円しか得られないという現象を指すものである。その差異は機械に起因するのではないし、またメーカの間われる責任でもない。オペレーターが設置した場所が望ましくなかつたか、あるいは十数万円得られるほどの営業努力をしなかつたかの差異であろう。

こうした現実的なインカムの絶対量の差異のほかに、もう一つの問題がある。それは、果たして三万円しか売上が得られなかつたオペレーターが、売上が悪いと感じ、十数万円売上げたオペレーターが充分に満足しているかという点である。各オペレーターが、経済的にみて、十数万円で満足しない場合もあるし、三万円でも満足する場合もあるのではなからうか。この点は、うかつた見方になるかも知れないが、各オペレーターが、いかなる経済状況にあるかによって、必ずしも売上げた絶対金額がそのままだと判断の論拠にならない場合もあるからである。例えばロケーションによって、ロケーションオーナーと売上げ歩合契約を結んで営業しているオペレーターは、五万円の売上げの四十%をオーナーに払えば、手取りは三万円となる。ところが、二十%しかロケーションに払わないオペレーターにとつては、四万円の売上げでも手取りは三万二千円となり有利となる。この差異はメーカの責任でも機械のせいでもない。この差異は絶対的数値ではなく、オペレーターがいかなる運営状況にその機械をおいているかによって変化する相対的な、あるいは側面的な現象である。また、こうした実質的な手取り額の差異(つまり同じ売上げでも歩合契約の歩率の相違により、この差異は生ずるわけだが)とは別に、経営状態そのものの相違に伴う受け取り方の相違もある。この点は、その企業の経営状態、例えば月々の経費がどの程度かかるかとか、従業員が何人いるか、一店あたりの設置機械台数がどの程度か、自己資本比率はどうか、店舗所在地はどうか、などなどといったふうにその企業の収入と支出のバランスによつて、その一台のゲーム機の売上が良い、あるいは悪いとしようように評価されるのである。支出の少ない企業にとつては少ない売上げでも満足できるし、逆に支出の多い企業には一台の売上げも余計必要になつてくる。もちろん、機械一台当りの売上高は少ないより多いに越したことはないわけだが、以上の点を整理すれば、およそ次のとおりではなからうか。すなわち――

一、機械そのものの出来の良否で売上高が相違する。いわゆる良い機械、悪い機械という分別で、この点は大いにメーカの負担すべき分野であろう。良い機械はこのロケーションでも相対的に好成績を得られるし、取作はその逆

が、各オペレーターが、いかなる経済状況にあるかによって、必ずしも売上げた絶対金額がそのままだと判断の論拠にならない場合もあるからである。例えばロケーションによって、ロケーションオーナーと売上げ歩合契約を結んで営業しているオペレーターは、五万円の売上げの四十%をオーナーに払えば、手取りは三万円となる。ところが、二十%しかロケーションに払わないオペレーターにとつては、四万円の売上げでも手取りは三万二千円となり有利となる。この差異はメーカの責任でも機械のせいでもない。この差異は絶対的数値ではなく、オペレーターがいかなる運営状況にその機械をおいているかによって変化する相対的な、あるいは側面的な現象である。また、こうした実質的な手取り額の差異(つまり同じ売上げでも歩合契約の歩率の相違により、この差異は生ずるわけだが)とは別に、経営状態そのものの相違に伴う受け取り方の相違もある。この点は、その企業の経営状態、例えば月々の経費がどの程度かかるかとか、従業員が何人いるか、一店あたりの設置機械台数がどの程度か、自己資本比率はどうか、店舗所在地はどうか、などなどといったふうにその企業の収入と支出のバランスによつて、その一台のゲーム機の売上が良い、あるいは悪いとしようように評価されるのである。支出の少ない企業にとつては少ない売上げでも満足できるし、逆に支出の多い企業には一台の売上げも余計必要になつてくる。もちろん、機械一台当りの売上高は少ないより多いに越したことはないわけだが、以上の点を整理すれば、およそ次のとおりではなからうか。すなわち――

二、設置ロケーションの良否で売上高は相違する。客の多い場所、少ない場所、売上は同じ機械でも当然なことに変化する。
三、どのような環境のもとでその機械が稼動しているか。すなわち、機械の所有者がロケーションオーナーなのか、オーナーとは歩率契約なのか、家賃を払つてロケーションを借りているのか、だとすればどういふ条件か。つまり、売上額の絶対値がそのまま収入とならない場合には、多いにオペレーターの売上高に対する受け取り方は変化する。
四、機械の所有者の経営内容はどうか。
五、機械の所有者の管理に対する営業努力はどうか。故障のまま放置していかないだろうかとか、売上が上がるはずなのに機械を好条件に整備していないとか、客が来るように集客努力をしているか、といった点が売上高の相違に直結する。
六、前項と同種であるが、積極

良識と節操をもつて

これまで極めて大きければ、機械の売上高の考え方について、それらは多くの場合、オペレーター自身の問題ではないかと述べて来たつもりだ。その論理的な裏付けは、メーカによつて作られた機械は、物流商品としてオペレーターの所に最終的に到達し、その商品機能は完了し、オペレーターは新たなゲームという抽象商品を、ゲーム機械を媒介に一般大衆を対象として生産しているから、という二重構造に起因しているからに外ならない。その結果、売上高の妥当性は、その企業にとつての妥当性であり、各企業によつて各々相違するべき性質のものである。一口にきめつけることは不可能なようである。

しかし、現象的には元手も取り戻せないような不良な機械もあるし、昨今重要な問題になつてく

的に運営方法を研究し、より売上が上がるように機械を改善、工夫して使用しているかどうか。
一般的には、メーカから機械が出て来た時点で、その機械は完成している、つまりそれ以上改善すること、その余地はないものというふうにとらえられがちである。それは例えばゲーム料金の設定にしても、メーカが決めて当初発売してきたら、そのままなんの疑問も抱かずに使っているのが当たり前と思われている。もちろん、そのまま使えばよいものも多いし、いじくりまわす余地のないものもある。しかし機械は、その使われる場所、利用される客層によつて必ずしも完成、というように固定して考える必要はないのではないか。むしろ自分の店に合わせ客層に合わせて手直しをすべきではなからうか。売上は、こうした配慮を加え、実施することによっていささかなりとも変化が出て来るはずであろう。

ロースアップされている、ロケーションの歩率問題のように、各企業間の妥当線の格差みたいな矛盾が存在するのも事実である。また成り立たないからという理由で、違法営業とか、近隣の地域社会から反発を受けるという形で、自己の妥当値を確保しようという方向性は明らかに誤りである。そこにはおのずと良識と節操がなくては行けない。なぜなら、社会的存続理由には、こうした点は不可欠であり、必要最少限の資格条件だからである。背に腹は替えられないとが、生き残るためには汚れても仕方ないなどというへ理屈は、自らの仕事を冒瀆することであり、人間として自分を恥かしていることになりはすまいか。生き方の問題、思想の問題として今一度自省してみたいものである。

バーリースービス株式会社

大阪事務所 大阪市南区南綿屋町23-1 TEL. (06) 213-5255代
東京事務所 東京都港区東麻布1-27 TEL. (03) 582-0857代



ブル・マーケット



BONUS LINE

ボーナス
ライン

ニューマシン
近日発売予定

NEW MACHINE

バリー製品レンタルいたします

最低6ヵ月単位、1ヵ月1台につき

- B L (N) ... ¥65,000-
- B L (U) ... ¥50,000-
- W S (U) ... ¥60,000-
- B M (N) ... ¥70,000-
- B M (U) ... ¥60,000-
- S C (U) ... ¥45,000-
- F L (U) ... ¥30,000-

例：SC(U)5台の場合
毎月小切手¥225,000-
あるいは毎月決済の
約束手形¥225,000-

なお、6ヵ月の保証金として
約手¥2,250,000-の担保
が必要です。

その他の機種、レンタル料など
ご相談に応じます。

バリー製品各種パーツ

AND PARTS

KANSAI KIGYO Creator of game enjoyment

CO., LTD. Craftsmen of advanced entertainment machines

注目のマシン新発売!
ROTARY KING ロータリーキング
6 CARDS

国産最高級品
ROTARY BONUS DELUXE

◎過去8ゲームの的中ナンバーをデジタル表示!!
 ◎停電時投入、払い出し枚数記憶装置付。



- ☆テーターから当り目を予想。
 - ☆プレイヤーとマシンの熱い対決。
 - ☆トリックなしの真剣勝負。
 - メダルは一度に99枚まで投入でき、インサートカウンターにデジタル表示されます。
 - 1ヶ所に99枚まで登録でき、トランプ数字と登録ナンバーが的中すれば、払い出し枚数がペイアウトカウンターにデジタル表示されてから払い出されます。
 - カウンター内蔵。
- ※払い出し不足枚数カウントボタン付

730×650×325 40kg
 ▼91-11757

ロータリーボーナスデラックス

- 内部円盤回転式で迫力満点
 - 1メダル用、2メダル用とWシステム
 - NEXT GAME 3ゾーン方式で任意選択
 - ペイアウトデジタル表示
 - 不足数累積カウンター内蔵
- 1,056×700×620 60kg ▼91-12565



株式会社 **関西企業**

大阪本社 豊中市名神口3丁目9番1号(タイヨービル)
 ☎(06)333-0323代 〒561

東京支社 東京都新宿区西大久保2丁目319(賀川ビル)
 ☎(03)208-2511代 〒160



テープジュークの最高級品
 ベストセラーを続ける

全国(各地区)代理店募集中申し込み先
 神戸市灘区南通二丁目一三(山下ビル)
 ☎(078)882-3391



テープジューク
GM53
 関西ジューク株

お問合せは下記地区販売店まで

GM53

- * GM53は最高品質で故障知らず、コンパクトで高い耐久性など—すべてにわたって、オペレーターの身になって作られた完成品です。
- * アンプ仕様 高さ650mm、横幅490mm、奥行300mm。コインシューター、テープケース(80本収容可能)付。
- * テープは現在70本。スピーカー、マイク、歌詞集など付属。
- * アンプ電気関係 AC50/60Hz 100V、最高出力時110W。出力40W(20W×2ch)、使用マイク600Ω(アンプ感度1.5mV)。



(順不同)

大阪地区
 (株)チェスト ☎(06)323-3788
 (株)バンドジャパン ☎(06)643-3857
 関西ジュークサービス ☎(06)445-0487

名古屋地区
 日本光音社 ☎(05616)2-3515

神戸地区
 太東物産(株) ☎(078)251-6980
 (有)朝日交商 ☎(078)621-7575
 辻産業 ☎(078)801-4106
 柳商会 ☎(078)811-1760
 J B 技研 ☎(078)452-6992

北関東地区
 メキシコジューク ☎(0273)63-3915

四国地区
 (有)山忠商事 ☎(0899)25-7557

北九州地区
 今井ジューク ☎(092)271-3001

東京・浅草のまき

新・ゲーム場ガイド

第10回

データ (順不同)

浅草ベガス 台東区浅草2-10-1、☎844-9746、本社=朝セガ・エンタープライゼス(☎742-3171)

タイエー・ミモランド浅草店 台東区浅草2-9-12、☎843-5097、本社=朝タイー(☎264-8611)

カジノゲーム・ラクベガス 台東区浅草2-6-7、楽天地ポウル内、☎844-9830、本社=朝フジ・リース(☎728-4651)

ゲームセンター・カジノ 台東区浅草2-25-5、☎841-7651、本社=朝岡本商事(☎875-7651)

浅草ベガスと細川支配人



東京は交通網が発達していると言われているが、さにあらず。ここ、浅草は、四十五年前後の都電廃止以来、以前より交通

の便が悪くなったと言っても、決して言いすぎではないだろう。そのせいもあってか、一昔前まで下町人情あふれ、にぎやかさを誇っていた町も今はさびれる一方。しかしながら、大みそかから正月にかけての浅草観音へのもうで客、三社祭りなどの見物客、そして最近増えている下町情緒に浸ろうという人達の押しかける日曜、祝日だけは、昔ながらの姿を、わずかながらとりもどす。

平日との入出の差が異常に大きいだけに、平日のゲーム場としても、まさに閑古鳥が鳴いている状況からは逃れることはできない。旧ロック映画街はその名のとおりに、ロック座をはじめ映画館がずらり並んだ通りで、ゲーム場は「浅草ベガス」、「タイエー・ミモランド浅草店」、「カジノゲームラクベガス」の三店がここに集中しているわけだが、やはり大入りだとは言い難い。

この界限では老舗の、「カジノゲーム・ラクベガス」は約百二十坪のフロアに、メダルゲーム機を含む約百三十台のゲーム機を設置。ゲーム場と

してはかなり大きく、設置台数も多いだけに、故障した機械を放置しっぱなしにならないよう注意し、常時十余人で管理にあたっている。

地下一階と一階の二フロアを持つ、「浅草ベガス」は、一階がアーケードゲームのみ。そして地下一階のメダルゲームコーナーへの階段や入口など必要所に、十八歳未満

満の入場制限をはっきり明記した好感の持てる店である。地下のメダルゲームコーナーをオープンしたのは四十九年暮れ。その二、三年前から一階だけは営業していたが、やはり最大の悩みは、平日との売り上げの差だと言う。



カジノゲーム・ラクベガス④とゲームセンター・カジノ⑤



この商店街と映画街とのほぼ中間地点にある「花屋敷遊園地」は、各種パノラマ館などで浅草の風物詩を伝え、町なかの手軽な遊園地として付近の住人に親しまれている。下町情緒はもうここにしか残っていないのかもしれない。

少し離れた商店街の中にある「ゲームセンター・カジノ」は、テーブルものとメダルゲーム専門。

「一日の客数は五十人ぐらいでしょう。常連客を大切にするのは、どの店でも同じでしょうが、このあたりは平日に來られるのが常連客しかいませんので、特に慎重に接客して、お客様の心をつかむ必要があります」と、同店支配人の細川靖夫氏は、その苦心談を語る。

「一日の客数は五十人ぐらいでしょう。常連客を大切にするのは、どの店でも同じでしょうが、このあたりは平日に來られるのが常連客しかいませんので、特に慎重に接客して、お客様の心をつかむ必要があります」と、同店支配人の細川靖夫氏は、その苦心談を語る。



タイエー・ミモランド

新・ゲーム場ガイド掲載分は次のとおり
①大阪・キタ……………第68号(3月15日)
②東京・有楽町……………第69号(4月1日)
③東京・新宿……………第70号(4月15日)
④札幌・すすき野……………第71号(5月1日)
⑤神戸・三宮……………第72号(5月15日)
⑥京都・河原町……………第73号(6月1日)
⑦名古屋・駅前……………第74号(6月15日)
⑧名古屋・サカエ……………第75号(7月1日)

特報!!



人気を呼び込む豪華な景品カード

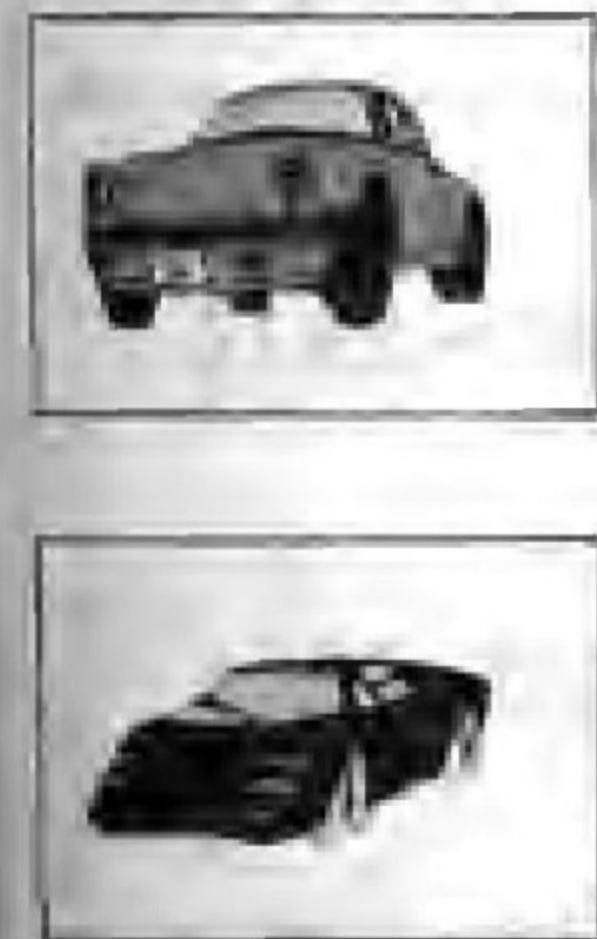

VANISING



POINT

バニシングポイント

スーパーカーの爆音と激突!!

標的を目指す確かな手ごたえ

興奮とスリルのエキサイティングサーキット



株式会社 チェスト

〒533 大阪市東淀川区川口町361-1

☎(06) 323-3788(代)

H 1,320mm
W 610mm
D 430mm
AC100V・10W
重さ 18kg

新・ゲーム場ガイド 10 浅草 TOKYO

この乗りもの名前は
忘れたけど子供の頃に
帰ったみたいだった

下町のニオイがアツク
する浅草は人のあたたか
い心でいつまでも東京
のふるさとでありつづ
けるでしょう。

言 問 通

※(映)のマークは
映画館のイミで
あります。

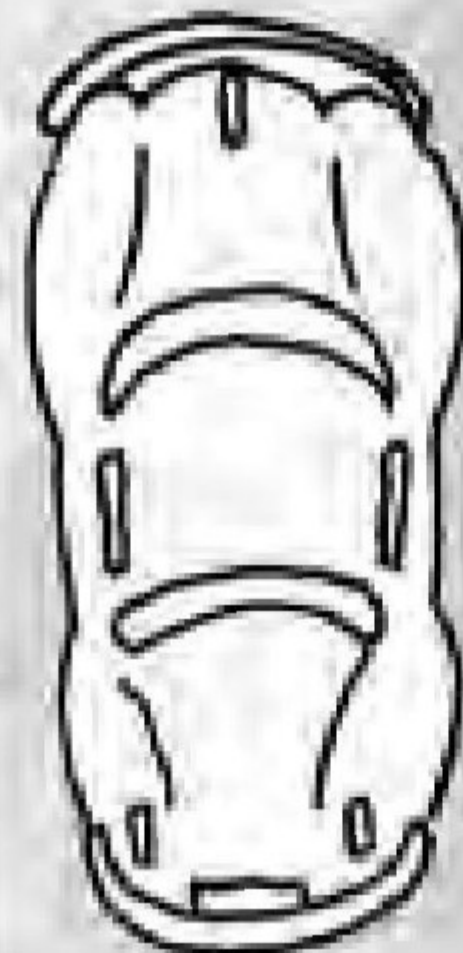

映画
国際劇場
(映)

ゲームセンター・カジノ

本当にビックリした!
なんと映画館のたくさん
ある町でしょう!
ズラッと並んだ映画館は
色とりどりにぎやかだ。

(映)



なつかしいナース



花やしき

浅草寺
病院

ダイエー・ミモランド浅草店

(映)

旧

六

区

映

画

街

すごいきれいな建物、
なんともいえないが

日ようびには地元の
人や子供連れて
にぎわうのです

浅草ベガス

ロック座

(映)

カジノゲーム・ラクベガス

(映)

こういうタイプ
の人がビター
と似合う
町なのです

板前さん風
な人もたくさ
ん遊んでま
す。

若い人も
夕夕いのだ

昔はもっと
にぎやかだった
そうです。

地下鉄
田原町駅
↓

至東武浅草駅

ここがあの有名な
仲見世であります

感謝記念セール 実施中!!

古き良き機械を見直そう



スロットマシン、ビンゴの各種パーツ



地方代引発送承ります。パーツは各種豊富に取揃えております。

Bally SLOTMACHINES, BINGO GAMES
パーツカタログ無料配布いたします

株式会社 日本商事

大阪市城東区永田2-5-9
TEL (06)962-7721(代)

話題のマシン

タイトー

続々と欧米製フリッパー

改良された「フライング・フォートレス」も

欧米製のフリッパー、「ムスタング」、「ビッグ・ヒット」、「スーパースーニック」の三機種が、

同じくゴットリーブ社製フリッパー「ビッグ・

「スーパースーニック」は、イタリア・ザッカリ

「ファミリーボールII」

ファミリーボールII

ファミリーボールII

ファミリーボールII

ファミリーボールII

ファミリーボールII



ムスタング



ビッグ・ヒット

「スーパースーニック」は、イタリア・ザッカリ

「ファミリーボールII」

ファミリーボールII

ファミリーボールII

ファミリーボールII

ファミリーボールII

ファミリーボールII

ファミリーボールII

ファミリーボールII

ファミリーボールII

ファミリーボールII



スーパースーニック

「スーパースーニック」は、イタリア・ザッカリ

「ファミリーボールII」

ファミリーボールII

ファミリーボールII

ファミリーボールII

ファミリーボールII

ファミリーボールII

ファミリーボールII

ファミリーボールII

ファミリーボールII

ファミリーボールII



フライング・フォートレス・ツー

「スーパースーニック」は、イタリア・ザッカリ

「ファミリーボールII」

ファミリーボールII

ファミリーボールII

ファミリーボールII

ファミリーボールII

ファミリーボールII

ファミリーボールII

ファミリーボールII

ファミリーボールII

ファミリーボールII

業界のニュース、製品のニュース、会社の異動……あらゆるニュースは、まず本紙編集部(☎06・314・0309)へ

メダルころがし型

ファミリーボールII

ニュー三徳ボウル製作所

ニュー三徳ボウル製作所

ニュー三徳ボウル製作所

ニュー三徳ボウル製作所

ニュー三徳ボウル製作所

ニュー三徳ボウル製作所

ニュー三徳ボウル製作所



ファミリーボールII

バリー社製品および輸入娯楽機械のスペアパーツならMAXへ

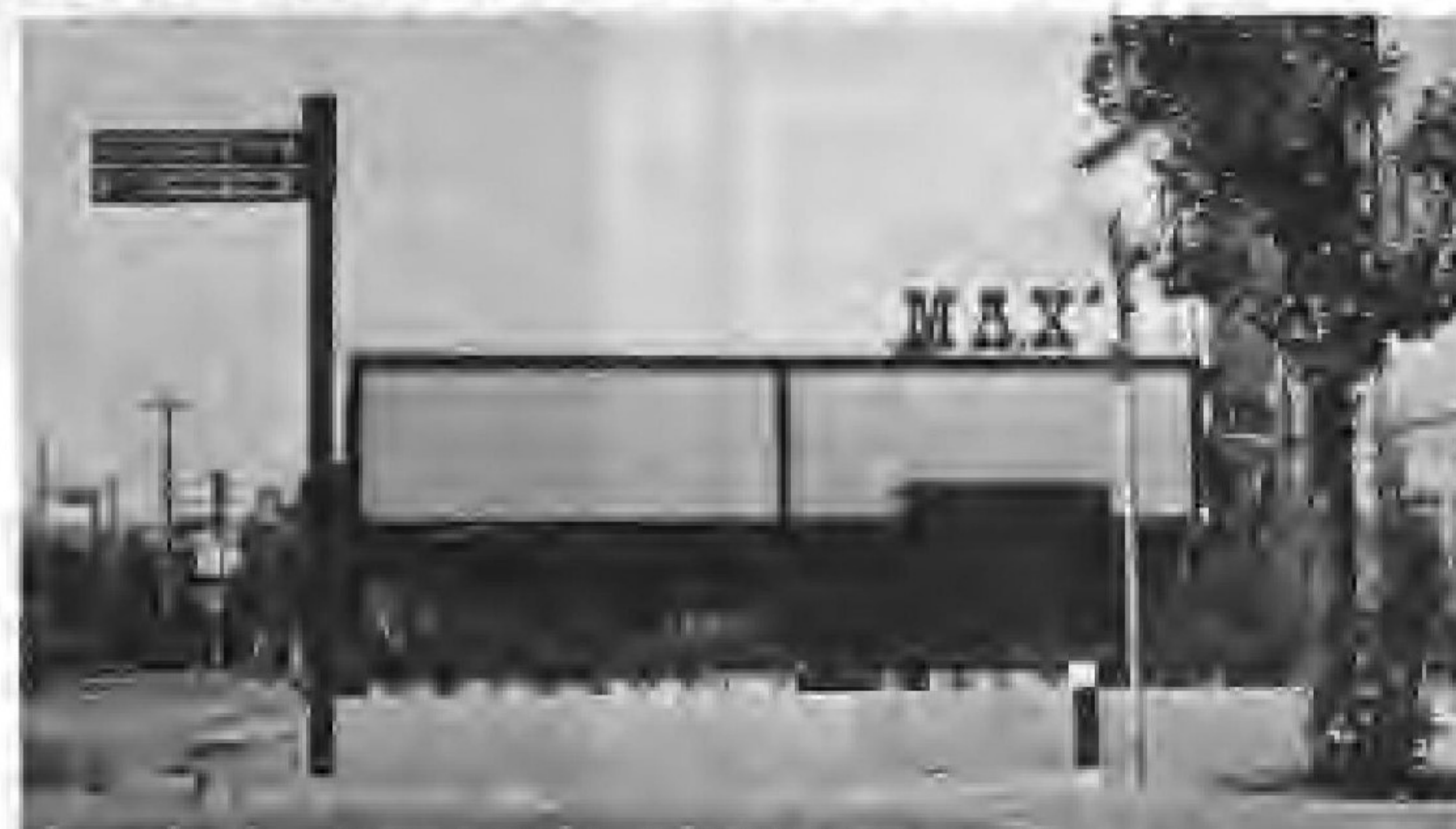

本社カウンター販売システムもご利用ください。

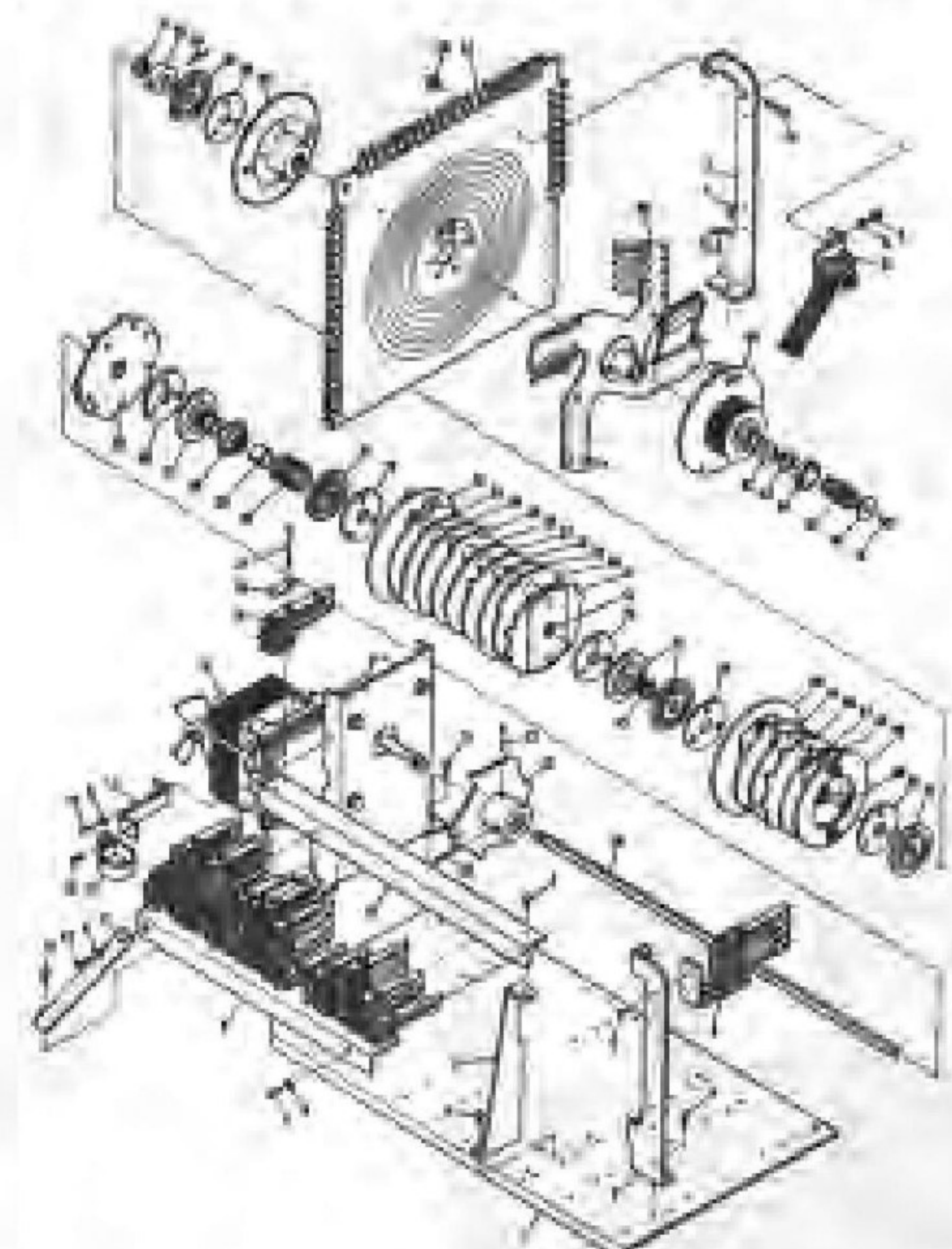
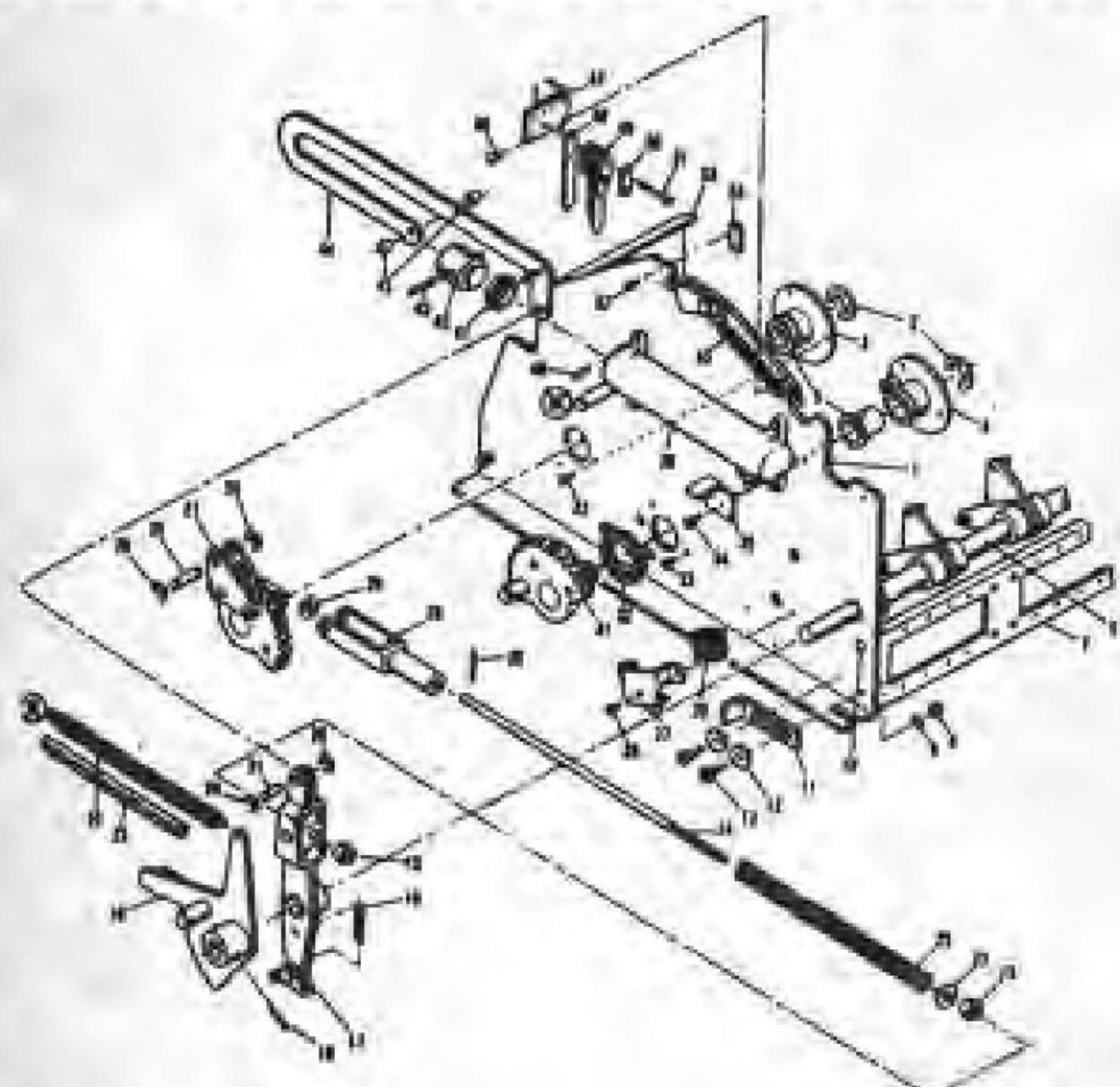

当社はただ今、スペアパーツのフランチャイズシステム地区代理店を、募集中です
スロット・ピンゴ・フリッパーの販売も行っております

Bally Parts Shop

マックス・ブラザーズ

〒544 大阪市生野区巽北2丁目5番31号

TEL. 06(752)4775(代)

★パーツカタログ・プライスリスト等は当社までご請求下さい

総目録

No.2

本誌No.71~No.75の、「話題のマシン」でとりあげたゲームマシン、AMマシンの総目録です(今年度第1回総目録はNo.71に掲載済み)。フリッパー、TVゲーム、メダルゲームなど機種別に分類し、それぞれ掲載順に配列しました。社名(略称)のうしろの番号は、掲載紙の号数。



フォーチュン
スペイン・リセル社製の1人用フリッパー。トランプをアレンジしたカラフルなデザインと、独特の音が魅力。定価52万円。
【タイトー】No.71



ムーン・フライト
イタリア・サッカリア社製の1Pフリッパー。通常の再ゲームと5個の文字を点灯させての再ゲームと、二種類の楽しさ。定価50万円。
【タイトー】No.71



スカイ・ラパー
1人用CPUフリッパー。盤面中央で揺れる気球にボールが入ると、ボールは上へ運ばれ高得点に。定価61万円。
【セガ社】No.71



バズーカ
バズーカ砲で標的を爆破する1人用TV戦闘ゲーム。ただし救急車とタンクを運ぶ人を撃つと減点。米国PSE社製。定価85万円。
【エスコ貿易】No.73



カーポロ
車でボールをころがし、自分のゴールへ入れる。1人から4人まで遊べる米国エクセティ社製TVゲーム。定価220万円。
【エスコ貿易】No.73



スクラッチ
画面上の四層の壁にラケットで打ち返したボールをあて、壊してゆくゲーム。ラケットの大きさがゲーム中に変化する。定価55万円。
【ユニバーサル】No.72



ミコシ
CPUフリッパーの2人用。左右2台のミコシが揺れ、キックアウトにボールが入ると、ボールはミコシの間を行ったり来たり。定価66万円。
【セガ社】No.74



ザ・サーティース
スペイン・フレイマティック社製の1Pフリッパー。バックガラスのロットマシンのリールが動く、画期的なおもしろさ。定価52万円。
【エスコ貿易】No.73



ソーラー・シティ
ゴットリーブ社製の2Pフリッパー。プレイフィールド上部と右側のターゲットを4つのフリッパーを駆使して倒す。定価62万円。
【タイトー】No.72



ジャンクヤード
2つのレバーで起重機を動かし、車をスクラップ工場まで運ぶ。米国アメリカン社製の1人用。スーパーカーの景品付き。定価70万円。
【エスコ貿易】No.73



プロ・ホッケー
ハンドル操作で人形を動かし、スティックでボールを打ち合う。2人用ゲーム機。シンプルなメカで故障も少ない。定価38万5千円。
【こまや製作所】No.71



ブラック・ホール
上方の宇宙船から発射されたボールを、下方の宇宙船に誘導。宇宙空間に待ちうけるブラックホール(落とし穴)に要注意。定価26万円。
【セガ社】No.71



ボンバー
爆撃機から爆弾を投下し、敵の要塞都市を破壊する遊びで、敵機が攻撃し、地上からも高射砲弾が飛んでくる1P戦闘ゲーム。定価69万5千円。
【セガ社】No.73



ナイト・ドライバー
夜のサーキットをつつ走る、米国アタリ社製1人用ドライブゲーム。変化に富んだ三コースで初級から上級まで楽しめる。定価98万円。
【ナムコ】No.73



スプリントII
12コースのなかから好きなコースを選んでチャレンジ。1人でも2人でも遊べる、米国アタリ社製。定価115万円。
【ナムコ】No.73



ブルー・インバリス77
電光点滅型ゲーム機でスロットマシンの絵柄を採用したカラフルな盤面。メダルは1カ所に3枚まで投入可能。定価35万円。
【日本ペンティング】No.74



ピカロット
遊び方などすべて「ガッツマン」と同じ。星の絵柄が9回点灯すると、記念メダルが出る。メルヘンタッチのデザイン。定価35万円。
【レジャック】No.72



ガッツマン
ピカアリーシリーズの利点を採り入れた機械。三つの絵柄の組み合わせかたで当たりになる。スポーツマンのデザインである。定価35万円。
【レジャック】No.72



ワールド・サッカー
盤面も明るく、豪華なスタンド型に改良。ハンドルでボールをはじめ、バスケットで受けとめると景品が出る。定価18万円。
【さとみ】No.75



ジャンボ・パンチ
パチンコ型ゲームで、盤面も改良されて新登場。2台分の盤面が1つになったジャンボなマシンで景品付き。定価32万円。
【三共】No.75



ICBM
「タイム80」がユニークに変身。誰でも手軽に楽しめるパチンコ型。二連式の押し出し装置で2倍の景品ストックが可能。定価24万円。
【ユニバーサル】No.74

話題のマシン

(第71号～第75号)

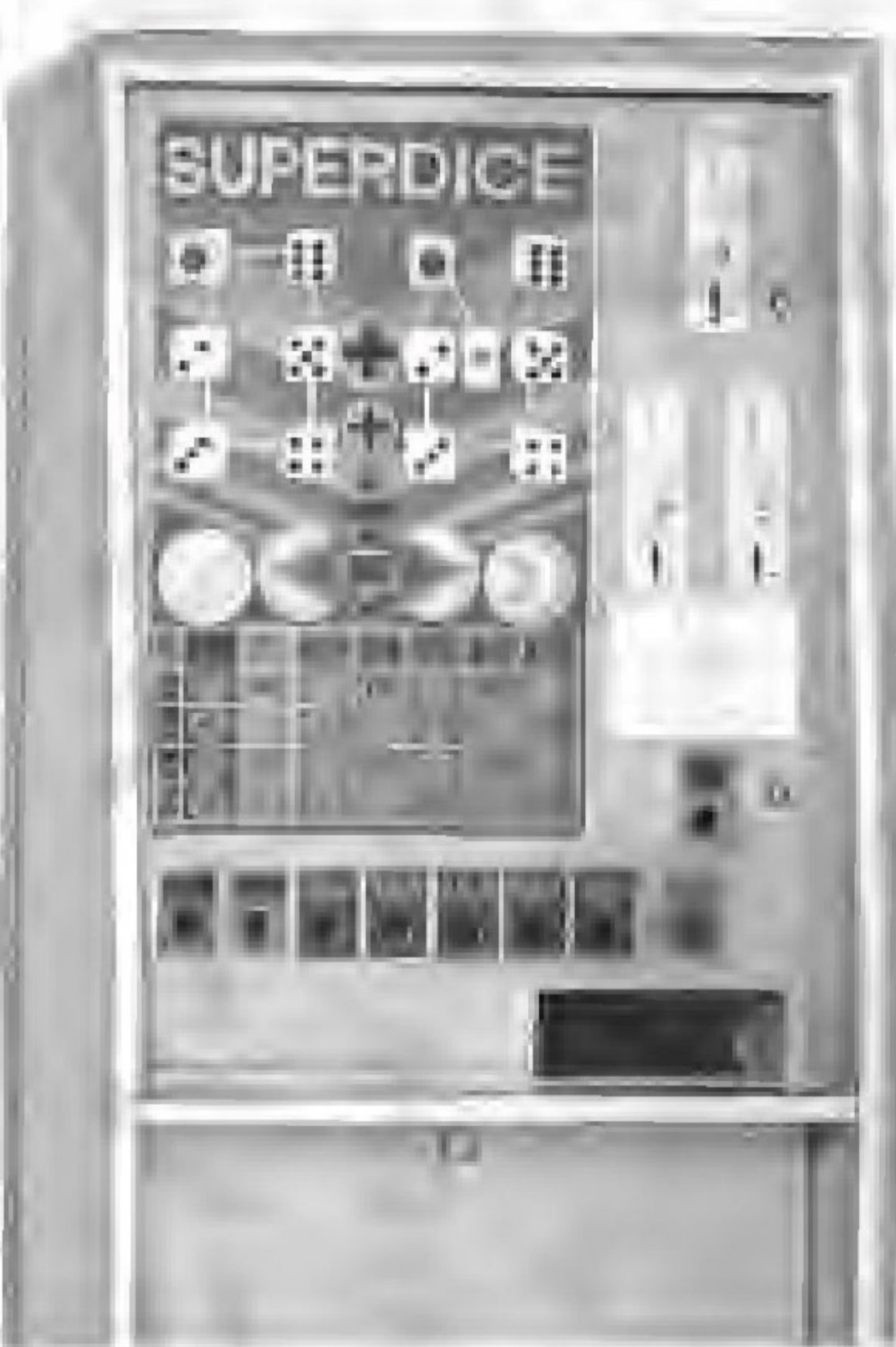

スーパー・ダイス
サイコロの目の合計をあてる、電光点滅型。ゲーム料金は10円かメダル。または百円で10回の3ウェイ方式。CMOS使用で、定価30万円。【ウコー】No74



ユーエフ・オー
メダルころがし型とパチンコ型のゲーム機をミックス。玉を次々と上へ運び、最後に大きくパネてはいて当りの穴へ。定価13万4千円。【ウコー】No74



ピカテリー・サーキット
並んだ数字に電光が走り、止まったところと選んだものと同じなら、メダルが払い戻される。定価28万円。【日本ペンディング】No74



ニュー・パーソナルタイプ
EVRレースの1人用。白と茶色のしゃれたデザインに一新。メダル投入後にゲームがスタートして、機械の消耗を防ぐ。定価135万円。【任天堂レ】No72



ビッグショー
コンピューター内蔵の超人型メダルゲーム機。スロットマシンの遊び方をアレンジして、「ゲームショップ・アップル」用に開発された。【大和東映】No71



スプリンター
電光点滅型で、スタートボタンを押すとゲーム開始。電光が止まった所にデジタル表示された数字があればOK。定価30万円。【三共】No75



キング・ゴリラ
キング・ゴングが素材の電光点滅型ゲーム。1カ所に2枚まで投入可能で、最高払い出し枚数は24枚。定価28万円。【東宝商事】No74



ラッタッタ・カスタム
ボックス型でブルーのキャビネット。ランプが点灯し、止まった時の数と選んだものと同じならあたり。定価18万円。【JOB】No74



ホームラン・キング
上部の振り子の動きにタイミングをあわせて、ハンドルで10円玉を打ち上げる。下のホームランの穴に入ると記念メダル。定価13万6千円。【大洋産業】No74



ジャック・ロット
スロットマシンと類似したキャビネットの、1人用TVトランプゲーム。ブラック・ジャックとスーパーカードゲーム。定価61万円。【データイースト】No75



ミニ・マスタイプ
EVRレースの第四弾。ティスペンサー1つが1人用で、組み合わせが自由。4人用が標準で定価290万円。ティスペンサー1台は41万円。【任天堂レ】No75



ルゴ
ロートレック風の絵を配した、ルーレットのメダルゲーム機。英語の呼び込みとダイナミックな回転音が臨場感を上げる。定価185万円。【エスコ貿易】No73



キング・オブ・キングス
ルーレットが手軽に楽しめるメダルゲーム機。ブルーのキャビネットも豪華に、定価380万円(8人用)。ティスペンサー1台50万円。【ユニバーサル】No73



ハイポイント・ABC
電光点滅型で、連番をあてる遊び。ペイアウトせずに、ネクストゲームに進むと、さらに大きなチャンスが現われる。定価不明。【バブコ】No72



ロータリー・キング
1から6までの数字が点滅し、電光がとまることを予想する遊び。過去8ゲームのデータが表示されている。定価41万円。【関西企業】No72



スーパー・フォトマシン
20センチ×24センチのポスター大の写真を作り出す。ポラロイドを使用、暗室は不用で、大きさは机大。米国製で定価360万円。【エスコ貿易】No75



パンチ・ボール
かいつばいボールをなぐってパンチ力をためず、ゲーム機のスタンダード型。イルミネーションも美しい、イタリア製。定価115万円。【エスコ貿易】No75



子供テレビ劇場
前面のパネル、フィルム、音楽テープの交換がワンタッチでできるのが大きな特徴。画面と音楽は迫力満点。定価28万円。【日本娛樂機】No72



チック・タック
ハト時計の下のブランコが振り子のように動く。時計のハトは「ポッ・ポー」と鳴き、デザインも明るく、かわいい。定価48万円。【オリエンタル】No75



ユーフォー
宇宙を飛び回るユーフォーの動きを、らせん状の運動で画期的に表現。4色のライト点滅と音響効果も人気の1人用。定価98万円。【東洋娛樂機】No71



ジェミニ
国産初のスロットマシン型。俗営業認定機種。ドラムを回し、決められた給柄の組み合わせでメダルが払い出される。定価1万円。【マックス】No75

国際化したアミューズメントニュース

海外の話題

ベストフリッパー

米国の業界誌「プレイメーター」で発表!!

最近、フリッパー全般に対する評価が急激に高まっているが、ここでは従来のそれぞれ機械に対する評価としてとりあげたい。

毎年、数多くの新製品がさまざまなメーカーから出されているけれどもそれらフリッパーの良しあしは一朝一夕ではわからないことが多く、長い間の経験とカンで機械の良しあしが決まるようだ。たとえば、アメリカのゲームマシンの専門家たちはベスト・ピンボールを次のように挙げています。



WILLIAMS社製 TRAVEL TIME

「オービット」、パリの「ボウ・アンド・アロー」、「ワイザード」、「リビエーターズ社の社長ジョン・トルカノ氏によれば、パリーの「ウィザード」、「パリーフュー」、「ピーチクラブ」、ゴットリーブ社の「ラック・ア・ボール」、ウイリアムズ社の「8ボール」がベスト5に挙げられた。ノース・カロライナ州のブラディ・ディストリ

一九七〇年代
シカゴコイン社「リビエラ」、「トップ・テン」
パリー社「ハイデール」、「ボンボヤージュ」、「エアー・エース」、ゴットリーブ社「フリーフォール」、「ゴールド・ストライク」、「ジャック・イン・ザ・ボックス」、「ピッグ・イン・ディアン」

「オービット」、パリの「ボウ・アンド・アロー」、「ワイザード」、「リビエーターズ社の社長ジョン・トルカノ氏によれば、パリーの「ウィザード」、「パリーフュー」、「ピーチクラブ」、ゴットリーブ社の「ラック・ア・ボール」、ウイリアムズ社の「8ボール」がベスト5に挙げられた。ノース・カロライナ州のブラディ・ディストリ

ピザ食堂に進出

アタリ社

ゲームコーナー併設
TVゲーム機のメーカーアタリ社が軽食部門にも進出を始めた。

六月十三日、カリフォルニア州サンホセにアタリ社直営の「ピザ・タイム・シアター」をオープンしたのを皮切りに、今後この種のロケを増やし、チェーン化していく計画だと総支配人のランドラム氏は語っている。

五千平方フィートの広さをもつ、この「ピザ・タイム・シアター」の中央には約三十台のTVゲーム機、フリッパー、フーズボール、エアホッケー等のゲーム機が置かれ、その周囲にコンビニ



MOVIE HUT

ムービー・ハット社のマンガ映画館、「ムービー・ハット」。ハリウッド製作のカラー・フィルムを使用して、米国内のSCなどで好評とのこと。幅150cm、奥行60cm。

歌ってホレボレ このテープ!!

0	1	2	3	4	5	6	7	8	9	10	11	12	13	14	15	16	17	18	19	20	21	22	23	24	25	26	27	28	29	30	31	32	33	34	35	36	37	38	39	40	41	42	43	44	45	46	47	48	49	50	51	52	53	54	55	56	57	58	59	60	61	62	63	64	65	66	67	68	69	70	71	72	73	74	75	76	77	78	79	80	81	82	83	84	85	86	87	88	89	90	91	92	93	94	95	96	97	98	99	100
---	---	---	---	---	---	---	---	---	---	----	----	----	----	----	----	----	----	----	----	----	----	----	----	----	----	----	----	----	----	----	----	----	----	----	----	----	----	----	----	----	----	----	----	----	----	----	----	----	----	----	----	----	----	----	----	----	----	----	----	----	----	----	----	----	----	----	----	----	----	----	----	----	----	----	----	----	----	----	----	----	----	----	----	----	----	----	----	----	----	----	----	----	----	----	----	----	----	----	----	-----

- 夜霧の第2国道
- 思い出のグリーングラス
- 愛して愛して 愛しちゃったのよ
- 伊勢佐木町ブルース
- 誰れよりも君を愛す
- 加茂川ブルース
- 長崎ブルース
- 潮来笠
- おまえに
- 有楽町で逢いましょう
- 羽田発 7時50分
- 思い出のサンフランシスコ
- 東京ナイトクラブ
- 夜霧に消えたチャコ
- 好きだった
- 寒い朝
- 再会
- My Way(マイ・ウェイ)
- 赤と黒のブルース
- アカシヤの雨が止む時
- 東京ブルース
- 涙の酒
- 裏町酒場
- 愛のふれあい
- 古城
- ネオン川
- お富さん
- 霧子のタンゴ

628曲



ロマンジューク OT-101型 MK-IV 大出力 25W×2

カラオケ用 ワイヤレスマイク 業者待望の……… どの機種にもOK! 従来の様な雑音は、まったくありません

新発売!

カラオケ 内容豊富!

カラオケ、ジューク テープの専業メーカー

株式会社 大知物産 (本社) 大阪市城東区古市1-15-2 ☎(06) 933-0852(代)

いいものだけを世界から。

バズーカ



バツグンの収益性を保証します。

ナイトドライバー



変化に富んだコースがせまる一人用ドライブゲーム。

バトルシャーク



スリリングでダイナミックなマシンです。

トレジャーハント



店頭で気軽にパチンコが楽しめます。

ジャンクヤード



スーパーカーのミニチュアがもらえます。

パンチボール



本場ゲーム場のシンボル。

EVR ミニマスタイプ

4人用になって新登場。



カーニバル



鮮やかな色あいが雰囲気をもりあげます。価格も1P同様でお求めになれます。

ザ・サーティース



フリッツパーとスロットが同時に楽しめる格安のお値段になっています。

イーブルニーブル



パリー社製第1号ICフリッツパー。

.....TOTAL LEISURE SUPPLIER.....

ESCO TRADING CO. INC.

株式会社 **エスコ貿易**
本社 東京都港区三田3-5-16
〒108 TEL 03(455)6511(代)

ショップ
東京都目黒区青葉台3-18-10
第1目黒橋ビル102号
〒153 TEL 03(464)1415-1419

株式会社 **大阪エスコ**
大阪市西区新町南通り4-53(新町ビル3F)
〒550 TEL 06(532)3380

ご案内図



暑中お見舞い申し上げます



(50音順)

<p>アイリー関東株式会社</p> <p>代表取締役 笹岡 紘一</p> <p>〒288 千葉県成田市不動ヶ丘二一五七一 〒電話 〇四七六(二二)三二二二</p>	<p>有限会社 朝日交商</p> <p>代表取締役 長尾 毅一</p> <p>〒653 神戸市長田区御船通三一一一三二 〒電話 〇七八(六四)〇四〇〇</p>	<p>エース自動機株式会社</p> <p>代表取締役 村上 公伯</p> <p>〒154 東京都世田谷区野沢二二二〇一 〒電話 〇三(四一〇)〇五二五</p>	<p>株式会社 エスコ貿易</p> <p>代表取締役 中山 隼雄</p> <p>〒108 東京都港区三田三二五一一六 〒電話 〇三(四五五)六五一</p>	<p>株式会社 大阪甲陽堂</p> <p>代表取締役 原田 陽</p> <p>〒537 大阪市東成区東中本二一五一一七 〒電話 〇六(九七二)一〇四五</p>
<p>大阪パシフィック ベンディング株式会社</p> <p>代表取締役 井上 和郎</p> <p>〒530 大阪市北区金屋町一三三 〒電話 〇六(三五二)七九七一</p>	<p>カシマジューク商事株式会社</p> <p>代表取締役 小林 東起</p> <p>〒314 茨城県鹿島郡鹿島町港ヶ丘一五 〒電話 〇二九九八(二)六五三五</p>	<p>加藤鋳金工業</p> <p>代表者 加藤 繁一</p> <p>〒567 大阪府茨木市沢良宜西一三一一 〒電話 〇七二六(三五)一八八六</p>	<p>株式会社 カワクス</p> <p>代表取締役 川 楠 俊太郎</p> <p>〒577 大阪府東大阪市稲田一四一四 〒電話 〇六(七四五)三五〇〇</p>	<p>関西カクタス株式会社</p> <p>常務取締役 池田 龍太郎</p> <p>〒530 大阪市北区高垣町二番地フキヤビル 〒電話 〇六(三三三)四五五二</p>
<p>株式会社 関西企業</p> <p>代表取締役 松元 哲士</p> <p>〒561 大阪府豊中市名神口三一九一 〒電話 〇六(三三三)〇三三三</p>	<p>関西ジューク株式会社</p> <p>代表取締役 藤田 直美</p> <p>〒657 神戸市灘区灘南通一三三 〒電話 〇七八(八八二)三九一九</p>	<p>株式会社 関西トレード</p> <p>代表取締役 福井 敏</p> <p>〒670 兵庫県姫路市北今宿一九四 〒電話 〇七九二(九七)八二二六</p>	<p>キクチハンドメイズ工業 株式会社</p> <p>代表取締役 菊池 賢一郎</p> <p>〒547 大阪市平野区加美正覚寺 〒電話 〇六(七九二)四五六一</p>	<p>株式会社 岐阜遊園</p> <p>代表取締役 石川 昭雄</p> <p>〒504 岐阜県各務原市蘇原瑞雲町 〒電話 〇五八三(八三三)〇三三三</p>

暑中お見舞い申し上げます

*この名刺広告は次号に続きます。

<p>キング商会</p> <p>代表者 八川 源次郎</p> <p>〒545 大阪市阿倍野区阪南町五丁目十七番二六 雅昌苑一〇二号 電話 〇六(六二四)一四四七</p>	<p>甲陽産業株式会社</p> <p>代表取締役 八木 博</p> <p>〒553 大阪市福島区鷺洲二丁目二二番一 電話 〇六(四五二)五九九四</p>	<p>有限会社 こまや製作所</p> <p>代表取締役 田中 弘</p> <p>〒658 神戸市東灘区魚崎西町四丁目三三番五 電話 〇七八(八一) 三六六一</p>	<p>サービス・ゲームス</p> <p>代表取締役 森 武司</p> <p>〒652 神戸市兵庫区入江通三丁目二七 電話 〇七八(六七) 一九〇三</p>	<p>株式会社 三共</p> <p>代表取締役 伊東 芳雄</p> <p>〒112 東京都文京区後楽二丁目四一五 電話 〇三(八一) 五八八八</p>
<p>株式会社 三友商事</p> <p>代表取締役 川原 隆則</p> <p>〒816 福岡県春日市大字小倉一九四 電話 〇九二(五七一)七四二四</p>	<p>有限会社 サンヨー興業</p> <p>代表取締役 金島 健</p> <p>〒435 浜松市篠ヶ瀬町五二番一六 電話 〇五三四(二)四八六二</p>	<p>三洋電機電装機器株式会社</p> <p>代表取締役 後藤 清一</p> <p>〒550 大阪市西区土佐堀通四一六番一 電話 〇六(四四三)五二四一</p>	<p>株式会社 ジャトレ</p> <p>代表取締役 竹内 清一</p> <p>〒102 東京都千代田区平河町一丁目四一三 平河町伏見ビル 電話 〇三(三三〇)〇六七</p>	<p>株式会社 セガ・エンタープライゼス</p> <p>代表取締役社長 D・ローゼン</p> <p>〒144 東京都大田区羽田一丁目二二番一 電話 〇三(七四二)三二七一</p>
<p>瀬戸内特機株式会社</p> <p>代表取締役 高田 政明</p> <p>〒721 広島県福山市手城町一三三番一 電話 〇八四九(三二)二九二二</p>	<p>株式会社 総商</p> <p>代表取締役 木村 雅三</p> <p>〒470-12 豊田市耕塚西町北小畔六七番一 電話 〇五六五(二)三九二二</p>	<p>株式会社 ダイソー</p> <p>取締役社長 板橋 善弘</p> <p>〒537 大阪市東成区中道三丁目三十一番一 電話 〇六(九七四)七二六一</p>	<p>株式会社 タイト</p> <p>常務取締役 中西 昭雄</p> <p>〒102 東京都千代田区平河町二丁目五十三番一 電話 〇三(二六四) 八六一一</p>	<p>株式会社 太陽自動機</p> <p>代表取締役 宮坂 芳男</p> <p>〒110 東京都台東区東上野四丁目二五番一七 電話 〇三(八四二)五三七一</p>
<p>株式会社 ダイワ貿易</p> <p>代表取締役 田中 亀雄</p> <p>〒070 旭川市四条通六丁目左三番三 電話 〇一六六(六一)七〇八三</p>	<p>有限会社 タツミ娯楽</p> <p>代表取締役 入江 昭造</p> <p>〒321-14 栃木県日光市下鉢石町八四〇 電話 〇二八八(三三)三三五五</p>	<p>玉福産業株式会社</p> <p>代表取締役 橋本 頼松</p> <p>〒612 京都市伏見区津知橋町三七二番一八 電話 〇七五(六二二)七三二二</p>	<p>有限会社 千葉エンタープライズ</p> <p>代表取締役 渡辺 国雄</p> <p>〒276 千葉県八千代市八千代台西五丁目一四 電話 〇四七四(八五)三三三七</p>	<p>株式会社 ツムラ</p> <p>代表取締役 津村 三百次</p> <p>〒536 大阪市城東区諏訪二丁目七番三 電話 〇六(九六九)三五三二</p>

'77年, 航空技術の粋を結集したマシン。



抜群の人気
Piccadilly
Circuit



新発売

- 特長
- 10円硬貨とメダルが使用出来る2ウェイ方式
 - フレイ料金の切替可能
 - 最高ペイアウト120枚
 - パンク防止装置付



BLUE IMPULSE '77



爆発的人気

〈機構〉

- ◎上の星にワンスモアチャンス付, 追加登録も出来ます。
- ◎ネクストゲームでおもしろさ倍増します。
- ◎ノーパンク装置。

- メダルが少なくなれば, 自動的に設置店に報知するシステムを追加してあります。
- ◎最高ペイアウト120枚。
- ◎この機械には, 物品税が課税されております。

スリリングなゲームはこびと, ナウなフィーリングが楽しめる本格派フルーツマシン。思わずたちどまるショッキングブルー。さわやかな興奮が通りすぎます。

近日衝撃のテレビゲーム発売予定。

●関西地区代理店

株式会社 **カワクス**
東大阪市稲田1414番地
〒577 ☎06(745)3500

甲陽産業株式会社
大阪市福島区鷺洲2丁目12-21
〒553 ☎06(451)5994

株式会社 **チェスト**
大阪市東淀川区山口町3-6-1
〒533 ☎06(323)3788(代)

- ◎当社はゲームマシンのオリジナルをモットーに日夜努力致しております。
- ◎他社、模造品の中には粗悪品が出回っておりますのでご注意ください。
- ◎なお当機は娯楽遊戯機なので娯楽用のみにお使い下さい。

オブリガール4

★ ★ ★ ★ ★

1

全機種共通仕様
 全高/1,450mm 横巾/580mm
 奥行/300mm 重さ/45~50kg
 仕様電力/75W

●●●●● 'スーパーカーレース,ゲーム登場。 ●●●●●



新発売



日本を直撃!!
 今、話題のスーパーカー
 ビッグマシーンがついに
 やって来た。発売!!
 本日15日より。

中央、カウンタックに点灯する都度、
 世界のスーパーカー100種類(カラープレート)
 別途サービスにペイアウトします。

- ①レギュラーゲーム
 - ②ネクストゲーム
 - ③スリーゾーンゲーム
- *最高ペイアウト240枚。

新発売



追加ゲーム、スーパーカーにアタック
 カラープレートがもらえる楽しきアスファルト

世界のスーパーカーメーカーマークを
 絵柄が合えばペイアウトします。
 この時、中央スーパーカーに点灯すれば
 カラーチャンス、(3色の車)を決定
 登録〜スタート色が合えば、スーパー
 のカラープレート100種類が、サー
 にペイアウトされます。
 最高ペイアウト120枚。



●お問い合わせ
 ご注文は

●発売元
 株式会社日本ベンディング
 大阪府池田市八王寺町1丁目1-21番地
 〒563 TEL 0727(52)1980〈代表〉

●関東地区代理店
 株式会社 シュア-リス
 東京都渋谷区本町6-16-2
 〒151 ☎ 03(378)6125~8

●九州地区代理店
 株式会社 カムロ
 福岡市博多区住吉4丁目29-0
 〒812 ☎ 092(472)0438 浅井

TV 21

ジャトレから近日発売!! ゲーム業界ひさびさ の大ヒット商品



TV 21 スロットマシン型

毎年のように一躍有名になって
本商標「TV 21」は「米国A1サプ
ライ社」が開発し、日本ではジャ
トレのみが同社にロイヤリティを支
払って国内生産を許可されている世界
的な商標です。「A1」商標・類似商
標が出回るとの噂もありましたが、
当社はA1サプライ社より、企業防
衛上権利保護の断固たる意思を委託
されておりますので、コピーの旨
録には一切の面あつかひの通知らせ申
上げ、あつちの迷惑がからぬよ
うにお願いいたします。

ボーナスカードは
5倍から200倍まで
いろいろあるんだよ

最高ペイアウト
AAA



③ 1枚目のカードを見て
(ブラックジャック21)か
ボーナスゲームかどちらかを
狙うんだよ。「A」が出たら君なら
どうする?

④ BONUS
ボーナスを狙うときめたら
このボタンを押す。
たとえば「AAA」を
狙ったら……

⑤ HIT
「もっとカードがほしい
このボタンを…(6枚までカードが南)
「A」のつぎに「J」がきちゃった。また
21を狙えば良かったと
思ってもおとの罠!!

① メダルは最高20枚
まで投入できる。

② START
メダルを投入したらこの
ボタンでスタート。1枚目のカード
が南く。

⑦ 親のカードがここに南く。
あなたとどちらが「21」に近いか。
ボーナスゲームを選んだときは、親の
カードは関係ありません。

⑥ STAND
これでよし!! 勝負と
思ったらこのボタンを。



〒102 東京都千代田区平河町1-4-3 平河町伏見ビル
☎03(230)0671(代表)

●代理店募集(全国各地区)

新製品 オーケストラ

JATRE 1300 登場

カラオケならジャトレ

- ◎録音がカセット式に
- ◎ワイヤレスマイク使用可能

業界随一を自負(ステレオ伴奏テープ)
ジャトレ・ミュージックパック
320曲 (昭和52年度中に
600曲 完成予定)

- 素人でも歌えるキーに編曲(当社特製)
 - 平均0~22人のフルバンド演奏はプロも大満足
 - コロムビア、ビクター、アポロン、ユビテル
等超一流メーカーが当社のために責任制作
- JYシリーズ200曲
(歌謡曲、ナツメロ
フォーク、軍歌)
- JSシリーズ80曲
(当社自慢のシリーズ
湯の町エレジー、有楽町
で逢いましょう…レコード
各社専属楽曲をガッチリ
カバー)

標準セット価格
Aタイプ(280曲) ¥450,000.-
Bタイプ(200曲) ¥396,000.-

JSシリーズ曲目リスト(80曲)

記号	1チャンネル	2チャンネル	3チャンネル	4チャンネル
JS2001	酒は涙が滲む	湖畔の帝王	美	相妻恋道中
JS2002	赤城の手守唄	熱しい酒	美	アンコ橋は恋の花
JS2003	無吉松の一生	リンゴ酒分夜	空	知りたくないの
JS2004	湯の町エレジー	目無し千鳥	おんなの唄	明老一代女
JS2005	再	会 俺は淋しいんだ	カスマブゲ	蘭の舟唄
JS2006	君 恋 し	旅よりも君を愛す	有楽町で逢いましょう	ベッドで寝るわがや
JS2007	果てなイトクラ	生	いつでも夢を	おまえに
JS2008	手 平	手	手	手
JS2009	手	手	手	手
JS2010	手	手	手	手

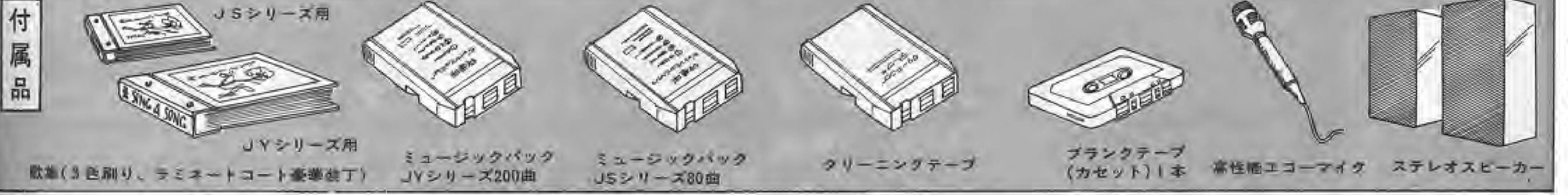

しかも
じょうぶで動きもの 気がやさしい...ウコーのテーマです

故障を知らない 高収益を約束する

しかも

ウコー

仲間がから続々登場!

ルーレットタイプをしのぐ売上しかも低価格

挑戦ゲーム32

ユニバース32



遊び方.....1ゲーム30円まで投入

1. 10円又はメダルを投入してスタートボタンを押すと円板が回転します。次にストップボタンを押して絵を合わせると2枚~4枚ペイアウトしますが、さらに4枚~8枚と挑戦したい場合はUPのボタンを押すと再挑戦できます。(但し、次に絵がそろわないと外れて配当が0になります。)
2. 挑戦 (UP) していけば最高32枚までペイアウトします。

特徴 ① ルーレットタイプのように機械まかせから脱皮し、自分の技術が加えられる。
② 当り外れのとときの電子音がユニークである。

仕様：消費電力30W 50/60Hz 使用メダル26φ
寸法 高さ84cm×巾60cm×奥行22cm 重量24kg

ブラックパンサー



遊び方—1ゲーム10円

1. 10円を投入すると玉が1ヶ出ます。
2. パネで玉を打ち上げて当りのコーナーへ入れればおまけが出ます。

※リプレーコースに入れば再ゲーム。
※外れコースに入ればゲームオーバー

ユー・エフ・オー(UFO)



遊び方—1ゲーム10円

1. 10円玉を投入すると玉が1個出ます。
2. パネで左右に打上げ、最後にチューリップに入ると当りで、おまけが出ます。

特徴
※当りのチェッカー(チューリップ)が変化に富んでいる。
※新幹線型ゲームとパチンコの遊びを組合せた、ワイドなマシンです。

☆お支払い、お値段、何でも気軽に御相談下さい。...資料送ります。
☆業者の方、ローン販売も可。
☆対人、盗難、破損、火災に関しては保険会社とタイアップしてあります。手続からいっさいを当社で行います。(但し任意です。)



本 社 東京都中央区日本橋浜町2-8-6 ☎(03)668-8656代
669-5422代

関西支社 大阪市西区西本町3-1-46 第5奥内ビル5F ☎(06)531-8673代

北海道支社 札幌市中央区北七条西16丁目 ☎(011)643-5491代

四国支社 松山市朝生田6-1-1 朝野ビル ☎(0899)33-2835

九州支社 福岡市博多区博多駅東2-5-28 地産三博ビル ☎(092)441-0010・0012

工場 埼玉県川口市赤井2-0-6 ☎(0482)84-9380

営業所 旭川 ☎(0166)25-1961 釧路 ☎(0154)42-6248

高性能のピカデリーサーカスが まったく新しくなりました。 **新発売**

NEW PICCADILLY CIRCUS

ピエロの良さとピカデリーの良
さがミックスされ、より改良さ
れました。

夏期の入替にぜひ、御利用下さ
い。



□仕様

- 全高……………1,415mm
- 全巾……………500mm
- 奥行……………240mm
- 重量……………44kg
- 使用電力……………75W

□通産省電器用品型式認可番号

- ▽91-8953
- ▽91-9774
- ▽91-11085
- ▽91-11723
- ▽91-14129

□意匠登録

- No. 52-8710
- No. 52-8711

□商標登録

- No. 52-15181~
- No. 52-15184



レジャック株式会社
DEVELOPER OF AMUSEMENT
WHOLESALE OF MACHINERY FOR AMUSEMENT

本社 / 大阪市淀川区西中島5丁目11番10号(新大阪丸善ビル9F)

TEL (06) 305-1331番(代表)

〒532

Gemini

日本で初めてのスロットマシン型

風営認定機種の

ジェミニ

3MEDAL 5LINE Plus BONUS GAME

7 7 7 15

BAR BAR BAR 15

🔔 🔔 BAR 15

● ● BAR 10

○ ○ BAR 8

🍀 🍀 — 5

🍀 — 2

ラッキー賞(ジャックポット)

上記の柄がライン上に並ぶと、15枚のメダル払出しとともに、4回のボーナスゲームができます。1回のボーナスゲームは、ドラムを回しストップランプが点灯後、1リールごとにメダルを投入して、ストップさせます。そのとき、各リールの柄の中にJACの文字の柄がセンターラインの上に出た場合は、さらに15枚のメダルが払出されます。1回のボーナスゲームで、3回ともJACが当ることもあります。また1回のゲーム終了後、リールウインドーに通常の当りが出れば、その当り枚数も払出されます。



MAX' BROS.

(株)マックスブラザーズ

〒544 大阪市生野区巽北2丁目5番31号

TEL. (06) 752-4775(代)

ジェミニ事業部

フランチャイズシステムの地区代理店を現在募集中です

希望の島

宇宙同時革命の結果



有田佐市

空

シグマは、機会をみてベータに合体し、ベータにとり憑いている浅間神社の《神》を検分するつもりで、その機会を狙っている。

というのには、宇宙新世紀人同士で合体をするとの必要条件としては、両者の意見が、意志が一致しなければならぬのであった。

この場合、シグマは、最初、軽く、ジャヴを出すように、さりげなく、ベータに合体しようとして、失敗したのだ。

ベータに頑として、斥けられてしまった。
 (そうか、ベータの奴は内部に、浅間神社の《神》という厄介な異物を抱えこんでしまっているのだから、仕様ないことかもしれない)

シグマは、
 「分った。大丈夫だ」と、白眼を剥いてしま

《あの浅間神社の《神》が油断をして、一瞬、無意識な状態になるのを待つより仕方あるまい》

ベータの内部では、浅間神社の《神》が、異常に不快な圧力を感じていた。

シグマが、軽く合体を試みる度に、浅間神社の《神》は、強く、五、六度にわたって、ベータの内壁におしつけられてしまい、顔を顰めた。

かくてはならじと、この《神》は、後家の踏ん張りにも似た、踏ん張り、満身に力をこめて、みせたのである。

耐えられないのはベータである、急に内圧が高まり、目を白黒さすことさえ不可能なほどであった。

シグマは、
 「分った。大丈夫だ」と、白眼を剥いてしま

ったベータに、素早く、ウイंकをして、合図を送る。

《さて、どうしたものか。丁度、あれだな、海中で大きな貝を獲る時の要領で臨まなければ駄目だな。

鮑なんか、一度目に失敗してしまつと、あの大きな吸着盤で、岩に必死になって、獅噛ついてしまつので容易に獲れなくなつてしまふ。

最初に、間違わずに、岩と吸着盤の間に、金槌子を差し入れさえすればすんなり獲ることが出来るのだが。

失敗した場合には、気長に、貝が再度安閑とした気分になるまで、じつと待つしか、他に良い方法はない。

ここは、一番、浅間神社の《神》と、根競べを

しなければならぬ。

シグマとこの《神》が根競べをしている間に、地球星は、数百回、太陽星のまわりを回転してしまふ。

ベータとシグマが、エヴェレストの頂上の寒さに縮みあがり、富士山頂へと難を避けてやってきた時、季節は盛夏であった。

それが忽ち、秋になる。もう秋か。——それにしては何故に永遠に同じ太陽を惜むのか、俺達神の光の発見に身を委ねてゐるのではないか

季節の上には死滅する人々からは遠く離れて。A.Rimbaud
 ランポールのことを気懸る間に、冬、春、夏、秋、冬と季節が

シグマは、浅間神社の《神》の弱点が、嘘にあることを、体得した。

数十回変り、シグマは眩暈を感じた。根競べでは、どうも、浅間神社の《神》の方に分がありそうな気配である。

シグマは、ベータとの合体に先立って、この《神》との合体をしてやろうと戦術戦略を転向させた。

この《神》との合体も、結果としては失敗だったのだが、束の間、シグマは、この《神》の内部を通過することに成功した。

シグマは、擦れ違いざま、この《神》の内部を垣間見ることが出来た。

浅間神社の《神》は、嘘をしたことを、頻りに、悔んでいた。

《嘘さえしなければ、そう容易く、俺の存在に気づかれることはなかったのに、とんでもないど

じをふんでしまった》

《嘘には、よくよく注意しなければならぬ、シグマをしましたね。どうも敵さんは、俺が無意識になる瞬間を待ち望んでいる節があるのだが、嘘をやれば、どうしてもいかにの大投手ですね。嘘に精一杯という感じで、意識が空白になる瞬間が生じやすい。

だが、といて、他に注意を集中しながら、嘘をして、嘘をしたという浄化作用がないから、カタルシスを感じるまで、嘘は続くかもしれないな、どうにもこうにも困ったことになったな。

嘘ひとつ自由が出来ないとはな。嘘ひとつつ自由が出来ないとはな。

嘘ひとつつ自由が出来ないとはな。嘘ひとつつ自由が出来ないとはな。

嘘ひとつつ自由が出来ないとはな。嘘ひとつつ自由が出来ないとはな。

嘘ひとつつ自由が出来ないとはな。嘘ひとつつ自由が出来ないとはな。

嘘ひとつつ自由が出来ないとはな。嘘ひとつつ自由が出来ないとはな。

嘘ひとつつ自由が出来ないとはな。嘘ひとつつ自由が出来ないとはな。

嘘ひとつつ自由が出来ないとはな。嘘ひとつつ自由が出来ないとはな。

嘘ひとつつ自由が出来ないとはな。嘘ひとつつ自由が出来ないとはな。

嘘ひとつつ自由が出来ないとはな。嘘ひとつつ自由が出来ないとはな。

その瞬間に、ベータに、合体して、浅間神社の《神》をとっちめてやろう。時はめぐり

再度、シグマは戦術戦略の転向をはかる。当時、ヤポンではこれが流行していた。政治については云うに

及ばず、野球についてはまだ、胸元の直球で攻めて三振をとってしま

ま、この《神》の内部を《裏の裏》というヤツ

を流石の女王も、呆気にとられていましたね。真逆とおもったのでし

ようね。ここは、一球、外角低めに変化球で遊ぶのが定

石ですから、きびきびし

ていて気持がいいピッチ

益山ですか。大したも

益山ですか。大したも

益山ですか。大したも

益山ですか。大したも

益山ですか。大したも

益山ですか。大したも

益山ですか。大したも

益山ですか。大したも

益山ですか。大したも

益山ですか。大したも

ニュータイプマシン

ワンダー36

WONDER36

キングゴリラ

KING GORILLA

ICタイプ メカタイプ

新発売!!

お客さまのお好みでお選び下さい。

人気あるデザインとすぐれた機械で

ロケで高収益が実証されています。

●10円玉とメダルの2WAY。

●最高6枚をペイアウトします。

共通仕様

高さ 1,400mm

奥行 396mm

横幅 622mm

重さ 40kg



東宝商事株式会社

〒534 大阪市都島区都島本通4-24-10 TEL.(06)924-2000~1(代)

関西地区代理店
甲陽産業(株)

TEL(06)451-5994
大阪市福島区鷺州2-12-21

東海地区代理店
名古屋ジューク(株)

TEL(052)781-6380
名古屋市千種区鏡ヶ池3-6

九州地区代理店

(有)九娛貿易

TEL(0956)23-7331
佐世保市元町1-18

高収益を約束する 人気マシン

EVRRACE



W640×D860×H1,150

PERSONAL TYPE

パーソナルタイプが
新しくなりました。

16インチカラーTV画面に
EVRRACEのスリルと興奮

ミニマスタイプ

スペースをとらない仕様で
しかもディスプレイは
1台単位で増減できます。



本体W635×D630
×H1,510
ディスプレイW650
×D470×H970

使用メダル=米貨25セントと同サイズ
この機種は必ず
メダルゲーム場にてご
使用ください。
特にメダルの財物への交換は
賭博行為となりますので、
絶対に禁止してくださ
い。

共通の新しい特徴

- ★パーフェクトシーケンスによるランダムアクセスシステム
メダルの投入が完了(投票禁止)してからレースの検索が終了します
- ★ゼロコードリジェクター
メダルの払戻を完璧にする新しいシステムです
- ★コインスタートシステム
メダルを投入し投票するまで(客待時)、ゲームをスタートさせないシステムです(切替スイッチで客待時にレースを展開させることもできます)

▽91-12784



株式会社 ベンドジャパン

本社 〒556 大阪市浪速区水崎町18番地 TEL. 06(643)3857 (大代表)

沖縄支店 沖縄ベンドジャパン
〒901-22 沖縄県宜野湾市字伊佐44 ☎09889(7)4631

東日本支店 千葉エンタープライズ
〒276 千葉県八千代市八千代台西5-1-4 ☎0474(85)3237

namco

プロ感覚！アダルトのガンゲーム。

SHOOT AWAY

シュータウェイ……

ゲームマシンになくてはならないものにガンゲームがあります。

ナムコ「シュータウェイ」は、本格的銃を使ったクレーシューティングゲーム、ズッシリとした手応え、射撃音、ボディデザインはアダルトをも満足させるものです。又、北欧の風景そのままの抜けるような空のブルーと美しい森を生かした電照式スクリーン、これらはアイキャッチと共にお店のディスプレイとしても空間を生々々に変化させます。

今迄のゲームマシンのイメージを一変させたアダルト感覚あふれるゲームマシン、ナムコ「シュータウェイ」。



●色はオレンジのほか、清楚なホワイトもあります。

●奥行は2.75m～5mまで自由に調整できます。

総得点

グリーンと大きく見やすくなりました。

レディランプ

左右に2つ、2人でプレーの時、交互に点灯。一目で撃つ順番がわかります。

得点

次に出てくるクレーの得点、40点から70点迄、クレーのスピードとともに上がっていきます。

プロクラス

ガッツな人のためのプロクラス。プロボタンを押して、速いスピード、高い得点にチャレンジ。



スマートなFRP製ボディ

エクステンドプレイ

16発で一定得点を越えたとゲーム延長。あと10発撃てます。

ハイスコア

最高得点を記録。これによって一層挑戦意欲をかきたてます。

ゲームオーバー

画面が変えられる

スクリーンを変えて、雰囲気違った景色にする事もできます。

本物そっくりのガン

本物の部品を多数使用、ズッシリとした手応え、迫力はまさに一級品。鋭い発射音も本物の味わい。



●エキサイティングなゲーム内容

二連銃で狙い撃つクレーは、一回一回コースを変え、徐々にスピードも上がっていきます。冷静な判断と敏速な操作が要求されるアダルトのガンゲーム。それでも、もの足りないガッツな人にはプロボタンが用意されています。より速いクレーとより高い得点が目指せ、限界に挑戦する満足感が得られます。

●抜群の売り上げ

設置と同時に、銃を奪い合う程の盛況さ、日曜 200ゲーム、平日でも 100ゲームを越す売り上げ、しかも、その記録も現在、更新し続けています。

●故障が少ない

IC、LSIを多数使用、その為故障が少く、万一の故障の場合修理が簡単にできるよう設計されています。

●お店での大会が開けます。

互いの挑戦意欲をかきたてるナムコ「シュータウェイ」は、お店での大会にピッタリ。クラス分け、景品等お店のアイデアを盛り込んで企画されてはいかがですか？

「遊び」株式会社ナムコ
をクリエイとする

本社 〒146東京都大田区多摩川2-8-5
TEL 03(759)2311(大代)
大阪事務所 〒556大阪市浪速区新川3-630-3
南大阪ビル402号室
TEL 06(649)5311(代)