

AMUSEMENT COMMUNICATOR



PACIFIC VENDING CO., LTD.

株式会社パブコ 大阪パシフィックベンディング株式会社  
東京都渋谷区千駄ヶ谷3-11 ☎(03)405-5849 大阪市北区金屋町1-23 ☎(06)351-7971

# ゲームマシン

## THE GAME MACHINE

発行所

アミューズメント通信社  
大阪市北区神山町14(第2松栄ビル)  
☎530 ☎06(314)0309代  
郵便振替 大阪307852  
年間購読料(送料共)4,800円

龍



謹賀新年  
昭和五十一年 元旦

# あけましておめでとうございます

## ハーネスデラックス・20



●横巾 / 1920mm 奥行 / 4640mm 高さ / 2060mm 電源 / 100V 300W ゲーム人数 / 1~20人 外装 / 高級レザー張り

## ハーネスデラックス・5



## ハーネスデラックス・10



●横巾 / 1920mm 奥行 / 2320mm 高さ / 2060mm 外装 / 高級レザー張り

# 躍進するフジグループ

お問い合わせ、お申し込みは

総発売元 **フジ・エンタープライズ株式会社** 東京都新宿区北新宿1-7-21高沢ビル1F  
〒160 ☎ (03) 365-0611(大代表)

フジ・エンタープライズ(株)札幌支社	〒062
フジ・リース株式会社	〒151
城南プロンデイ	〒144
動産実業	〒020
株式会社山信	〒150
東海アミューズメント	〒467
バイタル商事株式会社	〒986-61
株式会社ガール	〒942

札幌市豊平区平岸2条3-71	☎ (011)841-2087(代)
東京都渋谷区本町5-37-12	☎ (03) 378-4961(代)
東京都大田区東糀3-13-10第1三喜ハイツ	☎ (03) 744-6641(代)
盛岡市仙北町下野30	☎ (0196)35-5627(代)
東京都渋谷区神南1-10-16(東亜ビル)	☎ (03) 463-2500(代)
名古屋市端穂区豊岡通3-48	☎ (052)851-1319(代)
宮城県古川市福沼字富沼1-2	☎ (02292)3-6711(代)
新潟県上越市大字藤巻865-1	☎ (0255)23-6701(代)

論潮

幸福という名のゲーム

——飛躍の年のはじまりにあつて

明けましておめでとう  
 ございます。旧年中は、  
 小社微力にもかかわらず、  
 また筆力脆弱にもかかわらず、  
 多くの方々から暖  
 かい支持と励ましを得る  
 ことができ、まことにあ  
 りがとうございました。  
 飛躍の年、本年におきま  
 してもよろしくご鞭撻お  
 願い申し上げます。

さて今年の機械ゲーム  
 機械娯楽についてである  
 が、いくつかの点におい  
 て思春期から青年期へと  
 うまく成長できるかどう  
 か、という微妙な時期と  
 言えよう。昨年はじめの  
 混乱期が異常であったの  
 とは反対に、業界内部が  
 落ち着きを見せ、じつ々  
 りとしかも正しく発展し  
 つつある今日、そういう  
 点から見極めることが非  
 常に重要だと考えられる。

レジャー産業全般を見  
 た場合、過去二年間のわ  
 が国経済がマイナス成長  
 となったため、停滞気味  
 だが、余暇時間の増加を  
 背景に内容に大きな変化  
 が起りつつある。たとえ  
 ばスポーツ部門への関心  
 は高まってきている反面、  
 ポウリングは急激に後退  
 してきたし、旅行はプ  
 ーム以上のものとなってき  
 ているし、映画館関係は  
 縮小から一転して拡大傾  
 向となってきた。

それらを通じて、いつ  
 たい何が高い成長率を支  
 えているか、と考えた場  
 合、結局国民を真に喜ば  
 せるものが、最も受入れ  
 られることになるのだ、  
 という実にたわいのない  
 結論に落ちつくことにな  
 る。そうなのだ。楽しい  
 ものごとを拒否すること  
 は、現在の状況から見  
 あり得ないことなのだ。  
 むしろ楽しくないことが  
 世の中には多すぎ、ほと  
 んどの人が生活の苦しさ、  
 生きていく苦しさ、労働  
 からくるストレス—緊張  
 に悩まされてきている。  
 混乱と不合理に至るとこ  
 ろにあるし、首をつっこ  
 めば、いよいよわけのわ  
 からぬことに悩むことにな  
 る。老若男女を問わず、  
 である。

娯楽はそうした苦しみ  
 を、根底的には無理では  
 あるが、とりあえず排除  
 いてくれるし、また、そ  
 うあるべきものなのだ。  
 娯楽の中でも機械を媒介  
 にする娯楽、そしてとく  
 に機械ゲームは、すでに  
 産業として確立している  
 わけだが、さらに楽しめ  
 るゲーム場が増えてきて  
 いることを含め、そうい  
 う意味で大変喜ばしいこ  
 とになった、と言える。

しかし、である。ゲー  
 ム場というものが、必ず  
 しもおもしろいゲーム場  
 ばかりであるか、という  
 と、やはりそう言い切れ  
 ないところに、この業界  
 の不十分さが出てきてし  
 まう。ゲーム場というの

は、正しい業界であると  
 いうことは言うに及ばず、  
 人間性尊重、人間を大切  
 にする業界である、とい  
 うことだ。つまるところ、  
 人間性を無視したことは、  
 長続きするわけはないし、  
 長続きさせてはならない  
 ものである。

高い技術水準、すぐれ  
 た着想、正しい運営、心  
 暖い連帯感……こうした  
 前提がほぼ確立しつつあ  
 る現在、日本のゲームマ  
 シンはまさに飛躍の段階  
 にあると言える。問題は、  
 飛躍するしないを自分に  
 問う主体の側にあるのだ。  
 そういう意味で、いつま  
 でも思春期の混乱に甘ん  
 じるか、あるいはたくま  
 しく活躍する青年期へと  
 うまく成長するか、が今  
 年問われているわけだ。

これから10年、20年、  
 否もつと先まで、ずっと  
 誇りと自信を持って携  
 ることのできる業界であ  
 らねばならない、とするな  
 ら、今年こそしっかりと  
 状況を見極め、自分に問  
 い直し、可能な限り立派  
 な業界になるよう、みん  
 なの努力で進めたいもの  
 である。

は単にゲーム機を置いて  
 客を遊ばせているにすぎ  
 ない、という考えは依然  
 として根強いのである。  
 それは、ともすればいい  
 かげんなことになり兼ね  
 ない。言いかえると、い  
 いかげんさはある程度必  
 ず風俗面に含まれている  
 ものではあるが、そのい  
 いかげんさの度合が大き  
 いと、おそらく今度こそ  
 ひどい結果になりそうな  
 のである。

繁華街のゲーム場、レ  
 ジャー観光の中のゲー  
 ム場、スーパー、百貨店の  
 ゲーム場……とにかく昨  
 年までかなりのピッチで  
 増加を続けている。また  
 ゲーム場の運営に携わる  
 オペレーターのレベルは  
 数年前とは比較にならぬ  
 ほど高くなってきている。  
 すなわち、機械ゲーム人  
 口は着実に増加し、社会  
 の中にゲーム場はその存  
 在意義において、しっか  
 り根をおろしつつあるわ  
 けだ。

そうであるだけに、だ  
 からこそ、今年こそ、社  
 会的地位がホントウのホ  
 ンモノとしてゲーム場に  
 与えられるかどうか、が  
 問われていると言いたい  
 のである。もちろん立派  
 なゲーム場、世界的水準  
 にあるオペレーターもす  
 でに活躍中だ。しかし、  
 全般的に、だれもが、と  
 いうわけにはまだ行つて  
 いない。私どもが望むの

ホテル・ゲーム場

どれも保守の心配のない商品ばかりです

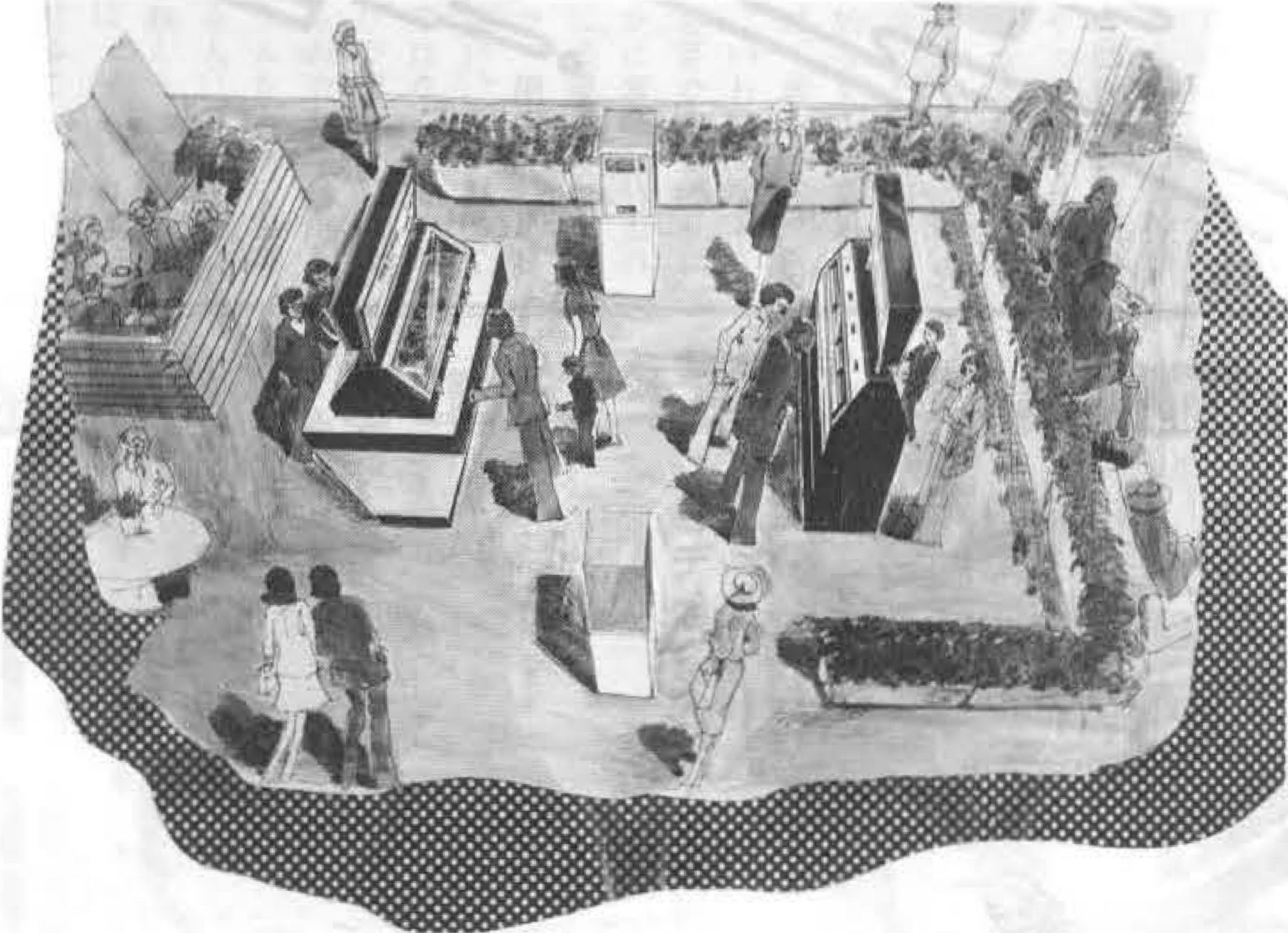

(株) ジャトレ  
 東京都千代田区平河町1-4-3  
 平河町伏見ビルTEL.03(230)0671

# 新年展望

## やりがいのある仕事



中村 雅哉

(株)中村製作所 代表取締役  
(全日本遊園協会 副会長)

新年あけましておめでとうございませう。旧年中はみなさまがたのひとかたならぬご愛顧をたまわりまして、まことにありがとうございます。また公的な面でも申しました。また公的な面でも申しました。ことには昨年十月の第十三回アミューズメントマシンショーを、みなさまがたのご協力で、無事大過なく盛大に営むことができたことを、ここに紙上をお借りして改めてお礼を申し上げます。われわれの業界が大変熱っぽいことを示したものと、驚きやら反省やらをかみしめております。本年もよろしくご鞭撻たまわりますようお願い申し上げます。

なにか今年の業界展望をこの本紙のお申し出がありましたので、勇み足にならないことを念じながらも、常日頃考え続けております。ことを、ご披瀝したいと存じます。それは、

(1) 子供にこの仕事をぜひ継がせたいし、子供もぜひ継ぎたいと願っているほどに、自信のある内容を盛ろうとしているか。

(2) 他に良い仕事があったら、鞍替えしたいというような日和見的に、この仕事を考えていないか、であります。別に言えば「われわれの仕事は市民権を得ているのだろうか。われわれの仕事が市民権を得られるように、信念を持って立ち向っているのだろうか」ということになります。たとえば、われわれの業界団体が法人格を賦与されないのは、われわれにおいて反省すべき多くの事があるのではないかと存じます。もしわれわれ業者内部が、自家発電的に（業者自身の力で）「整序」された姿をとれば、自分の子供にも、たとえば銀行の質問に

も、官公署による問責にも、あるいはまたロケーションオーナーにも、胸をはって浩然と自己主張ができるはずだということでありませう。

コピーに走り、または利潤のために世評に悖る営業に墮して、自壊作用をくり返しているならば、減速経済構造のもとで、なおわれわれの仕事が市民権を獲得するこ

とは、ほど遠いのではないかと、を恐れる次第です。

当社では、「ハードな面ばかりでなく、「仕事の在り方」という、いわば精神的な面についても、常にクリエイトする姿勢を強調しております。

新しい年が、市民権獲得へのせめて徐走にでもなればと願っております。

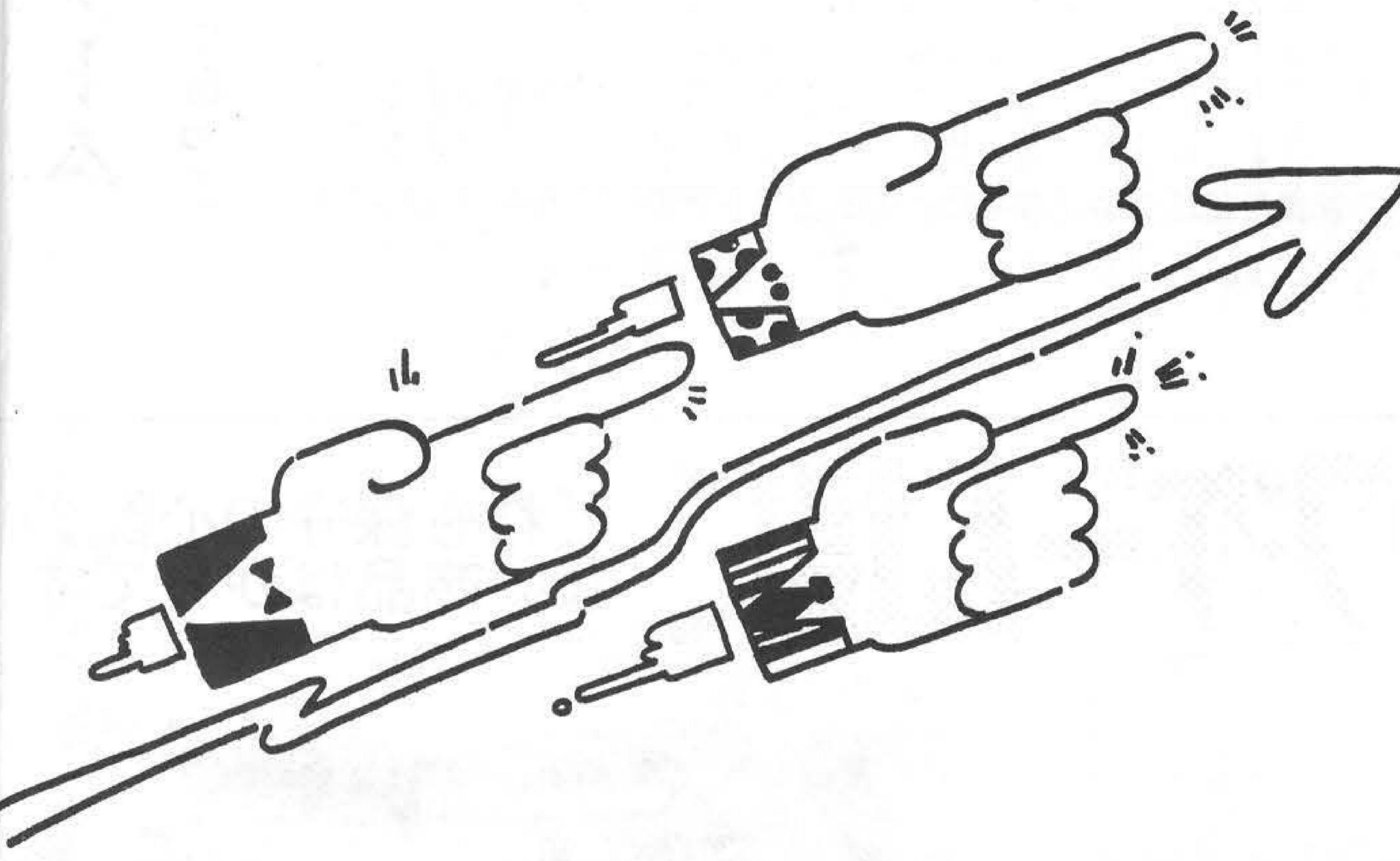

### 謹 賀 新 年

旧年中のご芳情を厚く御礼申し上げますとともに本年も変らぬご愛顧をひとえにお願い申し上げます。

- 二人乗り観光バス
- ☆左右にローリング（バイブレーション付）
- ☆擬音装置・ブザー付☆左右が点滅（ルームランプ付）☆方向板（子供の国ゆき）貴社指定文字書きます。
- ミュージックジャンボ☆カーステレオ音響装置付
- ☆流れるネオンと円形回転の動き☆二人乗り



二人乗り観光バス



ミュージックジャンボ

# 子供達の夢を育てる！



## 加藤鋳金工業

〒567 茨木市沢良宜西1丁目2番11号  
TEL 茨木0726 (35) 1886(代)

新年展望

# 未来への幕が開く



真鍋 勝紀  
(株)シグマ 代表取締役  
(全日本遊園協会 理事)

この冬は、雪の訪れが遅かった。各地のスキー場では、業者が四苦八苦の有様だという。雪がなければ商売が成り立たないのだから、頼むは天の気紛れな心次第、雪不況などと書いた新聞もあり、気の毒なことである。

しかし、スキーなどのウィンター・レジャーを業とする人達が、本当に羨ましく思えることもある。それは、決してニーズが減少することがない強力な武器を持っているからである。

雪が降ったというニュースを聞くと、私も何故かスキーに行きたいと考える。何故だろう。雪そのものが持つロマンチックでノスタルジイをそそる魅力は、もちろん否定できない。寒さから確実に守られるという条件をつければ、あるいは都市に積った場合の始末の悪さを除けば、雪を嫌う人などめったにいないと思う。だが、それがスキーに直接結びつくものとはいえない。

スキーというスポーツが持つ快さ、それもあるだろう。しかし、私のような初心者にとっては、壮快といえるようなものではないのだ。履き慣れない靴で足は痛むし、混んだゲレンデではぶつかると、かといって動かないでいると寒いこと限りない。真直な板を二枚もくくりつけて、右に左に曲がるほうがおかしいとぼやいてみても始まらない。現実にかにも恰好良く滑る人間がいるのである。

シーズンが始まる頃になると、テレビでも映画でも、そして道を歩いても、粉雪を蹴立てて豪快に滑る上手な人の姿が、嫌でも目に入る。その度に、自分もあのように滑ってみたい、滑れるよう

になるかもしれない、という欲求がわいてくる。多分、このような幻想が私をスキー場に駆り立てるのだ。

そして四年に一度、オリンピックがある。そこでは、選り抜かれた選手達が信じられないようなテクニックを披露する。勝者は正に英雄である。オリンピック種目になつていないのは、四年に一度のビッグ・ペイジェントがあり、英雄が登場し、そのスポーツの素晴らしさを強烈にアピールするからである。

私が羨ましいという理由は、このようにシーズンの到来と共にスキーの魅力を実際立させる雰囲気盛り上がり、世界中がその素晴らしさを知ることができるペイジェントがあるということなのだ。

もし、私達のゲーム機械の世界に、これに匹敵するものがあつたらどうか。たとえばフリッパのチャンピオンが登場し、英雄になる。フリッパのプロが、王や長島、尾崎や青木くらいの収入と人気があるということになったら、この想像は私をわくわくさせる。ゲームの未来は輝かしいものになるだろう。

逆になら、私達のゲーム機械に対するニーズをより高め、より強固にするためには、このような強力なアピールの方法を作り上げていかなければならないということだ。

もちろん一足飛びにその段階まで到達するわけにはいかない。まずは個々の企業が、マーケティングを拡大し、強固にする働きかけを行なう処から始めなければならぬ。これまで私達は幸せ過ぎる環境に

あつた。人の集まる場所に機械を置くだけという非個性的な消極的な姿勢で何とかやってこられた。しかし、そのような幸せな環境はもう失われたといつてよい。これからは、場所に合った、客層によって異なる個性的なゲーム場を作っていくかなければ、客を呼ぶことはできなくなる。いわば、ゲーム場の専門店化が必要である。そして、ゲームがいかに素晴らしいものか、人間の生活に必要な不可欠な潤いを与えるものか、積極的にPRしなければならぬ。客は黙っていても来るものではなく、ゲーム場に入った人だけが客なのである。客は集めるものであり、作るものである。ゲームを一度でも楽しんだことのある人には、さらにすぐれた喜びを教えること、そして知らない人には、ゲームの存在と楽しさを知らせること、そういったマーケティングに対する働きかけがなされなければならないのである。

私共のゲームファンタジアでも、そのために、より面白い機械を開発し、より深い機械の組み合わせを考え、多用なニーズ、様々な客層を吸収できる専門店を作り上げようとしている。そして、ゲームの素晴らしさをいかに多くの人に知らせるか、各種の試みを続けてゆक्तつもりである。試み、確かにそれらはすべて試みでしかない。しかしそれは、初夢にも似たゲーム機械の未来に向かう唯一の確実な歩みだと信じている。いよいよ本番がやってきたという感じがする。昭和五十一年は、私達の業界が未来に向かう幕が開いた年となるだろう。

## 常に話題の新鋭機械を提供するエスコ貿易!!



フリー直輸入の  
フリッパ新機種



メダル機の人気機種  
ニュータイプ新発売



ビデオ初の六人用低額機械  
競馬レースの決定版

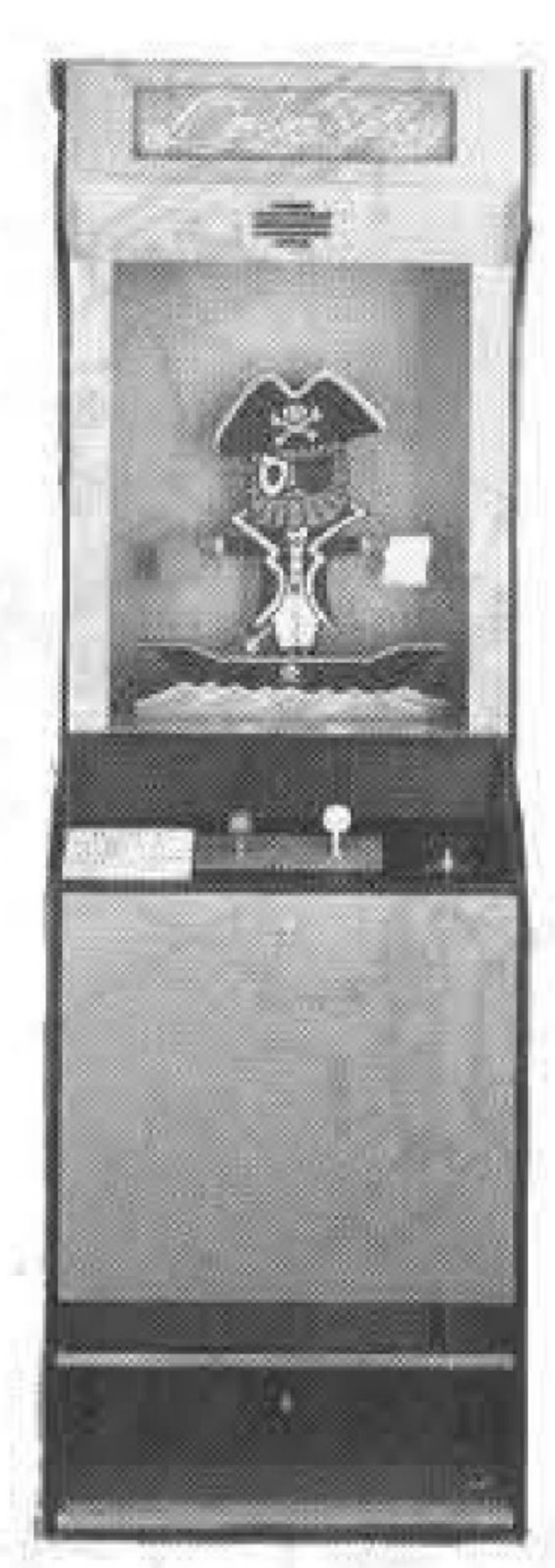

従来のゲーム機の型を破った  
笑いとペースの新機種

ハイ・ディール      ニュービッグチャンス      スティープルチェイス      ラッキーフラッグ

(メダル・アーケードの2機種)

**ESCO TRADING CO. INC.**  
エスコ貿易

本社 東京都目黒区大橋1-7-4 (久保ビル3F)  
TEL 03 (462) 0477 (代表)

ショールーム 東京都目黒区青葉台3-18-10 (第一目黒橋ビル102号)  
TEL 06 (464) 1415・1419

株式会社 大阪エスコ貿易  
大阪市西区新町南通り4-53 (新町ビル3F)  
TEL 06 (532) 3380

# 新年展望

## 全国のオペレーター一団結せよ



井上 昭 男

(株)マル三商会 常務取締役  
(全日本遊園協会 理事)

新たな年のはじめに当って、目下の状況から、我々オペレーターとしてはいかにあるべきか、述べて参りたいと思います。

我々をとりまく状況はきわめて厳しいものがあり、経済の全般的停滞から、オペレーターの売り上げは前年比で十ないし十五パーセント、悪いところではさらに二十パーセントも下ってきている、といわれるところまで落ち込んできました。なにもしなければ、つまりりなにも努力しなければ、このまま全般的に下っていくことが予想されています。

では努力するとしてどう努力するのか、ということになりますが、そのさい、接客態度やサービスを良くするというのは常識以前の前提で、それだけではならぬ成果は望められない段階にきています。我々をとりまく状況のきびしさは、多少の努力ではどうにもならないものであり、しかもこれを取り切らねば、さらに十五パーセント下がるといふ恐ろしい事態になるでしょう。

こういう重大な局面にあつて大切なことは、たえず原点に立ち戻つて考える姿勢である、と考えられます。とくにオペレーターはゲーム場経営という客と機械の接点にあり、直接現場に携つていてという重責の担い手であることを自覚せねばならないでしょう。言いかえれば、客が求めているものをもっと的確にキャッチしていくのがオペレーターであり、また、そうでなくてはならないわけですから、ところが、機械について言うとき、とにかくメーカーが作った機械を黙って買う、当ればよし当らなければしかたがないという受け身の

形で機械を入れてきた。ずいぶんと以前から、そういう形で機械を入れてきてオペレーターは無理してきました。一番肝心なのが機械なんだ、とわかつていても、オペレーターはロケーションを持っていてだけの微力な存在で、一方メーカーは多くのオペレーター相手に機械を供給する大手が頑張ってきている。このパターンを乗りこえる必要が、この現時点で、でてきたわけです。すなわち、オペレーターが要求するものをメーカーに作らせるところまで、オペレーター自身が積極的に動かないといけないのだ、というのが今年の基本線として出てきたのです。すなわちメーカーに対して、とことんオペレーターの要求をぶつけ、オペレーターの喜び、つまり客に

楽しんでもらえる機械を作らせてゆく、というのが今年度の最大の課題なわけです。そのための最大の条件ないし要素は、オペレーターのグループ化組織化です。しっかりとオペレーターのグループ化を通じて、その大きな要素のまとまりでメーカーに要求したものを作らせる。と同時に、オペレーター同士が手を結ぶことによって信用し合い、信用を与え合い、安心してロケーション運営に全力を注ぐことができ。また、開発力があるにもかかわらず小規模なために苦しんでいるメーカーに対しても、安定した需要・信用をとりつけて、全力をあげて良い機械を作ってもらえるなどの新たな展開がでてきます。たとえば大手スーパーでのロケ

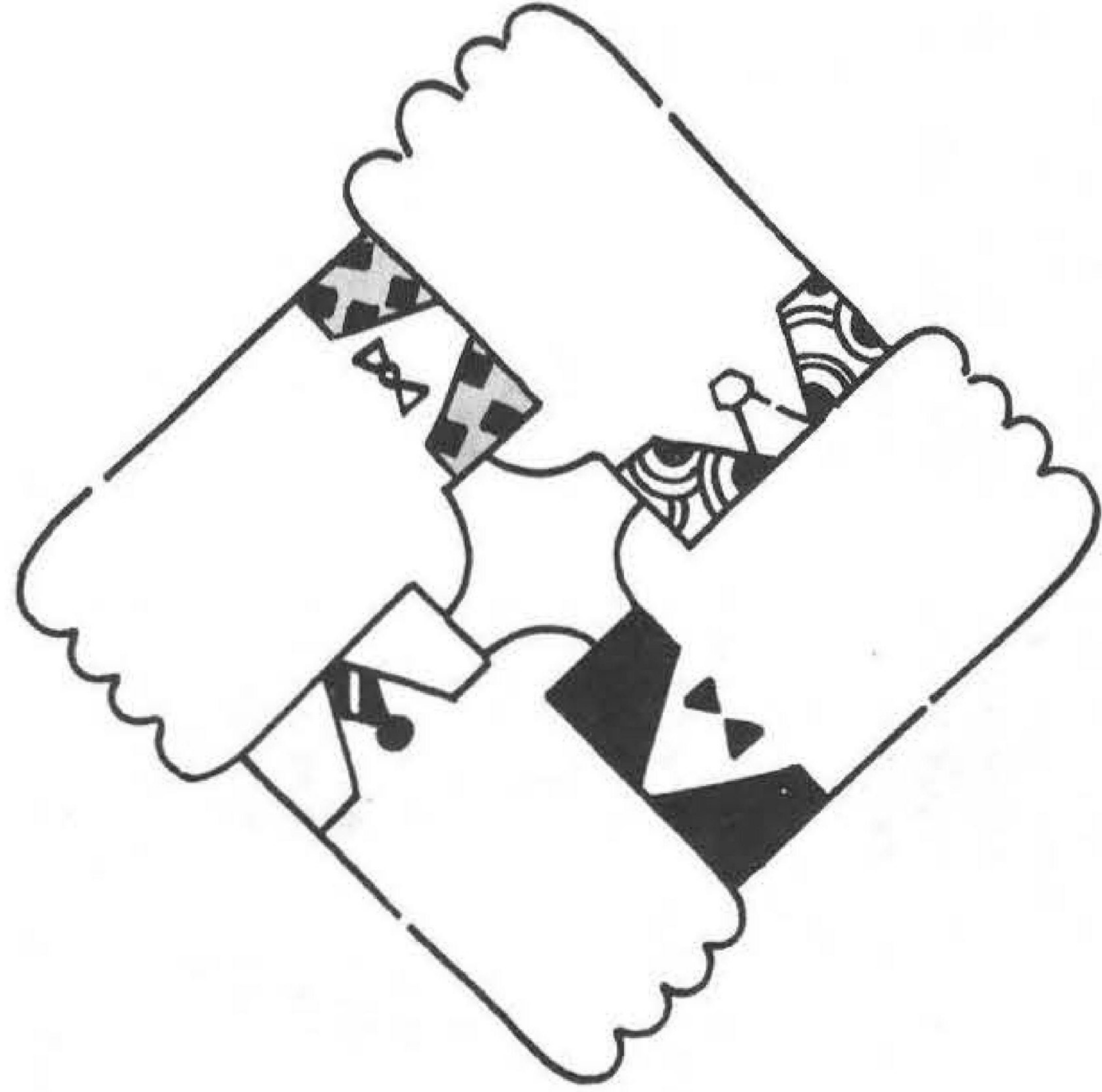

### バリー社製品の パーツならMAXへ

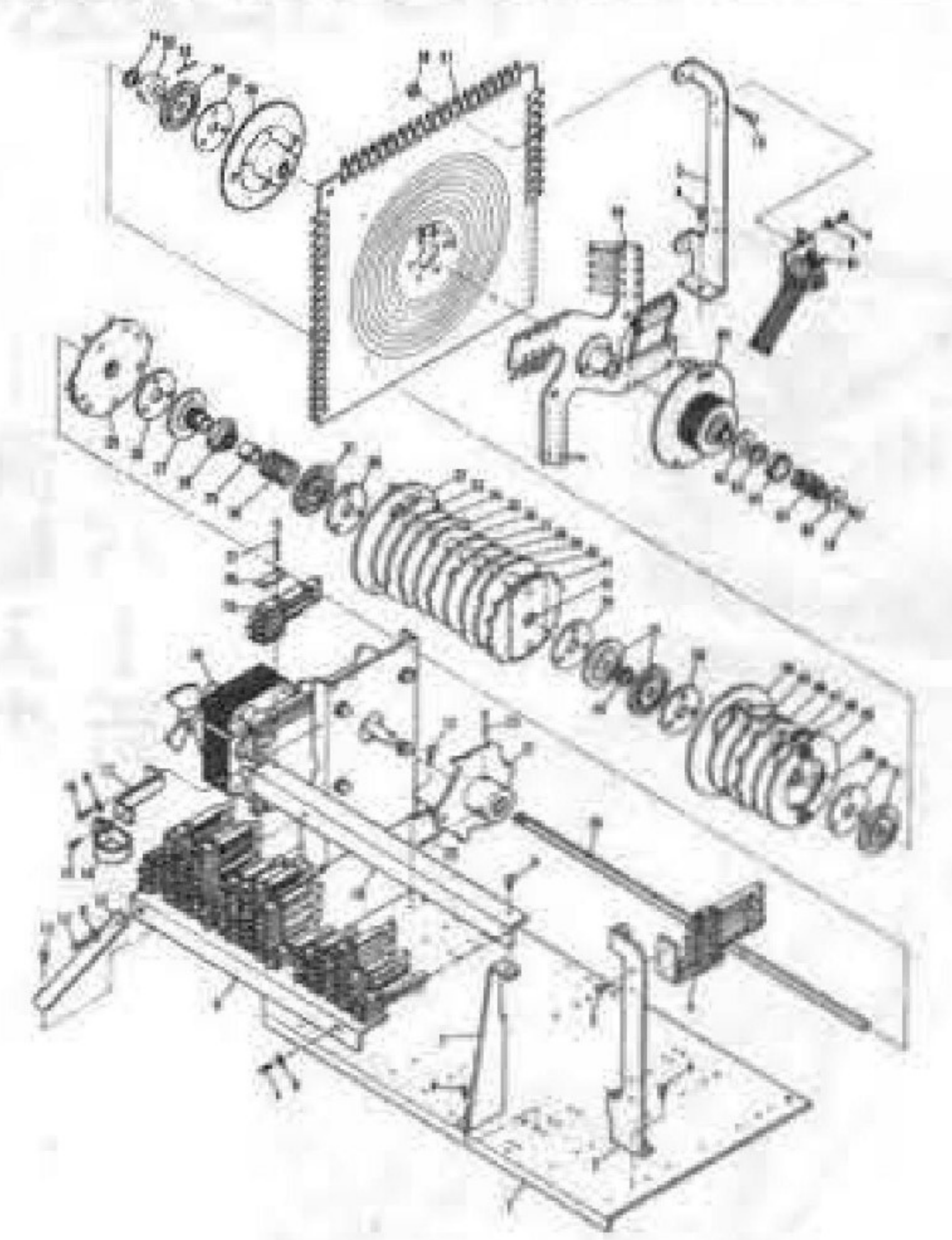
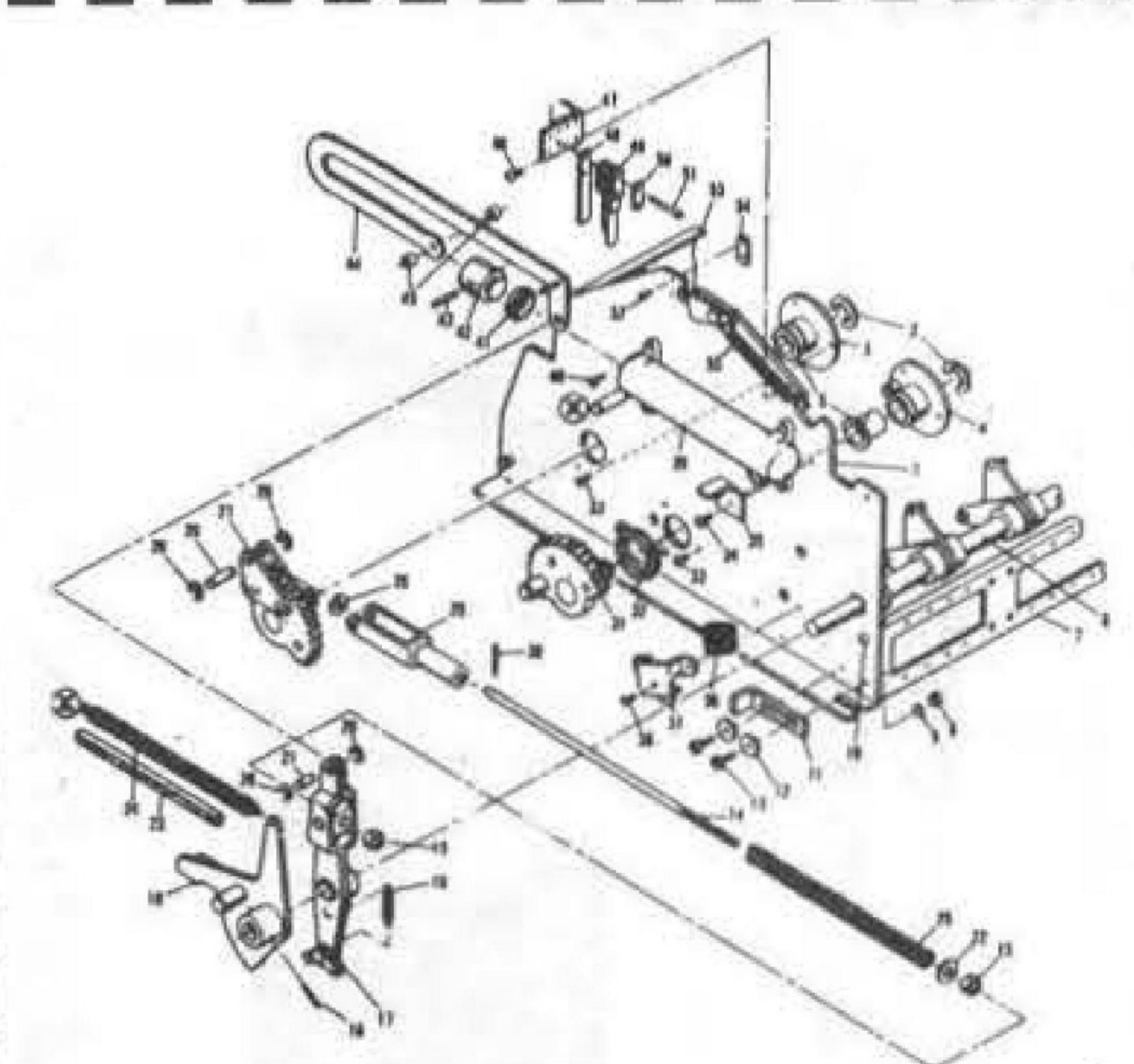

本社カウンター販売システムもご利用ください。

当社は日本で唯一のバリー  
純製パーツの指定販売会社です。

Bally Parts Shop **マックス・ブラザース**

スロット・ビンゴ・フリッパーの販売も行っております。  
ご利用ください

〒544 大阪市生野区巽北2丁目5番31号 TEL. 06(752)4775(代)

★パーツカタログ・プライスリスト等は当社までご請求下さい

# 新年展望

ーションが系列化してきて、それぞれのオペレーターが互いに手を結んで、機械購入を含め、オペレーターの情報交換などの協力を進めるといふ状況。実は、これはすでに進行中で、今年も全国化するはず。さらにまた、大手スーパードライバーのみならず、チェイン展開しているオペレーター、実績ある有力オペレーターが互いに団結して、オペレーター主導型の動きがいよいよ本格化していく。それが今年の大きな流れとなるだろうし、そうしなければ停滞を打ち破る契機が失われることになるでしょう。

グループ化のメリットは、第一に、オペレーターの立場を明確にするところにあるが、それはまた、メーカーの姿勢をはっきりさせるというメリットにもつながっています。ある大手メーカーの最新機種を例にとってみれば、狭い場所には六台セット、広い場所には八台あるいは十台セットと自由に組み合わせられるシステムを採用しています。これなどはオペレーターの見解を採り入れた好例です。いくら優秀な技術を持っていても、オペレーターの意見を無視すると失敗につながり、採用すると繁栄につながる。そういったことを実地でメーカーが証明してあります。なおつけ加えるなら、まだまだメーカーは努力すべきだし、その努力はオペレーターの意見を採り入れる方向でして欲しいし、そうせざるを得ない段階だということでしょう。

心して機械を作れることの意味も大きいと思います。まず、そのため、例えば最初五十台ぐらい作って、オペレーターがそれぞれの口ケーションで実験する。あらゆる点からデータを取り出し、良ければ百台、二百台と作る。オペレーターとしては、また、自分たちで要求した機械だから黙ってでも買おうぐらいの構えが当然となります。こういうパターンをつみ重ねて行くことによって、良い機械が安くできるし、メーカーも安心して作れるわけです。メーカーは規模の大小を問わずそういうことを認識するところに来ていて、我々としても必死で説いて回ってきているわけです。

この何年間でゲーム場のスペースは機械で一杯になり、スペースももうあまりない。だからこそ、良い機械、楽しめる機械、つまり見た目にも美しく、音も出るし騒げる機械、そういうものを求めていくのだが、従来のやりかただとメーカーの大冒険、それこそ危険な賭けによるしかありませんでした。もうそういうことはできないのであり、メーカーはオペレーターの意見を無視してはやっておれないのです。そのためにはオペレーターのグループ化が必須です。

グループ化、組織化の問題は、この業界で一番遅れていました。が、今年はいよいよ急速に進展していくことでしょう。私は昨年いっぱい、とにかくチェーン店をたくさん作ることに必死になってきました。実際店はたくさんできましたが、次はいかにして売上げを伸ばすか、内容を良くもっていくにはどうしたらよいか、など多くの問題にとりくまざるを得ません。

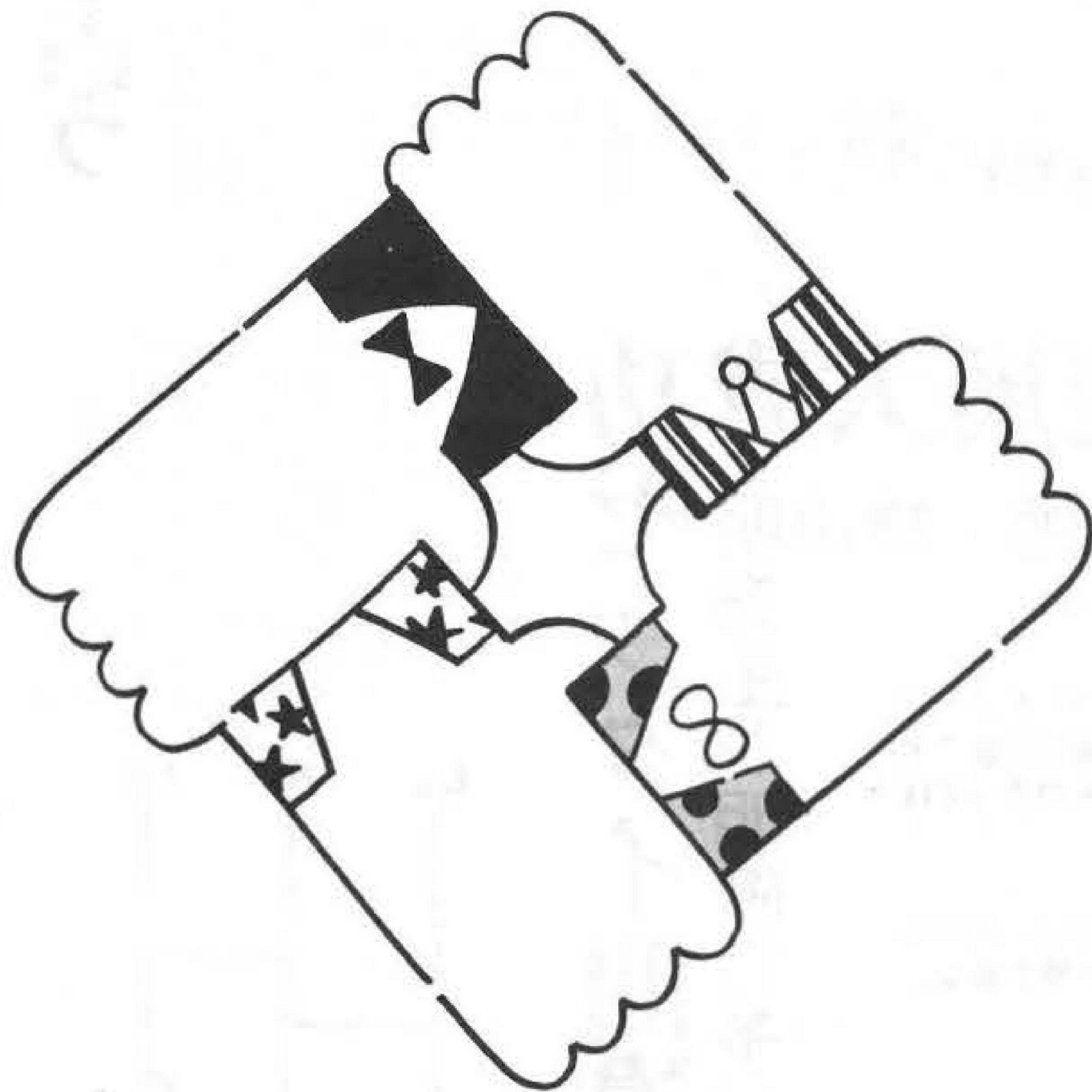

# 謹賀新年

旧年中は格別のご愛顧をたまわり  
厚く御礼申し上げます  
本年もよろしくお願い申し上げます

代表取締役 小川 義雄

株式会社 日本商事

大阪市城東区永田 2丁目 5-9 〒536 ☎06(962)7721(代)

# 新春初笑い号

## 占い超大特集

《編集総責任者》

### 神山 明

小さな迷惑駆除協会会長  
大きなお世話反対運動世話人

### 激論・ポルノ解禁を占う

#### 伊仲佐和 VS 神山 明

ゲームマシン紙上に初おめみえのミニコミ・ジャックの雄、神山明先生が、新春にお送りする特集のテーマは、ズンバリ「占い」である。これこそ、人に迷惑をかけないという「ゲーム」であるか、ことにピタッという

神山 日本は景気なんてなるようにしかならないから占って仕方がないし何がいいかな。うん、ポルノの解禁は今年やられるか、なんてどうでせうか。お願いします。

☆

伊中佐和さんは、対談場所である神山先生の経営するラブホテルであつというまに全裸になつたのである。読者にもおめにかけていたが、なにせポルノは解禁になつていないので無理。そして

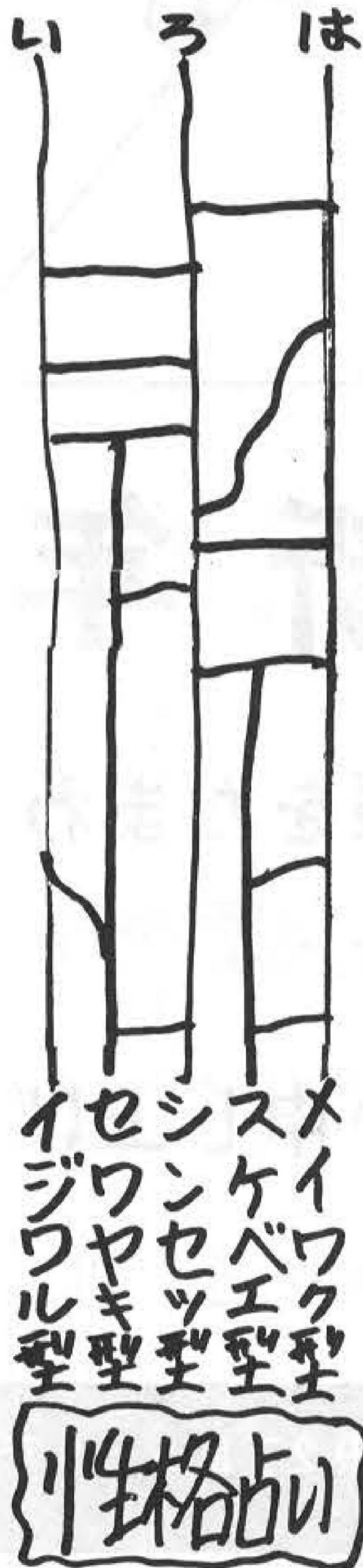

メイワク型  
スベエク型  
シキセツ型  
センセツ型  
セワキ型  
イヅワル型

性格占

### 功ゼツタイ間違いなし

#### 大発展大成

占星術師・神山明先生が明確に予想

神山先生は、実を言うと世に隠れたる占星術の大家である。読者の皆さんの占ってほしいことを必要にして十分な占いで本特集のために占っていただいた。以下は、神山先生生きじきの御執筆である。

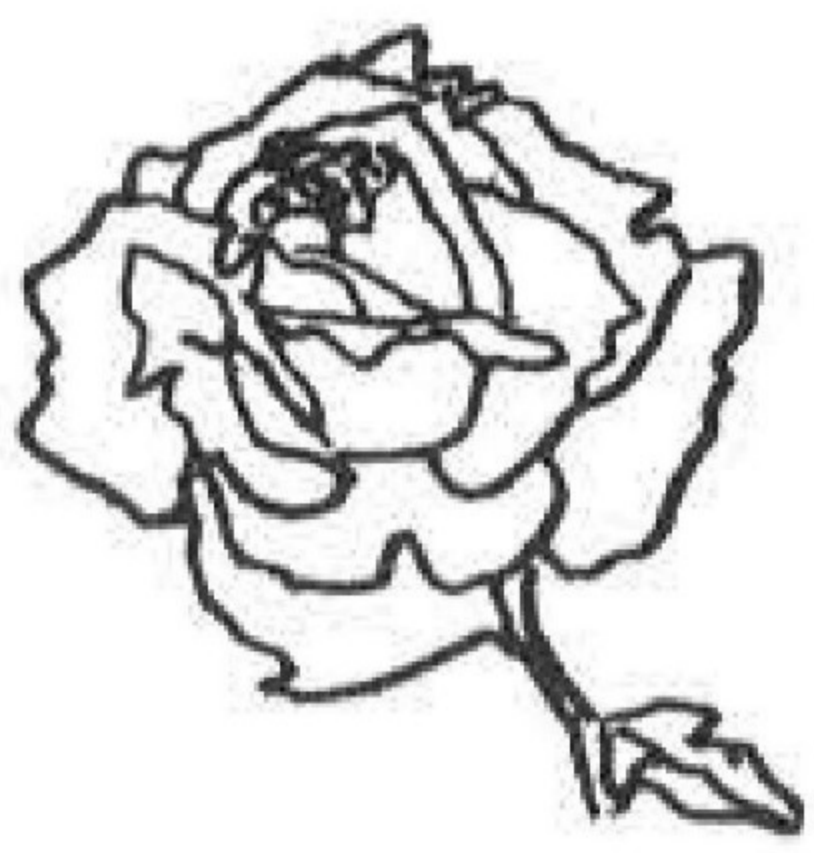

占星術には、二種あるをまず叫びたい。ひとつは、天変占星術と名づくともあるとされているが、例外の方が多くともされ

やすい性格なので、大部会の地下街などへ迷いこまぬように。蟹座(6・22〜7・23)は排他的な人なので、会員制クラブのママなんて向いていないだろう。獅子座(7・24〜8・23)は、気まぐれなところがあるので、郵便配達人が最高だろう。乙女座(8・24〜9・23)は、非常によい星で、理想家肌であり、すばらしい異性とめぐり会えることも

### 蛮声珍語

読者の皆さん、年の始めに当たって、とっくりに考えてもらいたいことが有馬す。つまり今まで生きさるばえてきた人生の並木路において、人に迷惑を掛けなかつたか、ということだ。たとえば、ヨカ女性が歩いて行くと、君は近よって行って「歩くと痛い、魚の目やタコには、マンコロリが

# 新発売・ついに登場!!

## ゴールデンゲート

☆連勝単式25点張



登録第1ブロック  
3倍  
登録第2ブロック  
2倍  
登録第3ブロック  
1倍

▽91-10919  
物品税課税品

実績を誇る

ワイルドフォックス

只今人気絶頂!!

## ワイルドフォックス

第2弾フォックスパートⅡ

近日発売予定



製造元

日本物産株式会社

総発売元

甲陽産業株式会社

大阪市福島区鷺洲2-12-21  
〒553 ☎06(451)5994(代)

# WILD FOX



# ラッキーフラッグ

## JOB Original Prize Machine

# Lucky Flag



A smash hit for any arcade

### 話題独占のニューゲーム

チャイムについで…  
…アカアゲテ シロサゲル  
アカアゲナイデ シロアゲナイ…  
軽快なリズムにのってスピーカーがしゃべりはじめると…

## ゲーム・コーナーに自然に笑が生まれます。

- 1プレイ・1分ゲーム50点満点
- 30円投入するとチャイムが鳴って機械がプレイヤーに旗の上げ下げを指示します。
- 機械の指示通りに旗を上下させると1点づつ得点になります。
- 40点以上得点すると景品が出て来ます。
- 機械の指示は0.3~0.5秒の間に行なわれますから、プレイヤーは高度な反射神経が要求されます。
- ハンドル操作の適確、迅速が高得点につながります。
- 機械の指示と関係ない必要以上のテタラメなハンドル操作は得点はその時点でストップされます。
- スベアカセットテープがついてます。

サイズ:幅600 奥行450 高さ1800  
重量:約70kg

PATENT P.#50-081260 081261

カーニバルプラザシステムでおなじみのJOBがこんなゲームマシンを開発しました。

お問合わせ先

### ジャパン・オーバースィーズ・ビジネス株式会社

東京都港区赤坂7-10-9 第四文成ビル7F 〒107 電話(03)585-3021代

# めいゆく

伊中 あれはアタシの大邸宅のプールで泳いでいた時、発見してから始めましたの。

神山 プールと申しますと、アノ便所の横の風呂のことですか?

伊中 もちろん。そのプールでアタシが奈良をイッパツやったの。すると奈良はあぶくとなつて水面上に浮かび出てきたの。その時、アタシのイマジネーションは大きくふくらんで、なんでも予想できるようにしたワケよ。これが今では知らぬ人となつて「伊中佐和の於奈良のかほり占い」ということね。

神山 イヤア、それはすごいことですね。しかしたくさん占ってもらおうとくさいでせうな。

伊中 イヤアネ、そんな



よ、わかるう。

神山 なるほど。

伊中 せっかく来たんだから、一発占ってみようと思うのだけど、神山先生、なんか占ってほしいことはない?

伊中 センセ、あせつちやだめよ。

神山 わかつておる。どうだ、ええじゃろ。

伊中 スー、スー、ハッハッ、ズー、ズー、ウン、ウン。

神山 スコッ、スコッ。

伊中 佐和に思いつきさわってちようライ。

神山 ヨッシャ、ヤリマクルデ。

### 布施がきら氏 (歌手)

ぼくって人は、芸能界の人なら誰でもそうかも知れないけど、占いはなんかにすごく左右されるのよ。信じなければいいと思つても、ついついだめなんだなあ。よい占いが出れば、モチ信じて、悪い結果が出ると、これまた考えこんだりするんですね。何んで占うかと云うと、積木でやるのだけでも、西日が当たるといふみだいな。伊中佐和さんの「於奈良のかほり占い」もよくやってもうこんな時間になつてらうんだけど、去年は、佐和さんに作ってもらつたお守りの匂い袋のおかこに居るんだらうか。(談)

勢を見るもので、シヨミンがよく見てもらいたがるのはコレだ。ヘレニズム文明のおっさんであるブトレマイオスは、その著「テトラピプロス」において、占星術を大成したのであったが、この通りに実行しうる者は、まれである。多くは、わが国でも行われおる四柱垂命法にてやるのとならかわらぬ方法である。そこで完全主義をモットーとしておるワテが、厳密な法にて、占星を行いたいと思う。

牡羊座(3・21~4・20生まれ)は、正義感の強い人で、職業としては駅の改札係が向いているのではないか。牡牛座(4・21~5・21生まれ)の人にご馳走することの好人は、純粋な心の持主で、適職は、お酒のブレンダールサロのホステスが向いておる。

22~6・21)は、迷い

迷信が嫌いな人なので、いかにワテが占おうとも耳をかきさないで、ソギへ行こう。蠍座(10・24~11・22)は、歌にもあつたように、人をひきつけるところが、ひきつけを起しやすいの。射手座(11・23~12・22)は、現状に満足できない人なので、パチンコでよく失敗しがちだ。山羊座(12・23~1・20)は、不況なんかにコタエナイ人なので、政治家が適職。

水瓶座(1・21~2・19)は、不可能に挑むのが好きな人なので、ナポレオンの格好をして椅子のCMに出演するとよい。魚座(2・20~3・20)は、分かん人は根っからのシヨミンだからして、「大きなお世話反対運動」世話人のワテとしては、二度と大きなお世話焼か

# MANIX

## ニュータイプで新発売!!

- どこにでも置けるテーブル型
- メカニック不要のIC集積回路
- ペイアウトはすべて自動
- 各リードがホールド可能
- コインカウンター不用



**エース自動機(株)** 東京都世田谷区野沢2の20の1  
〒154 ☎03(410)0525~6

Super Star ★ Super Star ★ Super Star



# SUPER STAR



新春  
威風堂々発売中!

★ Super Star ★ Super Star ★ Super Star ★

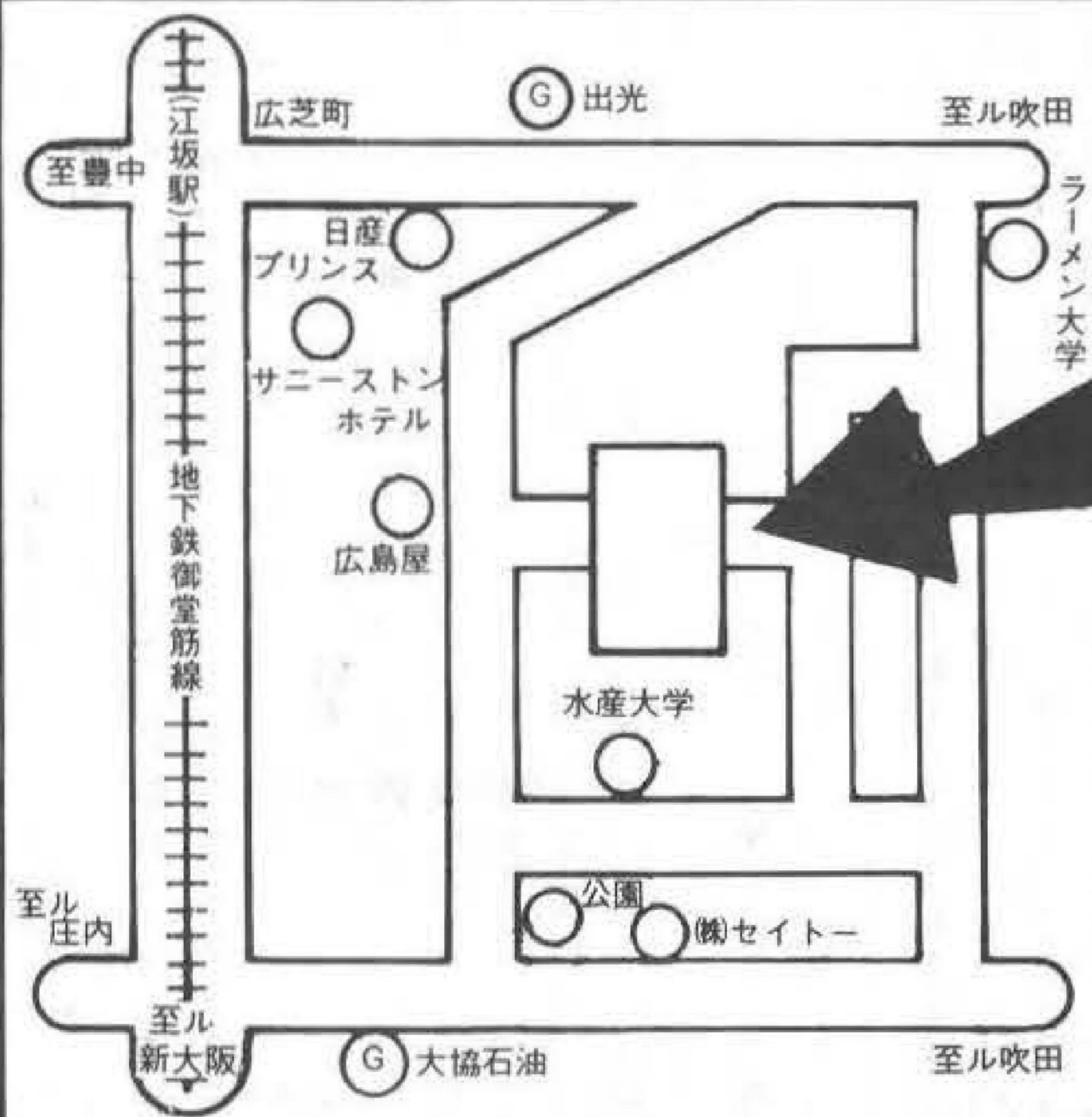

(総発売元)  
**ユニバーサル販売(株)**  
 西日本地区 大阪府吹田市南金田2-12-35 〒564  
 TEL. 06 (385) 6800  
 東日本地区 東京都台東区上野5-11-1 (植松ビル)  
 TEL. 03 (833) 9581 〒110

(製造元)  
**株式会社 ユニバーサル**  
 工場 栃木県小山市栗宮1928 〒329-02  
 TEL. 0285 (25) 5521

★ Super Star ★ Super Star ★ Super Star ★

第8回全日本ルーレット選手権大会 開催

佐藤晴行氏が優勝 阿佐田哲也氏は第2位で入賞!



表彰式で佐藤氏(右)と和田氏、下は会場風景



日本ルーレット研究会(東京都渋谷区渋谷二の十八の八、和田研究所内、四〇〇一六六八八、和田静郎会長)主催の第八回全日本ルーレット選手権大会は、十二月十四日午後、東京銀座のTSKKCCアルサー館で盛大に開かれ、予選を通過してきた強者の中から昭和五十年のチャンピオンが誕生した。

大会進出まで漕ぎつけ、この約百五十名。その中から決勝参加まで進んだのが二十名。そして栄光の優勝杯(カサノバ杯)は、佐藤晴行氏の手に入った。同氏はルーレット歴六年、新宿バンドラ

ルレット教室所属で、日中から決勝参加まで進んだ。同会の認定だ。これまでも三段だったが、優勝により五段に昇格した。なお優勝の副賞はヨーロッパ旅行と豪華。また女性ナンバーワン

ルーレット教室所属で、日中から決勝参加まで進んだ。同会の認定だ。これまでも三段だったが、優勝により五段に昇格した。なお優勝の副賞はヨーロッパ旅行と豪華。また女性ナンバーワン

十二月十八日からたばこの値上げが実施され、風俗営業としての遊技場では景品たばこの取扱いが変るため、歳末にもめげず、手続きを進めている。ここでいう遊技場は、パチンコのほか雀球、アレンジボール、チャレンジボール、クレールン、オリンピアなど。

風俗遊技場で大わらわ

警察当局の指導として、①旧価格のたばこは旧賞品球の交換玉数で交換すること、②新価格の景品たばこに関して、交換率変更により「営業方法変更届」をすみやかに所轄警察署に提出すること、③近隣営業所間の不均衡を生じさせないよう、切りかえは地域で統一すること、④新価格による

たばこ交換率を場内掲示するなど、周知徹底を図り、トラブル防止に努めること、となっている。

なお、新旧たばこの識別方法は、①シール(直径一・六センチの円型でNPの文字入り)貼付のもの、②セロハン包装の場合、開封テープが白色のもの、③セロハン包装でない場合、青い封かん紙のもの、のいずれかであれば新価格。それ以外は旧価格のたばこである。

レジャー人口の推移

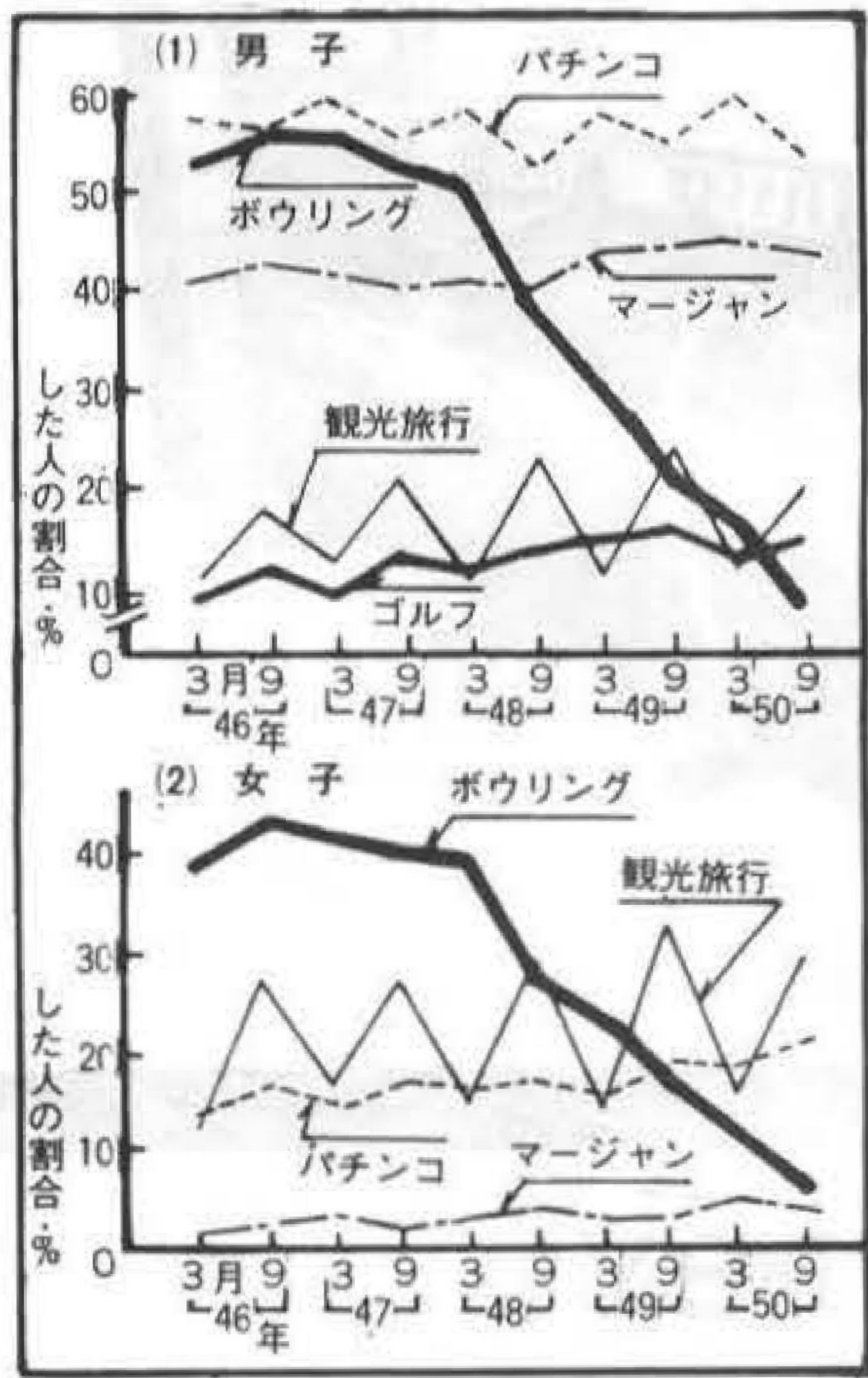

十二月十五日に経済企画庁が発表した九月実施の独身労働者消費者動向調査の内容は、この外面白く、端的に言うと、独身のレジャーでボウリングの人気は落ちる一方だが、半面女性ではパチンコ、マーじゃん人口が増加を続け、独身女性

五人に一人

経済企画庁の発表

メダルゲーム場運営基準による強磁性体適合品

### ステンレスメダル

★規格も±300ミリ以内と高精度、滑り、積重ね、カッティング性能も抜群

★指定マーク製作 ★1000枚より地方発送

株式会社 東葉興業 千葉県八千代市八千代台西4-7-10 千276 TEL.0474-83-3401

アレンジボール機のメーカー(株)さとみ(本社)東京都板橋区徳丸四丁目十七の十、九三三六(一四五一)では、このほどトップの異動を実施、もとの専務里見治(はじめ)氏が社長に昇格し、もとの社長里見治夫氏は会長となった。なおこれは昭和五十年十一月に実施されたものである。

里見 治氏就任 (株)さとみ社長に

謹賀新年

ニュータイプで新登場 好評発売中!!



ダービー グランプリ

## Derby grand prix

- |  |  |
|--|--|
| <p>■機械特徴</p> <ul style="list-style-type: none"> <li>●内部に配当率を約76%~84%までに4段階調整する装置があります。</li> <li>●1ゲームメダル投入枚数は35枚です。</li> <li>●最高ペイアウト枚数は1,000枚です。</li> <li>●ペイアウト「ホッパー」使用。</li> <li>●ICとメカニクのコラボ。</li> </ul> | <p>■機械仕様</p> <ul style="list-style-type: none"> <li>高さ—1080mm</li> <li>横幅—800mm</li> <li>奥行—600mm</li> <li>重量—60kg</li> <li>電圧—AC100V</li> <li>電力—95W</li> </ul> |
|--|--|

国産ゲームマシンのパイオニア

株式会社 WPE (元 株本木)

神戸市兵庫区切戸町5-25 TEL. (078) 651-0075(代表)

# 一台で両替機・メダル貸機に早替り!!



値段は紙幣両替機の常識を破る七十八万円

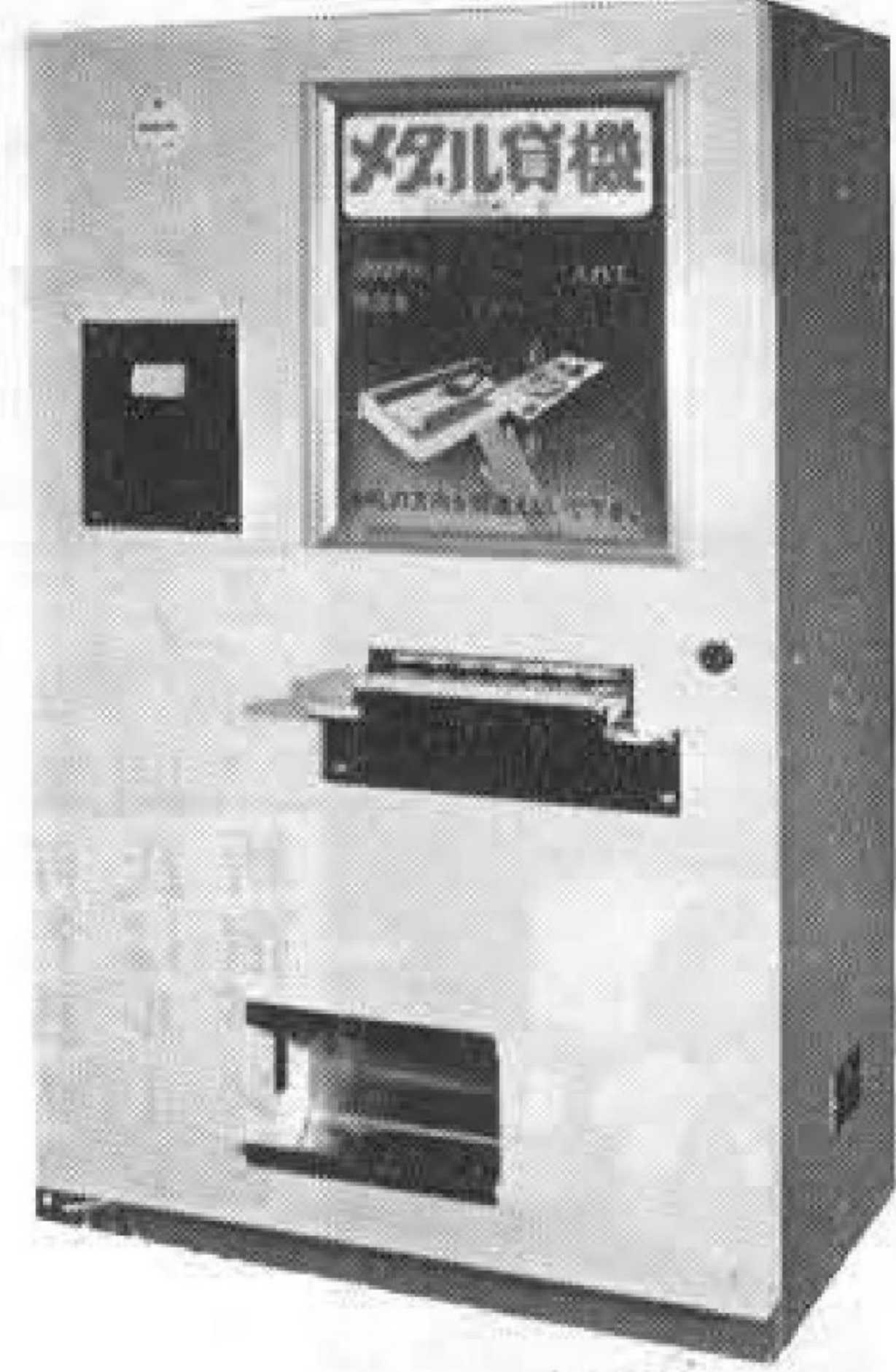

ジャガー・スーパースコープ

- US25セントサイズ—1,000枚収容
- 100円玉—8,500枚収容
- 500円紙幣用もあります。

D—350mm  
W—520mm  
H—840mm  
W—36kg



●横巾/810mm 奥行/950mm 高さ/1,280mm

最高に稼ぐプライズマシン  
ゲームコーナーで人気沸騰

# ダービーマシンの最高峰 イーブイアールレース はぜひツムラで!!

カラーテレビの画面に5頭立の競馬がアニメーションによって実況中継そのままに放映される全く新しいメダルゲームマシンです。

### ▼仕様

●マスゲームマシン

寸法

- 本体部 W880mm×700mm×H1,480mm
- ディスペンサー(1台当り) W880mm×D420mm×H925mm
- 設置面積 10人用(5台セット)(機械部分のみ) 最低2,880mm×880mm



## HAPNES DERBY

- 仕様 横巾1,920mm/奥行4,640mm/高さ2,060mm
- 電源:100V/300W/50、60Hz
- ゲーム人数:1人~20人
- プレー時間:60秒~80秒
- 外装:高級レザー張り

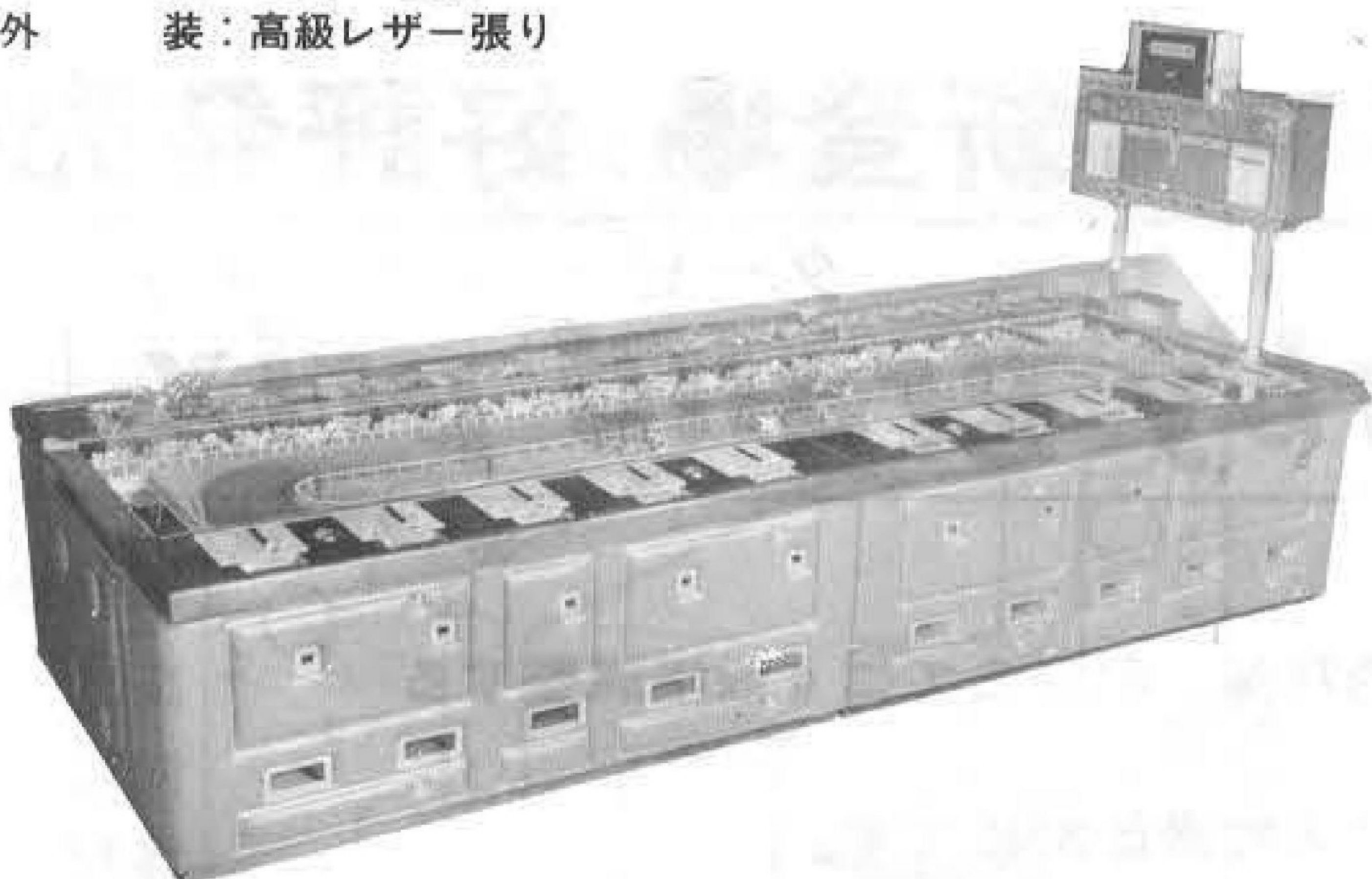

華麗なるファンファーレが響き、2周半の各馬競り合いは競馬場の臨場感そのもの連勝複式(15通)で最高5枚かけ

●H—1,170mm 巾—1,200mm 奥行—750mm

# 娯楽機械の総合商社 株式会社 ツムラ

〒536 大阪市城東区諏訪2丁目7番3号 ☎06(969)3531(代)

代理店 名古屋ジュークサービス 〒464 名古屋市千種区鏡ヶ池通3-6 ☎052(781)6380

# ぼくは雑踏を徘徊するのが好き

## 三原 伶

ぼくは散歩と雑踏が好きと言え、植草甚一氏の本の題であるが、これをぼく流に言いかえてみれば、ぼくは散歩と雑踏が好き、というようになる。こうして原稿を書いている場所は、わがアパートの一室であるのだが、ただ一人で、酒を飲むでもなくぼんやりしていると、無性に雑踏が恋しくなってくる。

近所をぶらついてみたとして所詮コンクリートで固められたアパート群が並んでいるだけで、なんの面白味もない。いやその面白味もなく、面白味が容易には見えてこないようになっていると言った方が適っているだろう。

### 躁にあう繁華街

となれば、散歩が好きといってもそれにふさわしい場所、つまり雑踏を必要条件としていることになる。だから、散歩と雑踏が好きというよりも雑踏を徘徊するのが好きだ、といま一度言いかえる必要がある。

### 徘徊症という精神分裂

病の一症状がある。ぼくは自分で判断するに、躁的傾向の強い時には、徘徊症に近い様相を示してしまいうらしいのである。躁的状态には、気分は爽快となり、目立って発現するのは、日頃は寡黙なのに、非常に多弁となり抑制がきかなくなるという事である。

躁的状态に合うのは、まさしく雑踏であって、決して閑静な住宅街や団地のアパート群ではないのである。世にぎやか好きという人がいるものだが、雑踏を徘徊している時のぼくという人間は「おにぎやかで結構でやんすな」などと、独りごちつつ、往時の幫間もかくありなんと得手勝手に思いめぐらしながら、ひよいひよいと腰も軽く、歩きまわるのである。

### にぎやかな凶案

躁とはまるで正反対の鬱的状态には、よく落ち込むのであるが、どうもこの鬱という字にしてからが鬱的であり、書いていて嫌になり、辞書を見てもグチャグチャと黒いかたまりになっていて、拡大鏡でもなければ、定かに見えないという鬱陶しさである。

そこ歩きながら考えたのであるが、なるほどパチンコ屋はたくさんあり、いつまでもその人気は落ちそうにないが、澎湃として現れてきたゲーム場がはたしてパチンコ屋を変えてまで興さねばならぬほどのものかと。そうこうして、また躁状態ではばらばらにその店の前にさしかかるとぼくは二度びっくりすることになった。なんとまたその店は、パチンコ屋に戻っていたのである。

といったからとて、ゲーム場が雑踏から消えてしまったかというところでもなくて、一時ほどの派手さで見えてはこないが、いまやにぎやかな街に必ずつきまもの遊び場として定着したようなのである。大都市近郊のちよっとした街にあるゲーム場がどんな状態かはよく知らないが、巨大都市の中に点在する繁華街を見る限り、ゲームコーナーは、その街にもともとあったかのような、つまり以前なんの店であつたかが思い出せないほど

## ゲームコーナー 拝見

とある日、例のむずむずした躁状態になって、繁華街をぼくは徘徊していた。勤め人ではないので、昼間でも時間は自由になるぼくは、いく分かの後ろめたさを抱きなが

ぼくは、心中にて快哉を叫びながら、雑踏に栄光あれ！と思うのである。映画館、芝居小屋、パチンコ屋、ゲーム場、そして酒場や料理屋が、駅前をよぎる雑踏のにぎやかさは、面白うてやがて悲しき……といったある種のもの哀しさをぼくに与えるのである。でもぼくは徘徊をやめるわけにゆかぬ、「好き」なのだから歩かねばならぬ。

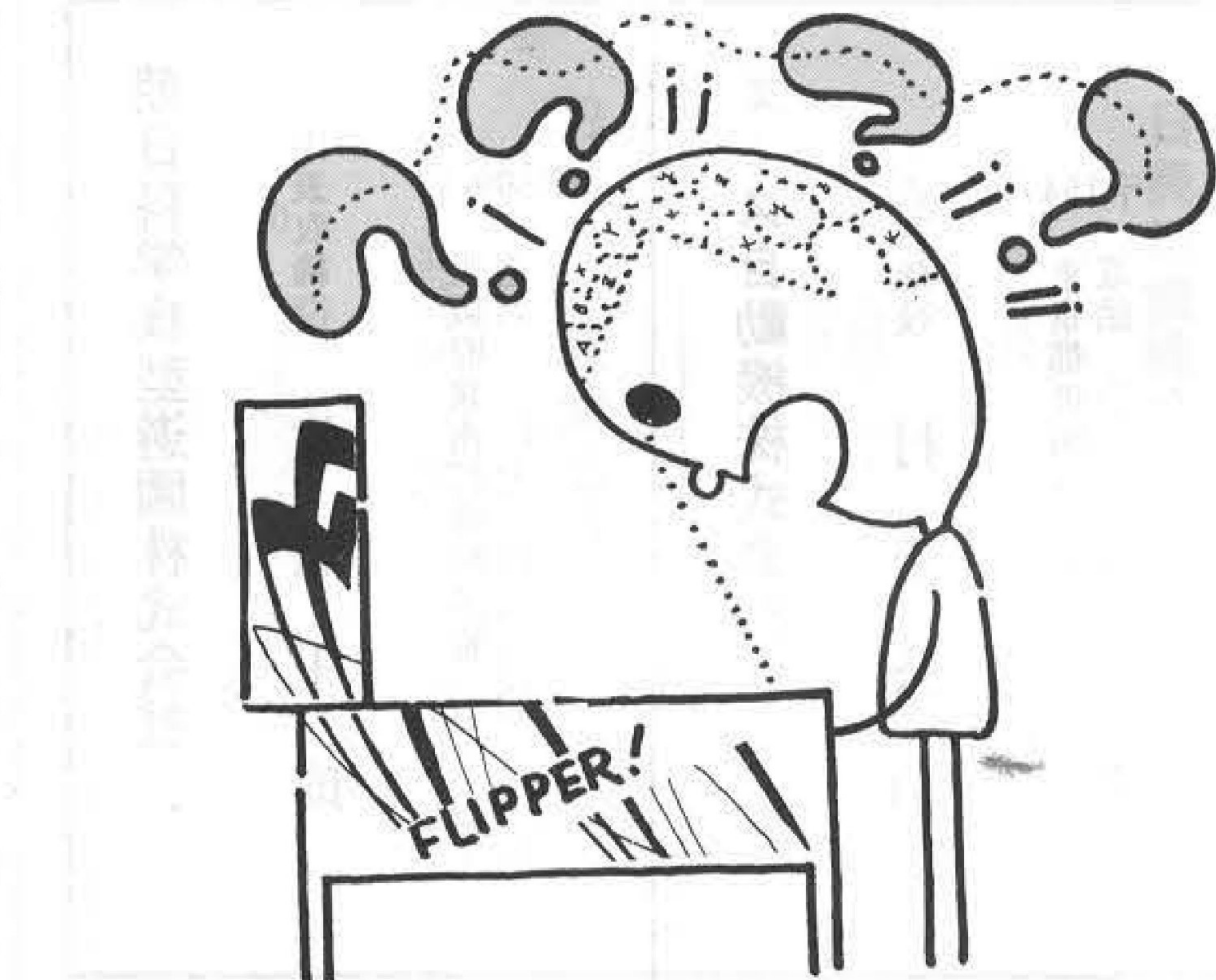

それは、赤毛の女が呼ぶウイザードというのだつたり、宝塚歌劇団のスターのような恰好をした女の絵のフューアウトであったりする。よく見かけるのは、飛行機の前でスチュワーデスが笑みをたたえ、横向きのホットパンツの女が手を挙げているボンボヤージュというフリッパーである。そううかと思えば水中にある城らしい建物に向かって泳いでいるたくましい男女(半裸であり、スーパーマンのような扮装をしている)が描かれているアトラクションなどというのもある。もうこういうとぼくの眼はあっちへ向き、こっちへ向きという風で、やたら嬉しくなり、手の舞い足の踏む所でもいえる凶案が、まる

ぼくは、心中にて快哉を叫びながら、雑踏に栄光あれ！と思うのである。映画館、芝居小屋、パチンコ屋、ゲーム場、そして酒場や料理屋が、駅前をよぎる雑踏のにぎやかさは、面白うてやがて悲しき……といったある種のもの哀しさをぼくに与えるのである。でもぼくは徘徊をやめるわけにゆかぬ、「好き」なのだから歩かねばならぬ。

それは、赤毛の女が呼ぶウイザードというのだつたり、宝塚歌劇団のスターのような恰好をした女の絵のフューアウトであったりする。よく見かけるのは、飛行機の前でスチュワーデスが笑みをたたえ、横向きのホットパンツの女が手を挙げているボンボヤージュというフリッパーである。そううかと思えば水中にある城らしい建物に向かって泳いでいるたくましい男女(半裸であり、スーパーマンのような扮装をしている)が描かれているアトラクションなどというのもある。もうこういうとぼくの眼はあっちへ向き、こっちへ向きという風で、やたら嬉しくなり、手の舞い足の踏む所でもいえる凶案が、まる

アメリカのあでやかにして派手な、悪しざまに言えばゴテゴテしたイラストレーションの真骨頂が、フリッパーの盤面を彩る凶案だと思おうのである。トップカードというフリッパーは、空中に傾いて浮かぶゴンドラに、トランプのキングとクイーンが乗り込んでいるのである。陽気になったぼくは、硬貨を投入してハンドルを放ち、両横についた赤いフリッパーボタンをさっさと指で押さえて身を構えるのである。レーシングカーの凶柄のスピニングアウトや赤いボールが並ぶサッカークールというフリッパーのなかでもぼくの好きなのをやっている

でもサーカスというフリッパーにどぎつく描かれたピエロを見ているとまたある種のもの哀しさに包まれるのである。これもまた雑踏の彩りかと思っていたフリッパーの凶案が、世心地のはかない人間のすさび事である

と、ピエロをして語りかけてきた時、ぼくは虚を衝かれ、機械をゆすってしまった。すると、フリッパーの盤面に TILT (ティルト) と文字が浮かび、作動しなくなったのである。躁になったとて、機械をゆすつてはいけない、見るとピエロは涙を流しているではないか。西洋の幫間の涙するを見て、興の醒めたぼくは、再びにぎやかな凶案の方へと徘徊して行く。

# 賀 春

本年もよろしく  
お願い申し上げます

Famous MISS AMERICA Features Plus popular Double or Nothing

## BALL

MISS AMERICA '75

3-CARD 7-COIN BINGO WITH DOUBLE OR NOTHING FEATURE

バーリーサービス(株)では、国内はもとより、世界各国から優秀なゲームマシンを厳選し低廉価格で販売しております。信用と実績を持つ弊社をご利用ください。バーリー社製品のみ下取り致します。

バーリーサービス株式会社  
〒542 大阪市南区南綿屋町23-1  
TEL 06 (213) 5 2 5 5

年 新 賀 謹

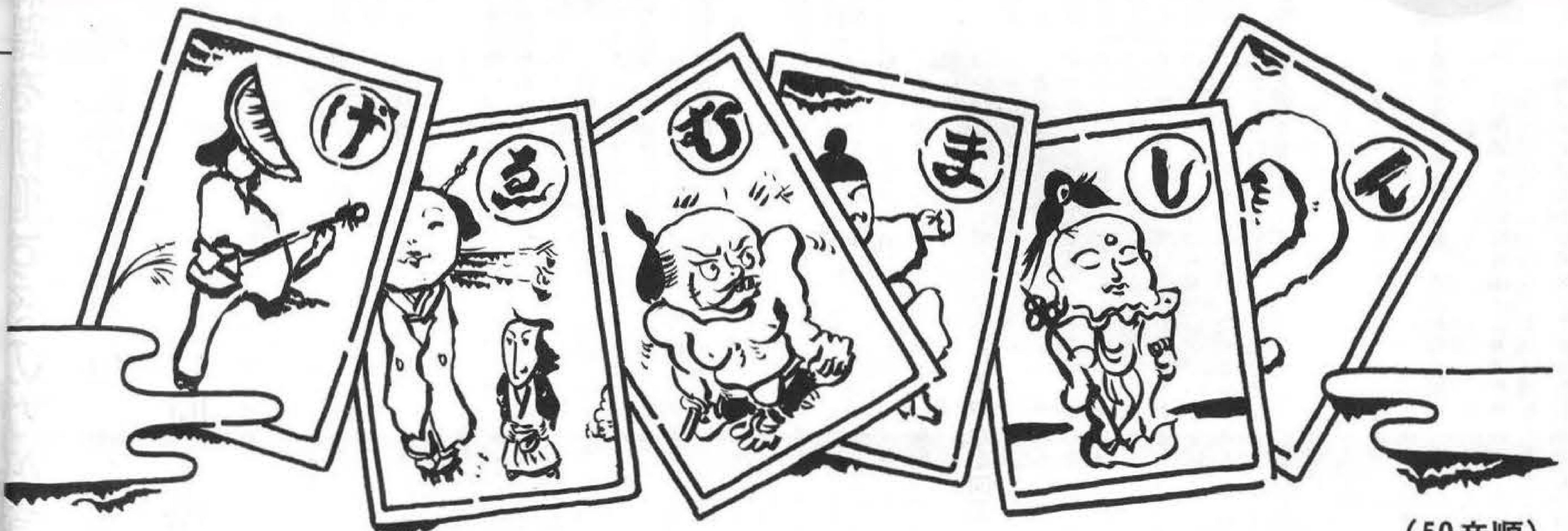

(50音順)

<p><b>朝日科学模型遊園株式会社</b> 代表取締役 佐原十郎 〒599-03 大阪府泉南郡岬町淡輪一三八七―二 電話 〇七二四九(四)三〇六三</p>	<p><b>エース自動機株式会社</b> 代表取締役 村上公伯 〒154 東京都世田谷区野沢二二〇―一 電話 〇三(四一〇)〇五二五</p>	<p><b>大阪自動娯楽機組合</b> 組合長 峯久 〒533 大阪市東淀川区西淡路町一―二二二 電話 〇六(三三二)一三三二</p>	<p><b>大阪パシフィック ベンディング株式会社</b> 代表取締役 井上和郎 〒550 大阪府北区金屋町一―二二三 電話 〇六(三五五)七四三一</p>	<p><b>株式会社 カトウ</b> 代表取締役 加藤春夫 〒562 大阪府箕面市新稲五丁目一―一四 電話 〇七二七(二三)五七七七</p>
<p><b>株式会社 カトウ製作所</b> 代表取締役 加藤イサム 〒157 東京都世田谷区北烏山七―四一―一 電話 〇三(三〇九)〇三三一</p>	<p><b>加藤鋳金工業</b> 代表者 加藤繁一 〒567 大阪府茨木市沢良宜西一―二一―一 電話 〇七二六(三五)一八八六</p>	<p><b>株式会社 カワクス</b> 代表取締役 川楠俊太郎 〒577 大阪府東大阪市稲田一四一四 電話 〇六(七四五)二七八四</p>	<p><b>株式会社 関西企業</b> 代表取締役 松元哲士 〒561 大阪府豊中市名神口三丁目九番一号 電話 〇六(三三三)〇三二三</p>	<p><b>株式会社 関西精機製作所</b> 代表取締役 古川謙三 〒615 京都市右京区西京極豆田町三 電話 〇七五(三一)九二四五</p>
<p><b>キクチハンドメイズ工業株式会社</b> 代表取締役 菊池賢一郎 〒547 大阪市平野区加美東四―一―一 電話 〇六(七九二)四五六一</p>	<p><b>コナミ工業株式会社</b> 代表取締役 上月景正 〒561 大阪府豊中市豊南町西三丁目六番九号 電話 〇六(三三四)〇三三一</p>	<p><b>サービス・ゲームス</b> 代表者 森武司 〒562 神戸市兵庫区入江通三―二―二七 電話 〇七八(六七二)一九〇三</p>	<p><b>三洋電機電装機器株式会社</b> 取締役社長 後藤清一 〒550 大阪府西区土佐堀通四―六―一 電話 〇六(四四三)五一四一</p>	<p><b>株式会社 シグマ</b> 代表取締役 真鍋勝紀 〒157 東京都世田谷区成城九―三―二三 電話 〇三(四八四)二五四五</p>

# 年 新 賀 謹

(50音順)

<p><b>株式会社 ジャトル</b> 代表取締役 竹内 清一</p> <p>〒102 東京都千代田区平河町一丁目四十三番地 平河町伏見ビル 電話 〇三(三三〇)〇六七</p>	<p><b>新晃商事</b> 代表者 白石 俊一</p> <p>〒533 大阪市東淀川区西大道町三丁目一三番地 電話 〇六(三三九)三〇二〇</p>	<p><b>株式会社 タイト</b> 常務取締役 中西 昭雄</p> <p>〒102 東京都千代田区平河町二丁目一三番地 電話 〇三(二六四)八六一</p>	<p><b>株式会社 タイヨー</b> 代表取締役 岡田 昌之</p> <p>〒562 大阪府箕面市新稲五丁目二番一三番地 電話 〇七二七(二二二)二七七</p>	<p><b>玉福産業株式会社</b> 代表取締役 橋本 頼松</p> <p>〒612 京都市伏見区深草西浦町三丁目七番五 電話 〇七五(六四一)五八三四</p>
<p><b>株式会社 ツムラ</b> 代表取締役 津村 三三次</p> <p>〒536 大阪府城東区諏訪二丁目七番一三番地 電話 〇六(九六九)三五三二</p>	<p><b>株式会社 東亜自動電機製作所</b> 代表取締役 江見 一男</p> <p>〒556 大阪府浪速区広田町二丁目二七番地 電話 〇六(六三三)四五〇一</p>	<p><b>株式会社 中村製作所</b> 代表取締役 中村 雅哉</p> <p>〒144 東京都大田区多摩川二丁目一八番一五番地 電話 〇三(七五九)二二二</p>	<p><b>日興精機株式会社</b> 代表取締役 山口 松太郎</p> <p>〒556 大阪府浪速区元町一丁目七四番八番地 電話 〇六(六四一)六八〇七</p>	<p><b>日本物産株式会社</b> 代表取締役 鳥井 末治</p> <p>〒530 大阪府北区南森町四番八番地 八千代ビル南館 電話 〇六(三六五)〇六六一</p>
<p><b>日本ペンディング販売</b> 代表者 大原 義裕</p> <p>〒563 大阪府池田市八王寺一丁目一十二番一十二番地 電話 〇七二七(五二)一九八〇</p>	<p><b>株式会社 パプコ</b> 代表取締役 瀧沢 保博</p> <p>〒151 東京都渋谷区千駄ヶ谷三丁目一十一番地 電話 〇三(四〇五)五六四五</p>	<p><b>バリーサービス株式会社</b> 代表取締役 池 実</p> <p>〒542 大阪府南区南綿屋町三丁目三十一番地 電話 〇六(二二三)五二五五</p>	<p><b>フジエントプライズ株式会社</b> 代表取締役 上山 武夫</p> <p>〒160 東京都新宿区北新宿一丁目七番一十二番地 電話 〇三(三六五)〇六一</p>	<p><b>株式会社 ベンドジャパン</b> 代表取締役 的場 昭一</p> <p>〒556 大阪府浪速区水崎町十八番地 電話 〇六(六四三)三八五七</p>
<p><b>マックスブラザーズ</b> 代表者 角野 博光</p> <p>〒544 大阪府生野区巽北二丁目五番一三番地 電話 〇六(七五二)四七七五</p>	<p><b>株式会社 マル三商会</b> 代表取締役 河合 久雄</p> <p>〒658 神戸市東灘区魚崎西町四丁目三十三番地 電話 〇七八(八四二)〇三〇三</p>	<p><b>ユニバーサル販売株式会社</b> 代表取締役 渡辺 一弘</p> <p>〒110 東京都台東区上野五丁目一十一番一十一番地 植松ビル 電話 〇三(八三三)九五八一</p>	<p><b>株式会社 吉山商事</b> 代表取締役 吉山 彰彦</p> <p>〒652 神戸市兵庫区永沢町四丁目一番四番地 電話 〇七八(五七六)六一〇〇</p>	<p><b>株式会社 ワイプ</b> 代表取締役 本木 宏昌</p> <p>〒650 神戸市兵庫区切戸町五丁目二番五番地 電話 〇七八(六五一)〇〇七五</p>

# 任天堂

# EVR RACE

イービジュアル・レース



### 連勝枠番・配当

1-2	4倍	2-4	9倍
1-3	5倍	2-5	10倍
1-4	6倍	3-4	13倍
1-5	7倍	3-5	16倍
2-3	8倍	4-5	15倍

### 仕様

寸法	W.....	640mm
	D.....	860mm
	H.....	1,550mm
重量	テレビ.....	20kg
	EVR.....	28kg
	キャビネット.....	55kg



## 株式会社 ベンドジャパン

本社 〒556 大阪市浪速区水崎町18番地

☎ 06(643)3857(大代表)

沖縄支店 〒901-22 宜野湾市伊佐44

☎ 09889(7)4631

株式会社西日本ベンドジャパン 〒745 徳山市今宿町1丁目16 ☎0834(21)0279